

USE AND CARE GUIDE

3-LIGHT VANITY FIXTURE

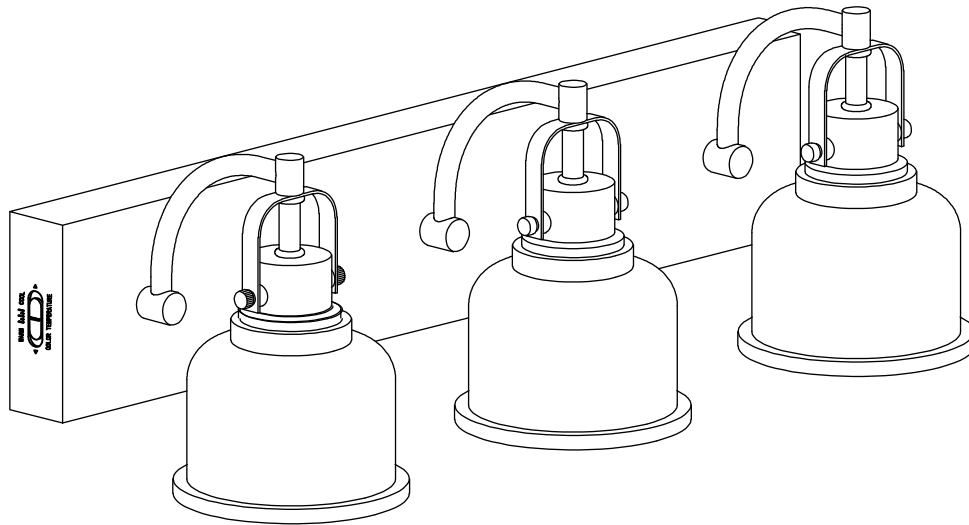

Questions, problems, missing parts? Before returning to the store,
call Home Decorators Collection Customer Service
8 a.m. - 7 p.m., EST, Monday - Friday, 9 a.m.- 6 p.m., EST, Saturday

1-800-986-3460

HOMEDEPOT.COM/HOMEDECORATORS

THANK YOU

We appreciate the trust and confidence you have placed in Home Decorators Collection through the purchase of this light fixture. We strive to continually create quality products designed to enhance your home. Visit us online to see our full line of products available for your home improvement needs. Thank you for choosing Home Decorators Collection!

Table of Contents

Safety Information 2
Warranty 3
Pre-Installation 3

Installation 5
Care and Cleaning 7
Troubleshooting 7

Safety Information

IMPORTANT SAFETY INSTRUCTIONS

Review these basic electrical guidelines before you begin this installation.

- Use tools with insulated handles and ladders made of wood or fiberglass.
- Keep dry-chemical fire extinguishers in the kitchen, basement, and workshop.
- Never disable grounding devices. Ensure all appliances that require grounding are properly grounded.
- Meet or exceed all electrical code requirements that cover the work you are doing.
- Always work with enough light to see what you are doing. It is easy to make a mistake when you work in dim light.
- When in doubt about the safety of any electrical repair or test, call in a professional.

 **WARNING:** Before touching any wire, use a voltage tester to ensure it is not live.

 **WARNING:** When you check for voltage in a receptacle, check both outlets as each may be controlled by a separate wiring circuit.

 **WARNING:** Before working on a circuit, go to the main service panel and remove the fuse or trip the breaker that controls the circuit.

 **WARNING:** When replacing fuses, turn off the main power first. Make sure your hands and feet are dry, and place one hand behind your back to prevent electricity from making a complete circuit through your chest. Touch a plug fuse only by its insulated rim. Remove cartridge fuses with a fuse impeller.

 **WARNING:** Consult a qualified electrician to ensure correct branch circuit conductor.

 **CAUTION:** Changes or modifications to this unit not expressly approved by the party responsible for compliance could void the user's authority to operate the equipment.

 **WARNING:** Changes or modifications to this unit not expressly approved by the party responsible for compliance could void the user's authority to operate the equipment. This device complies with part 15 of the FCC rules. Operation is subject to the following two conditions: (1) this device may not cause harmful interference, and (2) this device must accept any interference received, including interference that may cause undesired operation.

NOTE: This equipment has been tested and found to comply with the limits for a Class B digital device, pursuant to Part 15 of the FCC Rules. These limits are designed to provide reasonable protection against harmful interference in a residential installation. This equipment generates, uses and can radiate radio frequency energy and, if not installed and used in accordance with the instructions, may cause harmful interference to radio communications. However, there is no guarantee that interference will not occur in a particular installation. If this equipment does cause harmful interference to radio or television reception, which can be determined by turning the equipment off and on, the user is encouraged to try to correct the interference by one or more of the following measures:

- Reorient or relocate the receiving antenna.
- Increase the separation between the equipment and receiver.
- Connect the equipment into an outlet on a circuit different from that to which the receiver is connected.
- Consult the dealer or an experienced radio/TV technician for help.

FCC Responsible Party
Globe Electric
1-888-353-1388
15301 Shoemaker Ave
Norwalk, CA 90650
www.globe-electric.com

Warranty

5-YEAR LIMITED WARRANTY

The manufacturer warrants this lighting fixture to be free from defects in materials and workmanship for a period of five (5) years from the date of purchase. If within this period the product is found to be defective in material or workmanship, the product must be returned, with a copy of the bill of sale as proof of purchase, to the original place of purchase. The manufacturer will, at its option, repair, replace, or refund the purchase price to the original purchaser or consumer. This warranty does not cover light bulbs or the fixture becoming damaged due to misuse, accidental damage, improper handling and/or installation, and specially excludes liability for direct, incidental, or consequential damages. As some provinces do not allow exclusions or limitations on an implied warranty, so the above exclusions and limitations may not apply. This warranty gives you specific rights and you may also have other rights that vary from province to province.

Contact the Customer Service Team at 1-800-986-3460 or visit www.homedepot.com/homedecorators

Pre-Installation

PLANNING INSTALLATION

Compare all parts with the Hardware Included and Package Contents sections. If any part appears missing or damaged, do not install this product and contact the Customer Service team at 1-800-986-3460.

TOOLS REQUIRED



Safety goggles



Phillips screwdriver



Electrical tape



Wire stripper



Flathead screwdriver

HARDWARE INCLUDED



NOTE: Hardware not shown to actual size.

Part	Description	Quantity
AA	Mounting bar	1
BB	Mounting screw	2
CC	Wire connector	3
DD	Outlet box screw	2
EE	Wall anchor	2
FF	Wood screw	2

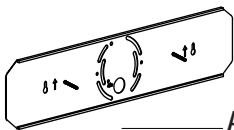

AA



BB

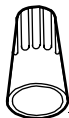

CC



DD



EE



FF

Pre-Installation (continued)

PACKAGE CONTENTS

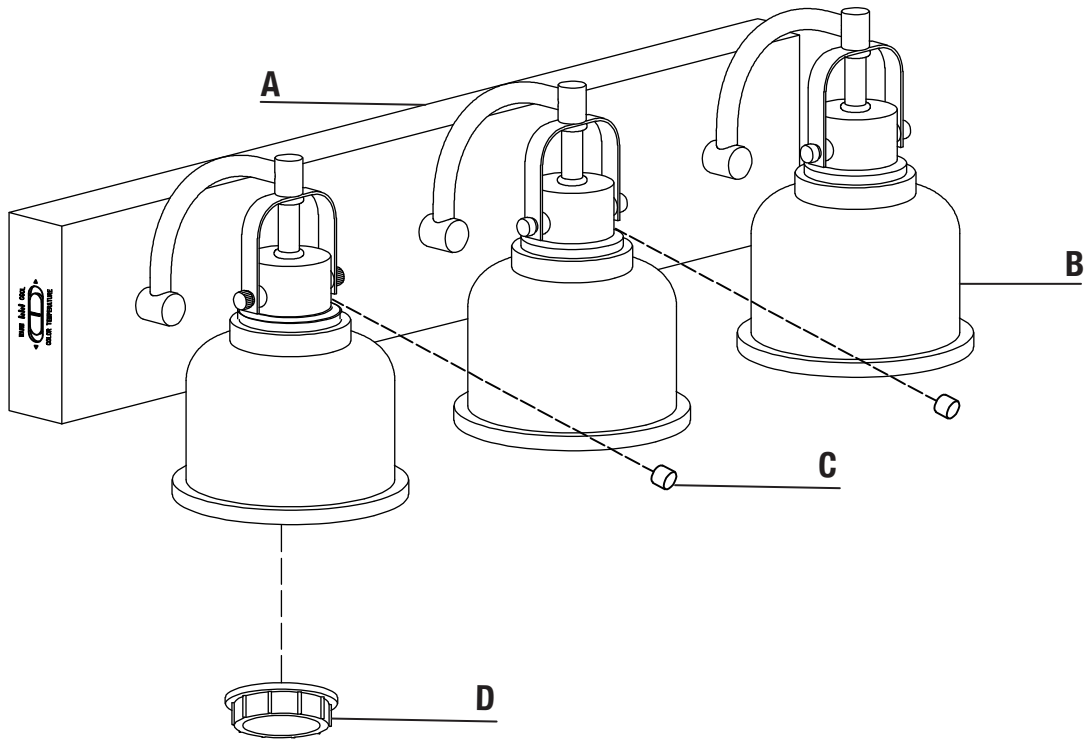

Part	Description	Quantity
A	Light fixture	1
B	Shade	3
C	Decorative nut	2
D	Socket Ring	3

Installation

1 Installing the mounting crossbar

- Make sure the power is off.
- Pull the supply wires out of the outlet box.
- Install the mounting screws (BB) on the mounting bar (AA) so they protrude away from the outlet box.
- Install the mounting bar (AA) on the wall by the wall anchors (EE) and wood screws (FF).
- Secure the mounting bar (AA) on the outlet box using the outlet box screws (DD)

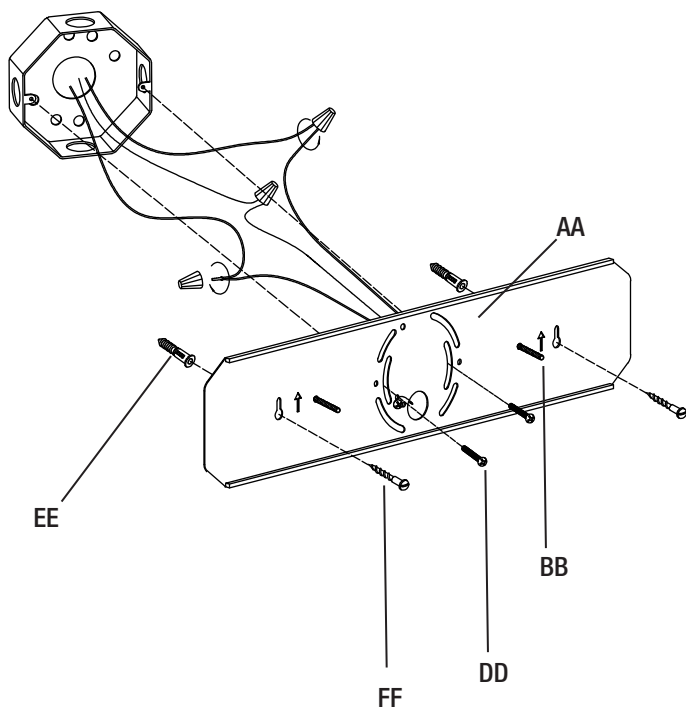

2 Making the electrical connections

- Attach the ground wire from the outlet box to ground wire from fixture
- Connect the negative wire (white) from the fixture to the negative wire from the supply circuit, the positive wire (black) from the fixture to the positive wire from the supply circuit, and the ground wire (bare) from the fixture to the ground wire from the supply circuit.
- Secure all connections with the wire connectors (CC) and wrap electrical tape (not included) around the wire connectors (CC).
- Push all excess wire and wire connections back into the outlet box.

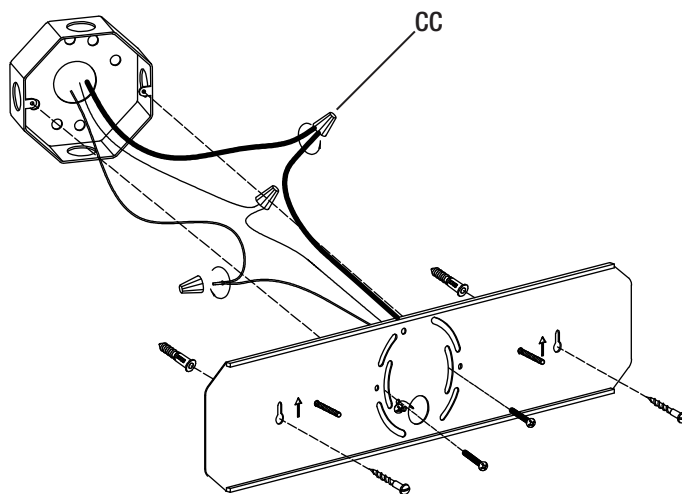

Installation (continued)

3 Installing the light fixture

- Align the mounting holes on the light fixture (A) with the mounting screws (BB) on the mounting bar (AA).
- Secure the light fixture (A) to the mounting screws (BB) using the decorative nuts (C).

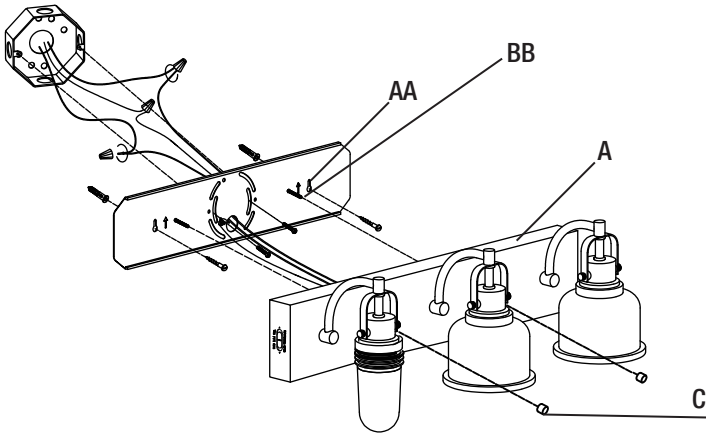

4 Attaching the shade

- Place the shade (B) into the socket and secure with the socket ring (D).
- Use the CCT switch to select the desired color temperature between warm white to cool white (3000-4000-5000K). Please note the default CCT is set to 3000K.

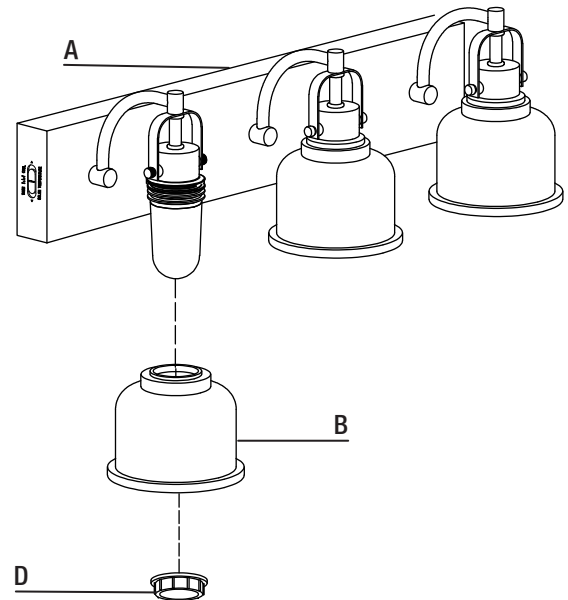

Care and Cleaning



WARNING: Before cleaning the fixture, disconnect the electrical power to the fixture by turning off the circuit breaker or removing the fuse at the fuse box.

- Use a dry or damp, clean cloth to wipe the surface of the fixture. Do not use abrasive cleaners or chemical solvents.
- Allow the fixture to dry completely before power is restored.

Troubleshooting

Problem	Possible Cause	Solution
The light will not illuminate.	The power is off.	Ensure the power supply is on.
	There is a faulty wire connection.	Check the wiring. Contact a qualified and licensed electrician if you are not comfortable troubleshooting wiring issues.
	There is a faulty switch.	Test or replace the switch.
The fuse blows or the circuit breaker trips when the light is illuminated.	There are crossed wires, or the power wire is not properly grounded.	Check the wire connections.

HOME
DECORATORS
COLLECTION®

Questions, problems, missing parts? Before returning to the store,
call Home Decorators Collection Customer Service
8 a.m. - 7 p.m., EST, Monday - Friday, 9 a.m.- 6 p.m., EST, Saturday

1-800-986-3460

HOMEDEPOT.COM/HOMEDECORATORS

Retain this manual for future use.

GUÍA DE USO Y CUIDADO

TOCADOR CON 3 LUCES

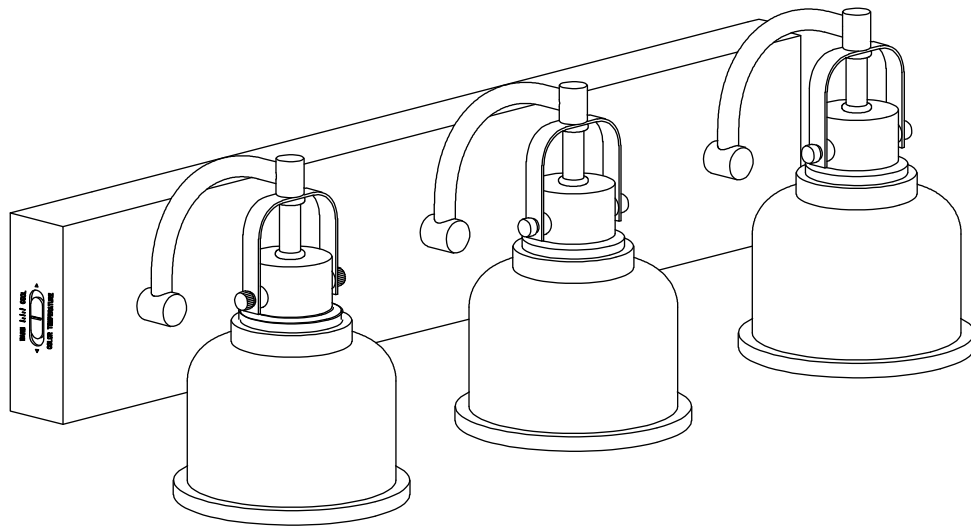

¿Tiene preguntas o problemas, o le faltan piezas? Antes de devolver a la tienda,
llame a Atención al Cliente de Home Decorators Collection
Lunes a viernes de 8:00 a.m. a 7:00 p.m., EST, y los sábados de 9:00 a.m. a 6:00 p.m., EST

1-800-986-3460

HOMEDEPOT.COM/HOMEDECORATORS

GRACIAS

Apreciamos la confianza que ha depositado en Home Decorators Collection al comprar esta lámpara. Nos esforzamos continuamente para crear productos de calidad diseñados para mejorar su hogar. Visítenos en línea para ver nuestra línea completa de productos disponibles para sus necesidades de mejoramiento del hogar. ¡Gracias por elegir Home Decorators Collection!

Índice

Información de seguridad	2
Garantía	3
Antes de la instalación	3

Instalación	5
Cuidado y limpieza	7
Resolución de problemas	7

Información de seguridad

Revise estas directrices eléctricas básicas antes de comenzar la instalación.

- Use herramientas con mangos aislados y escaleras hechas de madera o fibra de vidrio.
- Disponga de extintores de polvo químico en la cocina, sótano y taller.
- Nunca desactive los dispositivos de conexión a tierra. Asegúrese de que todos los aparatos que requieran conexión a tierra la posean.
- Cumpla o exceda los requisitos del código eléctrico relacionados a la tarea que está realizando.
- Siempre trabaje con luz suficiente para ver lo que está haciendo. Es fácil cometer un error cuando no hay suficiente luz.
- Si tiene dudas sobre la seguridad de una reparación o prueba eléctrica, llame a un profesional.



ADVERTENCIA: Antes de tocar un cable, use un voltímetro para verificar que no esté vivo.



ADVERTENCIA: Cuando verifique el voltaje en un tomacorriente, compruebe ambas salidas ya que podrían estar conectadas a diferentes circuitos.



ADVERTENCIA: Antes de trabajar en un circuito, vaya al panel de servicio principal y quite el fusible o abra el disyuntor que controla el circuito.



ADVERTENCIA: Antes de volver a colocar los fusibles, corte la electricidad. Asegúrese de tener las manos y los pies secos, y coloque una mano detrás de la espalda para evitar que la electricidad haga un circuito completo a través de su pecho. Toque el fusible solo por el aro aislado. Quite los fusibles de cartucho con un extractor de fusibles.



ADVERTENCIA: Consulte a un electricista calificado para asegurarse de que se use el conductor del circuito de derivación correcto.



PRECAUCIÓN: Los cambios o modificaciones no autorizados expresamente por la parte responsable del cumplimiento podrían anular la autoridad del usuario para usar el equipo.



ADVERTENCIA: Los cambios o las modificaciones a esta unidad que no sean aprobados en forma expresa por la parte responsable del cumplimiento pueden invalidar el permiso del usuario para usar el equipo. Este equipo cumple con la parte 15 de las reglas de la FCC. El funcionamiento está sujeto a las siguientes dos condiciones: (1) este dispositivo no puede causar interferencia dañina, y (2) este dispositivo debe aceptar toda interferencia recibida, incluso la que puede causar un funcionamiento indeseado.

NOTA: Las pruebas realizadas en este equipo permiten afirmar que cumple con los límites de un dispositivo digital de Clase B, según lo estipulado en la Sección 15 de las normas de la FCC. Estos límites están diseñados para brindar una protección razonable contra la interferencia dañina en una instalación residencial. Este equipo genera, utiliza y puede emitir energía de radiofrecuencia y, si no se instala y utiliza de acuerdo con las instrucciones, puede causar interferencias perjudiciales en las radiocomunicaciones. Sin embargo, no existe garantía de que no ocurra interferencia en una instalación en particular. Si este equipo efectivamente causa interferencia dañina a la recepción de radio o televisión, lo cual puede determinarse apagando y encendiendo el equipo, se recomienda al usuario que trate de corregir la interferencia realizando uno o varios de los siguientes pasos:

- Cambiar de dirección o de lugar la antena receptora.
- Aumentar la separación entre el equipo y el receptor.
- Conectar el equipo en un tomacorriente de un circuito diferente al que está conectado el receptor.
- Consultar al concesionario o a un técnico de radio/TV con experiencia para que le ayude.

FCC Responsible Party
Globe Electric
1-888-353-1388
15301 Shoemaker Ave
Norwalk, CA 90650
www.globe-electric.com

Garantía

GARANTÍA LIMITADA POR 5 AÑOS

El fabricante garantiza que esta lámpara estará libre de defectos en materiales y mano de obra por un periodo de cinco años a partir de la fecha de su compra. Si durante este lapso, el producto resulta defectuoso en cuanto a material o mano de obra, deberá devolverlo al lugar de la compra original, junto con una copia de la factura de venta como comprobante de la compra. El fabricante, según su criterio, reparará, sustituirá o reembolsará el precio de la compra al comprador o consumidor original. Esta garantía no cubre los focos ni que el dispositivo resulte dañado debido a un mal uso, daño accidental, manejo o instalación inapropiados y, asimismo, de manera específica excluye la responsabilidad por daños directos, incidentales o emergentes. Como algunas provincias/estados no permiten las exclusiones o limitaciones en una garantía implícita, es posible que las exclusiones y limitaciones anteriores no se apliquen. Esta garantía le otorga derechos específicos y usted también podría tener otros derechos que varían de una provincia/estados a otro.

Comuníquese con el equipo de Atención al Cliente al 1-800-986-3460 o visite www.homedepot.com/homedecorators

Antes de la instalación

PLANIFICACIÓN DE LA INSTALACIÓN

Verifique todas las piezas con las secciones de Herraje incluido y Contenido del paquete. Si falta alguna pieza o está dañada, no instale este producto y póngase en contacto con el Equipo de Servicio al Cliente al 1-800-986-3460.

HERRAMIENTAS REQUERIDAS



Gafas de seguridad

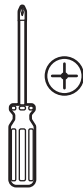

Destornillador Phillips



Cinta eléctrica

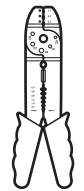

Alicates pelacables



Destornillador de cabeza plana

HERRAJE INCLUIDO



NOTA: El herraje no se muestra en su tamaño real.

Pieza	Descripción	Cantidad
AA	Barra transversal de montaje	1
BB	Tornillo de montaje	2
CC	Conector de cables	3
DD	Tornillo para la caja del tomacorriente	2
EE	Soporte de muro	2
FF	Tornillo para madera	2

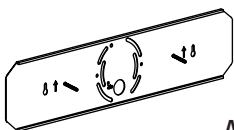

AA



BB

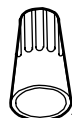

CC



DD



EE



FF

Antes de la instalación (continuación)

CONTENIDO DEL PAQUETE

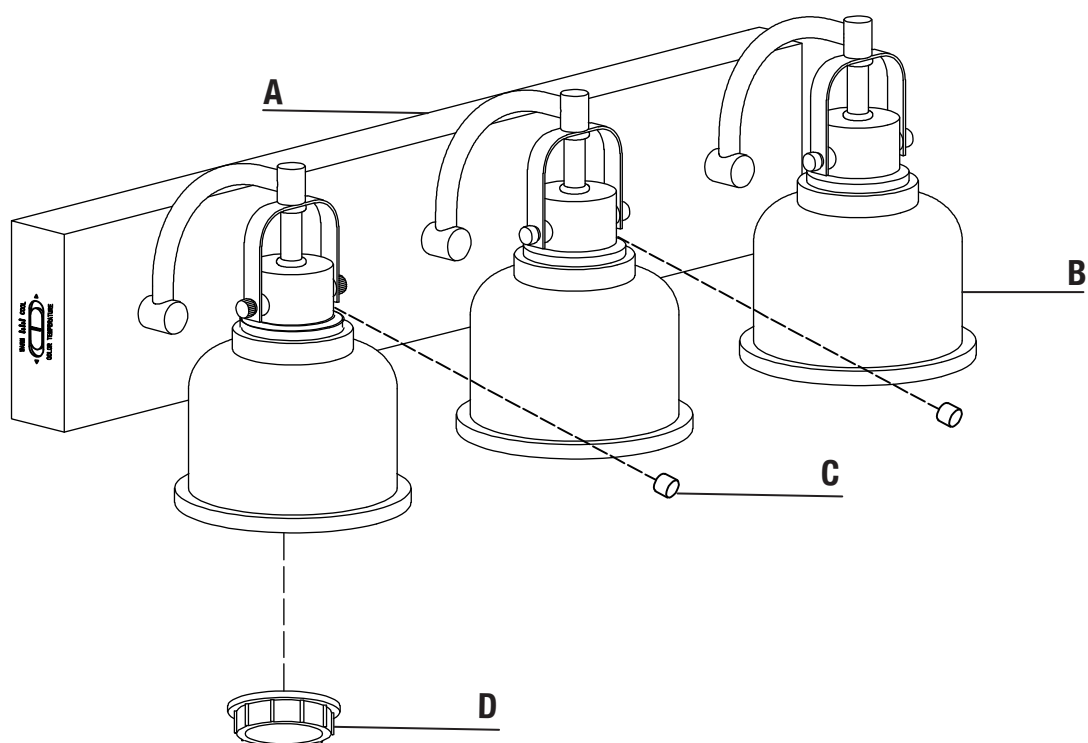

Pieza	Descripción	Cantidad
A	Lámpara	1
B	Pantalla	3
C	Tuerca decorativa	2
D	Aro del casquillo	3

Instalación

1 Instalación de la barra transversal

- Verifique que no haya electricidad.
- Jale los cables de alimentación de la caja del tomacorriente.
- Instale los tornillos de montaje (BB) en la barra transversal (AA) de montaje de manera que sobresalgan de la caja del tomacorriente.
- Instale la barra de montaje (AA) en la pared con los anclajes de pared (EE) y los tornillos para madera (FF).
- Instale la barra transversal de montaje (AA) en la caja del tomacorriente con los tornillos de la caja del tomacorriente (DD).

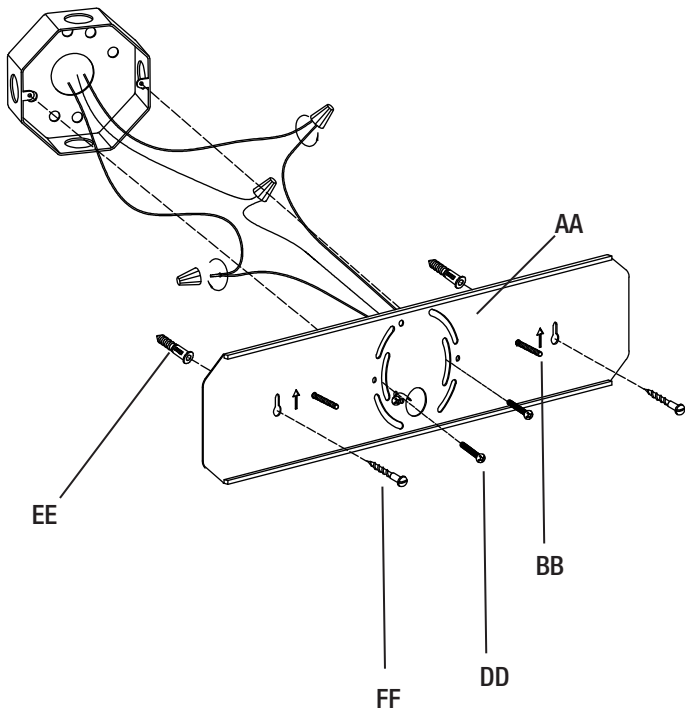

2 Conexiones eléctricas

- Conecte el cable de tierra de la caja del tomacorriente al tornillo de tierra en la barra transversal de montaje.
- Conecte el cable negativo (blanco) de la lámpara al cable negativo del circuito de alimentación, el cable positivo (negro) de la lámpara al cable positivo del circuito de alimentación, y el cable de conexión a tierra (desnudo) de la lámpara al cable de conexión a tierra del circuito de alimentación.
- Asegure todas las conexiones con los conectores de cables (CC) y envuelva cinta aislante (no incluida) alrededor de los conectores de los cables (CC).
- Pase los excesos de cable y las conexiones hacia atrás en la caja del tomacorriente.

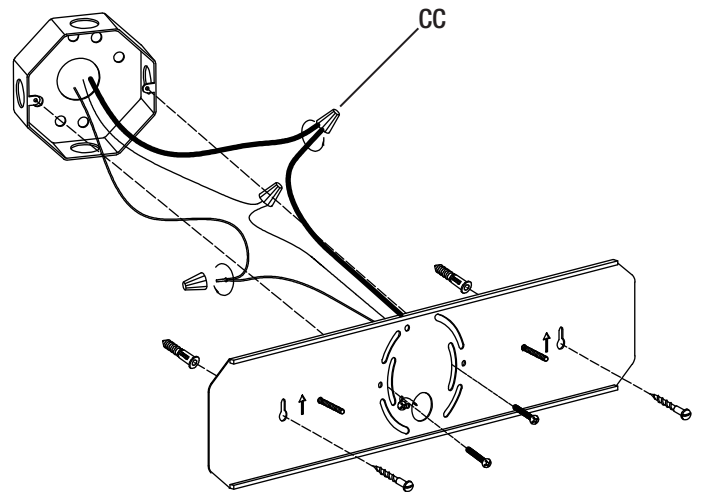

Instalación (continuación)

3 Instalación de la lámpara

- Alinee los orificios de montaje en la lámpara (A) con los tornillos de montaje (BB) en la barra transversal de montaje (AA).
- Asegure la lámpara (A) a los tornillos de montaje (BB) usando las tuercas decorativas (C).

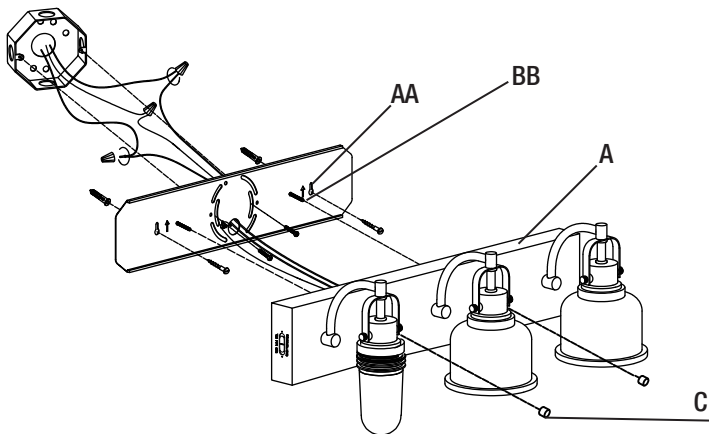

4 Ajuste de la pantalla

- Asegure la pantalla (B) a la lámpara (A) utilizando el aro del casquillo (D).
- Use el interruptor CCT para seleccionar la temperatura de color deseada entre blanco cálido y blanco frío (3000-4000-5000K). Tenga en cuenta que la temperatura de color predeterminada está configurada en 3000K.

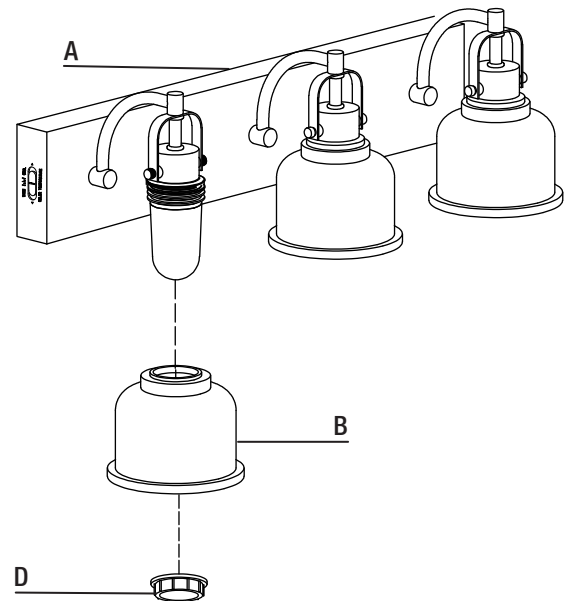

Cuidado y limpieza



ADVERTENCIA: Antes de limpiar la lámpara, desconecte la alimentación de la lámpara apagando el disyuntor o quitando el fusible de la caja de fusibles.

- Use un paño limpio, húmedo o seco, para frotar la superficie de la lámpara. No use solventes químicos o limpiadores abrasivos.
- Espere que la lámpara se seque por completo antes de volver a conectar la electricidad.

Resolución de problemas

Problema	Causa posible	Solución
La luz no se enciende.	El suministro de alimentación está apagado.	Asegúrese de que el suministro de alimentación esté encendido.
	Hay una falla en la conexión de los cables.	Revise el cableado. Comuníquese con un electricista calificado y autorizado si se siente cómodo resolviendo problemas de cableado.
	Hay un interruptor defectuoso.	Verifique o cambie el interruptor.
	La bombilla está fundida.	Sustituya la bombilla.
El fusible se funde o el disyuntor se dispara cuando se enciende la luz.	Los cables están cruzados o el cable de alimentación no está bien conectado a tierra.	Revise las conexiones de los cables.

HOME
DECORATORS
COLLECTION®

¿Tiene preguntas o problemas, o le faltan piezas? Antes de devolver a la tienda,
llame a Atención al Cliente de Home Decorators Collection
Lunes a viernes de 8:00 a.m. a 7:00 p.m., EST, y los sábados de 9:00 a.m. a 6:00 p.m., EST

1-800-986-3460

[HOMEDEPOT.COM/HOMEDECORATORS](https://www.homedepot.com/homedecorators)

Guarde este manual para su uso futuro.