

ivation®

19-Pint Smart Desiccant Dehumidifier

**Déshumidificateur dessiccateur
intelligent de 9 litres (19 pintes)**

**User Guide
Guide de l'utilisateur**

SKU: IVADDH09WIFI



Thank you for purchasing the Ivation 19-Pint Smart Desiccant Dehumidifier. This User Guide is intended to provide you with guidelines to ensure that operation of this product is safe and does not pose risk to the user. Any use that does not conform to the guidelines described in this User Guide may void the limited warranty.

Please read all directions before using this product and retain this guide for reference. This product is intended for household use only. It is not intended for commercial use.

This product is covered by a limited one-year warranty. Coverage is subject to limits and exclusions. See warranty for details.

TABLE OF CONTENTS

- 3 SAFETY PRECAUTIONS**
- 5 PRODUCT OVERVIEW**
- 6 INSTALLATION**
- 7 USAGE**
- 13 CARE**
- 14 TROUBLESHOOTING**
- 15 SPECIFICATIONS**
- 16 WARRANTY**
- 17 GET IN TOUCH!**

SAFETY PRECAUTIONS

- Properly dispose of all packing materials immediately after unpacking product, as the bags used for packaging could present a suffocation or choking hazard.
- Read all instructions carefully before attempting to operate this device. Improper usage could result in a reduction in efficacy.
- Before plugging this device in, check that the power cord and wattage/voltage of the outlet complies with the recommended wattage/voltage on the rating label.
- Before cleaning, make sure to completely turn off and unplug this appliance.
- Never let any hard or heavy objects press into or sit atop the power cord to avoid damaging the cord or creating an electric shock hazard.
- Never remove the plug from the outlet or attempt to move the dehumidifier by yanking or pulling on the power cord.
- Never use any heating device (space heater, fireplace, etc.) near the dehumidifier.
- Never remove the plug from the power supply or handle any other electrical parts of the dehumidifier with wet hands.
- Always make sure the power cable is plugged into a grounded outlet, the plug is undamaged, and the connection is secure before turning on the appliance.
- Never place the dehumidifier under any wet and/or dripping objects.
- Disconnect the unit fully from the power supply when placing it in long-term storage. This dehumidifier includes a memory function that stores and remembers any programmed settings when the unit is unplugged, so your settings will be saved when you plug it back in and resume use.
- Empty the water bucket before storing the unit.
- Never unplug the unit before turning it off as this can damage the dehumidifier.
- Never attempt to repair or disassemble this appliance by yourself for any reason.
- If at any point you notice a device malfunction or abnormal behavior (for example, a burning odor emitting from the unit), immediately disconnect the product from the power supply and contact Ivation customer service.
- Never dispose of this product with regular household waste. If you intend to dispose of this product, contact your local waste disposal service for information about how to properly dispose of a product of this nature.

- Young children should always be supervised around this appliance to ensure that they do not play with or climb on it.
- User maintenance and cleaning should always be conducted with adult supervision. Children should not be allowed to maintain or clean this device.
- Use of an extension cord is not recommended with this appliance.
- If for some reason the power cord becomes damaged, it must be replaced by either Ivation, an authorized serviceperson, or a similarly qualified professional as soon as possible. Do not attempt to repair or replace the power cord on your own.

SAFE USE REQUIREMENTS

- The dehumidifier is only intended for indoor residential use. It should not be used for commercial or industrial spaces or else it may not perform as intended and could present a safety hazard.
- Always place the dehumidifier on a smooth, level floor.
- When operating, this device will have no effect on adjacent enclosed areas, such as closets or pantries, as long as they remain enclosed. If the door to such an area is left open, the dehumidifier may remove humidity from that space as well.
- Make sure to place this appliance in an area where the temperature will not fall outside the specified working range of 34 °F - 104 °F (1 °C - 40 °C) and where the humidity will remain within the specified working range of 30% - 90%. Please note that outside of these ranges the dehumidifier will not function properly, and could present a safety hazard if you attempt to operate it.
- Always make sure to allow at least 8" of air space on all sides of this device.
- To improve the efficiency of this appliance, we recommend closing all doors, windows, and other openings to spaces outside the room in which it is installed.
- Make sure the air inlet is kept clean and free from blockage at all times.
- Never use a dehumidifier in a bathroom.
- Avoid exposure to direct sunlight.
- When using the unit to dry clothes, ensure that they are at least 15.7" away to keep the unit from getting wet.
- Do not use this dehumidifier near a radiator as this can limit its ability to collect water from the air.
- Do not run the unit without an air filter installed.

GET TO KNOW YOUR DEHUMIDIFIER

- 1 Auto louver
- 2 Air outlet
- 3 Water level indicator
- 4 LCD display
- 5 Control panel
- 6 Handle
- 7 Air inlet
- 8 Filter
- 9 Drain hole
- 10 Water bucket

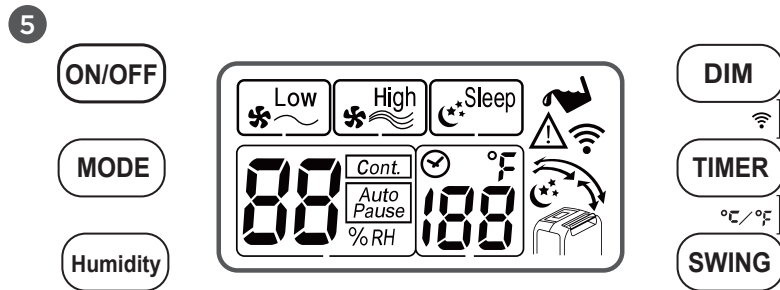
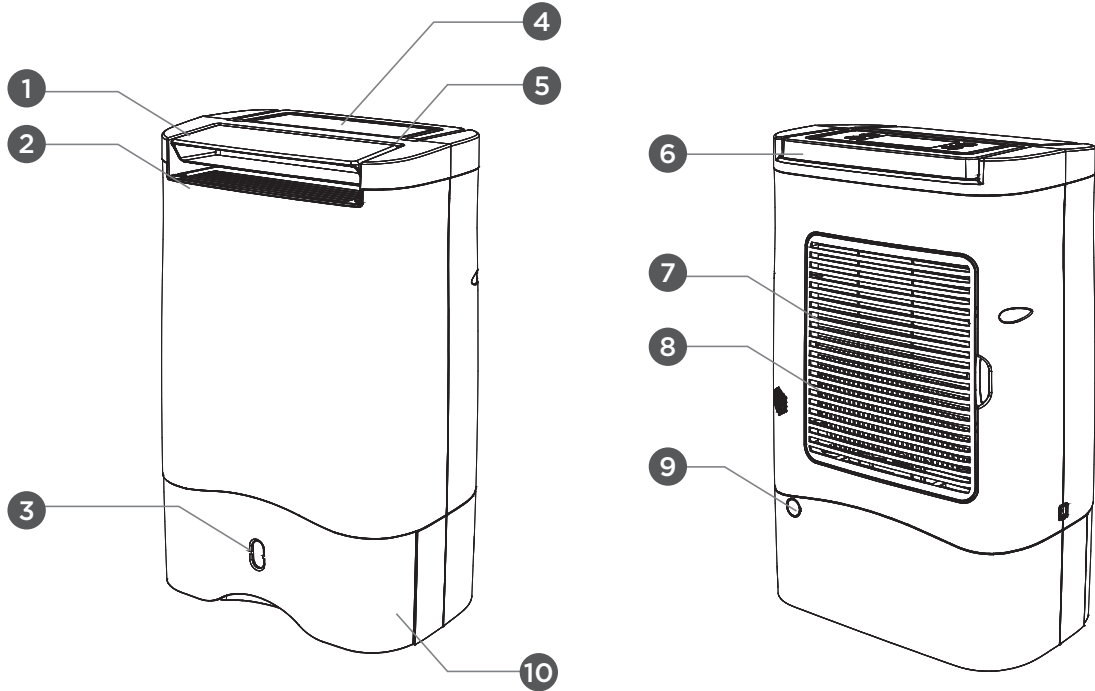

SETUP

- Place the dehumidifier in an upright position on a flat, level surface.
- Ensure that there is proper clearance on all sides of the dehumidifier, as illustrated.
- When using the dehumidifier to dry clothes, be sure to keep them at least 15.7" away from the unit.
- For best results, use the dehumidifier in a central location like a landing or hallway. Do not place it in front of a radiator or in direct sunlight.

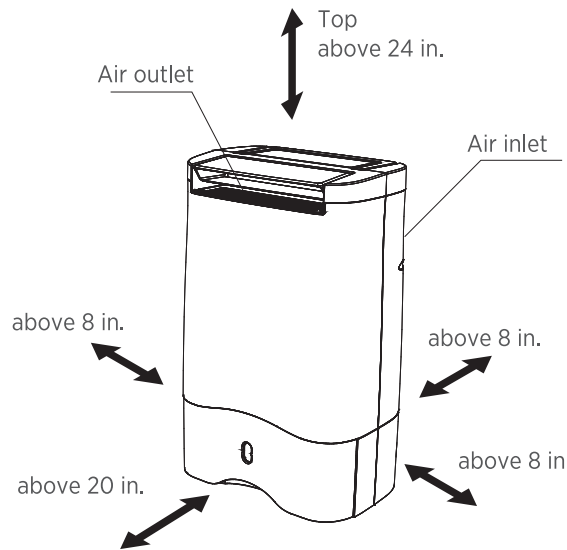

SAFE OPERATION TIPS

- Do not insert small objects into the unit to avoid product damage.
- Do not remove the water bucket while in operation to avoid water leaking.
- Ensure the water bucket is fitted correctly. If the bucket is full or is not in place, the water full indicator will light up, the unit will stop, and any connected device will receive a “water tank full” notification.
- Keep the unit on a level surface during use. If the unit is tilted while in use, the device will stop running until it is properly set up again. Any connected smart device will receive an alert if a tilt is detected. Once the device is properly set up again, operation will resume with all previous settings. Only a timer will continue to count while in a tilted state.

CONTROL PANEL FUNCTIONS

ON/OFF: Powers the unit on or off.

NOTE: This appliance will save your programmed settings even after the power is turned off or is cut off. When powered on, the following settings will resume: mode, humidity, backlight, and swing. Timer settings will not be saved and will have to be reprogrammed.

MODE: Cycles between three (3) modes in the following order:



 **LOW:** Low fan speed with low heat setting

 **HIGH:** High fan speed with high heat setting

 **SLEEP:** Low fan speed, low heat setting, and the LCD is dimmed. (In this mode, the DIM setting will default to L2, however if L0 or L1 DIM setting have previously been selected, it will remain at that lower level.)

HUMIDITY: Adjusts the desired humidity level. Press this button once to activate the setting. Each subsequent press will cycle the dehumidifier through the humidity options in the following order:

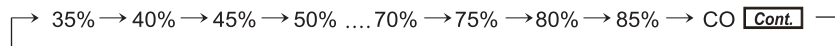

To select the humidity level, press the HUMIDITY button until the desired percentage appears on the display. To return to the main screen, wait about five (5) seconds. When set to continuous mode, the unit will run regardless of current humidity and the continuous icon will light up on the control panel.

If your desired humidity level has been reached, the unit will enter “Auto Pause” mode. When in this mode, the unit will shut off and the Auto Pause icon will light up on the control panel. The unit will remain in this mode until the humidity rises by 5% or a new humidity setting is selected.

NOTE: In continuous mode, the dehumidifier will run without stopping regardless of the current humidity level in the room.

DIM: Adjusts the brightness of the display. Press this button to cycle through the seven (7) brightness levels in the following order:

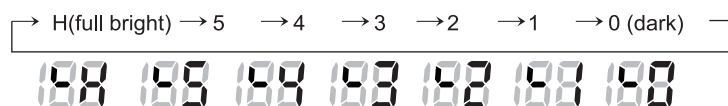

To select the brightness level, press the DIM button until the level appears on the display. While selecting a brightness setting, an **L** will appear on the temperature indicator. To return to the main screen, wait about five (5) seconds.



NOTE: If the unit is in Sleep Mode, only brightness levels 0, 1, and 2 can be selected.

TIMER: Sets the length of time that the dehumidifier is in continuous use. Press this button once to activate the setting. Each subsequent press will cycle the dehumidifier through the timer options in the following order.

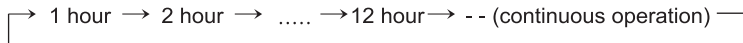

To select the timer, press the TIMER button until the desired option appears on the display. To return to the main screen, wait about five (5) seconds. To check the remaining time, press the TIMER button again.

While selecting a timer, the icon will activate on the display.

SWING: Selects the angle of the louver. Press this button to cycle through the four (4) options in the following order:



UP The louver will swing upward at about 70°.

FRONT The louver will swing straight ahead at about 50°.

WIDE The louver will swing in a wide angle at about 120°.

HOLD The louver will not swing, and the swing icon will disappear from the display.

SWITCHING BETWEEN °F/°C: Press the TIMER and SWING buttons at the same time. This will switch the dehumidifier between Fahrenheit and Celsius.

PAIRING SETTING: Indicates whether the unit is connected to Wi-Fi.

USING YOUR DEHUMIDIFIER WITH WI-FI®

Download the My Ivation® App

Scan the QR Code below with your smartphone to download the My Ivation® app in the App Store® or Google Play™.

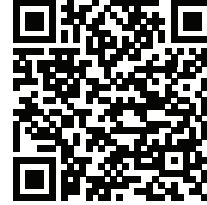

NOTE: Allow the app to access network and location services for best use.

Create New Account

Press “Register” and follow the prompts to register your account.

Wi-Fi Pairing (EZ Mode)

EZ mode is the default pairing method on this unit. Follow the steps below to connect your device.

1. With the unit powered on, press **DIM** and **TIMER** at the same time to enter standby mode. The  will flash rapidly and the temperature indicator will begin to flash EZ.

*NOTE: Only the **ON/OFF**, **DIM**, and **TIMER** buttons will work while in standby mode.*

2. From the app Home Page, tap “Add Device” or press + in the top right corner.

NOTE: If you already have a device added to your account, the “Add Device” button will not appear.

3. Select your dehumidifier model from the device menu. After making sure your phone is in EZ mode, follow the prompts in the app to complete pairing. The  will remain lit to confirm the connection.

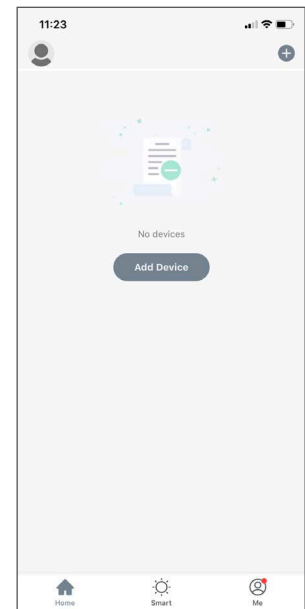

Wi-Fi Pairing (AP Mode)

If you are unable to connect in EZ mode, you can connect your device in AP mode. Follow the steps below to connect your device.

1. With the unit powered on, press **DIM** and **TIMER** at the same time to enter standby mode. The  will flash rapidly and the temperature indicator will begin to flash EZ.

*NOTE: Only the **ON/OFF**, **DIM**, and **TIMER** buttons will work while in standby mode.*

2. Press **DIM** to switch from EZ mode to AP mode. The temperature indicator will read AP and the Wi-Fi indicator will flash slowly to indicate you are in AP mode.

*NOTE: To switch modes, press **DIM** within 15 seconds of entering standby mode and press **TIMER** to confirm the mode switch. After 15 seconds of inactivity, pairing will occur in the mode last displayed on the screen and the letters will stop flashing.*

3. From the app Home Page, tap “Add Device” or press + in the top right corner.

NOTE: If you already have a device added to your account, the “Add Device” button will not appear.

4. Select your dehumidifier model from the device menu. After making sure your phone is in AP mode, follow the prompts in the app to complete pairing. The  will remain lit to confirm the connection.

To connect multiple smart devices at the same time, use the Family Management settings in the My Ivation app. If other users pair to the dehumidifier without using Family mode, the original user will lose connection to the device.



Using the My Ivation® App

1. **Device Settings**
Access device name, location, and sharing settings
2. **On/Off**
Power your device on or off
3. **Current Humidity**
Displays current room humidity
4. **Water Status**
Displays current water tank status
5. **Temperature**
Displays current room temperature
6. **Humidity Setting**
Select your desired humidity setting
7. **Mode**
Select between low, high, and sleep mode
8. **Timer**
Set a timer for when your device turns on/off
9. **Swing**
Select the fan swing setting
10. **°C/°F**
Change temperature display between Celsius and Fahrenheit
11. **Dim**
Set control panel brightness
12. **Product Information**
View information about your Ivation product

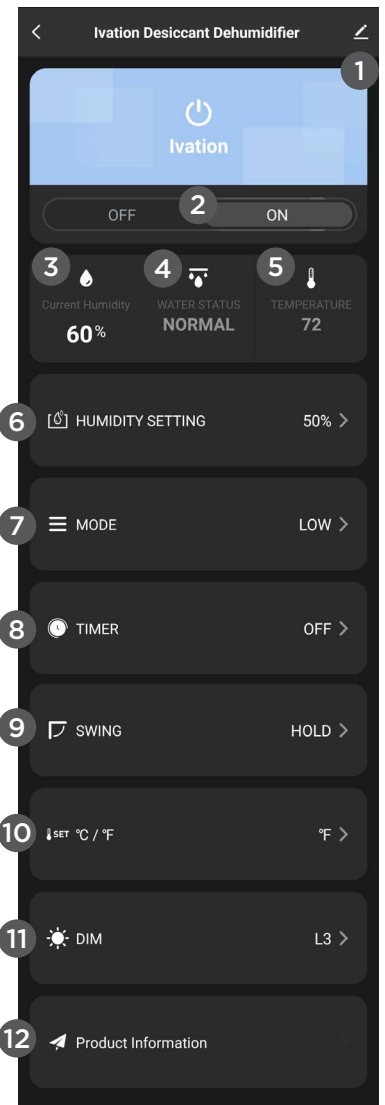

EMPTYING THE WATER BUCKET

When the water bucket is full, the  icon will appear on the display and any connected device will receive a “water tank full” notification.

1. Turn off the dehumidifier before attempting to remove the water bucket.
2. Remove the water bucket by pulling it out from the front of the dehumidifier.
3. Lift the water bucket by the handle, dispose of the water, then clean the water bucket before replacing it inside the dehumidifier.

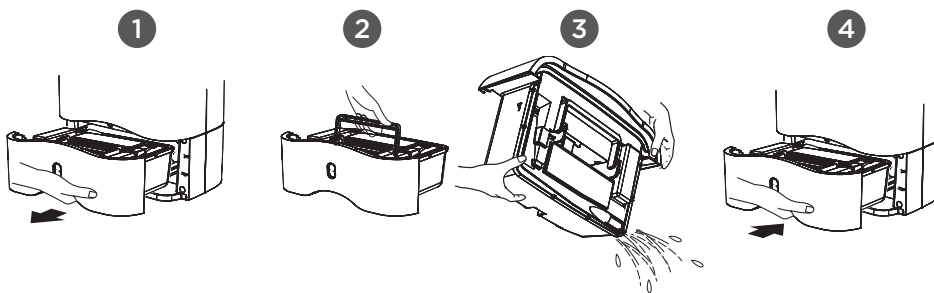

NOTES:

- Clean the bucket with clean water if needed. Do not use abrasive solvents or hot water.
- Be careful not to remove or damage the float in the bucket, or the unit will not work properly.
- If the water bucket is replaced incorrectly, the  icon will blink on the display.

CONTINUOUS DRAINING

1. Use a screwdriver to remove the knockout on the back of the unit, revealing the drain hole.
2. Lead the included drain hose through the revealed drain hole. Be sure that it does not bend in any place.

NOTE: Do not remove the water bucket when connecting the hose.

CARE & MAINTENANCE

Cleaning the unit

1. Turn off the dehumidifier. When the fan stops running, unplug the unit from the power supply.
2. Clean the surface with a soft, damp cloth. Do not use abrasive chemicals or cleaners.
3. Dry with a towel after cleaning.
4. Never pour water or cleaning solution directly on the unit. This may cause damage.

Cleaning the filter

It is recommended to clean the filter once every month.

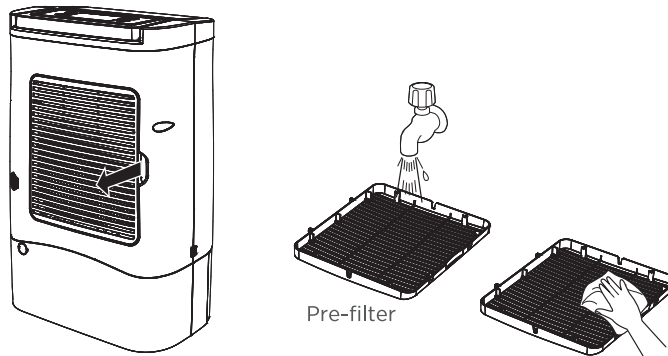

1. Turn off the unit, then unlatch the filter from the back of the unit.
2. Run the filter under water, then gently wipe it dry.
3. Return the filter to its original position.



Long-term storage

1. Turn off the dehumidifier. When the fan stops running, unplug the unit from the power supply.
2. Clean and dry the water bucket. Do not use hot water or risk warping the plastic.
3. Let the unit dry out for at least one (1) day.
4. Clean the filter and the unit as described above.
5. Cover the unit in order to prevent it from gathering dust.
6. Store upright in a cool, dry place away from direct sunlight.

TROUBLESHOOTING

Issues	Possible Causes	Probable Solutions
The unit will not turn on.	The unit is not plugged in.	Plug in the unit and switch it on.
	There is no power supply.	Check the main power supply.
The  icon is blinking.	The filter is clogged.	Clean the filter.
	The air inlet or outlet is blocked or covered.	Remove any obstructions.
	The unit has fallen out of the working temperature range of 34 °F-104 °F.	Move the unit to another room.
The  icon is blinking.	The water bucket is full or installed incorrectly.	Empty the water bucket and reinstall it properly.
	The water float is out of position.	Adjust the water float so that it is in its proper position.
Water is leaking from the unit.	The unit is on an uneven surface or the water bucket is installed incorrectly.	Place the unit on a flat, level surface and reinstall the water bucket correctly.
	The filter is clogged.	Remove and clean the filter.
	The water bucket is damaged.	Remove the water bucket and check for damage.
	The continuous drainage is clogged or loose.	Check the hose and its connection.
The unit is not collecting water.	The set humidity has been reached.	Readjust humidity settings.
	The filter is dirty.	Remove and clean the air filter.
	The unit has not been set up correctly.	Review this user guide carefully and try again.
	The room temperature is out of the working range (will display HI or LO).	Check the room temperature.
The unit is excessively noisy.	The water bucket or filter is not correctly installed.	Reinstall the water bucket and filter, and ensure the unit is on a flat, even surface.
The fan is still running after turning the unit off.	This is normal. The fan will continue to run for up to two (2) minutes after the unit is powered off.	
The unit is emitting an unusual odor.	This is normal when first using the unit and is not harmful to the dehumidifier or the health of people or pets.	

SPECIFICATIONS

Dehumidifier width: 12.5"

Dehumidifier depth: 8.5"

Dehumidifier height: 19.5"

Dehumidifier weight: 15 lbs.

Product type: Dehumidifier

Location: Indoor use only

Adult assembly required: No

Additional tools required: None

Minimum humidity setting: 30%

Maximum humidity setting: 90%

Power source: Electricity

Rated voltage: 120 V

Rated wattage (Low): 390 W

Rated wattage (High): 670 W

Connectivity: Wi-Fi

Dehumidifying capacity: 19 pints/day

Water bucket capacity: 6.3 pints

Number of brightness settings: 7

Number of timer settings: 13

Minimum timer setting: 1 hour

Maximum timer setting: Continuous run

Number of swing settings: 4

Minimum operating temperature: 33 °F

Maximum operating temperature: 104 °F

Material: Plastic

Color: White

Country of origin: China

Warranty included: Yes

Warranty length: 1 year

LIMITED WARRANTY TO ORIGINAL CONSUMER

This Ivation 19-Pint Smart Desiccant Dehumidifier (“Product”), including any accessories included in the original packaging, as supplied and distributed new by an authorized retailer is warranted by C&A Marketing, Inc. (the “Company”) to the original consumer purchaser only, against certain defects in material and workmanship (“Warranty”) as follows:

To receive Warranty service, the original consumer purchaser must contact the Company or its authorized service provider for problem determination and service procedures. Proof of purchase in the form of a bill of sale or receipted invoice, evidencing that the Product is within the applicable Warranty period(s), MUST be presented to the Company or its authorized service provider in order to obtain the requested service.

Service options, parts availability, and response times may vary and may change at any time. In accordance with applicable law, the Company may require that you furnish additional documents and/or comply with registration requirements before receiving warranty service. Please contact our customer service for details on obtaining warranty service:

Phone: 1-866-849-3049

Email: info@myivation.com

Shipping expenses to the Company’s Return Facility are not covered by this warranty, and must be paid by the consumer. The consumer likewise bears all risk of loss or further damage to the Product until delivery to said facility.

EXCLUSIONS AND LIMITATIONS The Company warrants the Product against defects in materials and workmanship under normal use for a period of ONE (1) YEAR from the date of retail purchase by the original end-user purchaser (“Warranty Period”). If a hardware defect arises and a valid claim is received within the Warranty Period, the Company, at its sole option and to the extent permitted by law, will either (1) repair the Product defect at no charge, using new or refurbished replacement parts, (2) exchange the Product with a Product that is new or which has been manufactured from new or serviceable used parts and is at least functionally equivalent to the original device, or (3) refund the purchase price of the Product.

A replacement Product or part thereof shall enjoy the warranty of the original Product for the remainder of the Warranty Period, or ninety (90) days from the date of replacement or repair, whichever provides you longer protection. When a Product or part is exchanged, any replacement item becomes your property, while the replaced item becomes the Company’s property. Refunds can only be given if the original Product is returned.

This Warranty does not apply to:

- (a) Any non-Ivation 19-Pint Smart Desiccant Dehumidifier product, hardware or software, even if packaged or sold with the Product;
- (b) Damage caused by use with non-Ivation 19-Pint Smart Desiccant Dehumidifier products;
- (c) Damage caused by accident, abuse, misuse, flood, fire, earthquake, or other external causes;
- (d) Damage caused by operating the Product outside the permitted or intended uses described by the Company;
- (e) Damage caused by third party services;
- (f) A Product or part that has been modified to alter functionality or capability without the written permission of the Company;
- (g) Consumable parts, such as batteries, fuses, and bulbs;
- (h) Cosmetic damage; or
- (i) If any Ivation 19-Pint Smart Desiccant Dehumidifier serial number has been removed or defaced.

This Warranty is valid only in the country where the consumer purchased the Product, and only applies to Products purchased and serviced in that country.

The Company does not warrant that the operation of the Product will be uninterrupted or error-free. The Company is not responsible for damage arising from your failure to follow instructions relating to its use.

NOTWITHSTANDING ANYTHING TO THE CONTRARY AND TO THE MAXIMUM EXTENT PERMITTED BY APPLICABLE LAW, THE COMPANY PROVIDES THE PRODUCT “AS-IS” AND “AS-AVAILABLE” FOR YOUR CONVENIENCE AND THE COMPANY AND ITS LICENSORS

AND SUPPLIERS EXPRESSLY DISCLAIM ALL WARRANTIES AND CONDITIONS, WHETHER EXPRESSED, IMPLIED, OR STATUTORY, INCLUDING THE WARRANTIES OF MERCHANTABILITY, FITNESS FOR A PARTICULAR PURPOSE, TITLE, QUIET ENJOYMENT, ACCURACY, AND NON-INFRINGEMENT OF THIRD-PARTY RIGHTS. THE COMPANY DOES NOT GUARANTEE ANY SPECIFIC RESULTS FROM THE USE OF THE PRODUCT, OR THAT THE COMPANY WILL CONTINUE TO OFFER OR MAKE AVAILABLE THE PRODUCT FOR ANY PARTICULAR LENGTH OF TIME. THE COMPANY FURTHER DISCLAIMS ALL WARRANTIES AFTER THE EXPRESS WARRANTY PERIOD STATED ABOVE.

YOU USE THE PRODUCT AT YOUR OWN DISCRETION AND RISK. YOU WILL BE SOLELY RESPONSIBLE FOR (AND THE COMPANY DISCLAIMS) ANY AND ALL LOSS, LIABILITY, OR DAMAGES RESULTING FROM YOUR USE OF THE PRODUCT.

NO ADVICE OR INFORMATION, WHETHER ORAL OR WRITTEN, OBTAINED BY YOU FROM THE COMPANY OR THROUGH ITS AUTHORIZED SERVICE PROVIDERS SHALL CREATE ANY WARRANTY.

IN NO EVENT WILL THE COMPANY'S TOTAL CUMULATIVE LIABILITY ARISING FROM OR RELATED TO THE PRODUCT, WHETHER IN CONTRACT OR TORT OR OTHERWISE EXCEED THE FEES ACTUALLY PAID BY YOU TO THE COMPANY OR ANY OF ITS AUTHORIZED RESELLERS FOR THE PRODUCT AT ISSUE IN THE LAST YEAR FROM YOUR PURCHASE. THIS LIMITATION IS CUMULATIVE AND WILL NOT BE INCREASED BY THE EXISTENCE OF MORE THAN ONE INCIDENT OR CLAIM. THE COMPANY DISCLAIMS ALL LIABILITY OF ANY KIND OF ITS LICENSORS AND SUPPLIERS. IN NO EVENT WILL THE COMPANY OR ITS LICENSORS, MANUFACTURERS AND SUPPLIERS BE LIABLE FOR ANY INCIDENTAL, DIRECT, INDIRECT, SPECIAL, PUNITIVE, OR CONSEQUENTIAL DAMAGES (SUCH AS, BUT NOT LIMITED TO, DAMAGES FOR LOSS OF PROFITS, BUSINESS, SAVINGS, DATA, OR RECORDS) CAUSED BY THE USE, MISUSE, OR INABILITY TO USE THE PRODUCT.

Nothing in these terms shall attempt to exclude liability that cannot be excluded under applicable law. Some countries, states, or provinces do not allow the exclusion or limitation of incidental or consequential damages or allow limitations on warranties, so certain limitations or exclusions may not apply to you. This warranty gives you specific legal rights, and you may have other rights that vary from state to state or province to province. Contact your authorized retailer to determine if another warranty applies.

GET IN TOUCH!

✉ info@myivation.com

☎ 1-866-849-3049

IVATION is a trademark of C&A IP Holdings LLC, in the U.S.

WI-FI is a trademark of Wi-Fi Alliance in the U.S. and/or other countries.

APP STORE is a trademark of Apple, Inc. in the U.S. and other countries.

GOOGLE PLAY is a trademark of Google, LLC.

All other products, brand names, company names, and logos are trademarks of their respective owners, used merely to identify their respective products, and are not meant to connote any sponsorship, endorsement, or approval.

Distributed by C&A Marketing, Inc., 114 Tived Lane East, Edison, NJ 08837.

Made in China.

© 2021. C&A IP Holdings LLC. All Rights Reserved.

Nous vous remercions d'avoir acheté le déshumidificateur dessiccateur intelligent 9 litres (19 pintes) de la marque Ivation. Ce guide de l'utilisateur a pour but de vous guider pour une utilisation sécuritaire de ce produit, sans risque pour l'utilisateur. Toute utilisation non conforme aux instructions figurant dans ce guide de l'utilisateur peut annuler la garantie limitée.

Veuillez lire toutes les instructions avant d'utiliser ce produit et conserver ce guide pour référence ultérieure. Ce produit est destiné à un usage domestique uniquement. Il n'est pas destiné à un usage commercial.

Ce produit est couvert par une garantie limitée d'un an. La garantie est sujette à des limites et des exclusions. Voir la garantie pour plus de détails

SOMMAIRE

- 19** MESURES DE SÉCURITÉ
- 21** PRÉSENTATION DU PRODUIT
- 22** INSTALLATION
- 23** UTILISATION
- 29** ENTRETIEN
- 30** DÉPANNAGE ET RESOLUTION DES PROBLÈMES
- 31** SPÉCIFICITÉS
- 32** GARANTIE
- 33** CONTACTEZ-NOUS !

MESURES DE SÉCURITÉ

- Éliminez correctement tous les produits d'emballage immédiatement après avoir déballé le produit, dans la mesure où les sachets utilisés pour l'emballage peuvent présenter un risque de suffocation ou d'étouffement.
- Lisez attentivement toutes les instructions avant de commencer à utiliser cet appareil. Un usage inapproprié pourrait entraîner une diminution de l'efficacité.
- Avant de brancher cet appareil, vérifiez que le câble d'alimentation et la puissance/tension de la prise sont conformes à la puissance/tension recommandée sur l'étiquette signalétique.
- Avant de nettoyer, assurez-vous d'éteindre et de débrancher complètement cet appareil.
- Ne laissez jamais d'objets durs ou lourds sur le cordon d'alimentation afin d'éviter de l'endommager ou de générer un risque d'électrocution.
- Ne retirez jamais la fiche de la prise de courant et ne tentez en aucun cas de déplacer le déshumidificateur en tirant sur le câble d'alimentation.
- N'utilisez jamais d'appareil de chauffage (chauffage d'appoint, cheminée, etc.) à proximité du déshumidificateur.
- Ne retirez jamais la fiche de l'alimentation électrique et ne manipulez en aucun cas tout autre élément électrique du déshumidificateur avec vos mains mouillées.
- Avant d'allumer l'appareil, assurez-vous toujours que le câble d'alimentation est branché sur une prise de terre, que la fiche n'est pas endommagée et que le branchement est bien effectué.
- Ne placez jamais le déshumidificateur en dessous d'objets mouillés et/ou qui coulent.
- Débranchez complètement l'appareil de l'alimentation électrique avant de le ranger pour une longue durée. Ce déshumidificateur possède une fonction mémoire qui enregistre et mémorise tous les réglages programmés lorsque l'appareil est débranché, ainsi vos réglages seront enregistrés lorsque vous le rebrancherez et reprendrez son utilisation.
- Videz le réservoir d'eau avant de ranger l'appareil.
- Ne débranchez jamais l'appareil avant de l'éteindre sous peine d'endommager le déshumidificateur.
- Ne tentez jamais de réparer ou de démonter cet appareil par vous-même sous aucun prétexte.
- Si, à un moment donné, vous constatez un dysfonctionnement de l'appareil ou un problème particulier (par exemple, une odeur de brûlé émanant de l'appareil), débranchez immédiatement le dispositif de l'alimentation électrique et contactez le service client.
- Ne jetez jamais ce produit avec les déchets domestiques ordinaires. Si vous comptez éliminer ce produit, contactez votre service local d'élimination des déchets afin d'obtenir des renseignements sur comment éliminer correctement un produit de cette nature.

- Les jeunes enfants doivent toujours être surveillés afin de garantir leur sécurité à proximité de cet appareil et de s'assurer qu'ils ne jouent pas avec ou ne grimpent pas dessus.
- L'entretien et le nettoyage par l'utilisateur doivent toujours être effectués sous la surveillance d'un adulte. Les enfants ne doivent pas être autorisés à entretenir ou à nettoyer cet appareil.
- L'utilisation d'une rallonge n'est pas recommandée avec cet appareil.
- Si, pour une raison quelconque, le câble d'alimentation est endommagé, il doit être remplacé par l'achat, un réparateur agréé ou un professionnel de qualification similaire dès que possible. N'essayez pas de réparer ou de remplacer le câble d'alimentati.

RECOMMANDATIONS POUR UNE UTILISATION SÉCURITAIRE

- Le déshumidificateur est uniquement destiné à un usage résidentiel intérieur. Il ne doit pas être utilisé pour des espaces commerciaux ou industriels, sous peine de ne pas obtenir les performances prévues et de présenter un risque en matière de sécurité.
- Placez toujours le déshumidificateur sur une surface lisse et nivelée.
- Durant son fonctionnement, cet appareil est sans effet sur les espaces fermés adjacents, tels que les placards ou les garde-manger, tant qu'ils restent fermés. Si la porte d'un tel espace est laissée ouverte, le déshumidificateur peut y retirer également l'humidité.
- Assurez-vous de placer cet appareil dans un endroit où la température ne dépassera pas l'intervalle de fonctionnement spécifié de 1 °C à 40 °C et de 30 % à 90 % d'humidité. Veuillez noter qu'en dehors de ces intervalles, le déshumidificateur ne fonctionnera pas correctement et pourrait présenter un risque de sécurité si vous essayez de vous en servir.
- Assurez-vous de toujours laisser un espace libre d'au moins 20 cm de part et d'autre de cet appareil.
- Afin d'améliorer l'efficacité de cet appareil, nous vous recommandons de fermer toutes les portes, fenêtres et autres ouvertures donnant sur des espaces extérieurs à la pièce dans laquelle il est installé.
- Assurez-vous que l'entrée d'air soit toujours propre et surtout non obstruée.
- N'utilisez jamais un déshumidificateur dans une salle de bains.
- Évitez toute exposition à la lumière directe du soleil.
- Si vous utilisez l'appareil pour sécher des vêtements, veillez à ce qu'ils soient à une distance d'au moins 40 cm pour éviter que l'appareil ne soit mouillé.
- N'utilisez pas ce déshumidificateur à proximité d'un radiateur, puisque cela peut limiter sa capacité à collecter l'eau de l'air.
- Ne faites pas fonctionner l'appareil sans avoir installé un filtre à air.

DÉCOUVREZ VOTRE DÉSHUMIDIFICATEUR

- 1 Volet automatique
- 2 Sortie d'air
- 3 Indicateur de niveau d'eau
- 4 Écran LCD
- 5 Tableau de commande
- 6 Poignée
- 7 Entrée d'air
- 8 Filtre
- 9 Orifice d'évacuation
- 10 Réservoir d'eau

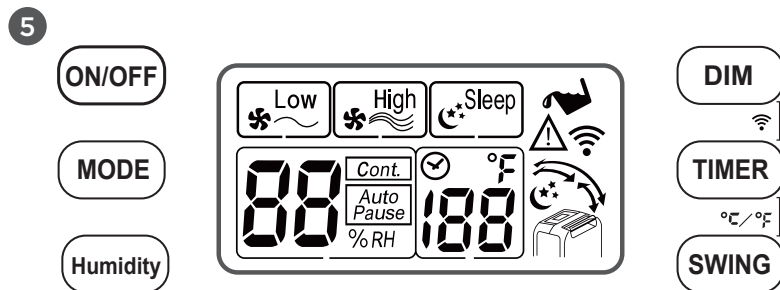
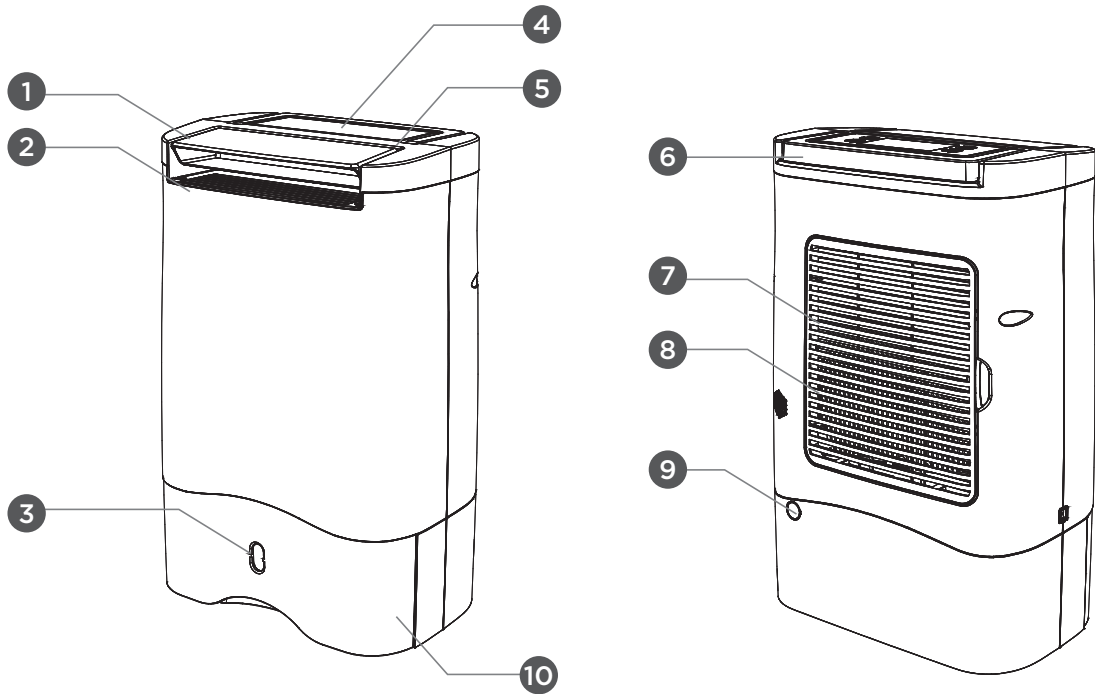

SETUP

- Placez le déshumidificateur en position verticale sur une surface plane et nivelée.
- Assurez-vous qu'il y a suffisamment d'espace libre sur tous les côtés du déshumidificateur, comme illustré.
- Si vous utilisez le déshumidificateur pour faire sécher des vêtements, assurez-vous de les maintenir à une distance d'au moins 40 cm de l'appareil.
- Pour de meilleurs résultats, utilisez le déshumidificateur dans un emplacement central comme un palier ou un couloir. Ne le placez en aucun cas devant un radiateur ou à la lumière directe du soleil.

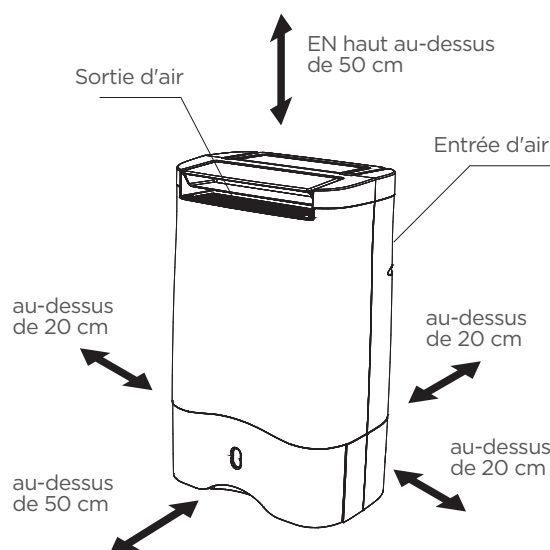

CONSEILS POUR UNE UTILISATION SÉCURITAIRE

- N'insérez pas de petits objets dans l'appareil afin d'éviter d'endommager le produit.
- Ne retirez pas le réservoir d'eau pendant que l'appareil est en marche pour éviter toute fuite d'eau.
- Assurez-vous que le réservoir d'eau est correctement installé. Si le réservoir d'eau est plein ou n'est pas bien installé, le voyant d'eau pleine s'allume, l'appareil s'arrête et tout appareil connecté reçoit une notification de "réservoir d'eau plein".
- Gardez l'appareil sur une surface horizontale pendant son utilisation. Si le dispositif est incliné en cours d'utilisation, celui-ci s'arrêtera jusqu'à ce qu'il soit correctement remis en place. Tout appareil intelligent connecté recevra une alerte si une inclinaison est détectée. Une fois l'appareil correctement replacé, il reprendra son fonctionnement avec tous les réglages précédents. Seul un minuteur continuera à tourner lorsque l'appareil est incliné.

FONCTIONNALITÉS DU TABLEAU DE COMMANDE

ON/OFF : Allume ou éteint l'appareil.

REMARQUE : Cet appareil enregistre vos paramètres de réglage mémorisés même après avoir éteint ou coupé l'alimentation. Une fois allumé à nouveau, les réglages suivants seront repris : mode, humidité, rétroéclairage et oscillation. Les réglages de la minuterie ne seront pas sauvegardés et devront être reprogrammés.

MODE : Cycles entre trois (3) modes dans l'ordre suivant :



LOW : Faible vitesse du ventilateur avec réglage de chaleur basse.

HIGH : Vitesse élevée du ventilateur avec réglage de chaleur élevée.

SLEEP : vitesse de ventilateur faible, réglage de chaleur faible, et l'écran LCD est assombri. (Dans ce mode, le réglage DIM sera par défaut sur L2, cependant si le réglage DIM, LO, ou L1 a été précédemment sélectionné, il restera à ce niveau inférieur).

HUMIDITY / HUMIDITÉ : Permet de régler le niveau d'humidité souhaité. Appuyez une fois sur ce bouton pour activer le paramétrage. Chaque fois que vous appuyez sur ce bouton, le déshumidificateur fait défiler les options d'humidité dans l'ordre suivant :

→ 35% → 40% → 45% → 50% 70% → 75% → 80% → 85% → CO →

Pour sélectionner le niveau d'humidité, appuyez sur le bouton HUMIDITY jusqu'à ce que le pourcentage souhaité apparaisse à l'écran. Pour revenir à l'écran principal, attendez environ cinq (5) secondes. En mode continu, l'appareil fonctionne quel que soit le taux d'humidité actuel et l'icône continue apparaît sur le tableau de commande.

Si le taux d'humidité souhaité a été atteint, l'appareil passe en mode "Pause automatique". Dans ce cas, l'appareil s'éteint et l'icône "Auto Pause" apparaît sur le tableau de commande. L'appareil restera dans ce mode jusqu'à ce que l'humidité augmente de 5 % ou qu'un nouveau réglage d'humidité soit sélectionné.

REMARQUE : En mode continu, le déshumidificateur fonctionne sans arrêt, quel que soit le taux d'humidité actuel de la pièce.

DIM : permet de régler la luminosité de l'écran. Appuyez sur cette touche pour faire défiler les sept (7) niveaux de luminosité dans l'ordre suivant :

→ H(très lumineux) → 5 → 4 → 3 → 2 → 1 → 0 (sombre) →

188 189 188 183 182 188 180

Pour sélectionner le niveau de luminosité, appuyez sur la touche DIM jusqu'à ce que le niveau souhaité apparaisse sur l'écran. En sélectionnant un réglage de luminosité, un  s'affiche sur le voyant de température. Pour revenir à l'écran principal, attendez environ cinq (5) secondes.

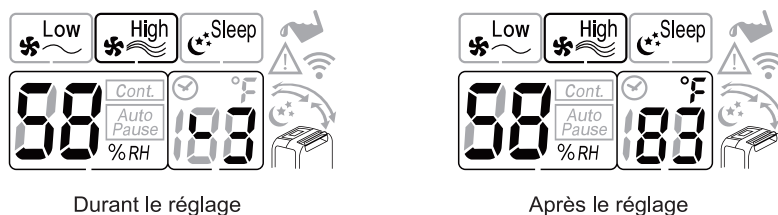

REMARQUE : Si l'appareil est en mode veille, seuls les niveaux de luminosité 0, 1 et 2 peuvent être sélectionnés.

TIMER : permet de régler la durée d'utilisation continue du déshumidificateur. Appuyez une fois sur cette touche pour activer le paramétrage. Chaque fois que vous appuyez sur cette touche, le déshumidificateur fait défiler les options de la minuterie dans l'ordre suivant.

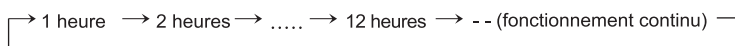

Pour activer la minuterie, appuyez sur la touche TIMER jusqu'à ce que l'option souhaitée apparaisse à l'écran. Pour revenir à l'écran principal, attendez environ cinq (5) secondes. Pour vérifier le temps restant, appuyez à nouveau sur le bouton TIMER.

En sélectionnant une minuterie, l'icône  apparaît à l'écran.

SWING : Sélectionne l'angle des volets. Appuyez sur ce bouton pour faire défiler les quatre (4) options dans l'ordre suivant :



UP  Le volet sera orienté vers le haut à environ 70°.

FRONT  Le volet sera orienté vers l'avant à environ 50°.

WIDE  Le volet sera orienté en grand angle à environ 120°.

HOLD  Aucune orientation des volets et l'icône swing disparaît de l'écran.

PASSAGE ENTRE °F/°C : Appuyez sur les boutons TIMER et SWING en même temps. Cette opération fera passer le déshumidificateur du mode Fahrenheit au mode Celsius.

RÉGLAGE DE COUPLAGE : Indique si l'appareil est connecté au Wi-Fi.

UTILISER VOTRE DÉSHUMIDIFICATEUR AVEC LE WIFI®.

Téléchargez l'application My Ivation®

Scannez le code QR ci-dessous avec votre smartphone pour télécharger l'application My Ivation® dans l'App Store® ou Google Play™.

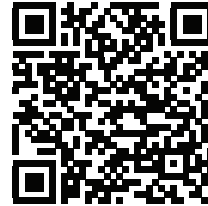

REMARQUE : autorisez l'application à accéder à votre réseau et à votre service de localisation pour une utilisation optimale.

Créer un nouveau compte

Appuyez sur " Inscription " et suivez les instructions pour créer votre compte.

Couplage Wi-Fi (mode EZ)

Le mode EZ est la méthode de couplage par défaut sur cet appareil. Suivez les étapes ci-dessous pour connecter votre appareil.

1. Une fois l'appareil allumé, appuyez simultanément sur **DIM** et **TIMER** pour passer en mode veille. Le  clignotera rapidement et le voyant de température affichera EZ.

*REMARQUE : seules les touches **ON/OFF**, **DIM**, et **TIMER** restent actives en mode veille.*

2. Sur la page d'accueil de l'application, appuyez sur "Ajouter" ou appuyez sur + en haut à droite.
REMARQUE : Si vous avez déjà un appareil associé à votre compte, le bouton "Ajouter" n'apparaîtra pas.
3. Sélectionnez le modèle de votre déshumidificateur dans le menu des appareils. Après vous être assuré que votre téléphone est en mode EZ, suivez les instructions de l'application pour terminer le couplage. Le voyant  reste allumé pour confirmer la connexion.

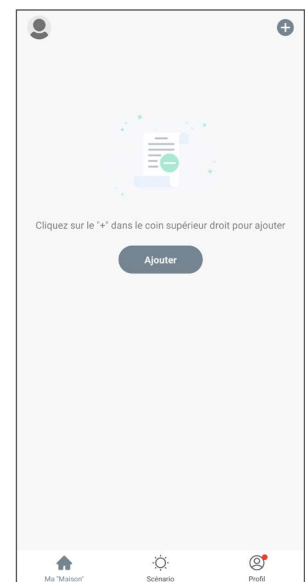

Couplage Wi-Fi (mode AP)

Si vous ne parvenez pas à vous connecter en mode EZ, vous pouvez connecter votre appareil en mode AP. Suivez les étapes ci-dessous pour connecter votre appareil.

1. Une fois l'appareil allumé, appuyez simultanément sur **DIM** et **TIMER** pour passer en mode veille. Le voyant  clignotera rapidement et celui de la température affichera EZ.

*REMARQUE : seules les touches **ON/OFF**, **DIM**, et **TIMER** restent actives en mode veille.*

2. Appuyez sur **DIM** pour passer du mode EZ au mode AP. Le voyant de température affichera AP et le voyant Wi-Fi clignotera lentement pour indiquer que vous êtes en mode AP.

*REMARQUE : Pour changer de mode, appuyez sur **DIM** dans les 15 secondes suivant l'entrée en mode veille et appuyez sur **TIMER** pour confirmer le changement de mode. Après 15 secondes d'inactivité, le couplage se fera selon le dernier mode affiché à l'écran et les lettres cesseront de clignoter.*

3. Sur la page d'accueil de l'application, appuyez sur "Ajouter" ou appuyez sur + en haut à droite.

REMARQUE : si vous avez déjà un appareil associé à votre compte, le bouton "Ajouter" n'apparaîtra pas.

4. Sélectionnez le modèle de votre déshumidificateur dans le menu des appareils. Après vous être assuré que votre téléphone est en mode AP, suivez les instructions de l'application pour terminer le couplage. Le voyant  restera allumé pour confirmer la connexion.

Pour connecter plusieurs appareils intelligents en même temps, utilisez les paramètres de gestion familiale dans l'application My Ivation. Si d'autres utilisateurs procèdent au couplage du déshumidificateur sans utiliser le mode Famille, l'utilisateur initial perdra la connexion à l'appareil.



Utilisation de l'application My Ivation

1. **Paramètres de l'appareil**
Permet d'accéder aux paramètres de nom, de localisation et de partage de l'appareil
2. **On/Off**
Permet d'allumer ou d'éteindre votre appareil
3. **Current Humidity | Humidité actuelle**
Permet d'afficher l'humidité actuelle de la pièce
4. **Water Status | État de l'eau**
Permet d'afficher l'état actuel du réservoir d'eau
5. **Temperature | Température**
Permet d'afficher la température actuelle de la pièce
6. **Humidity Setting | Paramètre d'humidité**
Permet de sélectionner le taux d'humidité souhaité
7. **Mode**
Permet de choisir entre le mode low, high et sleep (veille).
8. **Timer**
Permet de définir une minuterie pour allumer ou éteindre votre appareil
9. **Swing**
Permet de sélectionner les paramètres d'oscillation du ventilateur
10. **°C/°F**
Permet de changer l'affichage de la température entre Celsius et Fahrenheit
11. **Dim | Lumière à faible intensité**
Permet de régler la luminosité du tableau de contrôle
12. **Informations sur le produit**
Voir les informations sur votre produit Ivation

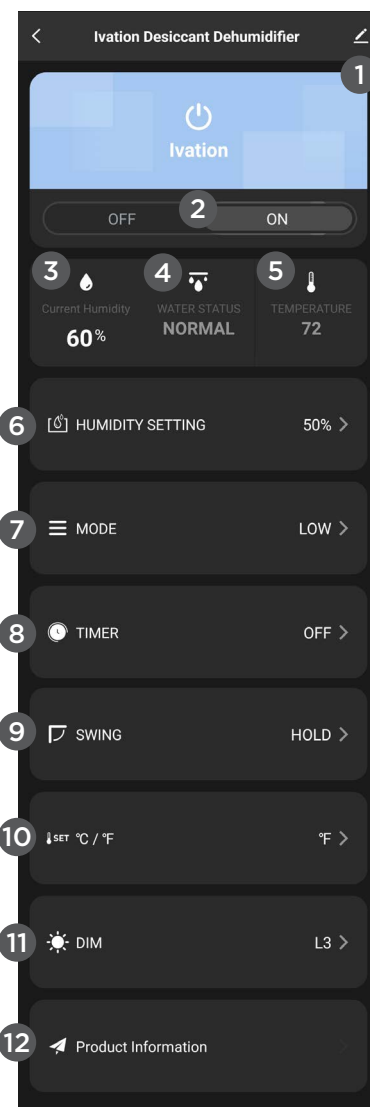

VIDER LE RESERVOIR D'EAU

Quand le réservoir d'eau est plein, l'icône  s'affiche sur l'écran et tout appareil connecté reçoit une notification "réservoir d'eau plein".

1. Éteignez le déshumidificateur avant de retirer le réservoir d'eau.
2. Retirez le réservoir d'eau en le sortant par l'avant du déshumidificateur.
3. Soulevez le réservoir d'eau par la poignée, jetez l'eau, puis nettoyez-le avant de le replacer dans le déshumidificateur.

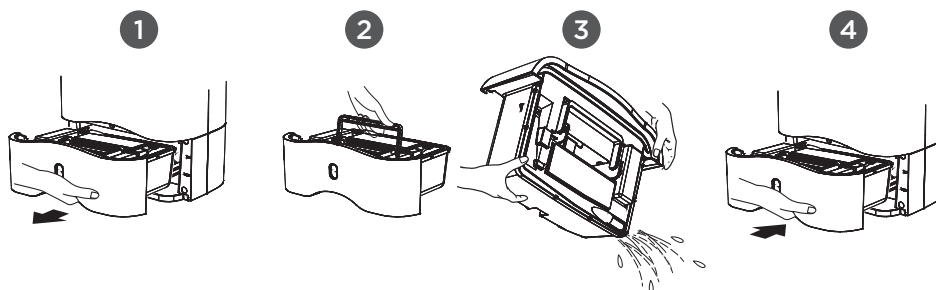

REMARQUES :

- Nettoyez le réservoir avec de l'eau propre si nécessaire. Il ne faut pas utiliser de solvants abrasifs ou d'eau chaude.
- Assurez-vous de ne pas retirer ou endommager le flotteur du réservoir, sans quoi l'appareil risque de ne pas fonctionner correctement.
- Si le réservoir d'eau est remplacé de manière incorrecte, l'icône  apparaîtra en clignotant sur l'écran.

ÉCOULEMENT CONTINU

1. Utilisez un tournevis pour retirer le débouchoir à l'arrière de l'appareil, révélant ainsi le trou d'évacuation.
2. Faites passer le tuyau de vidange fourni dans le trou d'évacuation révélé. Assurez-vous qu'il ne se plie à aucun endroit.

REMARQUE : Ne retirez pas le réservoir d'eau pour raccorder le tuyau.

ENTRETIEN ET MAINTENANCE

Nettoyage de l'appareil

1. Éteignez le déshumidificateur. Une fois que le ventilateur cesse de fonctionner, débranchez l'appareil de l'alimentation électrique.
2. Nettoyez la surface avec un chiffon doux et humide. N'utilisez pas de produits chimiques ou de nettoyeurs abrasifs.
3. Séchez avec une serviette après le nettoyage.
4. Ne versez jamais d'eau ou de solution de nettoyage directement sur l'appareil. Vous risqueriez de l'endommager.

Nettoyage du filtre

Il est recommandé de nettoyer le filtre une fois par mois.

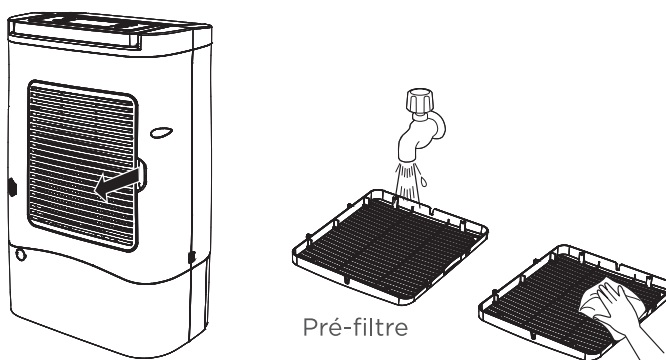

1. Éteignez l'appareil, puis retirez le filtre de l'arrière de l'appareil.
2. Passez le filtre sous l'eau, puis essuyez-le délicatement.
3. Remettez le filtre dans son emplacement initial.



Rangement prolongé

1. Éteignez le déshumidificateur. Une fois que le ventilateur a cessé de fonctionner, débranchez l'appareil de l'alimentation électrique.
2. Nettoyez et séchez le réservoir d'eau. N'utilisez pas d'eau chaude au risque de déformer le plastique.
3. Laissez l'appareil sécher pendant au moins une (1) journée.
4. Nettoyez le filtre et l'appareil comme décrit ci-dessus.
5. Couvrez l'appareil afin d'éviter toute accumulation de poussière.
6. Rangez l'appareil en position verticale dans un endroit frais et sec, à l'abri de la lumière directe du soleil.

DÉPANNAGE ET RESOLUTION DES PROBLÈMES

Problèmes	Causes possibles	Solutions probables
L'appareil ne s'allume pas.	L'appareil n'est pas branché.	Branchez l'unité et allumez-la.
	Il n'y a pas d'alimentation électrique.	Vérifiez l'alimentation électrique principale.
L'icône  clignote.	Le filtre est bouché.	Nettoyez le filtre.
	L'entrée ou la sortie d'air est bloquée ou obstruée.	Retirez les éventuelles sources d'obstruction.
	La température de l'appareil a dépassé l'intervalle de température de fonctionnement de 1 °C à 40 °C.	Déplacez l'appareil dans une autre pièce.
L'icône  clignote.	Le réservoir d'eau est plein ou mal installé.	Videz le réservoir d'eau et réinstallez-le correctement.
	Le flotteur d'eau n'est pas bien positionné.	Ajustez le flotteur d'eau dans la bonne position.
L'eau coule de l'unité.	L'appareil se trouve sur une surface non plane ou le réservoir d'eau est mal installé.	Placez l'appareil sur une surface plane et horizontale et réinstallez correctement le réservoir d'eau.
	Le filtre est bouché.	Retirez et nettoyez le filtre.
	Le réservoir d'eau est endommagé.	Retirez le réservoir d'eau et vérifiez qu'il n'est pas endommagé.
	Le système de drainage continu est obstrué ou desserré.	Vérifiez le tuyau et son raccordement.
L'unité ne collecte pas l'eau.	L'humidité configurée a été atteinte.	Réajustez les paramètres d'humidité.
	Le filtre est encrassé.	Retirez et nettoyez le filtre à air.
	L'appareil n'a pas été configuré correctement.	Relisez attentivement ce guide de l'utilisateur et essayez à nouveau.
	La température ambiante a dépassé l'intervalle de fonctionnement (l'écran affiche HI ou LO).	Vérifiez la température de la pièce.
L'unité fait trop de bruit.	Le réservoir d'eau ou le filtre n'est pas correctement installé.	Réinstallez le réservoir d'eau ainsi que le filtre, et assurez-vous que l'appareil se trouve sur une surface plane et horizontale.
Le ventilateur est toujours en marche après avoir éteint l'appareil.	Ceci est tout à fait normal. Le ventilateur continuera à fonctionner dans les deux (2) minutes qui suivent l'arrêt de l'appareil.	
L'unité dégage une odeur désagréable.	Ceci est tout à fait normal lors de la première utilisation de l'appareil et ne présente aucun danger pour le déshumidificateur ou la santé des personnes ou des animaux domestiques.	

SPÉCIFICITÉS

Largeur du déshumidificateur : 30 cm

Profondeur du déshumidificateur : 16,5 cm

Hauteur du déshumidificateur : 48,5 cm

Poids du déshumidificateur : 6,5 kg

Type de produit : Déshumidificateur

Emplacement : Utilisation intérieure uniquement.

Assemblage par un adulte requis : Non

Outils supplémentaires requis : Aucun

Paramètre d'humidité minimum : 30%

Taux d'humidité maximal : 90%

Source d'alimentation : Électricité

Tension nominale : 120 V

Puissance nominale (basse) : 390 W

Puissance nominale (Haute) : 670 W

Connectivité : Wi-Fi

Capacité de déshumidification : 9 litres/jour

Capacité du réservoir d'eau : 3 litres

Nombre de réglages de luminosité : 7

Nombre de réglages de la minuterie : 13

Réglage minimum de la minuterie : 1 heure

Réglage maximum de la minuterie : Fonctionnement continu

Nombre de réglages d'oscillation : 4

Température minimale de fonctionnement : 1 °C

Température maximale de fonctionnement : 40 °C

Matériau : Plastique

Couleur : Blanc

Pays d'origine : Chine

Garantie incluse : Oui

Durée de la garantie : 1 an

GARANTIE LIMITÉE AU CONSOMMATEUR INITIAL

Ce déshumidificateur intelligent 9 litres (19 pintes) de Ivation ("Produit"), y compris tous les accessoires inclus dans l'emballage d'origine, tel que fourni et distribué neuf par un détaillant autorisé, est garanti par C&A Marketing, Inc. (la "Société") à l'acheteur consommateur initial uniquement, et ce, contre certains défauts de matériaux et de fabrication ("Garantie") comme suit :

Pour bénéficier du service de garantie, l'acheteur consommateur initial doit contacter la Société ou son prestataire de services agréé pour déterminer le problème et les procédures de service. Une preuve d'achat sous forme de reçu de vente ou de facture, attestant que le Produit est toujours couvert par la (les) période(s) de Garantie applicable(s), DOIT être présentée à la Société ou à son prestataire de services agréé afin d'obtenir le service demandé.

Les options de service, la disponibilité des pièces et les délais de réponse peuvent varier et peuvent être modifiés à tout moment.

Conformément à la loi applicable, la Société peut vous demander de présenter des documents supplémentaires et/ou de vous conformer aux exigences d'enregistrement avant de recevoir le service de garantie.

Veuillez contacter notre service clientèle pour obtenir plus de renseignements sur les modalités du service de garantie :

Téléphone : 1-866-849-3049

Email : info@myivation.com

Les frais d'expédition vers le centre de retour de la société ne sont pas couverts par cette garantie, et doivent être payés par le consommateur. De même, le consommateur assume tous les risques de perte ou de dommages supplémentaires au Produit jusqu'à la livraison audit centre.

EXCLUSIONS ET LIMITATIONS La Société garantit le Produit contre les défauts de matériaux et de fabrication dans des conditions normales d'utilisation pendant une période de UN (1) AN à compter de la date d'achat par l'utilisateur final ("Période de garantie"). Si un défaut matériel survient et qu'une réclamation valide est reçue au cours de la Période de garantie, la Société, à sa seule discrétion et dans les limites autorisées par la loi, (1) réparera gratuitement le défaut du Produit, en utilisant des pièces de rechange neuves ou remises à neuf, (2) échangera le Produit avec un Produit neuf ou qui a été fabriqué à partir de pièces neuves ou usagées en état de marche et qui est au minimum fonctionnellement équivalent à l'appareil d'origine, ou (3) remboursera le prix d'achat du Produit.

Un Produit ou une pièce de remplacement bénéficie de la garantie du Produit d'origine pour le reste de la Période de garantie, ou quatre-vingt-dix (90) jours à compter de la date de remplacement ou de réparation, en retenant la formule qui vous offre une protection plus longue. Lorsqu'un Produit ou une pièce est échangé(e), tout article de remplacement devient votre propriété, tandis que l'article remplacé devient la propriété de la Société. Les remboursements ne peuvent être effectués que si le Produit original est retourné.

Cette garantie ne s'applique pas à :

- (a) Tout produit, matériel ou logiciel autre que le déshumidificateur intelligent 9 litres (19 pintes) d'Ivation, même s'il est emballé ou vendu avec le Produit ;
- (b) Les dommages causés par l'utilisation de produits autres que le Déshumidificateur intelligent 9 litres (19 pintes) d'Ivation ;
- (c) Les dommages causés par un accident, un abus, une mauvaise utilisation, une inondation, un incendie, un tremblement de terre ou toute autre cause externe ;
- (d) Les dommages causés par l'utilisation du produit en dehors des usages autorisés ou prévus décrits par la Société ;
- (e) Les dommages causés par les services de tiers ;
- (f) Un Produit ou une pièce qui a été modifié(e) pour en modifier les fonctionnalités ou les capacités sans l'autorisation écrite de la Société ;
- (g) Les pièces consommables, telles que les batteries, les fusibles et les ampoules ;
- (h) Des dommages esthétiques ; ou
- (i) Si le numéro de série d'un déshumidificateur intelligent 9 litres (19 pintes) d'Ivation a été effacé ou abîmé.

Cette garantie n'est valable que dans le pays où le consommateur a acheté le Produit, et ne s'applique qu'aux Produits achetés et réparés dans ce pays.

La Société ne garantit pas que le fonctionnement du Produit sera ininterrompu ou exempt d'erreurs. La Société n'est pas responsable des dommages résultant de votre non-respect des instructions relatives à son utilisation.

NONOBTANT TOUTE DISPOSITION CONTRAIRE ET DANS LES LIMITES MAXIMALES AUTORISÉES PAR LA LOI APPLICABLE, LA SOCIÉTÉ FOURNIT LE PRODUIT "TEL QUEL" ET "TEL QUE DISPONIBLE"

POUR LES BESOINS DE L'UTILISATEUR. LA SOCIÉTÉ ET SES CONCÉDANTS DE LICENCE AINSI QUE SES FOURNISSEURS REJETTENT EXPRESSÉMENT TOUTES LES GARANTIES ET CONDITIONS, QU'ELLES SOIENT EXPLICITES, IMPLICITES OU STATUTAIRES, Y COMPRIS LES GARANTIES DE QUALITÉ MARCHANDE, D'ADÉQUATION À UN USAGE PARTICULIER, DE TITRE, DE JOUISSANCE PAISIBLE, D'EXACTITUDE ET DE NON-VIOLATION DES DROITS DE TIERS. LA SOCIÉTÉ NE GARANTIT PAS DE RESULTATS PARTICULIERS RESULTANT DE L'UTILISATION DU PRODUIT, NI QUE LA SOCIÉTÉ CONTINUERA A OFFRIR OU A RENDRE DISPONIBLE LE PRODUIT PENDANT UNE PÉRIODE DE TEMPS SPÉCIFIQUE. LA SOCIÉTÉ DÉCLINE ÉGALEMENT TOUTE GARANTIE APRÈS LA PÉRIODE DE GARANTIE EXPLICITE INDIQUÉE CI-DESSUS.

VOUS UTILISEZ LE PRODUIT À VOTRE PROPRE DISCRÉTION ET À VOS RISQUES. VOUS SEREZ SEUL RESPONSABLE (ET LA SOCIÉTÉ DÉCLINE TOUTE RESPONSABILITÉ) DE TOUTE PERTE, RESPONSABILITÉ OU DOMMAGE RÉSULTANT DE VOTRE UTILISATION DU PRODUIT.

AUCUN CONSEIL NI AUCUNE INFORMATION, QU'ILS SOIENT VERBAUX OU ÉCRITS, OBTENUS AUPRÈS DE LA SOCIÉTÉ OU PAR L'INTERMÉDIAIRE DE SES PRESTATAIRES DE SERVICES AGRÉÉS NE SAURAIENT CONSTITUER UNE QUELCONQUE GARANTIE.

EN AUCUN CAS, LA RESPONSABILITÉ TOTALE CUMULÉE DE LA SOCIÉTÉ DÉCOULANT DE OU LIÉE AU PRODUIT, QUE CE SOIT PAR CONTRAT, DÉLIT OU AUTRE, NE DÉPASSERA LES FRAIS QUE VOUS AVEZ RÉELLEMENT PAYÉS À LA SOCIÉTÉ OU À L'UN DE SES REVENDEURS AUTORISÉS POUR LE PRODUIT EN QUESTION AU COURS DE LA DERNIÈRE ANNÉE SUIVANT VOTRE ACHAT. CETTE LIMITATION EST CUMULATIVE ET NE SERA PAS MAJORÉE PAR L'EXISTENCE DE PLUS D'UN INCIDENT OU D'UNE RÉCLAMATION. LA SOCIÉTÉ DÉCLINE TOUTE RESPONSABILITÉ DE QUELQUE NATURE QUE CE SOIT DE SES CONCÉDANTS ET FOURNISSEURS. EN AUCUN CAS LA SOCIÉTÉ OU SES CONCÉDANTS, FABRICANTS ET FOURNISSEURS NE POURRONT ÊTRE TENUS RESPONSABLES DE TOUT DOMMAGE ACCESSOIRE, DIRECT, INDIRECT, SPÉCIAL, PUNITIF OU CONSECUTIF (TEL QUE, MAIS NON LIMITE AUX DOMMAGES POUR PERTE DE BÉNÉFICES, D'AFFAIRES, D'ECONOMIES, DE DONNEES OU D'ENREGISTREMENTS) CAUSÉS PAR L'UTILISATION, LA MAUVAISE UTILISATION OU L'INCAPACITÉ D'UTILISER LE PRODUIT.

Aucune disposition des présentes conditions ne vise à exclure la responsabilité qui ne peut être exclue aux termes de la loi applicable. Certains pays, états ou provinces n'autorisent pas l'exclusion ou la limitation des dommages accessoires ou indirects ou autorisent les limitations de garantie, de sorte que certaines limitations ou exclusions peuvent ne pas s'appliquer à vous. Cette garantie vous donne des droits légaux spécifiques, et vous pouvez avoir d'autres droits qui varient d'un état à l'autre ou d'une province à l'autre. Contactez votre détaillant agréé pour savoir si une autre garantie s'applique.

CONTACTEZ-NOUS !

✉ info@myivation.com

☎ 1-866-849-3049

IVATION est une marque déposée de C&A IP Holdings LLC, aux États-Unis.

WI-FI est une marque déposée de Wi-Fi Alliance aux États-Unis et/ou dans d'autres pays.

APP STORE est une marque déposée d'Apple, Inc. aux États-Unis et dans d'autres pays.

GOOGLE PLAY est une marque déposée de Google, LLC.

Tous les autres produits, noms de marque, noms de société et logos sont des marques déposées de leurs propriétaires respectifs, utilisées uniquement pour identifier leurs produits respectifs, et ne sont pas destinées à suggérer un quelconque parrainage, partenariat ou approbation.

Distribué par C&A Marketing, Inc. 114 Tived Lane East, Edison, NJ 08837.

Fabriqué en Chine.

© 2021. C&A IP Holdings LLC. Tous droits réservés.