

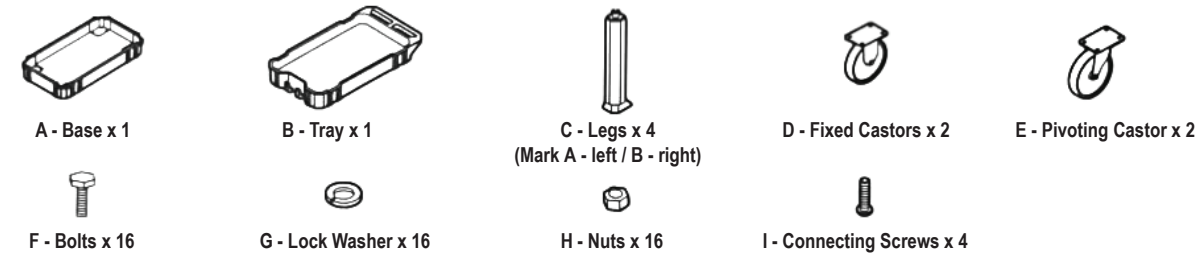

Rolling Cart Carrito Rodante Chariot

410-113-0111



Assembly

1 Attaching the legs and castors

IMPORTANT: Ensure you mount the fixed castors on one end of the base and the pivoting castors on the other end of the base.

- Lay the base (A) on its side.
- Align the holes of one leg (C) with the holes along one of the inside corners of the base (A).
- Insert four bolts (F) into the leg (C) and through the base (A).
- Attach a castor (D or E) to the bottom of the base by threading the bolts (F) through the holes and securing to the bottom of the base using lock washers (G) and nuts (H). Repeat for the remaining legs and castors and tighten all connections.

Warning: All screws should be tightening force.

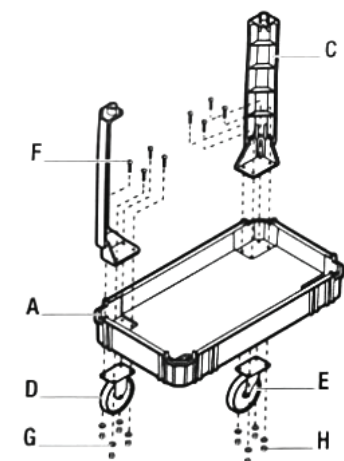

2 Attaching the tray

- Place the cart assembly upright, on the castors.
- Align the plastic pins located on top of each leg (C) into the receivers holes in the top of the tray (B). Push down on the top of the tray to the seat the part. The handle on the top tray should be located over the pivoting castors for ease of use.
- Insert the connecting screws (I) between the legs (C) and the top of the tray (B). Should be tight for all nuts.

Warning: All screws should be tightening force.

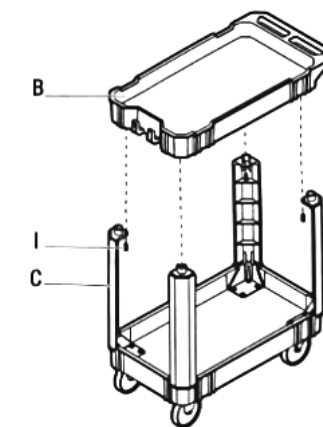

Safety Information

Read all instructions before assembling this cart.

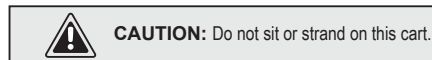

Warranty

If within 2 years from the date of purchase, this Husky product fails due to a defect in materials or workmanship, return the product to any Home Depot retail store with a receipt indicating proof of purchase for free repair (or replacement if repair is not possible). This warranty only applies for 90 days from the date of purchase if this product is ever used in a commercial rental application. This warranty excludes incidental/inconsequential damages and failures due to misuse, abuse, or normal wear and tear. This warranty gives you specific right, and you may also have other rights, which vary from state to state.

Please see store or call 1-888-43-HUSKY for details.

HUSKYTOOLS.COM
Please contact 1-888-43-HUSKY for further assistance.

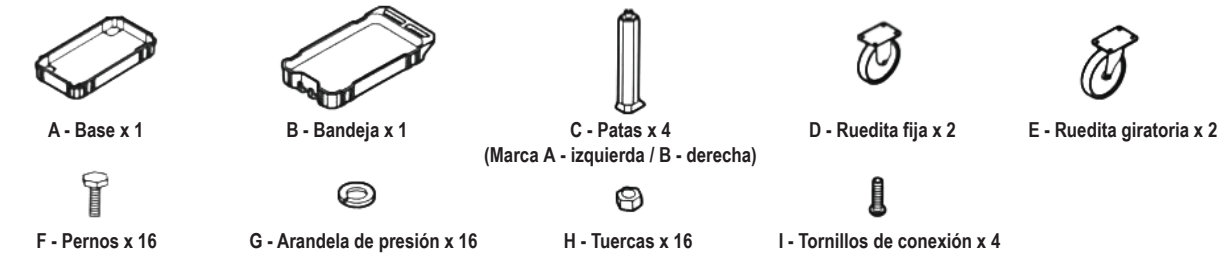

Ensamblaje

1 Instalación de las patas y rueditas

IMPORTANTE: Asegúrese de montar las rueditas fijas en un extremo de la base y las rueditas giratorias en el otro extremo de la base.

- Coloque la base (A) sobre su lado.
- Alinee los agujeros de una pata (C) con los agujeros a lo largo de las esquinas internas de la base (A).
- Inserte cuatro pernos (F) en la pata (C) y a través de la base (A).
- Instale una ruedita (D o E) en el fondo de la base ensartando los pernos (F) a través de los agujeros y asegurando el fondo de la base usando arandelas de presión (G) y tuercas (H). Repita para las patas y rueditas restantes y apriete todas las conexiones.

Advertencia: todos los tornillos deben tener fuerza de apriete.

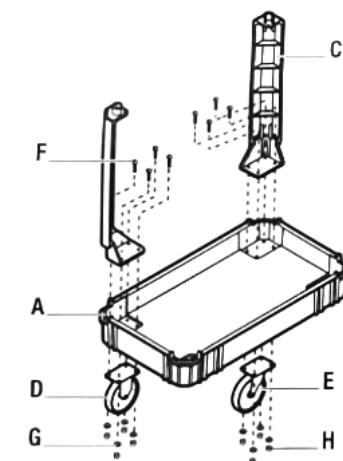

Información de seguridad

Lea todas las instrucciones antes de ensamblar este carrito.



Garantía

Si en el plazo de dos años a partir de la fecha de compra, este producto Husky falla debido a un defecto en materiales o mano de obra, devuelva el producto a cualquier tienda al detalle de The Home Depot con un recibo que indique la prueba de compra para su reparación gratuita (o reemplazo si no es posible la reparación). Esta garantía solo aplica durante 90 días a partir de la fecha de compra si este producto se usa alguna vez en una aplicación de alquiler comercial. Esta garantía excluye daños y fallos incidentales/consecuenciales debido al mal uso, abuso o desgaste normal por el uso. Esta garantía le otorga derechos específicos y también puede tener otros derechos, los cuales varían de un estado a otro.

Por favor, vaya a una tienda o llame al 1-888-43-HUSKY para más detalles.

HUSKYTOOLS.COM
Póngase en contacto con el 1-888-43-HUSKY para asistencia adicional.

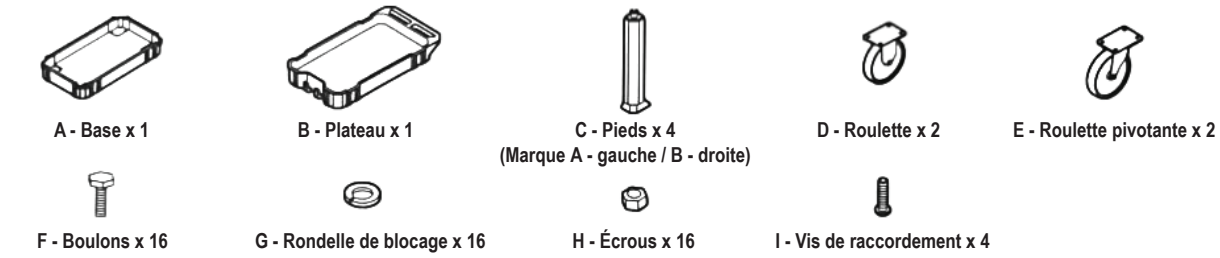
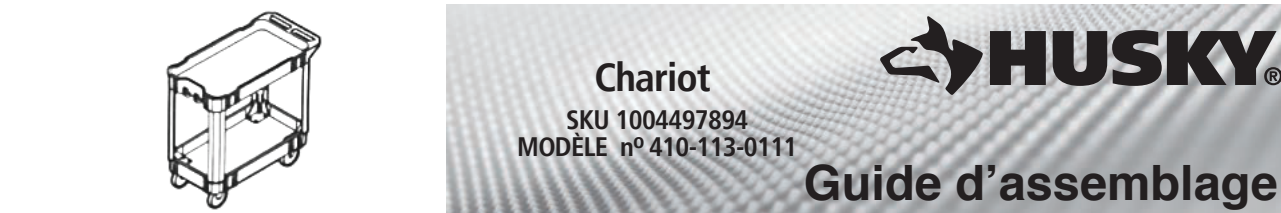

Assemblage

1 Fixation des pieds et des roulettes

IMPORTANTE: S'assurer de monter les roulettes fixes sur une extrémité de la base et les roulettes pivotantes sur l'autre extrémité de la base.

- Étendre la base (A) sur le côté.
- Aligner les trous d'un pied (C) avec les trous situés sur l'un des coins intérieurs de la base (A).
- Insérer quatre boulons (F) dans le pied (C) et la base (A).
- Fixer une roulette (D ou E) à la partie inférieure de la base en vissant les boulons (F) dans les trous et en fixant la base à l'aide des rondelles de blocage (G) et les écrous (H). Répéter l'opération pour les autres pieds et roulettes et serrer tous les raccords.

Attention: toutes les vis doivent avoir une force de serrage.

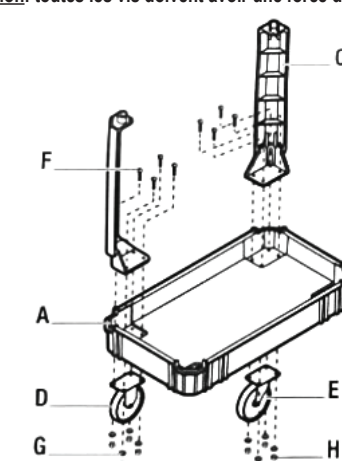

Mesures de sécurité

Lire toutes les instructions avant d'assembler ce chariot.



Garantie

Si dans un délai de deux ans à compter de la date d'achat, ce produit Husky devient défectueux en raison d'un défaut de matériel ou de fabrication, retourner le produit à tout magasin Home Depot avec une facture en guide de preuve d'achat, pour le remplacement du produit avec un article de valeur égale ou supérieure. Cette garantie s'applique uniquement pour tre période de 90 jours à compter de la date d'achat si jamais ce produit est utilisé dans une application de location commerciale. Cette garantie exclut tous dommages directs ou indirects et toutes déficiences découlant d'une mauvaise utilisation ou d'une utilisation abusive ou de l'usure et de la détérioration normales. Cette garantie vous donne des droits légaux spécifiques et vous pouvez également avoir d'autres droits, qui varient d'une province à l'autre.

Veillez visiter un magasin ou appeler le 1-888-43-HUSKY pour plus de détails.

HUSKYTOOLS.COM
Veillez contacter le 1-888-43-HUSKY pour obtenir de l'assistance.