



**Installation Instructions**  
For Assistance,  
Call: 1-877-630-1800  
For latest revision, visit  
Homedepot.com/lifeproof

**Product Description**  
Vinyl Rigid Core  
Plank and Tile Flooring  
Click lock/Tap lock

**Grade Levels**  
Above Grade / On Grade  
Below Grade

**Warranty**  
Limited Lifetime  
Residential Warranty  
20 Year Commercial

**Installation Method**  
Floating

**CAUTION: ASBESTOS IN EXISTING FLOOR:** Lifeproof product does not contain asbestos. Existing installed resilient flooring and asphaltic adhesive may contain asbestos fillers or crystalline silica. Do not sand, dry sweep, dry scrape, drill, saw, bead-blast, or mechanically chip or pulverize existing resilient flooring, backing, lining felt, asphaltic “cutback” adhesive or other adhesive. See “Recommended Work Practices for Removal of Resilient Floor Coverings” (rfci.com) for detailed information and instructions on removing all resilient covering structures.

## Safety and Health Precautions

Power tools can be dangerous. Operate in strict accordance to manufacturer’s operating instructions and safety precautions. Unsafe and improper use can cause serious injuries. Avoid inhalation and exposures to dust by mechanical means and by wearing personal protective equipment. Wear appropriate personal protective equipment (PPE) which includes NIOSH or OSHA-approved dust masks, safety goggles and work gloves.

## Warranty

This flooring product comes with a manufacturer Lifetime Limited Residential Warranty and 20 Year Light Commercial Warranty. For the warranty to be effective, the flooring must be installed and maintained according to manufacturer’s installation instructions and maintenance guide. The warranty applies to the original purchaser of the flooring for the duration of the stated warranty from date of purchase. It guarantees the original purchaser that (1) the finish surface will not wear through from normal foot traffic, and (2) the floor will resist damage due to moisture from general cleaning and water spills when removed within 24 hours or reasonable amount of time. The warranty excludes damages resulting from outside the normal conditions including but not limited to: Scratches and dents from sharp objects, shoes with spikes and cleats, environmental conditions including excessive humidity or extreme temperatures, mold/ mildew, appliance leaks, natural disasters, Acts of God and damages which are generally covered by casualty insurance. For more detailed warranty terms, coverage and exclusions, please visit [homedepot.com/lifeproof](http://homedepot.com/lifeproof).

## Product Description

The procedures and illustrations in this manual apply to plank, square tile and rectangular tile floorings.

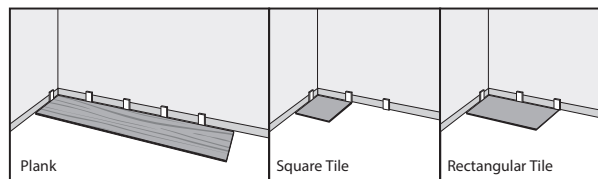

## Pre-Installation

### OWNER/INSTALLER RESPONSIBILITY

The owner is advised to be at home during the installation for consultation/direction. The owner and installer should discuss installation and layout to maximize satisfaction. If this is not possible, consultation should be done prior to installation. Installers should be familiar with installation guidelines from National Wood Flooring Association ([woodfloors.org](http://woodfloors.org)). The owner/installer assumes all responsibility for product quality of completed installation.

PERFORM PRE-INSTALL INSPECTION. OPEN UP TO 4 BOXES PRIOR TO INSTALLATION AND EXAMINE COLOR, FINISH AND QUALITY OF EACH PLANK CAREFULLY. IF YOU ARE DISSATISFIED WITH THE MATERIAL, YOU SHOULD CONTACT THE RETAILER PRIOR TO INSTALLATION. INSTALLATION OF THE FLOOR INDICATES THE OWNER’S ACCEPTANCE OF THE QUALITY OF THE PRODUCT.

Prior to installation, arrange planks from several boxes to ensure even distribution of colors, shades and characteristics in the installed flooring.

Purchase flooring to be installed in one large area at the same time. Product purchased at a later time than the first purchase may vary beyond your expectations.

Accessories, trims and moldings are manufactured to coordinate with the varied appearances of the floor planks. Any exact matches are coincidental. Non-matching accessories are not defective products.

This product is manufactured according to strict quality standards. In the event that defects are discovered in the field, the industry standards permit a defect tolerance not to exceed 5%. Order an additional 5% extra for cutting wastage and grading allowances (10% for diagonal installations). During installation, inspect the planks continuously. Defects that can be seen from a standing position should be cut off or held out. Installing defective planks implies acceptance.

Squeaking and clicking noises are the result of interactions among flooring, joists and subfloors when they move. Limiting the movements of the flooring system usually eliminates most of these noises. Sometimes, it is impossible to eliminate them completely and minor squeaking or clicking noises are to be accepted as normal flooring phenomenon.

Minor scratches can generally be repaired with the use of putty, stain or filler. It is an industry standard practice of flooring installation and it should be accepted as normal by the home owner.

To assure the warranty is not inadvertently voided, before proceeding with any activity that is not covered in this manual, please contact our Customer Support Team at 877-630-1800.

**Installation Instructions**

For Assistance,  
Call: 1-877-630-1800  
For latest revision, visit  
Homedepot.com/lifeproof

**Product Description**  
Vinyl Rigid Core  
Plank and Tile Flooring  
Click lock/Tap lock

**Grade Levels**  
Above Grade / On Grade  
Below Grade

**Warranty**  
Limited Lifetime  
Residential Warranty  
20 Year Commercial

**Installation Method**  
Floating

**CONCRETE SUBFLOOR REQUIREMENTS**

Concrete subfloors must:

- Have minimum rated strength of 3000 psi.
- Be level to within 1/4 in. in a 10 ft. span; slope 1 in. in 6 ft.; no bumps or low spots. High spots can be removed by grinding; depressions can be filled with patching compound formulated for use in floor installation.
- Be clean; no construction debris, soil, mud and any other objects on or adhering to the floor; if necessary, scrape and sweep away before the installation; no protrusions of nails, debris, metals should remain.
- New concrete slab must cure for at least 60 days. It must have a minimum 10 mil polyethylene sheet between the ground and the concrete.
- Be free from moisture related conditions which can damage the installed flooring.
- pH value must be between 7 - 9.

**CONCRETE MOISTURE**

Test all concrete subfloors for moisture content and document the results. Visual checks are not reliable.

Perform tests at locations around exterior doorways, near walls containing plumbing, near foundation walls and in the center of the room. Minimum sample size is 3 samples per 1000 sq. ft. of area and one test for every additional 1000 sq. ft. thereafter. Moisture content should meet one of the following criteria:

- 5% when tested using Tramex Concrete Moisture Encounter.
- Less than 3 pounds per 1000 sq. ft. per 24 hours when using Calcium Chloride test (ASTMF1869).
- 85% when using Relative Humidity Testing (ASTMF-2170).

**NOTE:** Concrete moisture content may be acceptable the time of the test. These tests do not guarantee a perpetual "dry" concrete slab. The concrete slab moisture content can vary at other times of the year. We are not responsible for moisture-related damage to installed flooring.

**WOOD SUBFLOOR REQUIREMENTS**

The subfloor must be clean; no presence of construction debris, soil, mud and any other objects on or adhering to the floor; no protrusions of nails, debris, or metals should remain. If necessary, scrape and sweep the subfloor before the installation.

The subfloor must be structurally sound and stable; no movements or squeaks; no loose panels or loose nails; no signs of ply de-lamination or other damages. Repair all shortcomings before installation.

The subfloor must be flat; no visible bumps or low spots; the subfloor should be flat to within 1/4 in. in 10 ft. span; slope 1 in. in 6 ft. Test for moisture using a reliable moisture meter. Perform tests at locations around exterior doorways, near foundation walls, near walls containing plumbing lines and in the center of the room. Measure 20 locations per 1000 sq. ft. Moisture content of the subfloor should be less than 12%.

**PLYWOOD OR ORIENTED STRAND BOARD (OSB) SPECIFICATIONS**

On truss/joist spacing of 16 in. (406 mm) O/C or less, the industry standard for single-panel subflooring is a minimum 5/8 in. (19/32 in., 15.1 mm) CD Exposure 1 plywood subfloor panels (CD Exposure 1) or 23/32 in. OSB Exposure 1 subfloor panels, 4 ft. x 8 ft. sheets. Expansion gap between panels should be 1/8 in. (3 mm). If panels are not tongued and grooved and there is not sufficient spacing or is inadequate, cut in the required spacing with a circular saw. Do not cut in expansion space on tongue and groove panels.

**PARTICLE BOARD OR FIBER BOARD**

Only for floating installation.

**EXISTING FLOORS**

Installation over existing floors requires the installer to ensure the existing floor meets the subfloor requirements for either concrete or wood above.

Acceptable floor coverings include: solid hardwood, linoleum, terrazzo, ceramic tile and other "moisture sealing floors."

Unacceptable floor coverings include: carpet, needle punch felt, edge glued linoleum and other "moisture absorbing flooring."

**JOB SITE CONDITION**

Prior to installation, the installer must ensure that at the time of installation, the job site conditions including subfloor/substrate, ambient temperature and relative humidity, and all impacting variables will not negatively affect the floor. The manufacturer will decline responsibility for damages associated with improper installation or poor site conditions.

**STORAGE AND CONDITIONS**

Do not store flooring in uncontrolled environmental conditions. For example, garages and exterior patios are not acceptable areas to store flooring. Handle and unload flooring with care and store within the environmentally controlled site in which it is expected to perform. Flooring stored on a concrete slab should be elevated at least 4 in. to allow air circulation under cartons. Do not allow boxes to bend, support as necessary. Stack box one on top of another.



**Installation Instructions**  
For Assistance,  
Call: 1-877-630-1800  
For latest revision, visit  
Homedepot.com/lifeproof

**Product Description**  
Vinyl Rigid Core  
Plank and Tile Flooring  
Click lock/Tap lock

**Grade Levels**  
Above Grade / On Grade  
Below Grade

**Warranty**  
Limited Lifetime  
Residential Warranty  
20 Year Commercial

**Installation Method**  
Floating

## EXISTING HOME

Prior to and during installation, an existing home should have a consistent room temperature of 50°F-100°F and relative humidity (RH) of 40%-60%.

## NEW CONSTRUCTION OR REMODEL

All work involving water, such as pouring basement concrete floors, drywall and plasterwork, plumbing, etc. must be completed well in advance of the floor delivery. Ensure that the building is enclosed. Where building codes allow, permanent heating and/or air conditioning systems should be operating at least five days preceding installation and should be maintained during and after installation. If it is not possible for the permanent heating and/or air conditioning system to be operating before, during and after installation, a temporary heating and/or dehumidification system that simulates normal living (occupied) conditions can enable the installation to proceed until the permanent heating and/or air conditioning system is fully operational. Your job site should have a consistent temperature of 50°F-100°F and relative humidity (RH) of 40%-60% during installation.

## BASEMENTS AND CRAWL SPACES

Concrete slab or ground must be dry. Ensure that crawl spaces have open vents year-round for proper air circulation and prevent moisture build up. The ground in the crawl spaces must be completely covered using 6 mil black polyethylene. Crawl space clearance between the earth and underside of joists should be no less than 18 in. and the perimeter of the vent area should be equal to 1.5% of the total square footage of the crawl space or as mandated by code.

## RADIANT HEATED SUBFLOOR

This product can be installed over radiant heated subfloor with embedded heating elements. Heating system elements must be separated from the flooring by at least 1/2 in. distance. Heating system should be set at 70°F and run for 48 hours prior to and during the entire installation. The heating system should be run 48 hours after installation. Then it can be gradually increased over the course of 24 hours, until normal operating temperature is reached. Floor temperature should not exceed 85°F. Do not make abrupt changes in radiant heating temperatures.

## MOISTURE BARRIER and UNDERLAYMENT PADDING CONCRETE SUBFLOOR

A vapor barrier is recommended, but not required. LifeProof™ is a waterproof floating floor, but it should not be used to seal an existing floor from moisture. It cannot inhibit the growth of mold or prevent structural problems associated with, or caused by flooding, excessive moisture, alkalis in the subfloor, or conditions arising from hydrostatic pressure. A plastic film with a minimum thickness of 6 mil will help prevent some moisture issues.

## SOUND CONTROL UNDERLAYMENT

Not necessary. The floor planks have attached foam padding for sound mitigation. The only approved additional underlayment is the Lifeproof Premium Universal Underlayment.

## EXPANSION GAP

Required gap width range is 1/4 in. It is required around the perimeter of the floor and between floor and all vertical obstructions. Do not place permanently mounted structures such as kitchen counter/cabinet on the installed floor.

## TRANSITION MOLDING

Maximum continuous installation without transition molding is 65 lineal feet. The limit can be extended to 85 lineal feet providing the expansion gap around the perimeter and other vertical obstruction is increased to 1/2 in. wide. Required at doorways or passageways 5 ft. wide or less.

**NOTE:** Floor areas interrupted by wall openings greater than 5 ft. wide, or interrupted by wall sections extending out of the wall, or floor areas which are not rectangular may experience buckling or gapping if there is excessive floor expansion or shrinkage.

## TOOLS AND MATERIALS BASICS

Tape measure • Moisture meter (wood, concrete or both) • Chalk line & chalk • Non metal headed hammer • Electric power saw • Carbide tipped saw blade for fine cut • NIOSH-designated dust mask • Hand saw or jamb saw • Eye protection • Straight edge or Spacers • Pry Bar • Mallet • Broom • Color matched wood putty • Tapping block • Pull bar • Painters tape • 100% silicon

## Helpful Pointers

### GENERAL TIPS

- Make sure your work area is well lit. Good visibility ensures that color is consistent and that visually defective planks are detected and removed.
- The remainder of the last plank can be used as a starter board on the following rows. The minimum length of the first and last plank needs to be longer than the width of the material being installed.
- Using a shorter piece at under cut door jams will help when fitting flooring in place.
- Never hit the flooring directly with the tapping block and be careful not to fracture floor tongue and groove.

### CUTTING THE LAST ROW TO WIDTH

- Most often the entire length of the last row will need to be cut so that it is narrow enough to fit the remaining space.
- Measure the distance between the floor face edge (exclude the tongue) to the wall. Subtract 1/4 in. from this measurement for expansion gap. Draw a line. Cut through the line. Discard the excess piece. Proceed with the installation.



**Installation Instructions**  
For Assistance,  
Call: 1-877-630-1800  
For latest revision, visit  
Homedepot.com/lifeproof

**Product Description**  
Vinyl Rigid Core  
Plank and Tile Flooring  
Click lock/ Tap lock

**Grade Levels**  
Above Grade / On Grade  
Below Grade

**Warranty**  
Limited Lifetime  
Residential Warranty  
20 Year Commercial

**Installation Method**  
Floating

## Preparing for Installation

- No acclimation is necessary. However, the flooring must be installed in the temperature range of 50°F-100°F and relative humidity (RH) of 40%-60%. Boxes should remain unopened until the planks are ready to be installed. Store unopened boxes flat and stacked on top of one another and not be allowed to bend. In-service temperature range is -25°F-155°F and relative humidity (RH) of 40%-60%.
- Ensure subfloors are clean.
- Lay out several cartons. Randomly arrange planks to ensure good color and shade mixture and end joint spacing. Inspect plank quality and grading. Lay out trim moldings in advance and find planks whose shade closely coordinates. Set these aside for future use.
- Remove existing base, shoe molding or threshold carefully. They can be used to cover the 1/4 in. expansion gap left around the edge of the room.
- Undercut doors and casings using a handsaw laid flat on a piece of flooring.
- If an underlayment is used, install it parallel to the flooring according to underlayment manufacturer instruction. Any overlap (top) should be on the same side as the groove of the flooring so that the floor planks will slide smoothly into place. Tape all seams. Secure the underlayment material as necessary to prevent excessive movement.

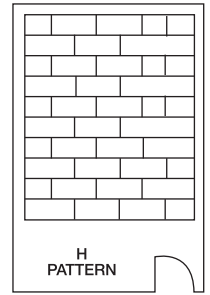
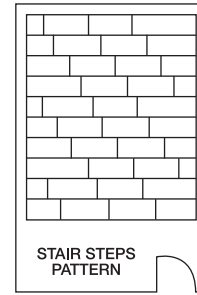
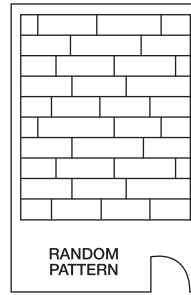

## Installation

### 1. INSTALLING THE FIRST ROW

When starting the first row, remove the tongue from the width and length of the first plank and only from the length of the subsequent planks. The starter plank will guide the expansion gap between the plank and the wall around the perimeter of the area. Use spacers to ensure there is 1/4 in. expansion gap around the perimeter.

The next plank is fastened by placing the short end tongue of the following plank on top of the groove of the previous plank. Using non-metal headed hammer, tap the joint to lock the ends together.

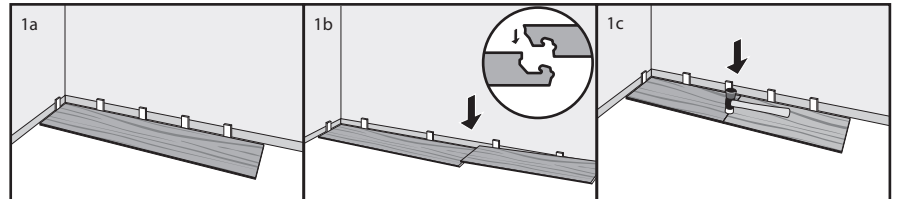

### 2. INSTALLING THE SECOND AND REMAINING ROWS

Insert the long edge tongue into the groove at a 35° - 45° angle. Slide left - right into position. Make sure the tongue is tightly engaged in the groove by applying balanced pressure in the direction of the groove. Repeat this process with the next plank. Slide to the left so the tongue and groove are on top of each other. Fold down. Lock the short ends by tapping with non-metal head hammer. Use spacers or scrap pieces of flooring along the wall to maintain the expansion gap. Make sure there is a random stagger at the end joints of at least 6 in. apart.

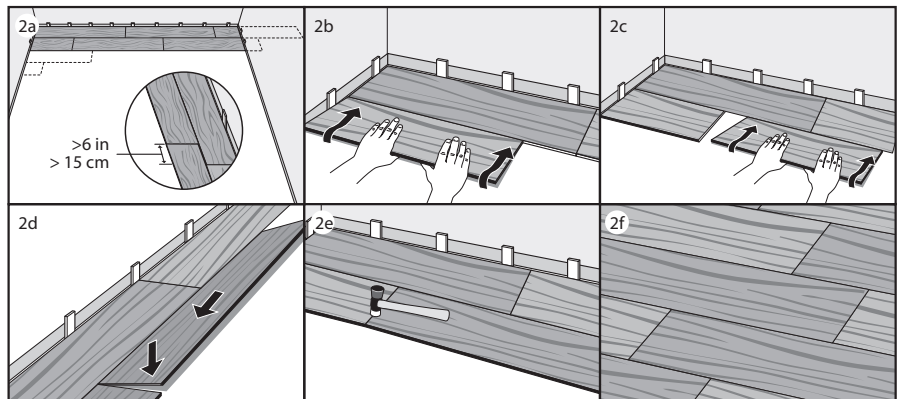

### 3. USING A TAPPING BLOCK

A tapping block is recommended to ensure there's no gapping in the installation process between rows. Follow manufacturer's instruction on how to use the tapping block properly. Proper use of tapping block protects the flooring from the hammer and allows you to set it gently into the groove of the adjacent plank.

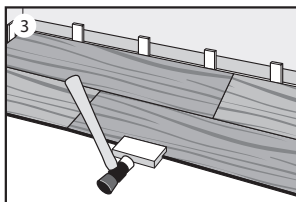

**Installation Instructions**

For Assistance,  
Call: 1-877-630-1800  
For latest revision, visit  
Homedepot.com/lifeproof

**Product Description**  
Vinyl Rigid Core  
Plank and Tile Flooring  
Click lock/Tap lock

**Grade Levels**  
Above Grade / On Grade  
Below Grade

**Warranty**  
Limited Lifetime  
Residential Warranty  
20 Year Commercial

**Installation Method**  
Floating

**4. EXPANSION GAP AND SPACERS**

Continue with the installation process. Ensure the expansion gap is maintained around the entire perimeter using spacers.

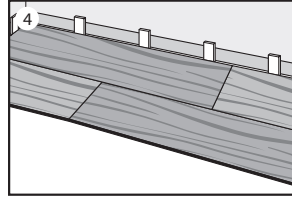
**5. INSTALLING THE LAST ROW**

Use a pull bar to draw the last row to fit tightly to the previous row.

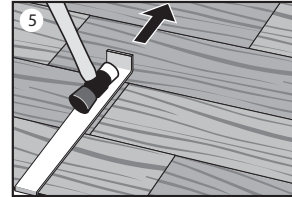
**6. SEALING THE WET AREA PERIMETER**

In wet areas, once installation is complete, use 100% silicone sealant around the perimeter of the installed flooring.

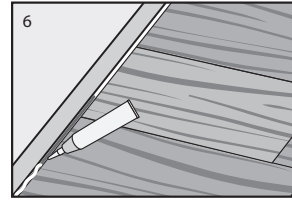
**DIS-ASSEMBLING THE PLANKS**

Separate the rows by slowly lifting up the outermost row until the lock is broken. Place the row flat on the floor. Position hands near the short end joint. Pull the planks in opposite directions.

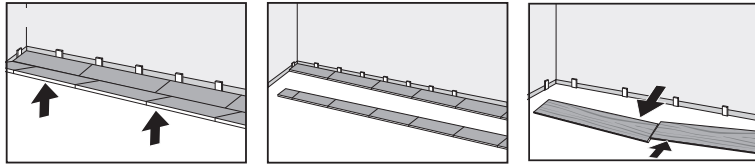
**Finishing Touches**

- Clean the floor.
- Use matching putty where necessary.
- Install or reinstall all wall trimpieces. Nail them through the wall, but not to the subfloor to avoid restricting the expansion gap.
- Install transition trimpieces. Nail them to the subfloor, not the flooring.
- At doorways, transitions should be used to protect the edges of the floor and to provide a decorative transition from one floor type to another.
- If the floor is to be covered, use a breathable material such as cardboard. Do not cover with plastic.

**Accessories**

Pictures are for general description and illustrative purposes only. Actual products may differ from diagrams.

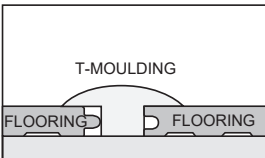

**T-Molding:** Used to create a Transition between floor coverings of similar heights or to cover an expansion gap.

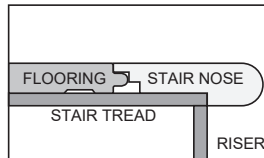

**Stair Nose:** Used in conjunction with flooring installed on stair steps or finished edges of a higher level floor like in a sunken living room.

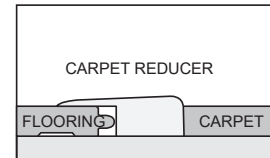

**Carpet Reducer (also called Baby Threshold or End Cap):** Used to transition floor coverings of differing heights. This reducer strip is also commonly used to border a fireplace, sliding glass door and other exterior door jambs.





**Installation Instructions**  
For Assistance,  
Call: 1-877-630-1800  
For latest revision, visit  
Homedepot.com/lifeproof

**Product Description**  
Vinyl Rigid Core  
Plank and Tile Flooring  
Click lock/Tap lock

**Grade Levels**  
Above Grade / On Grade  
Below Grade

**Warranty**  
Limited Lifetime  
Residential Warranty  
20 Year Commercial

**Installation Method**  
Floating

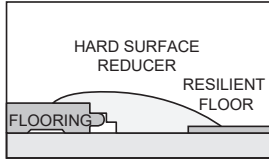

**Hard Surface Reducer:** Used to transition to another hard surface flooring of different heights such as tile, vinyl, or concrete.

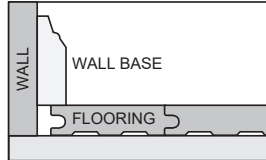

**Wall Base:** Used to give a finished look at the base of the walls. It can be used with or without quarter round.

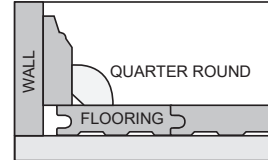

**Quarter Round:** Used to cover the expansion space between the wall base and your flooring. It can also be used to make smooth transitions between the floor and cabinetry. It can be used with or without wall base molding.

## Care and Maintenance

### DAILY MAINTENANCE

- Sweep, dust, mop, or vacuum your floor regularly to remove any particles that could cause abrasion or scratch your floor.

**CAUTION:** Vacuums with a beater bar or power rotary brush head can damage a floor and should never be used.

- Use a damp mop to remove spots and soil. Apply appropriate cleaning solution to the cleaning cloth / mop. Do NOT apply directly to the floor.
- For lightly soiled areas, clean with distilled water.
- For moderately soiled areas, use a mild solution of isopropyl (rubbing) alcohol and distilled water. Dilute the mixture by mixing one part alcohol and two parts distilled water. For tougher spots, use a higher concentration of isopropyl alcohol and distilled water.
- HINT: For best results, clean the floor in the same direction of the planks. When the cleaning cloth/mop becomes soiled, rinse or replace it with a clean one. Following up with a clean, dry cloth will remove residual streak marks and spots.
- DO NOT leave any amount of liquids (water, juice, soft drinks, spills, etc.) on the floor. Clean any wet spots immediately.
- A steam mop designed for usage on vinyl floors may be used. Do not allow steam mop to remain in place while heated.
- DO NOT douse the floor with water or liquid cleaners. Prolonged standing water or puddle may leave white marks.
- DO NOT use any cleaning agents containing wax, oil or polish. Left over residue will form a dull film.
- DO NOT use steel wool or scouring powder which will scratch the floor.

### BRANDED OR OFF-THE-SHELF FLOOR CARE PRODUCTS

If none of the above are effective and you choose to use a store bought product, test the product in a non-conspicuous area (i.e., closet, corner, or scrap pieces) for potential adverse side effects.

### PREVENTATIVE MAINTENANCE

- Protect your floor when using a dolly for moving furniture or appliances. Protective sheets and/or plywood may be needed. Never slide or roll heavy furniture or appliances across the floor.
- Place protective pads beneath furniture legs and other heavy objects.
- Avoid excessive exposure to water from being tracked in during periods of inclement weather.
- Minimize abrasive material and dirt by placing mats on both sides of exterior doors and by using area rugs in high-traffic areas.
- Rearrange furniture and rugs periodically to avoid uneven color and shade changes from light exposure.
- Avoid exposure of localized direct sunlight or heat source on the floor.
- Use protective mats beneath rolling chairs and keep furniture casters clean.
- Keep pets' nails trimmed.
- Remove shoes with cleats, spikes or exceptionally pointy heels before walking on the floor.

### CLIMATE MAINTENANCE

- Care should be taken to control humidity levels within the 40%-60% range. Flooring dimensions will be affected by varying levels of humidity.
- Maintain temperature levels within the -25°F-155°F. High temperature variations will affect the vinyl SPC core.
- Dry Climates: A humidifier is recommended to maintain humidity levels. Wood stoves and electric heat tend to create very dry conditions during the winter months. This also will cause expansion then shrinkage in flooring.
- Humid, Wet Climates: By using an air conditioner, heater, or dehumidifier, proper humidity levels can be maintained to prevent mold or mildew.

### FLOOR REPAIR

- Very light and small surface scratches can be repaired with a staining "touch up" pen of the appropriate color.
- Slightly deeper scratches can be repaired by means of colored putty or stains. Fill the scratches with the putty. Level with putty knife. Wipe off excess putty.
- Very deep scratches may require the replacement of the planks.



**Instrucciones de instalación**  
Para Asistencia:  
Llame al: 1-877-630-1800  
Homedepot.com/lifeproof

**Descripción del producto**  
Núcleo rígido de vinilo Piso de losa y de tablón bloqueo de clic / bloqueo de golpear

**Niveles**  
Sobre el nivel del suelo / al nivel del suelo  
Por debajo del nivel del suelo

**Garantía**  
Garantía residencial de por vida limitada.  
Comercial de 20 años

**Método de instalación**  
Flotante

**PRECAUCIÓN: ASBESTO EN PISOS EXISTENTES:** El producto Lifeproof no contiene asbestos. Los pisos flexibles y el adhesivo asfáltico previamente instalados pueden contener separadores de asbestos o sílice cristalina. No lijes, barras o raspes en seco, taladros, serruchos, trates mediante aspersión con microesferas de vidrio, ni rajes o pulverices mecánicamente pisos flexibles existentes, refuerzos, recubrimientos de fieltro, adhesivos "mermadores" asfálticos ni ningún otro tipo de adhesivos. Lee "Prácticas de trabajo recomendadas para la extracción de los revestimientos de pisos resistentes" (Recommended Work Practices for Removal of Resilient Floor Coverings) (rfci.com) para obtener instrucciones e información detalladas sobre la eliminación de cualquier estructura de revestimiento resistente.

## Seguridad y precauciones de salud

Las herramientas eléctricas pueden ser peligrosas. Utilízalas cumpliendo estrictamente las precauciones de salud y las instrucciones de funcionamiento del fabricante. El uso inseguro e inapropiado puede causar lesiones graves. Evita la inhalación y exposición al aserrín mediante medios mecánicos y equipo de protección personal. Usa el equipo de protección personal adecuado (PPE) que incluya máscaras certificadas NIOSH o OSHA, gafas de seguridad y guantes de trabajo.

## Garantía

Este producto para pisos viene con una garantía residencial limitada de por vida del fabricante y una garantía comercial ligera de 20 años. Para que la garantía sea efectiva, el piso tiene que instalarse y mantenerse de acuerdo con las instrucciones de instalación y la guía de mantenimiento dadas por el fabricante. La garantía se aplica al comprador original del piso, por la duración establecida, a partir de la fecha de compra. Se garantiza al comprador original que (1) la superficie de acabado no se desgastará por el uso dado en condiciones normales de tránsito de personas, y (2) que el piso resistirá daños debidos a la humedad por limpieza general y derrames de agua que se eliminen dentro de las 24 horas siguientes o en una cantidad razonable de tiempo. La garantía excluye daños resultantes de condiciones fuera de las normales, entre ellas, pero sin limitarse a: Rayones y abolladuras por objetos punzantes, calzado con pinchos y tacos, condiciones medioambientales como humedad excesiva o temperaturas extremas, moho/hongo, filtraciones de equipos lectrodomésticos, desastres naturales, casos fortuitos y daños que generalmente se cubren por seguro contra accidentes. Para más detalles sobre los términos de garantía, cobertura y exclusiones, favor de visitar [homedepot.com/lifeproof](http://homedepot.com/lifeproof).

## Descripción del producto

Los procedimientos e ilustraciones en este manual se aplican a pisos de tablonetes, losas cuadradas y rectangulares.

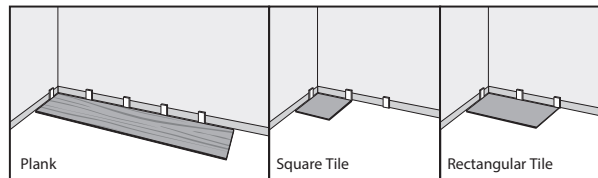

## Preinstalación

### RESPONSABILIDADES DEL PROPIETARIO/INSTALADOR

Se recomienda que el propietario esté presente durante la instalación para consultas/instrucciones. El propietario e instalador deben discutir la instalación y distribución espacial para maximizar la satisfacción. Si esto no es posible, debe efectuarse una consulta antes de la instalación.

Los instaladores deben estar familiarizados con las pautas de instalación correspondientes de la Asociación Nacional de Pisos de Madera ([woodfloors.org](http://woodfloors.org)). El propietario/instalador asume toda la responsabilidad por la calidad del producto instalado.

**REALIZAR UNA INSPECCIÓN ANTES DE LA INSTALACIÓN. ABRIR HASTA 4 CAJAS ANTES DE LA INSTALACIÓN Y EXAMINAR CUIDADOSAMENTE EL COLOR, ACABADO Y CALIDAD DE CADA TABLÓN. SI NO ESTÁS SATISFECHO CON EL MATERIAL, DEBES COMUNICARTE CON EL VENDEDOR MINORISTAS ANTES DE PROCEDER A LA INSTALACIÓN. LA INSTALACIÓN DEL PRODUCTO INDICA QUE EL DUEÑO ACEPTA LA CALIDAD DE AQUEL.**

Antes de instalar, disponer de tablonetes de varias cajas para garantizar distribución uniforme de colores, tonos y características del piso instalado.

Comprar al mismo tiempo el piso que será instalado en un área grande. El producto comprado después de la primera compra puede variar más de lo que se espera.

Los accesorios, revestimientos y molduras se fabrican para

combinar las diversas apariencias de los tablonetes de piso. Toda combinación exacta es pura coincidencia. Los accesorios que no combinen no son productos defectuosos.

Este producto se fabrica de acuerdo con estrictos estándares de calidad. En caso de detectarse algún defecto en el terreno, los estándares de la industria no permiten que la tolerancia de defecto pase del 5%. Ordenar un 5% (10% en instalaciones diagonales) adicional para cubrir pérdidas por cortes y asignaciones para nivelar. Durante la instalación, inspeccionar los tablonetes continuamente. Los defectos que puedan verse estando de pie deben ser cortados o desechados. La instalación de tablonetes defectuosos implica la aceptación del producto.

Chirridos y chasquidos son resultado de las interacciones entre el piso, las viguetas y los contrapisos al moverse. Limitar los movimientos del piso usualmente elimina la mayoría de estos sonidos. A veces es imposible eliminarlos por completo; los chirridos y chasquidos de poca intensidad deben aceptarse como fenómeno normal del piso.

Por lo general, los rayones mínimos pueden repararse con masilla, tinte o relleno. Esta es una práctica estándar de la industria en la instalación de pisos y debe aceptarse como normal por el propietario de la vivienda.

Para asegurar que la garantía no se anule sin querer, antes de proceder con cualquier actividad no cubierta por este manual comuníquese con el Equipo de Atención al Cliente (877-630-1800).

**Instrucciones de instalación**

Para Asistencia:  
Lláme al: 1-877-630-1800  
Homedepot.com/lifeproof

**Descripción del producto**

Núcleo rígido de vinilo Piso de losa y de tablón bloqueo de clic / bloqueo de golpear

**Niveles**

Sobre el nivel del suelo / al nivel del suelo  
Por debajo del nivel del suelo

**Garantía**

Garantía residencial de por vida limitada.  
Comercial de 20 años

**Método de instalación**

Flotante

**REQUISITOS DEL CONTRAPISO DE CONCRETO**

Los contrapisos de concreto deben:

- Tener una resistencia certificada mínima de 3000 psi.
- Estar nivelado con no más de 1/4 plg (6.4 mm) en tramo de 10 pies (3.05 m), inclinación no más de 1 plg por cada tramo de 6 pies (25 mm por cada 1.8 m), sin protuberancias ni depresiones. Las protuberancias pueden eliminarse esmerilándolas; las depresiones pueden rellenarse con compuesto para parchado formulado para uso en instalaciones de piso.
- Todo tiene que estar limpio; sin escombros de construcción, tierra, barro ni cualquier otro objeto sobre o adherido al piso; si es necesario, hay que raspar y barrer antes de la instalación; y sin que sobresalgan clavos, escombros ni metales.
- Las planchas de concreto nuevas tienen que curarse al menos por 60 días. Hay que tender una lámina de polietileno de 10 milipulgadas como mínimo entre el suelo y el concreto.
- Hay que erradicar las condiciones relacionadas con la humedad que puedan dañar el piso instalado.
- El valor del pH debe estar entre 7 y 9.

**HUMEDAD DEL CONCRETO**

Somete todos los contrapisos de concreto a prueba de contenido de humedad y documenta los resultados. Las inspecciones visuales no son fiables.

Realizar pruebas alrededor de los umbrales de puertas exteriores, cerca de las paredes de carga o con tuberías y en el centro de la habitación. La cantidad mínima de muestras es de 3 por cada 1000 pies<sup>2</sup> (93 m<sup>2</sup>) y seguidamente se efectúa una prueba por cada 1000 pies<sup>2</sup> (93 m<sup>2</sup>) adicionales. El contenido de humedad debe cumplir con uno de los siguientes criterios:

- 5% en la prueba con Tramex Concrete Moisture Encounter.
- Menos de 3 libras (1.36 kg) por cada 1000 pies<sup>2</sup> (93 m<sup>2</sup>) durante 24 horas en la prueba con cloruro de calcio (ASTM F1869).
- 85% en la prueba de humedad relativa (ASTMF-2170).

**NOTA:** El contenido de humedad del concreto puede ser aceptable al momento de la prueba. Pero las pruebas no garantizan una losa de concreto "seca" a perpetuidad. El contenido de humedad de la losa de concreto puede variar en otras épocas del año. No somos responsables por daños al piso instalado relacionados con la humedad.

**REQUISITOS PARA CONTRAPISO DE MADERA**

El contrapiso debe estar limpio; sin escombros de construcción, tierra, barro y cualquier otro objeto sobre o adherido al piso; no deben quedar clavos salidos, escombros o metales. Si es necesario, raspar y barrer el contrapiso antes de la instalación.

El contrapiso tiene que ser estructuralmente sólido y estable; sin desplazamientos ni chirridos, sin paneles ni clavos sueltos ni señales de pérdida de capas de laminado u otros daños. Reparar todos los defectos antes de la instalación.

El contrapiso tiene que quedar plano; sin protuberancias ni depresiones visibles; el desnivel no puede exceder de 1/4 plg (6.4 mm) en tramo de 10 pies (3.05 m), inclinación no más de 1 plg por cada tramo de 6 pies (25 mm por cada 1.8 m). Comprobar la humedad con un higrómetro fiable. Realizar pruebas alrededor de los umbrales de puertas exteriores, cerca de las paredes de carga o con tuberías y en el centro de la habitación. Medir en 20 lugares por cada 1000 pies<sup>2</sup> (93 m<sup>2</sup>). El contenido de humedad del contrapiso debe ser menor de 12%.

**ESPECIFICACIONES PARA EL PLYWOOD O PANEL DE FIBRAS ORIENTADAS (OSB)**

En el armazón/vigueta de espaciamiento de 16 plg (406 mm) O/C o menos, el estándar de la industria para contrapisos de un solo panel es un mínimo de 5/8 plg (1.58 cm). (19/32 plg, 15.1 mm) como mínimo para paneles de contrapiso de plywood (Exposición CD 1) o 23/32 plg (1.8 cm) para láminas OSB (Exposición OSB 1) de 4 x 8 pies (1.22 x 2.44 m). El espacio de expansión entre paneles debe ser de 1/8 plg (3 mm). Si los paneles no tienen lengüetas ni ranuras, y si no hay espacio suficiente o es inadecuado, recorta el espacio necesario con una sierra circular. No recortes espacio de expansión en paneles con lengüeta y ranura.

**MADERA AGLOMERADA O TABLERO DE FIBRA**

Sólo para instalación flotante.

**PISOS EXISTENTES**

La instalación sobre pisos existentes requiere que el instalador se asegure de que el piso existente cumpla con los requisitos del contrapiso para concreto o madera arriba.

Las cubiertas de piso aceptables son: madera maciza, linóleo, terrazo, losa de cerámica y demás "pisos que sellan la humedad". Las cubiertas de piso inaceptables son: alfombra, fieltro punzonado, linóleo pegado en los bordes y demás "pisos que absorben la humedad".

**CONDICIONES DEL LUGAR DE TRABAJO**

Antes de instalar, el instalador debe asegurar que durante la instalación, las condiciones del lugar de trabajo, incluyendo el contrapiso/sustrato, la temperatura ambiente y la humedad relativa, y todas las variables que puedan influir, no afectarán el piso de manera negativa. El fabricante rechazará responsabilidad por daños asociados con instalación inadecuada o malas condiciones del lugar de trabajo.

**ALMACENAJE Y CONDICIONES**

No almacenar el piso en condiciones medioambientales no controladas. Por ejemplo, los garajes y patios exteriores no son áreas aceptables para almacenar pisos. Manipular y descargar con cuidado el piso, así como almacenarlo en el sitio medioambientalmente controlado donde se espera que sea instalado. Los pisos almacenados sobre placas de concreto deben elevarse al menos 4 plg (10.2 cm) para permitir que circule el aire por debajo de las cajas. No permitas que las cajas se doblen; coloca soporte según sea necesario. Apila una caja encima de otra.





**Instrucciones de instalación**  
Para Asistencia:  
Lláme al: 1-877-630-1800  
Homedepot.com/lifeproof

**Descripción del producto**  
Núcleo rígido de vinilo Piso de losa y de tablón bloqueo de clic / bloqueo de golpear

**Niveles**  
Sobre el nivel del suelo / al nivel del suelo  
Por debajo del nivel del suelo

**Garantía**  
Garantía residencial de por vida limitada.  
Comercial de 20 años

**Método de instalación**  
Flotante

## HOGAR EXISTENTE

Antes y durante la instalación una casa existente debe tener una temperatura ambiente constante de 50°F - 100°F y una humedad relativa (HR) de 40% -60%.

## CONSTRUCCIONES NUEVAS O RENOVACIONES

Todos los trabajos relacionados con agua, como tirar pisos de concreto en sótanos, plomería, instalación de drywall y yeso, tienen que concluir mucho antes de que el piso sea entregado. Asegúrate de que el local esté cerrado. Donde los códigos de construcción así lo permitan, los sistemas de aire acondicionado y/o calefacción permanentes debe operar al menos cinco días antes de la instalación y mantenerse durante y después de ella. Si no es posible que los sistemas permanentes de aire acondicionado y/o calefacción funcionen antes, durante y después de la instalación, un sistema temporal de calefacción y/o deshumidificación que recree las condiciones normales de vida (al estar ocupado) puede dar continuidad a la instalación hasta que el sistema permanente de aire acondicionado y/o calefacción esté funcionando a plena capacidad. Su lugar de trabajo debe tener una temperatura constante de 50°F - 100°F (10°C a 37.7°C) una humedad relativa (HR) del 40% -60%, durante la instalación.

## SÓTANOS Y PASAJES DE ACCESO

Las losas de concreto o el suelo tienen que estar secos. Asegurar que los pasajes de acceso tengan conductos de ventilación abiertos todo el año para que el aire circule bien y la humedad no se acumule. El piso de los pasajes de acceso tiene que cubrirse por completo con polietileno negro de 6 mil. El espacio del pasaje de acceso entre el suelo y la parte inferior de las vigas no debe ser menor de 18 plg (45.7 cm) y el área de ventilación perimetral debe ser equivalente al 1.5% del área total del pasaje de acceso, o como se ordene por código.

## CONTRAPISOS CON CALEFACCIÓN RADIANTE

Este producto se puede instalar sobre contrapiso radiante calentado con elementos calefactores integrados. Los elementos del sistema de calefacción deben estar separados del piso por al menos 1/2 plg de distancia. El sistema de calefacción debe establecerse a 70°F (29.1°C) y funcionar durante 48 horas antes y durante toda la instalación. El sistema de calefacción debe funcionar 48 horas después de la instalación. Luego se puede aumentar gradualmente en el transcurso de 24 horas, hasta alcanzar la temperatura de funcionamiento normal. La temperatura del piso no debe exceder los 85°F (29.4°C). No realices cambios bruscos en las temperaturas de calefacción radiante.

## Consejos útiles

### CONSEJOS GENERALES

- Asegura que el área de trabajo está bien iluminada. Una buena visibilidad asegura que el color sea consistente y que las tablas visiblemente defectuosas sean detectadas y removidas.
- El sobrante del último tablón puede usarse para iniciar la siguiente fila. El largo mínimo del primer y último tablón tiene que sobrepasar el ancho del material que se instala.
- Usar un pedazo más corto debajo de las jambas recortadas de las puertas ayudará a que el piso quede ajustado en su lugar.
- Nunca golpear el piso directamente con el bloque para martillar y tener cuidado de no romper las lengüetas y ranuras del piso.

### CÓMO RECORTAR EL ANCHO DE LA ÚLTIMA HILERA

- Casi siempre se necesitará recortar el largo entero de la última fila entera al efecto de que sea lo suficientemente estrecho para ajustarse al espacio restante.
- Medir la distancia entre la pared y el borde frontal del piso (excluyendo la lengüeta). Restar 1/4 plg (6.4 mm) de esta medición para el espacio de expansión. Dibuja una línea. Recorta a través de la línea. Desecha los pedazos sobrantes. Proceder con la instalación.

## BARRERA CONTRA HUMEDAD Y ALMOHADILLA DE BASE CONTRAPISO DE CONCRETO

Se recomienda una barrera de vapor, pero no se requiere. LifeProof™ es un piso flotante impermeable, pero no debe usarse para sellar un piso existente de la humedad. No puede inhibir el crecimiento de moho o prevenir problemas estructurales asociados o causados por inundaciones, exceso de humedad, álcalis en el contrapiso o condiciones derivadas de presión hidrostática. Una película de plástico con un espesor mínimo de 6 mil ayudará a prevenir algunos problemas de humedad.

## CONTRAPISO DE CONTROL DE SONIDO

No es necesaria. Los tabloncillos para piso tienen fijado un acolchado de espuma para reducción del sonido. Solo se permite el uso de contrapisos LifeProof Universal además del contrapiso adjunto.

## ESPACIO DE EXPANSIÓN

Se requiere espacio con ancho de 1/4 plg (6.4 mm) alrededor del perímetro del piso, así como entre el piso y todos las obstrucciones verticales. No colocar sobre el piso instalado estructuras de montaje permanente como gabinetes y mostradores de cocina.

## MOLDURAS DE TRANSICIÓN

La instalación continua máxima sin molduras de transición es de 65 pies lineales (19.8 metros). El límite puede extenderse a 85 pies lineales (25.9 m) siempre que el espacio de expansión alrededor del perímetro y otra obstrucción vertical se incremente a 1/2 pulg (1.27 cm). Requerido en entradas o pasajes con ancho de 5 pies (1.52 m) o menos.

**NOTA:** Las áreas de piso interrumpidas por vanos de pared con más de 5 pies (1.52 m) o secciones que se extiendan más allá de la pared y no sean rectangulares, pueden experimentar deformaciones o grietas si sobreviene expansión o contracción excesiva del piso.

## HERRAMIENTAS Y MATERIALES BÁSICOS

- Cinta de medir • Higrómetro (para madera, concreto o ambos)
- Línea de tiza y tiza • Martillo no metálico • Sierra eléctrica
- Hoja con puntas de carburo para cortes finos • Máscara antipolvo indicada por NIOSH • Serrucho o sierra para jamba
- Protección de los ojos • Espaciadores o canto recto • Pata de cabra • Mazo • Escoba • Masilla para madera del color apropiado • Bloque para martillar • Barra de tracción • Cinta adhesiva de pintor
- Sellador de silicona al 100%.

## Cómo prepararse para la instalación.

- La aclimatación no es necesaria. Sin embargo, el piso debe instalarse en las mismas condiciones que las condiciones en servicio. Las cajas deben permanecer sin abrir hasta que las tablas estén listas para ser instaladas. Almacena las cajas sin abrir planas y apiladas encima de una otra y no permita que se doblen. El rango de temperatura en servicio es de -25 ° F-155 ° F (-31.6°C - 68.3°C) y la humedad relativa (RH) de 40% -60%.
- Asegura que los contrapisos estén limpios.
- Sacar tablonetes de varias cajas. Mezclar aleatoriamente los tablonetes para garantizar buena combinación de colores y tonos, así como el espaciado de las uniones de extremo. Revisa la calidad y nivelación de los tablonetes. Distribuir espacialmente las molduras de acabado con antelación y buscar los tablonetes que mejor combinen en el tono. Apartarlos para uso posterior.
- Retirar con cuidado la base, umbral o moldura de zócalo preexistentes. Pueden usarse para cubrir el espacio de expansión de 1/4 plg (6.4 mm) alrededor del borde de la habitación.
- Recortar por debajo las puertas y los contramarcos con un serrucho colocado horizontalmente sobre una pieza de piso.
- Instalar el contrapiso (si se usa) en paralelo al piso según las instrucciones del fabricante del contrapiso. Cualquier solapamiento (superior) debe quedar del mismo lado de la ranura del piso para que así los tablonetes se deslicen sin contratiempo hasta su lugar. Cubre todas las uniones con cinta. Asegura el material del contrapiso según sea necesario para evitar el movimiento excesivo.

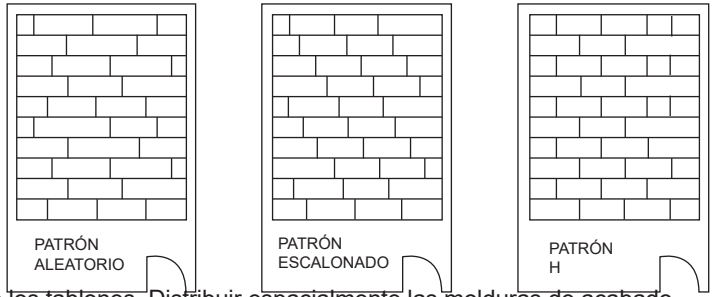

## Instalación

### 1. CÓMO INSTALAR LA PRIMERA FILA

Al comenzar la primera hilera, quitar la lengüeta del ancho y largo del primer tablón, pero sólo aquella del largo de los tablonetes siguientes. El tablón inicial guiará el espacio de expansión entre el tablón y la pared alrededor del perímetro del área. Usar espaciadores para garantizar el espacio de expansión de 1/4 plg (6.4 mm) alrededor del perímetro.

El siguiente tablón se sujeta colocando la lengüeta de extremo corto del siguiente tablón sobre la ranura del tablón precedente. Usando un martillo de cabeza no metálica, golpear con cuidado la unión para juntar los extremos y fijarlos.

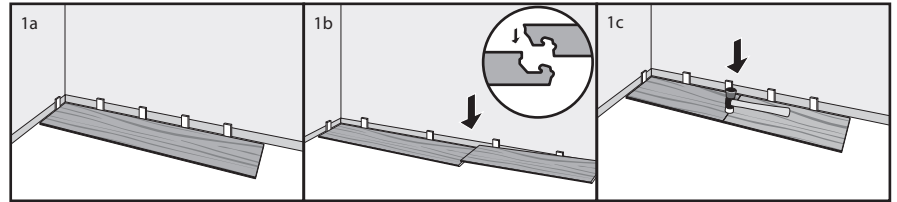

### 2. CÓMO INSTALAR LA SEGUNDA Y DEMÁS FILAS

Insertar la lengüeta del borde largo dentro de la ranura en ángulo de 35°-45°. Deslizar de izquierda a derecha hasta la posición correspondiente. Asegurar que la lengüeta quede bien engastada en la ranura aplicando presión equilibrada en la dirección de esta última. Repetir este proceso con el siguiente tablón. Deslizar hacia la izquierda de manera que lengüeta y ranura queden una encima de la otra. Inclinarse. Encajar los extremos cortos golpeando cuidadosamente con un martillo de cabeza no metálica. Usar espaciadores o piezas sobrantes del piso a lo largo de pared para mantener el espacio de expansión. Asegurar un escalonamiento aleatorio en las juntas finales de al menos 6 pulgadas (15.24 cm) de separación.

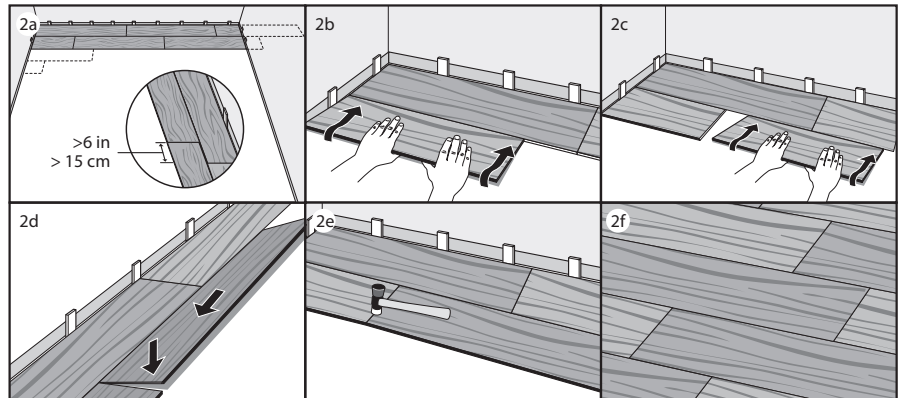

### 3. CÓMO USAR UN BLOQUE PARA MARTILLAR

Se recomienda un bloque para martillar al efecto de garantizar que no quedan brechas entre las hileras en el proceso de instalación. Seguir las instrucciones del fabricante sobre cómo usar apropiadamente el bloque para martillar. El uso apropiado del bloque para martillar protege al piso contra el martillo y permite la inserción cuidadosa en la ranura del tablón adyacente.

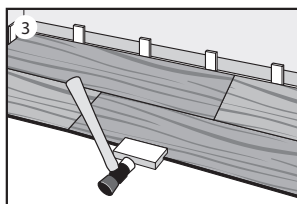

**4. ESPACIO DE EXPANSIÓN Y ESPACIADORES**

Continuar el proceso de instalación. Garantizar con el uso de espaciadores que el espacio de expansión se mantenga alrededor del todo el perímetro.

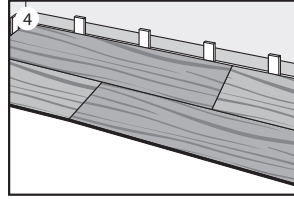

**5. CÓMO INSTALAR LA ÚLTIMA FILA**

Usar una barra de tracción para ajustar bien la última fila a su precedente.

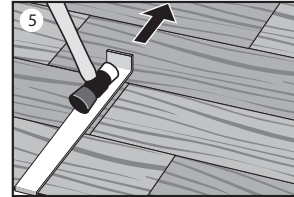

**6. CÓMO SELLAR EL PERÍMETRO**

En las áreas húmedas, una vez completada la instalación, usar sellador de silicona al 100% alrededor del perímetro del piso instalado. Rellenar el espacio de expansión con sellador de silicona 100%.

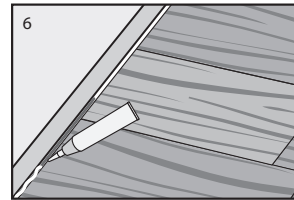

**DESMONTAJE DE LOS TABLONES**

Separar las filas levantando lentamente la fila más externa hasta que se rompa el bloqueo. Colocar la fila plana sobre el piso. Colocar las manos cerca de la articulación del extremo corto. Halar los tablones en direcciones opuestas.

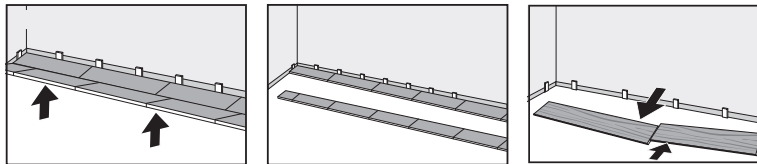

**Toques finales**

- Limpiar el piso.
- Usar masilla de color combinable donde sea necesaria.
- Instalar o reinstalar todas la piezas recortadas para la pared. Clávalas a través de la pared, pero no del contrapiso, para evitar así restringir el espacio de expansión.
- Instalar las piezas recortadas de transición. Clávalas al contrapiso, no al piso.
- En las entradas de las puertas se deben usar transiciones para proteger los bordes del piso y proporcionar una transición decorativa de un tipo de piso hacia el otro.
- Si el piso debe ser cubierto, usa un material que respire como cartón. No cubras con plástico.

**Accesorios**

Las imágenes sólo tienen propósito descriptivo e ilustrativo general. Los productos reales pudieran diferir de sus ilustraciones.

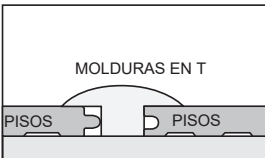

**Molduras en T:** Se usan para crear una transición entre las cubiertas de piso de alturas similares o para cubrir un espacio de expansión.



**Nariz de escalón:** Se usa con el piso instalado en los peldaños de las escaleras o bordes acabados de un piso a nivel más alto, como en una sala de estar a nivel más bajo.

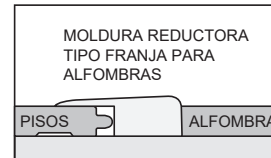

**Moldura reductora tipo franja para alfombras (también conocidas como sellos de extremo):** Se usan para las transiciones de cubiertas de pisos de diferentes alturas. Esta franja reductora suele usarse también para bordear una chimenea, una puerta deslizante de vidrio y otras jambas de puertas exteriores.

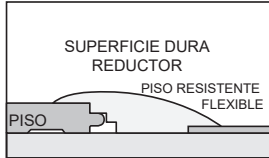

**Moldura reductora de superficies:** Se usan para transiciones a otro piso duro de diferentes alturas, como losa, vinilo o concreto.

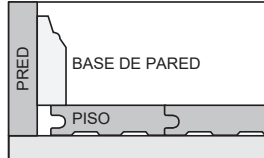

**Base de pared:** Se usa para dar aspecto acabado a la base de las paredes. Puede usarse con o sin cuarto bocel.

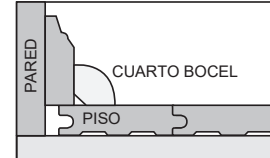

**Cuarto bocel:** Se usa para cubrir el espacio de expansión entre la base de la pared y el piso. También puede usarse para transiciones suaves entre el piso y los gabinetes. Puede usarse con o sin moldura de base de pared.

## Cuidado y mantenimiento

### MANTENIMIENTO DIARIO

- Barrer, sacudir o pasar la aspiradora con regularidad para eliminar del piso cualquier partícula que pueda causar abrasión o rayarlo.

**⚠ PRECAUCIÓN:** Las aspiradoras con barra batidora o cabezal de cepillo giratorio eléctrico puede dañar el piso y no debe usarse jamás.

- Usar un trapeador húmedo para quitar manchas y suciedad. Aplicar al paño de limpiar o del trapeador la apropiada solución de limpieza. NO aplicarla directamente al piso.
- En áreas ligeramente sucias, limpia con agua destilada.
- En áreas con suciedad moderada, usa una solución suave de alcohol isopropílico y agua destilada. Diluye la mezcla de una parte de alcohol y 2 partes de agua destilada. Para manchas más tenaces, usar mayor concentración de alcohol isopropílico en agua destilada.
- CONSEJO:** Para mejores resultados, limpia el piso en la misma dirección de los tabloncillos. Cuando la toalla o el trapeador se ensucien, lávalos o cámbialos por unos limpios. Luego con una toalla seca y limpia remueve las marcas de franjas y manchas residuales.
- NO dejes nada de líquido (agua, jugo, bebidas gaseosas, derrames u otros) sobre el piso. Limpia de inmediato cualquier mancha húmeda.
- Se puede usar un trapeador a vapor diseñado para usarse en pisos de vinilo. No permita que el trapeador a vapor permanezca en su lugar mientras se calienta.
- NO empapar el piso con agua ni con limpiadores líquidos. El agua encharcada o estancada por tiempo prolongado pudiera dejar marcas blancas.
- NO USAR ningún agente limpiador que contenga cera, aceite o esmalte. Los residuos formarán una película opaca.
- NO USAR esponja de alambre ni ningún polvo abrasivo, ya que rayarán el piso.

### PRODUCTOS DE CUIDADO PARA EL PISO - DE MARCA O DISPONIBLES PARA LA VENTA

Si ninguno de los anteriores productos es efectivo y la alternativa es usar otro comprado en tienda, probarlo en área poco visible, como clóset o esquina, o en pedazos sobrantes para verificar posibles efectos colaterales adversos.

### MANTENIMIENTO PREVENTIVO

- Protege tu piso utilizando una plataforma rodante para mover muebles y electrodomésticos. Es posible que necesites láminas protectoras y/o plywood. Nunca ruedes o muevas muebles o electrodomésticos pesados sobre el suelo.
- Coloca almohadillas protectoras debajo de las patas de los muebles y otros objetos pesados.
- Evita exponer el piso al ingreso de agua en exceso durante períodos de inclemencias del tiempo.
- Minimiza la exposición a materiales abrasivos y suciedad colocando tapetes en ambos lados de las puertas exteriores y usando alfombras de área en zonas de intenso tráfico.
- Reorganiza los muebles y las alfombras periódicamente para evitar tonalidades de color y cambios de tono debido a la exposición de luz.
- Evita la exposición de la luz solar directa localizada o una fuente de calor sobre el piso.
- Usa alfombras protectoras debajo de sillas giratorias y mantén limpias las ruedas de los muebles.
- Mantén cortas las uñas de las mascotas.
- Quitate los zapatos con tacos, clavos o tacones muy puntiagudos antes de caminar sobre el piso.

### MANTENIMIENTO CLIMÁTICO

- Se deben controlar con sumo cuidado los niveles de humedad para que permanezcan en el margen de 40%-60%. En los pisos, especialmente en los pisos laminados, las dimensiones se verán afectadas por niveles de humedad variables.
- Mantener los niveles de temperatura dentro del margen de -25°F-155°F (-31.6°C - 68.3°C) Variaciones elevadas de temperatura afectará el resultado del vinilo SPC.
- Climas secos: Se recomienda usar un humidificador para mantener los niveles de humedad. Las estufas de leña y la calefacción eléctrica tienden a generar condiciones muy secas durante los meses de invierno. Esto también causará dilatación y contracción en el piso.
- Climas húmedos y mojados: Al usar un acondicionador de aire, un calentador o un deshumidificador, se pueden mantener niveles de humedad adecuados para evitar el moho o la mancha de orín.

### REPARACIÓN DEL PISO

- Rayones muy tenues o en áreas pequeñas pueden repararse con marcadores de tinte para retocar que tengan el color apropiado.
- Rayones más profundos pueden repararse por medio de tintes o masilla de color. Llenar los rayones con la masilla. Nivelar la masilla con espátula. Limpiar la masilla en exceso.
- Rayones muy profundos pudieran requerir el reemplazo de los tabloncillos.