

FIXED LINE/BLADED TRIMMER HEAD

AC053N1FH

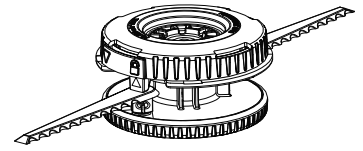

⚠ WARNING:
To reduce the risk of injury, user must read and understand the operator's manual for their string trimmer before using this accessory. Always wear eye protection with side shields marked to comply with Z87.1 along with hearing protection. Ensure compatibility and proper fit before using this accessory. Stop the string trimmer and remove battery pack or disconnect spark plug wire before changing or adjusting accessories.

⚠ WARNING:
Do not use this accessory if a part is damaged or missing. If you are not comfortable performing any of the functions described in these instructions, take your unit to an authorized service center. Use of a trimmer head that has been improperly assembled could cause the trimmer head to come apart and/or detach from your trimmer and result in serious personal injury and/or property damage.

PACKING LIST

See Figures 1 - 2.

Trimmer Head Assembly, Spacer, Silver Bolt, Black Bolt, Silver Nut, Black Nut, 0.095 in. Pre-cut Line, Locking Pin, Washer, and Operator's Manual

INSTALLING TRIMMER HEAD

See Figures 1 - 7.

The Fixed Line/Bladed Trimmer Head installs differently on different string trimmer attachments. Assembly instructions will vary based on the style and type of attachment you have. See figures 3 and 4 to determine if you have a curved shaft or straight shaft attachment and if your attachment comes with or without an arbor. Refer to the **Installation Chart** to determine the appropriate items for your attachment. Be sure to follow the instructions for your attachment style and type.

NOTE: If you cannot identify the style and type of attachment you have, contact customer service for assistance.

- Stop the engine or motor, disconnect the spark plug wire for gas power heads, remove the battery pack for cordless power heads, or disconnect the plug from the power source for electric power heads.
- Remove the trimmer head housing by rotating the lower housing counterclockwise so the arrow on the upper housing aligns with the post on the lower housing.
- Separate the upper housing from lower housing and set aside.
- Locate the bolt or nut, and/or spacer required to install the trimmer head to your attachment. Refer to the **Installation Chart** for details.

INSTALLATION CHART

If the trimmer head does not fit with any of the adaptors or hardware supplied, contact Customer Service at 1-800-860-4050 for assistance.

Style	Type	Items Needed for Installation
Curved Shaft	With Arbor	Spacer, Upper Housing, Lower Housing, Washer, and Black Bolt
Curved Shaft	Without Arbor	Upper Housing, Silver Nut, and Lower Housing
Straight Shaft	With Arbor	Spacer, Upper Housing, Lower Housing, Washer, and Silver Bolt
Straight Shaft	Without Arbor	Upper Housing, Black Nut, and Lower Housing

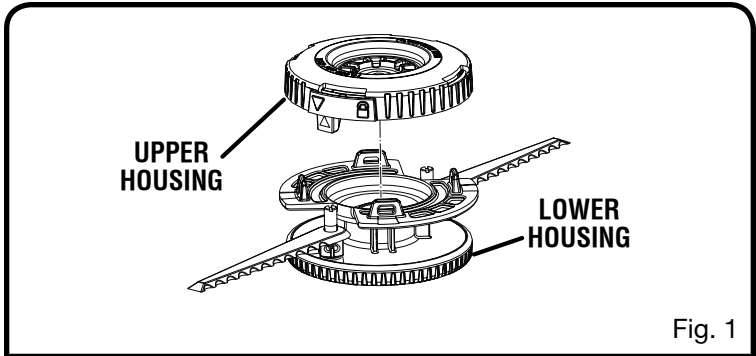

Fig. 1

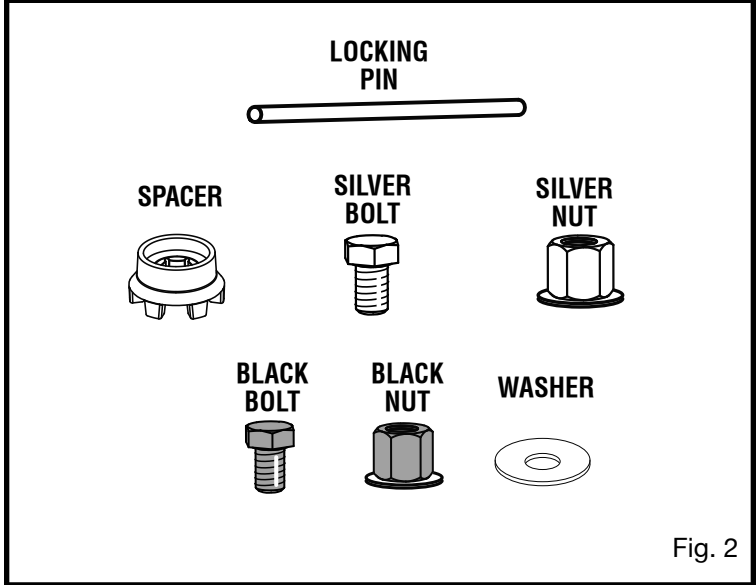

Fig. 2

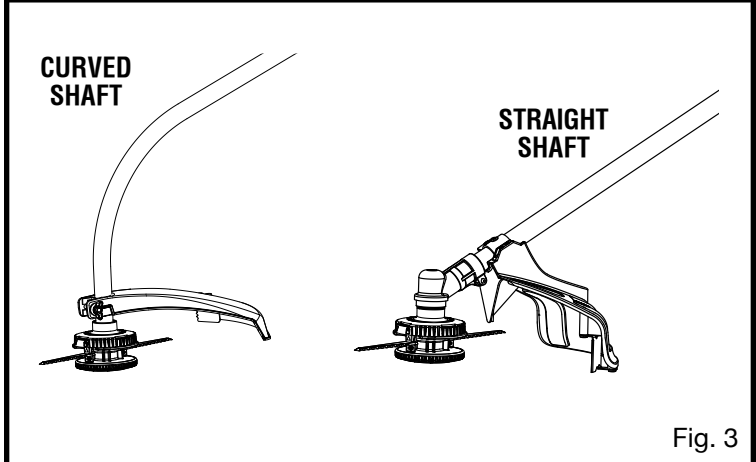

Fig. 3

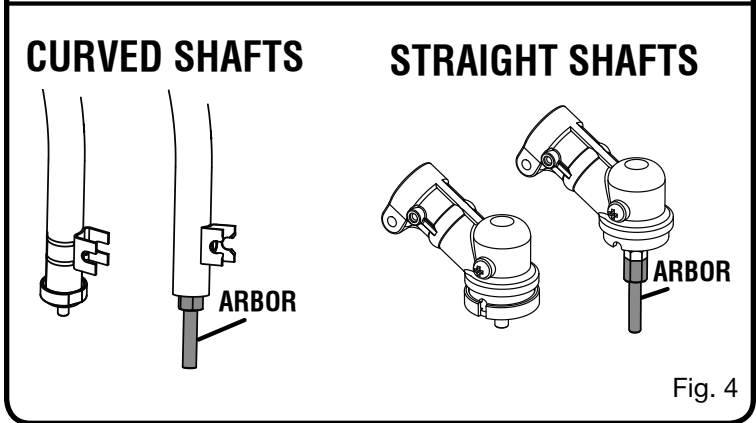

Fig. 4

For units with arbors:

- Install the spacer onto the upper housing.
- Slide the spacer and upper housing onto the arbor.
NOTE: The arbor will perforate the label on the bottom of the lower housing. This will allow the arbor to insert through the unit.

NOTICE:

Make sure the arbor is fully seated into the hex-shaped pocket on the spacer before proceeding. An arbor that is not fully seated will cause damage to the upper housing and spacer.

- Secure the trimmer head in place by installing a bolt (M8) through the washer and into the opening in the arbor.

For curved shaft models, install the black bolt and turn clockwise. Make sure bolt is fully screwed into arbor. **Do not overtighten.**

For straight shaft models, install the silver bolt and turn counterclockwise. Make sure bolt is fully screwed into arbor. **Do not overtighten.**

- Install line as described in **Installing Line**.

For units without arbors:

- Insert nut (M8), with flange facing down, into the hex pocket in the upper housing then twist upper housing onto the attachment (see figure 6).

For curved shaft models, insert silver nut and turn upper housing clockwise.

For straight shaft models, insert black nut and turn upper housing counterclockwise. If necessary, use a wrench (not provided) or locking pin to hold the flange washer while tightening the upper housing.

- Slide lower housing onto the upper housing. Push together until the arrows in the upper housing align to the posts in the lower housing. Push and turn clockwise to the locked position.

To replace blades in the fixed line/blade housing:

- Remove the fixed line/blade housing by rotating the lower housing counterclockwise so the posts and the arrows on the upper housing align, then pull the lower housing away from the upper housing.

NOTE: Remove the bolt before rotating housings apart on units that have an arbor.

- Remove the used blades and discard.
- Install the new blades, making sure they are fully seated.
- Reinstall the fixed line/blade housing as previously described.
- Install line as described in **Installing Line**.

INSTALLING LINE

See Figure 8.

NOTE: Do not attempt to install line and blades in the fixed line/blade housing at the same time.

- Stop the engine or motor, disconnect the spark plug wire for gas power heads, remove the battery pack for cordless power heads, or disconnect the plug from the power source for electric power heads.

- Remove the blades by rotating the lower housing counterclockwise so the arrow on the upper housing aligns with the posts on the lower housing.

NOTE: Remove the bolt before rotating housings apart on units that have an arbor.

- Separate the lower housing from upper housing and set aside.

NOTE: It is not necessary to remove the upper string head housing from the drive shaft.

- Remove the blades and store for future use.
- Fold a piece of 11 in. line in half so each half is equal in length.
NOTE: Some precut .095 in. lines are included with this kit.
- Insert the ends of the line through the eyelets in the post and pull tight.
- Repeat with the other post.
- The fixed line/blade housing is now ready to use.

CURVED SHAFT

STRAIGHT SHAFT

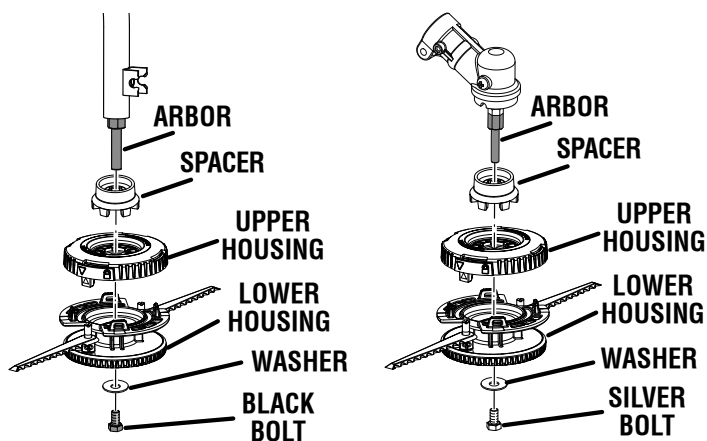

Fig. 5

CURVED SHAFT

STRAIGHT SHAFT

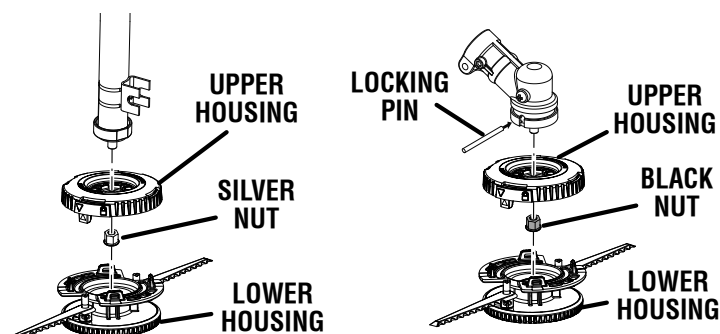

Fig. 6

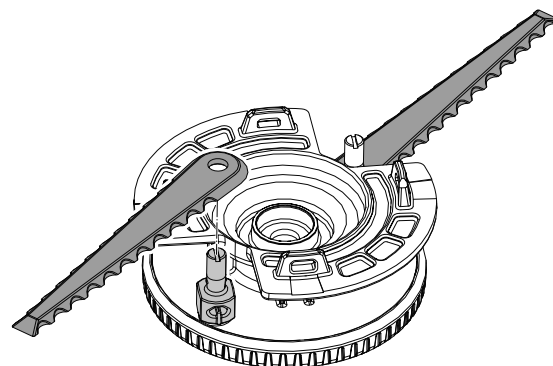

Fig. 7

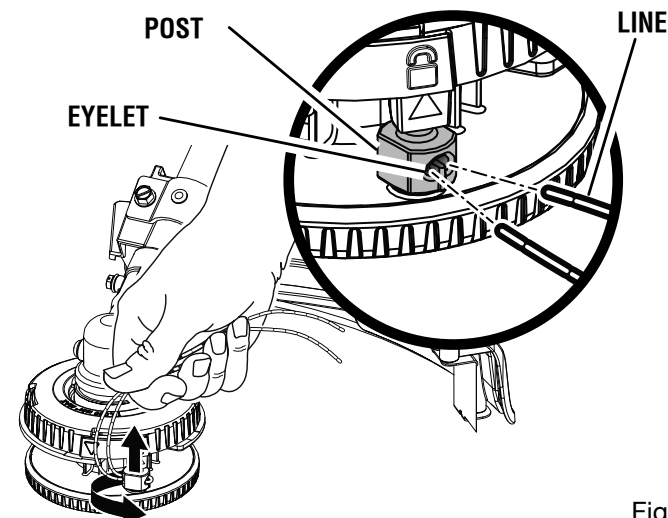

Fig. 7

TÊTE POUR TAILLE-BORDURE À FIL FIXE/À LAME

AC053N1FH

⚠ AVERTISSEMENT :

Pour réduire les risques de blessure, l'utilisateur doit lire et comprendre le manuel d'utilisation de son taille-bordures avant d'employer cet accessoire. Toujours porter une protection oculaire certifiée conforme à la norme ANSI Z87.1 ainsi qu'un protection auditive. S'assurer que l'accessoire est compatible et qu'il est bien installé avant de l'utiliser. Éteindre le taille-bordures et retirer le bloc-piles ou débrancher le fil de bougie avant de changer ou d'ajuster un accessoire.

⚠ AVERTISSEMENT :

Ne pas utiliser cet accessoire si des pièces sont endommagées ou manquantes. Si vous n'êtes pas à l'aise pour effectuer l'une ou l'autre des tâches décrites dans les présentes instructions, confiez l'unité à un centre de réparations agréé. Une tête de taille-bordures qui a été mal assemblée pourrait se disloquer et/ou se détacher lors de l'utilisation et causer des blessures graves et/ou des dommages à la propriété.

LISTE DE CONTRÔLE D'EXPÉDITION

Voir les figures 1 et 2.

Ensemble de tête de coupe à ligne, entretoise, boulon argentée, boulon noir, écrou argentée, écrou noir, fil pré-coupé de 2,4 mm (0,095 po), goupille de verrouillage, rondelle et manuel d'utilisation

INSTALLATION DU TÊTE DE COUPE

Voir les figures 1 à 7.

La tête pour taille-bordure à fil fixe/à lame s'installe différemment sur les divers accessoires de taille-bordure. Les instructions de montage varient selon le style et le type de support de fixation que vous avez. Voir les figures 3 et 4 pour déterminer si vous avez un support de fixation à arbre droit ou courbé et si votre support de fixation est doté d'un axe. Reportez-vous au **Schéma d'Installation** pour déterminer les éléments appropriés pour votre support de fixation. Assurez-vous de suivre les instructions correspondant au style et au type de votre support de fixation.

NOTE : Si vous ne parvenez pas à identifier le style et le type de support de fixation que vous avez, communiquez avec le service à la clientèle pour obtenir de l'aide.

- Arrêter le moteur, déconnecter le câble de bougie pour les têtes à essence, retirer le bloc-piles pour les têtes électriques sans fil ou débrancher la prise de la source d'alimentation pour les têtes électriques.
- Enlever le boîtier de la tête à taille-bordures en tournant la partie inférieure du boîtier dans le sens anti-horaire pour que la flèche sur la partie supérieure du boîtier s'aligne avec la flèche extérieure sur le boîtier de l'alimentation par chocs.
- Tirer le boîtier inférieur loin du boîtier supérieur et mettre de côté.
- Localisez le boulon ou l'écrou, le guide de ligne, et/ou l'entretoise nécessaire pour l'installation de la tête du taille-bordures à votre support de fixation. Reportez-vous au **Schéma d'Installation** pour plus de détails.

SCHÉMA D'INSTALLATION

Si la tête du taille-bordures n'est pas compatible avec l'un des adaptateurs ou le matériel fourni, communiquez avec le Service à la clientèle au 1-800-860-4050 pour obtenir de l'aide.

Style	Type	Éléments nécessaires pour l'installation
Arbre courbé	Avec axe	Entretoise, boîtier supérieur, boîtier inférieur, rondelle et boulon noir
Arbre courbé	Sans axe	Boîtier supérieur, écrou argentée et boîtier inférieur
Arbre droit	Avec axe	Entretoise, boîtier supérieur, boîtier inférieur, rondelle et boulon argentée
Arbre droit	Sans axe	Boîtier supérieur, écrou noir et boîtier inférieur

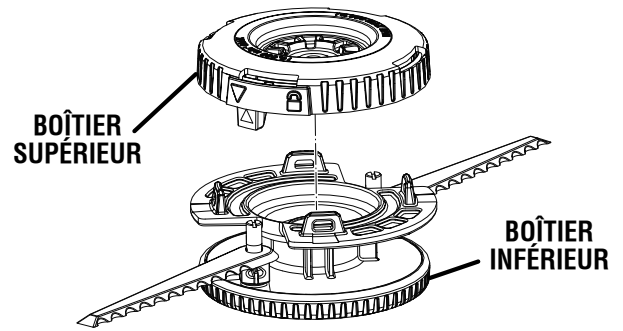

Fig. 1

GOUPILLE DE VERROUILLAGE

ENTRETOISE



BOULON ARGENTÉE



ÉCROU ARGENTÉE



BOULON NOIR



ÉCROU NOIR



RONDELLE

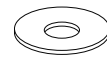
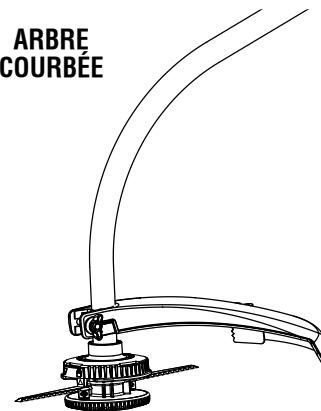

Fig. 2

ARBRE COURBÉE



ARBRE DROIT

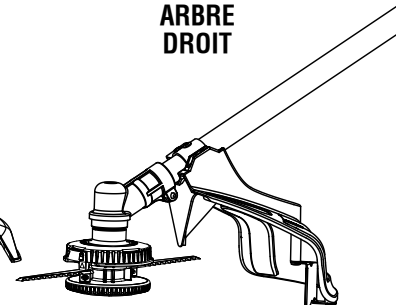
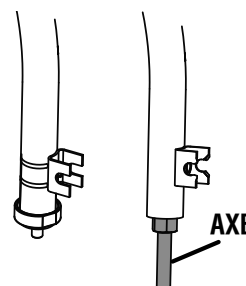

Fig. 3

ARBRE COURBÉE



ARBRE DROIT

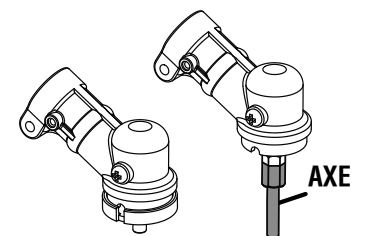

Fig. 4

Pour les unités équipées d'un axe :

- Installez l'entretoise sur la section du boîtier supérieur.
 - Glissez l'entretoise et la section du boîtier supérieur sur l'axe.
- NOTE :** L'axe perforera l'étiquette sur la partie inférieure du boîtier. Ceci permettra d'insérer l'axe à travers l'unité.

AVIS :

S'assurer que l'axe est correctement inséré dans le logement hexagonal de l'entretoise avant de procéder. Si l'axe n'est pas correctement inséré, ceci pourrait causer des dommages au boîtier et à l'entretoise.

- Fixer la tête pour taille-bordure en place en installant un boulon (M8) dans la rondelle et dans l'ouverture de l'arbre.
- Installez le boulon noir et tournez dans le sens horaire **pour les modèles à arbre courbé**. Assurez-vous que le boulon est complètement vissé dans l'axe. **No serrez pas trop.**
- Installez le boulon argenté et tournez dans le sens antihoraire **pour les modèles à arbre droit**. Assurez-vous que le boulon est complètement vissé dans l'axe. **No serrez pas trop.**- Installer le fil comme décrit au chapitre **Installation du fil**.

Pour les unités qui ne sont pas équipées d'un axe :

- Insérez l'écrou (M8), avec flasque tournée vers le bas, dans le logement de la section du boîtier supérieur puis tournez la section du boîtier supérieur sur le support de fixation (voir la figure 6).
- Insérez l'écrou argenté et tournez la section du boîtier supérieur dans le sens horaire **pour les modèles à arbre courbé**.
- Insérez l'écrou noir et tournez la section du boîtier supérieur dans le sens antihoraire **pour les modèles à arbre droit**. Si nécessaire, utilisez une clé (non fournie) ou une goupille de verrouillage pour maintenir la rondelle bombée lors du serrage de la partie supérieure du boîtier.- Glissez la section du boîtier inférieur sur la section du boîtier supérieur. Pousser ensemble jusqu'à ce que les flèches du boîtier supérieur s'alignent avec les flèches du boîtier inférieur. Pousser et tourner dans les sens horaire vers la position verrouillée.

Pour remplacer les lames dans le boîtier de fil/lame fixe :

- Enlever le boîtier de fil/lame fixe en tournant le boîtier inférieur dans le sens antihoraire, de sorte à aligner les montants et les flèches du boîtier supérieur, puis tirer le boîtier inférieur loin du boîtier supérieur.
- NOTE :** Pour les unités comportant un arbre, enlever le boulon avant de tourner les logements pour les séparer.- Retirer les lames usées et les jeter.
- Installer les nouvelles lames, en veillant à les mettre complètement en position.
- Installer de nouveau le boîtier de fil/lame fixe comme il est décrit précédemment.
- Installer le ligne tel que décrit à la section intitulée **Installation du fil**.

INSTALLATION DU FIL

Voir la figure 8.

NOTE : Ne pas tenter d'installer le fil et les lames dans le boîtier de fil/lame fixe en même temps.

- Arrêter le moteur, déconnecter le câble de bougie pour les têtes à essence, retirer le bloc-piles pour les têtes électriques sans fil ou débrancher la prise de la source d'alimentation pour les têtes électriques.
- Enlever le boîtier de fil/lame fixe en tournant le boîtier inférieur dans le sens antihoraire, de sorte à aligner les montants et les flèches du boîtier supérieur.

NOTE : Pour les unités comportant un arbre, enlever le boulon avant de tourner les logements pour les séparer.

- Tirer le boîtier inférieur loin du boîtier supérieur et mettre de côté.
- NOTE :** Il n'est pas nécessaire de retirer le boîtier supérieur de tête de coupe hors de l'arbre d'entraînement.- Enlever les lames et ranger l'appareil de manière pour un usage ultérieur.
- Plier un morceau de fil de 280 mm (11 po) en deux pour que les deux moitiés soient égales.

NOTE : Cet ensemble contient du fil de 2,41 mm (0,095 po) pré-coupés.- Insérer les bouts du fil dans les œillets du montant et tirer fermement.
- Répéter pour l'autre poteau.
- Le boîtier de fil/lame fixe est maintenant prêt à être utilisé.

ARBRE COURBÉE

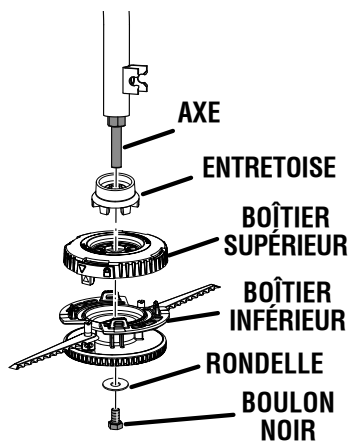

ARBRE DROIT

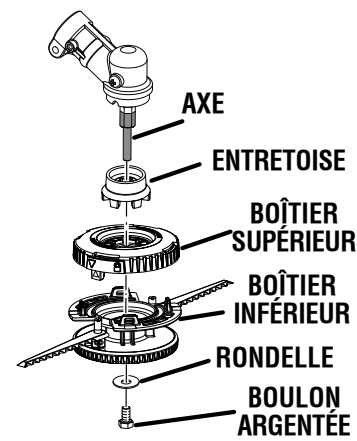
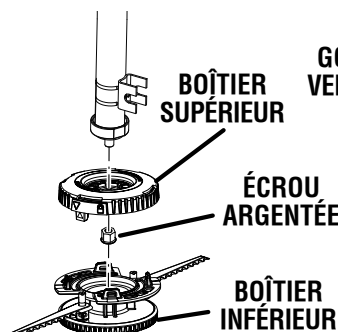

Fig. 5

ARBRE COURBÉE



ARBRE DROIT

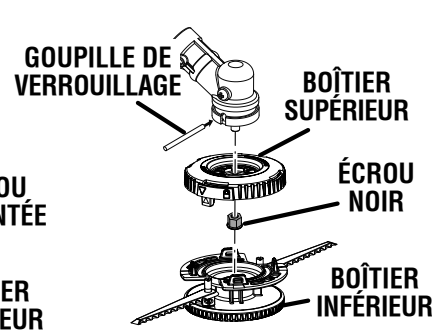

Fig. 6

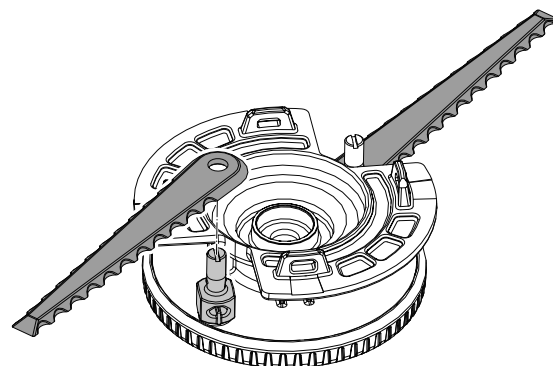

Fig. 7

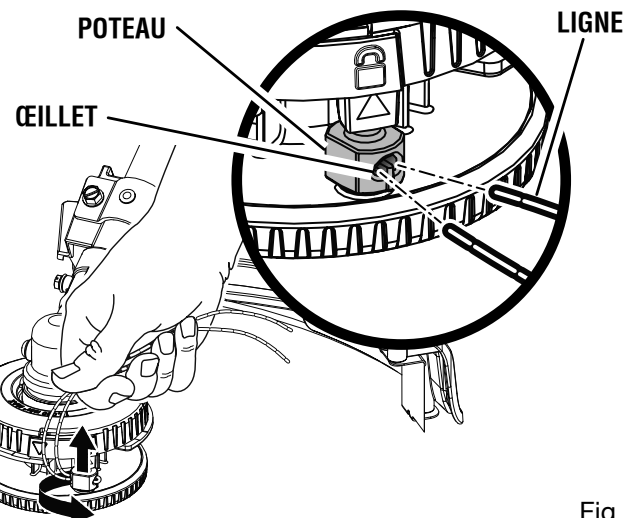

Fig. 8

CABEZAL RECORTADORA DE LÍNEA FIJA/CON HOJAS

AC053N1FH

⚠ ADVERTENCIA:

Para reducir el riesgo de lesiones, el usuario debe leer y comprender el manual del operador de la recortadora de hilo antes de usar este accesorio. Siempre póngase protección ocular con la marca de cumplimiento de la norma ANSI Z87.1 junto con protección auditiva. Asegúrese de que sea compatible con el producto antes de utilizar este accesorio. Apague la recortadora de hilo y retire el paquete de baterías o desconecte el cable de la bujía antes de cambiar o ajustar los accesorios.

⚠ ADVERTENCIA:

No utilice este accesorio si tiene una pieza dañada o faltante. Si no se siente preparado para realizar alguna de las funciones que se describen en estas instrucciones, lleve la unidad a un centro de servicio autorizado. Si usa un cabezal de recortadora ensamblado de forma inapropiada, este podría desconectarse de la recortadora y causar lesiones personales o daños en la propiedad severos.

LISTA DE EMPAQUETADO

Vea las figuras 1 y 2.

Conjunto de cabezal de la recortadora, separador, perno plata, perno negro, tuerca plata, tuerca negro, guía de hilo negra, guía de hilo blanca, Línea precortada de 2,4 mm (0,095 pulg.), pasador de fijación, arandela y manual del operador

INSTALACIÓN DE CABEZAL DE LA RECORTADORA

Vea las figuras 1 a 7.

El cabezal de recortadora de línea fija/con hojas se instala de manera diferente en distintos accesorios para recortadora de hilo. Las instrucciones de ensamblaje varían en función del estilo y el tipo de conexión que usted tenga. Consulte las figuras 3 y 4 para determinar si tiene una conexión de eje curvo o recto, y si la conexión viene o no con un árbol. Consulte el **Gráfico de Instalación** para determinar los elementos apropiados para su conexión. Asegúrese de seguir las instrucciones para el estilo y tipo de conexión que tenga.

NOTA: Si no puede identificar el estilo y tipo de conexión que tiene, comuníquese con el Servicio de atención al cliente.

- Detenga el motor, desconecte el cable de la bujía de los cabezales de alimentación a gasolina, extraiga la batería de los cabezales de alimentación inalámbricos o desconecte el enchufe de la fuente de alimentación de los cabezales de alimentación eléctrica.
- Retire la carcasa del cabezal de recortadora girando la carcasa inferior hacia la izquierda de modo que la flecha de la carcasa superior quede alineada con la flecha exterior de la carcasa.
- Separe la carcasa inferior en la carcasa superior y colóquela a un lado.
- Busque el tornillo o la tuerca, la guía de línea o el separador requeridos para instalar el cabezal de la recortadora a la conexión. Consulte el **Gráfico de Instalación** para obtener detalles.

GRÁFICO DE INSTALACIÓN

Si el cabezal de la recortadora no encaja con ninguno de los adaptadores o las herramientas suministrados, comuníquese con Servicio al cliente al 1-800-860-4050 para recibir asistencia.

Estilo	Tipo	Elementos necesarios para la instalación
Eje curvo	Con árbol	Separador, armazón superior, armazón inferior, arandela y perno negro
Eje curvo	Sin árbol	Armazón superior, tuerca plata y armazón inferior
Eje recto	Con árbol	Separador, armazón superior, armazón inferior, arandela y perno plata
Eje recto	Sin árbol	Armazón superior, tuerca negro y armazón inferior

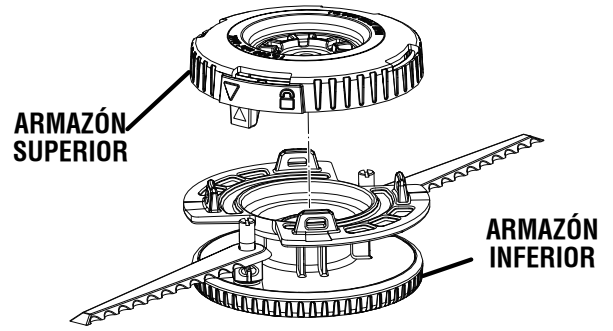

Fig. 1

PASADOR DE FIJACIÓN



SEPARADOR



PERNO PLATA



TUERCA PLATA



PERNO NEGRO



TUERCA NEGRO



RONDELLE

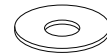
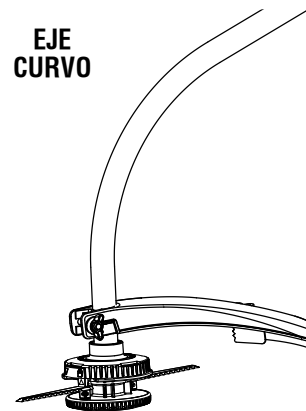

Fig. 2

EJE CURVO



EJE RECTO



Fig. 3

EJE CURVO

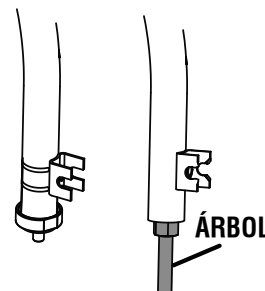

EJE RECTO

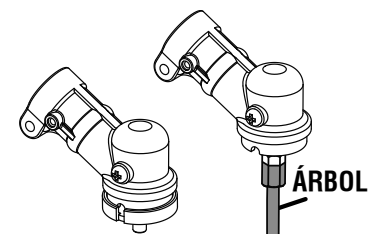

Fig. 4

Para las unidades con árboles:

- Instale el separador en el armazón superior.
- Deslice el separador y el armazón superior en el árbol.

NOTA: El árbol perforará la etiqueta de la parte inferior de la carcasa inferior. Esto permite insertar el árbol en la unidad.

AVISO:

Asegúrese de que el árbol esté bien colocado en el compartimento hexagonal del separador antes de continuar. Si el árbol no está bien colocado, el armazón superior y el separador se dañarán.

- Asegure el cabezal de recortadora en su lugar con un perno (M8) a través de la arandela y en la abertura del árbol.

Instale el perno negro y gire en sentido horario **para los modelos de eje curvo**. Asegúrese de que el perno esté completamente enroscado en el árbol. **No apriete demasiado.**

Instale el perno plateado y gire en sentido antihorario **para los modelos de eje recto**. Asegúrese de que el perno esté completamente enroscado en el árbol. **No apriete demasiado.**

- Instale la línea como se indica en **Instalación de la línea**.

Para las unidades sin árboles:

- Inserte una tuerca (M8), con brida hacia abajo, en el hueco del armazón superior y luego gire el armazón superior en la conexión (vea la figura 6).

Inserte una tuerca plateada y gire el armazón superior en sentido horario **para los modelos de eje curvo**.

Inserte una tuerca negra y gire el armazón superior en sentido antihorario **para los modelos de eje recto**. Si es necesario, use una llave (no proporcionada) o un pasador de bloqueo para sostener la arandela de brida mientras ajusta el armazón superior.

- Deslice la carcasa inferior en la carcasa superior. Empuje ambas piezas para unir las hasta que las flechas de la carcasa superior se alineen con las flechas de la carcasa inferior. Empuje y gire hacia la derecha a la posición bloqueada.

Para reemplazar las hojas en la carcasa de línea fija/hoja:

- Retire la carcasa de línea fija/hoja girando la carcasa inferior hacia la izquierda para que los pernos y las flechas del alojamiento superior queden alineados; luego, retire la carcasa inferior de la carcasa superior.

NOTA: Retire el perno antes de girar y retirar las carcasas en unidades con árbol.

- Retire las hojas usadas y deséchelas.
- Instale las hojas nuevas, asegurándose de que queden bien colocadas.
- Vuelva a colocar la carcasa de línea fija/hoja como se describió anteriormente.
- Instale la línea como se indica en **Instalación de la línea**.

INSTALACIÓN DE LA LÍNEA

Vea la figura 8.

NOTA: No intente instalar la línea y las hojas en la carcasa de línea fija/hoja al mismo tiempo.

- Detenga el motor, desconecte el cable de la bujía de los cabezales de alimentación a gasolina, extraiga la batería de los cabezales de alimentación inalámbricos o desconecte el enchufe de la fuente de alimentación de los cabezales de alimentación eléctrica.

- Retire la carcasa de línea fija/hoja girando la carcasa inferior hacia la izquierda para que los pernos y las flechas del alojamiento superior queden alineados.

NOTA: Retire el perno antes de girar y retirar las carcasas en unidades con árbol.

- Separe la carcasa inferior en la carcasa superior y colóquela a un lado.

NOTA: No es necesario retirar la carcasa del cabezal de hilo superior de la barra de transmisión.

- Retire las hojas y guárdelas para usarlas en el futuro.
- Doble un pedazo de línea de 279,40 mm (11 pulg.) en dos de modo que ambos lados tengan la misma longitud.

NOTA: Algunos trozos precortados de 2,41 mm (0,095 pulg.) se incluyen con el kit.

- Inserte los extremos de línea en los orificios del poste y tire para ajustar.
- Repita el proceso con el otro perno.
- La carcasa de línea fija/hoja ahora está lista para usarse.

EJE CURVO

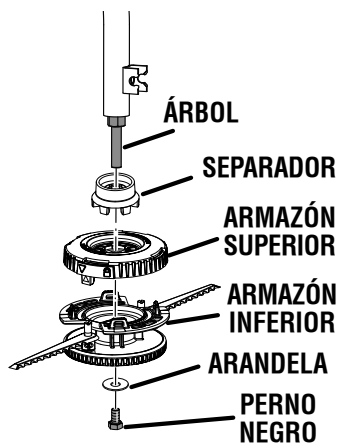

EJE RECTO

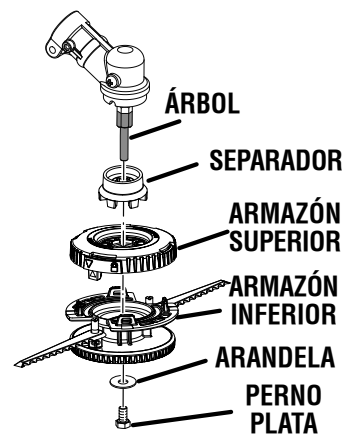
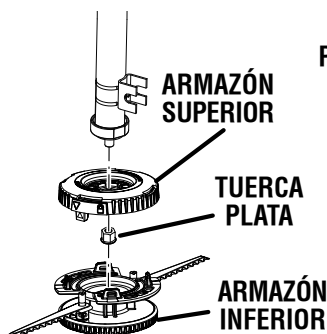

Fig. 5

ARBRE COURBÉE



ARBRE DROIT

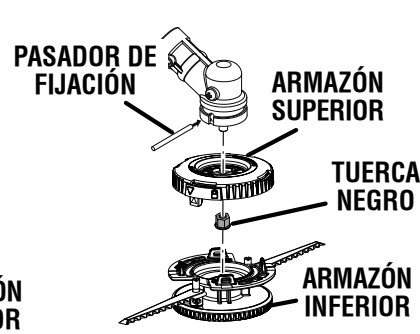

Fig. 6

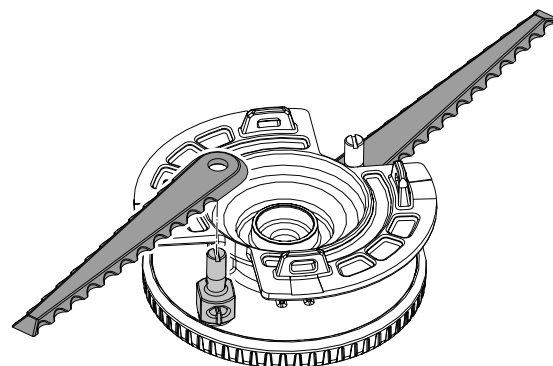

Fig. 7

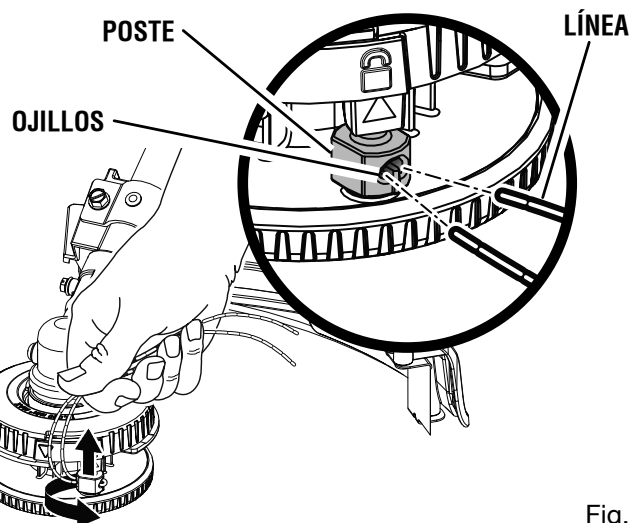

Fig. 8