

PART LIST  
LISTA DE PIEZAS

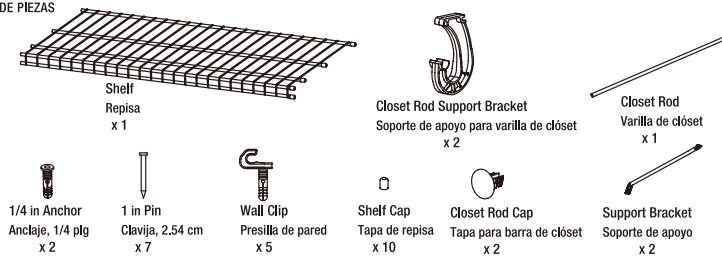

TOOLS REQUIRED  
HERRAMIENTAS NECESARIAS

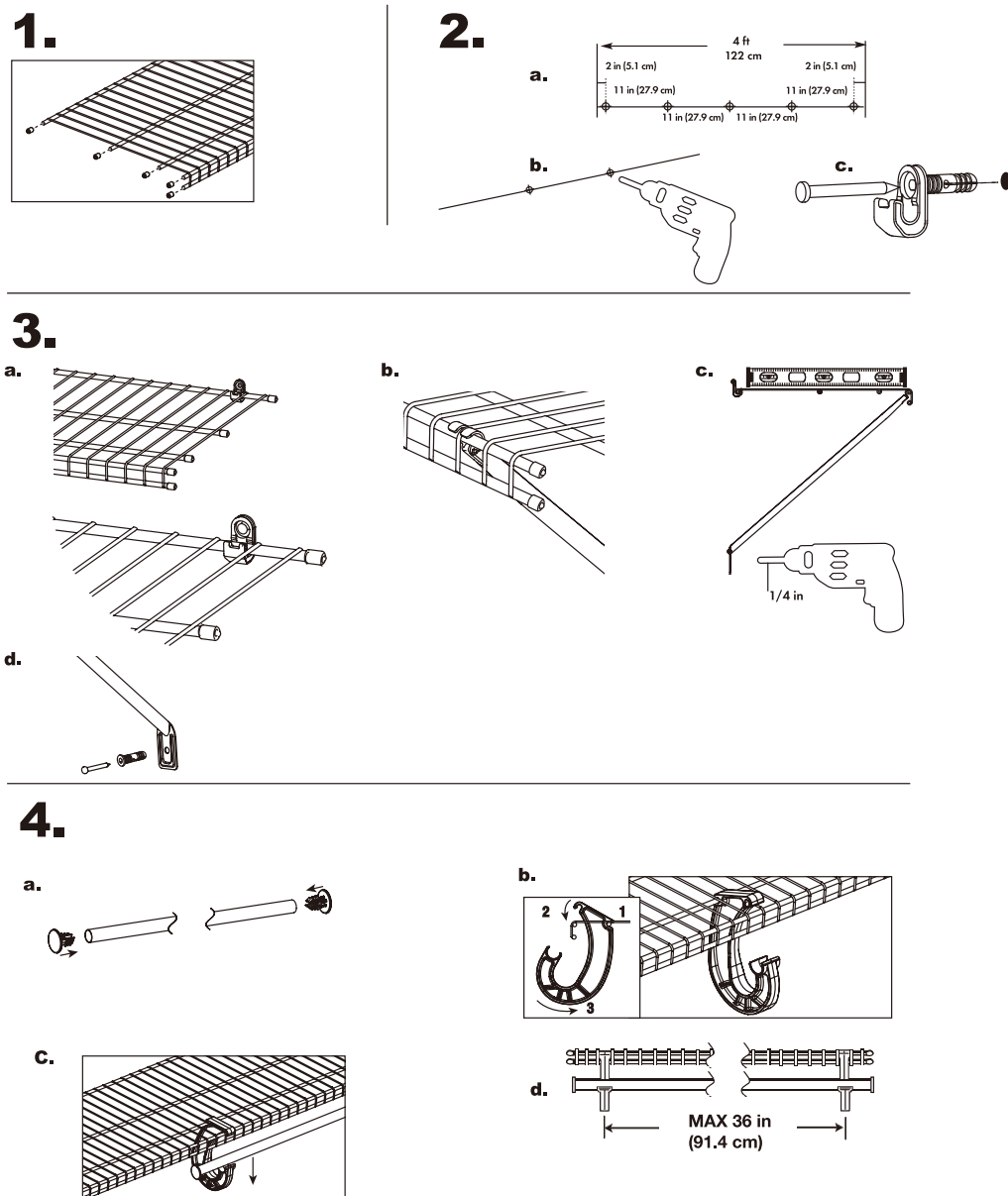
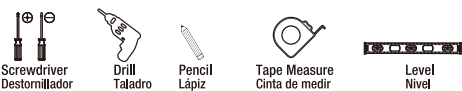

**Installation Instructions:**

1. Cut shelf to desired length using a hacksaw or bolt cutters, if necessary. Place provided end caps over cut ends. Caution - cut ends of shelf are sharp, immediately use end caps to cover.
2. Draw a level line lightly on the wall the entire length of the shelf. Make a mark 2 in in from each end of shelf to install wall clips. Measure total distance between end clips and divide evenly, making marks for remaining clips. Clips should be spaced no more than 12 in apart. Drill 1/4 in holes at each marked location for wall clips (Do NOT punch holes). With a hard flat object such as a hammer handle, push wall clip into pre-drilled hole then insert pin into wall clip. If removal is needed, you may pry the pin out with a flat screwdriver.
3. Push shelf into wall clips firmly, allowing shelf to hang down from installed clips. Position support brackets on top front lip of shelf as shown, no more than 36 in apart and 6 in in from ends of shelf as shown. Level the shelf and drill a 1/4 in hole through the hole in the wall bracket where it meets the wall as shown. Line up bracket hole with drilled hole and push the anchor into the hole, then push the pin into the anchor using the handle of a hammer or similar tool. If removal is needed, you may pry the pin out with a flat screwdriver.
4. Cut closet rod to desired length, if necessary. Place closet rod end caps onto each end of closet rod. Caution - cut ends of closet rod are sharp, immediately use closet rod end caps to cover. Insert closet rod support bracket between wires from underneath shelving as shown. Angle the bracket back so it snaps onto the horizontal shelving wire then pull down until it snaps onto the top horizontal wire of the front lip of shelving. Closet rod support brackets should be used no more than 36 in apart.

**INSTRUCCIONES DE INSTALACIÓN:**

1. Cortar la repisa al largo deseado usando una sierra para metales o cortadores de perno, si es necesario. Colocar las tapas de extremo incluidas sobre los extremos cortados. Cuidado - los extremos cortados de la repisa son filosos; usar de inmediato tapas de extremo para cubrirlos.
2. Trazar ligeramente una línea de nivel en la pared del largo completo de la repisa. Marcar a 5 cm de cada extremo de la repisa para instalar presillas de pared. Medir la distancia entre los extremos de las presillas y dividir en segmentos iguales, haciendo las marcas para las presillas restantes. Las presillas deben quedar espaciadas a no más de 30.4 cm una de otra. Taladrar orificios de 1/4 plg en cada ubicación marcada para presillas de pared (NO hacer orificios). Usando un objeto duro y plano, como el mango de un martillo, empujar la presilla de pared en el orificio pretaladrado e insertar enseguida la clavija dentro de la presilla de pared. Si es necesario retirar, puede sacar la clavija con un destornillador plano.
3. Empuja firmemente la repisa dentro de las presillas de pared y dejarlo colgando de las presillas. Coloca los soportes de apoyo en el borde frontal de la repisa, como se muestra, a no más de 91.4 cm de separación y a 15.2 cm de los extremos de la repisa, como se muestra. Nivel la repisa y taladra un orificio de 1/4 plg a través del soporte que lo une con la pared, como se muestra. Alinea el orificio del soporte con el orificio taladrado, empuja el anclaje dentro del orificio y después empuja la clavija dentro del anclaje usando el mango de un martillo o herramienta similar. Si es necesario retirar, puedes sacar la clavija con un destornillador plano.
4. Corta la varilla del clóset al largo deseado, si es necesario. Coloca las tapas de extremo de la varilla de clóset dentro de cada extremo de la varilla. Cuidado: los extremos cortados de la varilla del clóset son filosos; usa de inmediato las tapas de extremo correspondientes para cubrirlos. Inserta el soporte de apoyo de la varilla del clóset entre los alambres del estante inferior, como se muestra. Coloca de vuelta en ángulo el soporte de manera que entre a presión en el alambre de la repisa horizontal y enseguida jala hacia abajo hasta que entre a presión en el alambre horizontal superior del borde frontal del estante. Los soportes de apoyo de la varilla del clóset deben tener una separación máxima de 91.44 cm.