

LED DESK LAMP 19847-000

IMPORTANT SAFETY INSTRUCTIONS

Read and Save:

1. Do not install non-factory wiring or any other electrical components. Altering or modifying the lamp in any way will render the product unsafe.
2. To prevent bad connections, avoid pulling wiring connections when removing contents from package or during installation.
3. This lamp is approved for indoor use only.
4. This equipment has been tested and found to comply with the limits for a Class B digital device, pursuant to Part 15 of the FCC Rules. These limits are designed to provide reasonable protection against harmful interference in a residential installation. This equipment generates, uses and can radiate radio frequency energy and, if not installed and used in accordance with the instructions, may cause harmful interference to radio communications. However, there is no guarantee that interference will not occur in a particular installation. If this equipment does cause harmful interference to radio or television reception, which can be determined by turning the equipment off and on, the user is encouraged to try to correct the interference by one or more of the following measures:
 - Reorient or relocate the receiving antenna.
 - Increase the separation between the equipment and receiver.
 - Connect the equipment into an outlet on a circuit different from that to which the receiver is connected.
 - Consult the dealer or an experienced radio/TV technician for help.

BULB REPLACEMENT

Integrated LED bulb replacement not required.

CLEANING AND MAINTENANCE

1. To clean: use a soft, dry cloth only.
2. Do not use chemical or abrasive cleaning solutions.

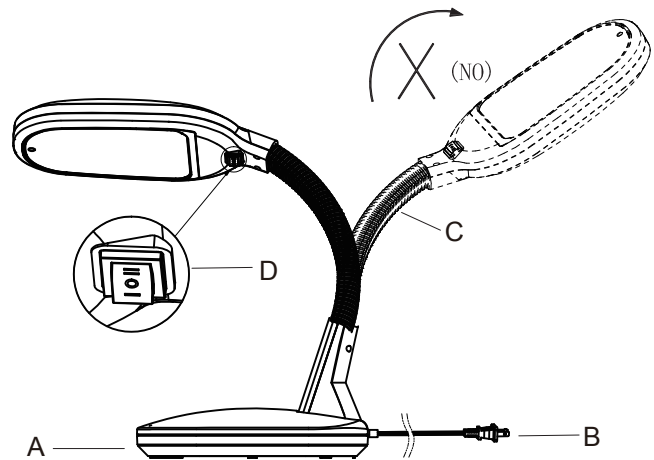

ASSEMBLY INSTRUCTIONS

1. Place lamp base (A) on a stable, flat surface.
 2. Insert the polarized plug (B) into an polarized outlet.
 3. Adjust gooseneck (C) to desired position.
 4. Use the HIGH (II)- OFF- LOW (I) switch (D) on lamp shade to turn lamp on and off.
- NOTE:** To avoid tipping the lamp over, do not bend the lamp head completely backwards.

LAMPE DE BUREAU À DEL

19847-000

INSTRUCTIONS DE SÉCURITÉ IMPORTANTES

À LIRE ET À CONSERVER

1. Ne pas installer de câbles ou d'autres composants électriques qui ne sont pas du même fabricant. Toute altération ou modification de la lampe d'une quelconque façon la rendra non sécuritaire.
2. Afin de prévenir les mauvaises connexions, éviter de tirer sur les connexions de câblage en sortant les éléments de la boîte ou pendant l'installation.
3. Cette lampe est approuvée pour une utilisation à l'intérieur seulement.
4. Cet appareil a été testé et déclaré conforme aux limites imposées aux appareils numériques de classe B, conformément à l'alinéa 15 du règlement de la FCC. Ces limites sont destinées à assurer une protection raisonnable contre les interférences nuisibles dans un environnement résidentiel. Cet appareil génère, utilise et peut émettre de l'énergie radiofréquence et, s'il n'est pas installé et utilisé conformément aux instructions, risque de provoquer des interférences nuisibles aux communications radio. La présence d'interférences lors de la réception d'émissions de radio ou de télévision ne peut être exclue (il suffit pour le vérifier d'allumer et d'éteindre successivement l'appareil); nous recommandons donc à l'utilisateur de prendre les mesures donc à l'utilisateur de prendre les mesures nécessaires pour les éliminer. À cette fin, il devra :
 - Réorienter ou déplacer l'antenne réceptrice;
 - Accroître la distance entre l'appareil et le récepteur;
 - Brancher le dispositif sur une prise de courant appartenant à un autre circuit que celui du récepteur;
 - Chercher de l'aide auprès du détaillant ou d'un technicien en radio ou en télévision Expérimenté.
5. Pour éviter de faire basculer la lampe, ne pliez pas le bras complètement vers l'arrière.

POUR REMPLACER L'AMPOULE

Le remplacement de l'ampoule à DEL intégrée n'est pas requis.

NETTOYAGE ET ENTRETIEN

1. Pour nettoyer, utilisez un chiffon doux et sec seulement.
2. Ne pas utiliser de nettoyants chimiques ou abrasifs.

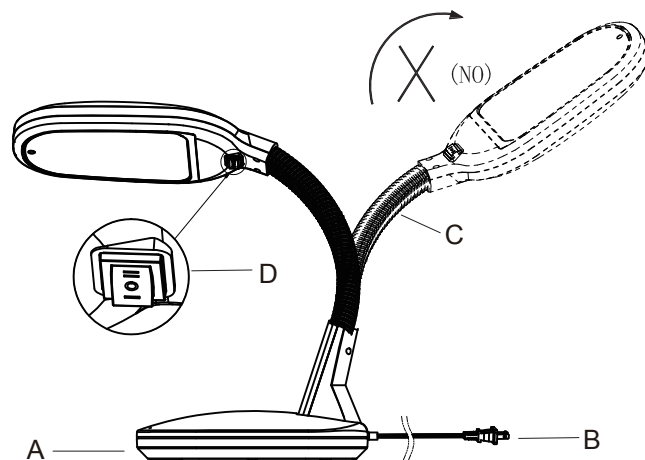

INSTRUCTIONS D'ASSEMBLAGE

1. Placez la base de lampe (A) sur une surface plane et stable.
 2. Insérez la fiche polarisée (B) dans une prise de courant polarisée.
 3. Réglez le col de cygne (C) à la position désirée.
- REMARQUE :** Pour éviter de faire basculer la lampe, ne courbez pas la tête complètement vers l'arrière.
4. Utilisez l'interrupteur (D) à trois positions – HAUT (II)-ARRÊT-BAS(I) – qui se trouve sur l'abat-jour pour allumer et éteindre la lampe.

LÁMPARA LED PARA ESCRITORIO

19847-000

INSTRUCCIONES DE SEGURIDAD IMPORTANTES

Leer y conservar:

1. No altere la instalación eléctrica con la que viene de fábrica ni agregue componentes eléctricos. El alterar o modificar la lámpara de cualquier manera afectará la seguridad del producto.
2. Para evitar conexiones defectuosas, evite jalar de las conexiones eléctricas cuando retire el contenido del paquete, o durante la instalación.
3. Esta lámpara está aprobada sólo para uso en interiores.
4. Este equipo ha sido probado y se ha verificado que cumple los límites para un dispositivo digital Clase B, conforme a la Sección 15 de las reglas de la FCC. Estos límites están diseñados para proporcionar protección razonable contra interferencia perjudicial en una instalación residencial. Este equipo genera, utiliza y puede irradiar energía de radiofrecuencia y, si no se instala y usa de acuerdo con las instrucciones, puede causar interferencia perjudicial a las comunicaciones de radio. Sin embargo, no se garantiza que no se producirán interferencias en una instalación en particular. Si este equipo genera interferencia perjudicial a la recepción de radio o televisión, lo que se puede determinar apagando y encendiendo el equipo, se recomienda al usuario que intente corregir interferencia con una o más de las siguientes medidas
 - Reorientar o reubicar la antena de recepción.
 - Aumentar la separación entre el equipo y el receptor.
 - Conectar el equipo a un tomacorriente de un circuito distinto al que usa el receptor.
 - Solicitar ayuda al concesionario o a un técnico con experiencia en radio/TV.
5. Pour éviter de faire basculer la lampe, ne pliez pas le bras complètement vers l'arrière.

PARA CAMBIAR LA BOMBILLA

La bombilla LED está integrada y no requiere ser cambiada.

LIMPIEZA Y MANTENIMIENTO

1. Para limpiar, use sólo un paño suave y seco
2. No utilice limpiadores químicos o abrasivos.

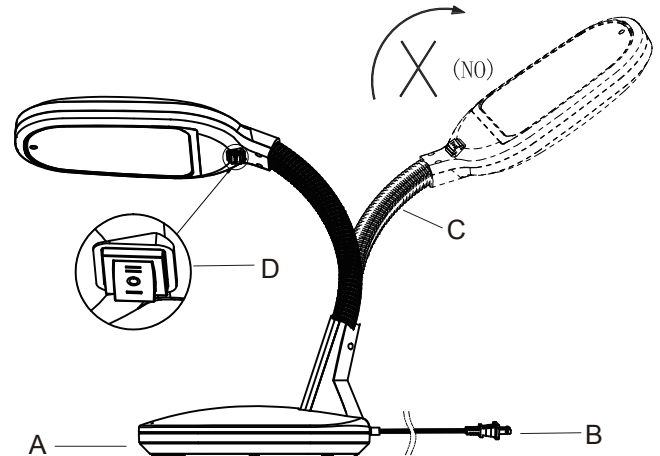

INSTRUCCIONES DE ENSAMBLAJE

1. Ponga la base de la lámpara (A) sobre una superficie estable y plana.
2. Inserte el enchufe polarizado (B) en una toma de corriente polarizada.
3. Ajuste el cuello de cisne (C) a la posición deseada.
- NOTA:** Para evitar volcar la lámpara, no doble el brazo de la lámpara completamente hacia atrás.
4. Utilice el interruptor en la pantalla de la lámpara (D) y póngalo en ALTO (II) - OFF - BAJO (I) para encender y apagarla.