

USER MANUAL

Please carefully check the unit and make sure there is no damage when you open the carton.

QUESTIONS, PROBLEMS, OR MISSING PARTS?
Please Contact Customer Service Before Returning to Store

 www.soupro.com

 servicespi@sourceproinc.com

 +1-844-455-4621

Table of Contents //

- **GENERAL INFORMATION**
 - Package Contents _____ 2
 - Warranty _____ 3
- **ASSEMBLY & OPERATIONS**
 - Assembly Instructions _____ 4
 - Safety Information _____ 5
 - Operating Instructions _____ 7
 - Care And Maintenance _____ 8
 - Troubleshooting _____ 9

- ⚠ **ATTENTION:**
 - Find a location for the firebox that is protected from direct sunlight.
 - Failure to read all instructions may result in a possible electric shock, fire hazard and/or injury and will void the warranty.
- ⚠ **WARNING:**
 - If the information in this manual is not followed exactly, an electric shock or fire may result causing property damage, personal injury or loss of life.
 - Do not store or use gasoline or other flammable vapors or liquids in the vicinity of this appliance.
 - After completely reading instructions, confirm that all controls on stove are in the OFF position. Plug the unit into a 15 amp, 120 volt outlet.

Package Contents //

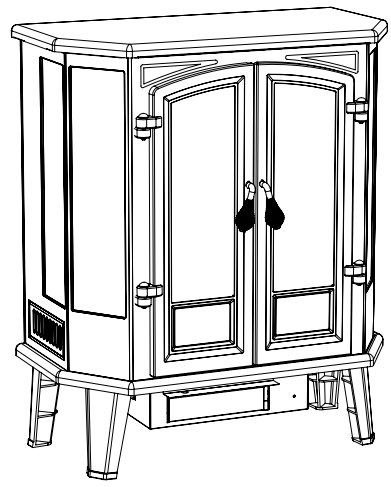

Stove
SP5621 (SP5070-PLRM)

1-YEAR LIMITED WARRANTY



Soupro Limited Inc. (hereinafter referred to collectively as “the Company”) warrants that your new **HearthPro** Electric Fireplace is free from manufacturing and materials defects for a period of one (1) year from date of purchase. Subject to the following conditions and limitations:

1. The electric fireplace must be installed and operated at all times in accordance with the installation and operating instructions furnished with the product. Any unauthorized repair, alteration, willful abuse, accident, or misuse of the product shall nullify this warranty.
2. This warranty is non-transferable, and is made to the original owner, provided that the purchase was made through an authorized supplier of the Company.
3. The warranty is limited to the repair or replacement of part(s) found to be defective in material or workmanship – provided that such part(s) have been subjected to normal conditions of use and service – after said defect is confirmed by the Company’s inspection. All replacement parts or products will be new, remanufactured, or refurbished.
4. The Company may, at its discretion, require that any defective part(s) be returned in exchange for the replacement part(s).
5. The Company may, at its discretion, fully discharge all obligations with respect to this warranty by refunding the wholesale price of the defective part(s).
6. This warranty does not cover the LED light bar included with the electric fireplace.
7. Any installation, labor, construction, transportation, or other related costs/expenses arising from defective part(s), repair, replacement, or otherwise of same, will not be covered by this warranty, nor shall the Company assume responsibility for the same.
8. The owner/user assumes all other risks – if any – including but not limited to the risk of any direct, indirect or consequential loss or damage arising out of the use, or inability to use the product, except as provided by law.
9. All other warranties – express or implied – with respect to the unit, its components and accessories, or any obligations/liabilities on the part of the Company are hereby expressly excluded.
10. The Company neither assumes, nor authorizes any third party to assume on its behalf, any other liabilities with respect to the sale of the unit.
11. The warranties as outlined within this document do not apply to non-accessories used in conjunction with the installation of this product.
12. This warranty gives you specific legal rights, and you may also have other rights which vary from state to state.

This warranty is void if:

- (a) The fireplace is subjected to prolonged periods of dampness or condensation.
- (b) Any unauthorized alteration, willful abuse, accident, or misuse of the product.
- (c) You do not have the original purchase receipt.

IF WARRANTY SERVICE IS NEEDED Please Contact Customer Service

 www.soupro.com  servicespi@sourceproinc.com  +1-844-455-4621

 Make sure you have the following information ready:

- Warranty
- Sales Receipt
- Product Model/Serial Number
- Date of Purchase
- Location of Purchase

Assembly



Do not fully tighten screws during assembly. Only tighten when all parts are installed in place.

Parts List

Number of the hardware in () is separated for backup.

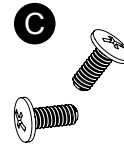
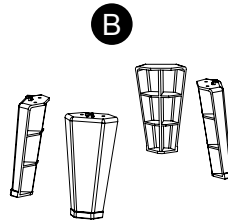
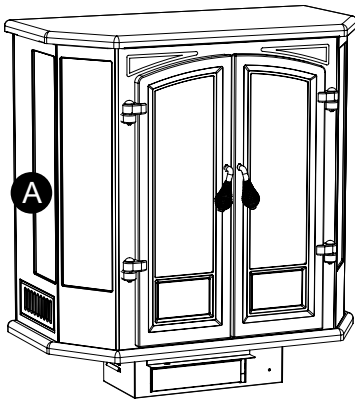

A Stove x 1

B Leg x 4

C Screw x 8+(1)

Installation

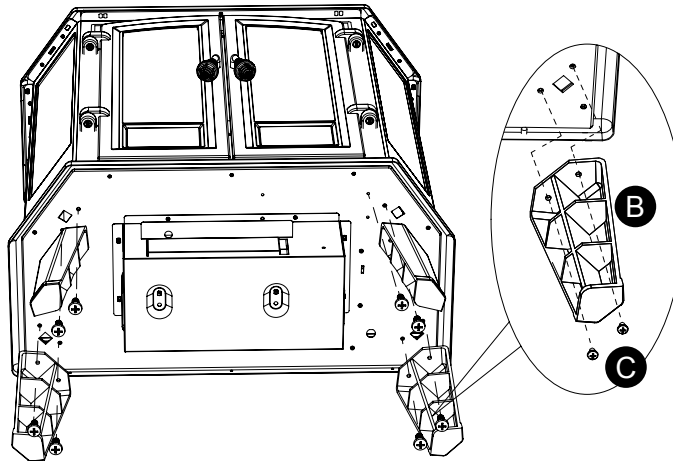











Before using your unit please install the legs as shown in diagram above.

Safety Information //

Please read and understand this entire manual before attempting to assemble, operate or install the product.

IMPORTANT NOTICE

When using electrical appliances, basic precautions should always be followed to reduce the risk of fire, electric shock and injury to persons, including the following:

-  **WARNING:** Place this unit in a location that avoids direct sunlight and high temperatures.
-  **WARNING:** Plastic bags, nails, etc. should be kept out of reach of children.
-  **WARNING:** This appliance is hot when in use. To avoid burns, DO NOT let bare skin touch hot surfaces. Keep combustible material, such as furniture, pillows, bedding, papers, clothes and curtains, at least 3 feet from the front of the heater and keep them away from the side and rear.
-  **WARNING:** Extreme caution is necessary when any heater is used by or near children or individuals with disabilities and whenever the fireplace is left operating and unattended.
-  **WARNING:** DO NOT run cord under carpeting. DO NOT cover cord with throw rugs, runners, or similar covering. Do not route cord under furniture or appliances. Arrange cord away from traffic areas and where it will not be tripped over.
-  **WARNING:** DO NOT insert or allow foreign objects to enter any ventilation or exhaust opening as this may cause an electric shock or fire, or damage the appliance.
-  **WARNING:** This appliance has hot and arcing or sparking parts inside. DO NOT use it in areas where gasoline, paint or flammable vapors or liquids are used or stored. This fireplace should not be used as a drying rack for clothing. Christmas stockings or decorations should not be hung in the area of it.
-  **WARNING:** This appliance is not intended for use by persons (including children) with reduced physical, sensory or mental capabilities, or lack of experience and knowledge, unless they have been given supervision or instruction concerning use of the appliance by a person responsible for their safety.
-  **WARNING:** Children should be supervised to ensure that they do not play with the appliance.
-  **WARNING:** Do not climb the unit. Suitable for use on a levelled surface or else tipping and/or injury may result.

Safety Information



Use this firebox only as described in the manual. Any other use is NOT recommended by the manufacturer and may cause fire, electric shock or injury to persons.

CAUTION:

- If possible, ALWAYS unplug this firebox when not in use.
- DO NOT operate any firebox with a damaged cord or plug or after the heater malfunctions.
- DO NOT operate any firebox if it has been dropped or damaged in any manner. Disconnect power at service panel and have firebox inspected by a reputable electrician before reusing.
- Any repairs to this unit should be carried out by appropriately qualified service personnel.
- Under no circumstances should this unit be modified. Parts having to be removed for servicing must be replaced prior to operating this unit again.
- DO NOT use outdoors.
- This unit is not intended for use in bathrooms, laundry areas and similar indoor locations. NEVER place heater where it may fall into a bathtub or other water container.
- To disconnect this unit, turn all controls to the OFF position, then remove plug from outlet.
- ONLY connect to properly grounded outlets.
- This appliance, when installed, must be electrically grounded in accordance with local codes, with the current CSA C22.1 Canadian Electrical Code or, for USA installations, follow the National Electrical Code, ANSI/NFPA NO.70.
- To prevent a possible fire, DO NOT block any air intakes or exhaust in any manner. DO NOT use on soft surfaces, like a bed, where opening may become blocked.
- ALWAYS plug this unit directly into a wall outlet/receptacle. NEVER use with an extension cord or relocatable power tap (outlet/power strip).
- This heater includes an automatic protection system that will shut off the unit to prevent overheating. If the unit is at risk of overheating, the thermal cut out will shut off the heater to prevent damage or risk of fire.
- DO NOT slide firebox on top of wood to avoid scratching wood surface.
- DO NOT place any objects on top of firebox and top air intake vents as this will cause the unit to overheat and can cause a fire.

ELECTRICAL CONNECTION:

- A 15-amp, 120-volt, 60 Hz circuit with a properly grounded outlet is required. Preferably, the fireplace will be on a dedicated circuit as other appliances on the same circuit may cause the circuit breaker to trip or the fuse to blow when the heater is in operation. The unit comes standard with 6-ft. three-wire cord, exiting from the rear of the fireplace. DO NOT exceed the current rating of the current tap. ALWAYS plug this unit directly into a wall outlet/receptacle. NEVER use with an extension cord or relocatable power tap (outlet/power strip).
- This firebox is for use on 120 volts. The cord has a plug as shown below. See illustration for grounding instruction. An adapter as shown at C is available for connecting three-blade grounding type plugs to two-slot receptacles. The green grounding lug extending from the adapter must be connected to a permanent ground such as a properly grounded outlet box. The adapter should not be used if a three-slot grounded receptacle is available.

ELECTRICAL SPECIFICATIONS

Voltage:	120 VAC, 60 Hz
Amps:	11.7 Amps
Watts:	1400 Watts

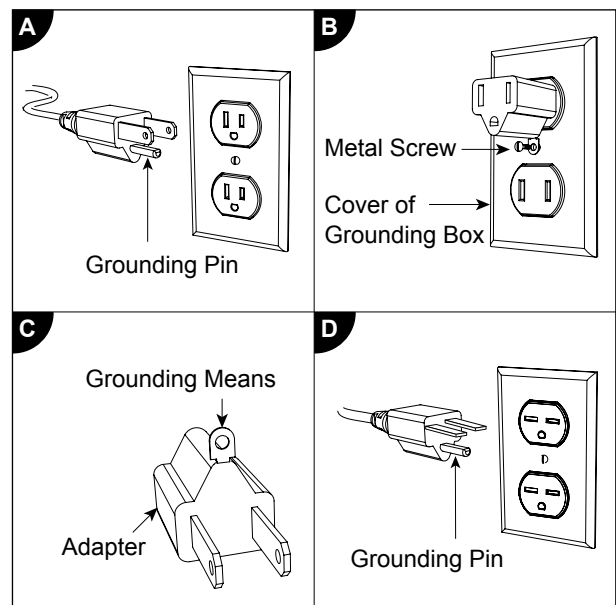

Operating Instructions //

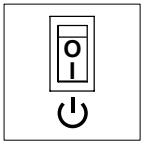
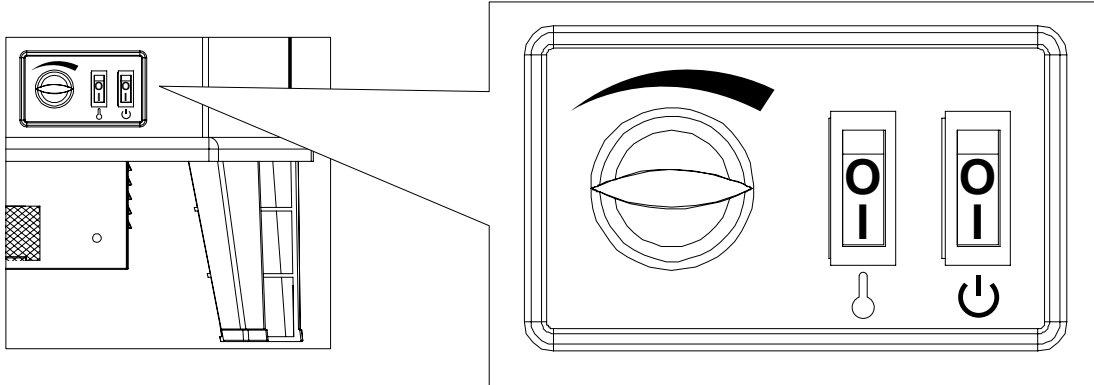

Power Switch

- This switch turns the main power ON and OFF.
- The switch will be illuminated when the heater is ON.
- This switch needs to be ON in order to use the heater.

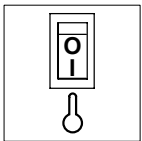

Heater Switch

- The HEATER switch turns the heater ON and OFF. This switch must be lit for the heater function to work.

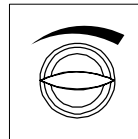

Thermostat

- To adjust the temperature to your individual requirements, turn the thermostat dial to the right (clockwise) to increase the temperature and to the left to decrease the temperature. This thermostat control dial can only be used while the power switch is in " | " position and the heater is turned on. When the heater reaches the desired temperature, the heat will turn off. When the temperature drops below the selected temperature, heat will restart again.

Care And Maintenance //

CLEANING INFORMATION:

- Make sure the unit is turned off, unplugged and the heating elements of heater are cool whenever you are cleaning the heater.
- Clean the metal trim using a water-dampened, soft, and clean cloth. DO NOT use brass polish or household cleaners as these products will damage the metal trim.
- The motors used on the fan and the flame generator assembly are pre-lubricated for extended bearing life and require no further lubrication. However, periodic cleaning/vacuuming of the fan/heater and air intake/output vents is recommended.
- Any other servicing should be performed by an authorized service representative.
- Allow at least 10 minutes between turning off the unit and removing the light bulb to avoid accidental burning of the skin.

⚠ WARNING: Make sure the power is turned off before proceeding. Any electrical repairs or rewiring of this unit should be carried out by a licensed electrician in accordance with national and local codes.

If repairing or replacing an electrical component or wiring, the original wire routing, color coding and securing locations must be followed.

⚠ WARNING: Electrical outlet wiring must comply with local building codes and other applicable regulations to reduce the risk of fire, electrical shock and injury to persons.

⚠ WARNING: Do not use this fireplace if any part of it has been under water. Immediately call a qualified service technician to inspect the fireplace and replace any part of the electrical system.

⚠ WARNING: Disconnect the power before attempting any maintenance or cleaning to reduce the risk of fire, electrical shock or personal injury.

⚠ WARNING: During any service of this appliance, the power to the unit must be turned off. First turn the main power switch to the "OFF" position. Then remove the electrical plug from the wall outlet.

⚠ NOTE: When the heater is not in use, it should be stored in a dry location, away from possible damage. The power cord should be stored properly to avoid contact with hot or sharp objects.

CHANGING THE LIGHT BULB

- The fire effect is created with the use of a 40-Watt B-10 candelabra light bulb with an E-12 (small) socket base. The light bulb will have to be replaced from time to time when they burn out.
- During normal operation, the stove heater will always give a simulated flame function. If the intensity of flame suddenly increases, it means that the light bulb is going to burn out. Replace the light bulb immediately, according to the instructions. Do not operate the stove heater when the light bulb burns out or without the light bulb.

STEP 1: Turn the main power switch off, and then unplug the power cord from the wall outlet.

STEP 2: Loosen the screws holding the stove back panel to the main body of stove.

STEP 3: You will find a 40-Watt B-10 candelabra light bulb with E-12 socket base at the bottom.

STEP 4: Replace the burned out light bulb using a new 40-Watt B-10 candelabra light bulb.

STEP 5: Reinstall the back cover.

STEP 6: Plug in the unit.

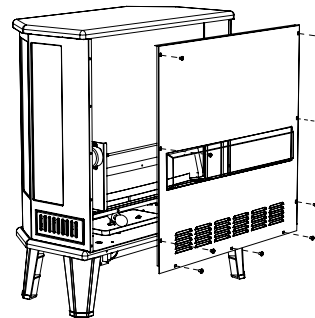

Troubleshooting



Problems	Possible Causes	Solutions
1. No power, logs do not glow.	1. The unit does not have power.	1. Check that unit is plugged into a standard 120 volt outlet. Then make sure power is set at "ON" position.
2. All function keys are inactivated and flame flashing.	2. The overheat protection device has been engaged.	2. Unplug unit, wait 5-10 minutes, then the sensor will reset itself. Plug the unit back in and turn on the heater. If the problem persists, call customer service.
3. All function keys are inactivated and flame lighted on but do not glow.	3. The ambient temperature sensor is broken or not working correctly.	3. Unplug unit, wait 5-10 minutes, then the sensor will reset itself. Plug the unit back in and turn on the heater. If the problem persists, call customer service.
4. Fan motor continues to blow after unit is powered off.	4. Normal operation.	4. This is a standard feature; the blower runs for an additional 20 seconds to ensure heat will not be trapped inside the unit.
5. Power cord gets warm to the touch.	5. Normal operation.	5. This is normal for a heater appliance as it requires more current to operate. Check the connections of the appliance cord and the outlet. Make sure the plug fits tightly into the outlet. During use, check the plug and outlet frequently to determine if it is HOT; if so, discontinue use of the appliance and consult with a qualified electrician to check or change the overheating outlet(s).

QUESTIONS, PROBLEMS, OR MISSING PARTS?
Please Contact Customer Service Before Returning to Store

 www.soupro.com

 servicespi@sourceproinc.com

 +1-844-455-4621



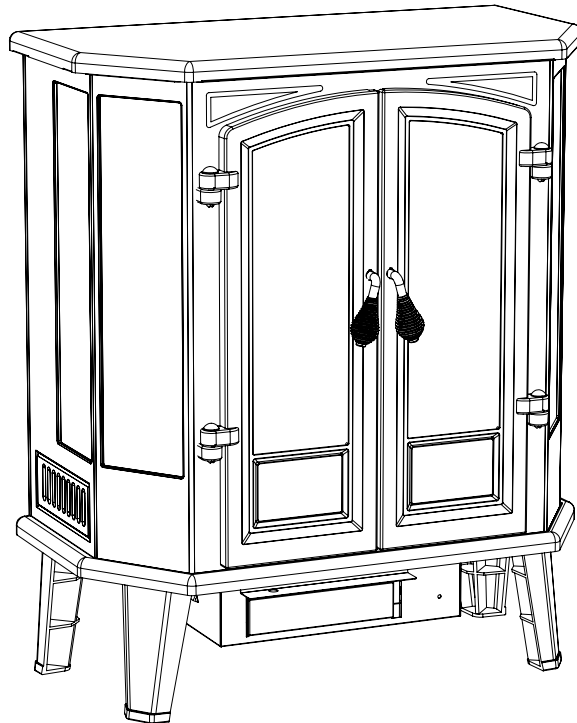

MANUEL D'UTILISATEUR

Vérifiez soigneusement l'appareil et assurez-vous qu'il n'y a pas de dommages lorsque vous ouvrez le carton.

QUESTIONS, PROBLÈMES OU PIÈCES MANQUANTES?
Contactez le service clientèle avant de le retourner au magasin

 www.soupro.com

 servicespi@sourceproinc.com

 +1-844-455-4621

Table des matières //

• INFORMATIONS GÉNÉRALES	
Contenu de la boîte	2
Garantie	3
• INSTRUCTIONS D'ASSEMBLÉE	
Assemblée	4
Information de securite	5
Instructions d'operation	7
Soins et entretien	8
Guide de depannage	9

⚠ ATTENTION :

- Installer le foyer à un endroit protégé des rayons direct du soleil.
- Failure to read all instructions may result in a possible electric shock, fire hazard and/or injury and will void the warranty.

⚠ AVERTISSEMENT :

- Si les instructions dans ce manuel ne sont pas suivies, un choc électrique ou un incendie peut en résulter. Ce qui peut causer des dommages à la propriété, des blessures corporels ou la mort.
- Do not store or use gasoline or other flammable vapors or liquids in the vicinity of this appliance.
- Une fois que vous aurez lu les directives au complet, assurez-vous que toutes les commandes du poêle-foyer sont sur la position hors circuit (OFF). Branchez le poêle-foyer dans une prise de 15 A/120 V.

Contenu de la boîte //

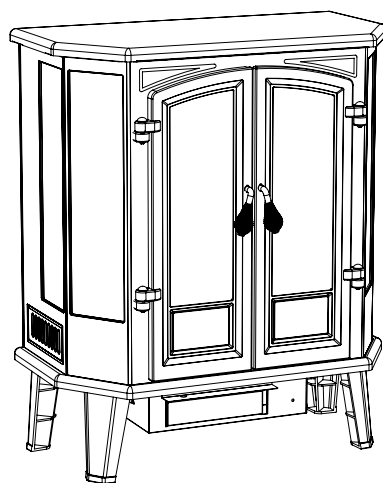

Poele electrique
SP5621 (SP5070-PLRM)

1 AN GARANTIE LIMITEE

Soupro Limited Inc. (ci-apres refere comme la (compagnie) garantie que votre nouveau foyer electrique **HearthPro** est libre de tous defauts de fabrication pour une periode de un an de la date d'achat. Sujet aux conditions et limitations suivantes.

1. Le foyer electrique doit etre installe et utilise en accord avec le manuel d'installation et d'utilisation fournis avec l'appareil. Toute reparation non autorisee, modification, abus volontaire, accident, mauvaise utilisation du produit annulera la garantie.
2. Cette garantie est non transferable et est pour le proprietaire original qui a achete le produit d'un fournisseur autorise de la compagnie.
3. La garantie est limitee a la reparation ou le remplacement des pieces defectueuses a condition que ces pieces ont ete utilisees de facon normale, apres que les dites pieces ont ete confirme defectueuses par l'inspection de la compagnie.
4. La Compagnie, a sa discretion, exiger que toutes les pieces defectueuses soient retournees en echange de la (les) piece (s) de rechange.
5. La Compagnie, a sa discretion, peut se decharger de toutes ses obligations a l'egard de cette garantie en remboursant le prix d'achat des pieces defectueuses.
6. Cette garantie ne couvre pas les lumieres DEL incluses avec les foyers electriques.
7. Toute installation, main-d'oeuvre pour la construction, le transport, ou d'autres frais et / ou depenses decoulant de la piece defectueuse, de la reparation, du remplacement, ne sera pas couvert par cette garantie et la Compagnie n'en assume pas la responsabilite.
8. Le proprietaire / utilisateur assume tous les autres risques. Y compris le risque de perte ou de dommages directs, indirects ou consecutifs decoulant de l'utilisation. Ou l'impossibilite d'utiliser le produit, sauf dans les cas prevus par la loi.
9. Toutes les autres garanties en ce qui concerne le produit, ses composants et accessoires, ou des obligations / responsabilites de la part de la Compagnie sont expressement exclues.
10. La Compagnie n'assume, ni autorise un tiers a assumer, a ce nom, toute autre responsabilite a l'egard de la vente du produit.
11. Les garanties decrites dans le present document ne sont pas applicables aux accessoires non utilises en conjonction avec l'installation de ce produit.
12. Cette garantie vous donne des droits specifiques, et vous pouvez egalement avoir d'autres droits qui varient d'un Etat a l'autre.

Cette garantie est nulle si:

- (a) Le foyer est soumis a des periodes prolongees d'humidite ou de la condensation.
- (b) Toute modification non autorisee, abus volontaire, accident ou mauvais usage du produit.
- (c) Vous n'avez pas le recu d'achat original.

SI LE SERVICE DE GARANTIE EST NÉCESSAIRE

Contactez le service à la clientèle

 www.soupro.com

 servicespi@sourceproinc.com

 +1-844-455-4621



Assurez-vous que vous disposez des informations suivantes:

- Garantie
- Facture de vente
- Modèle de produit / numéro de série
- Date d'achat
- Emplacement de l'achat

Assemblée



Ne pas serrer complètement les vis pendant l'assemblage. Ne serrez que lorsque toutes les pièces sont installées en place.

Liste des pieces

Nombre de materiel en () est separe pour la sauvegarde

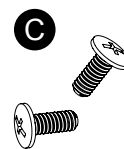
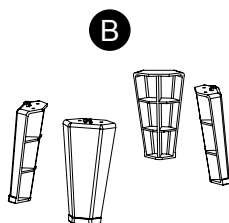
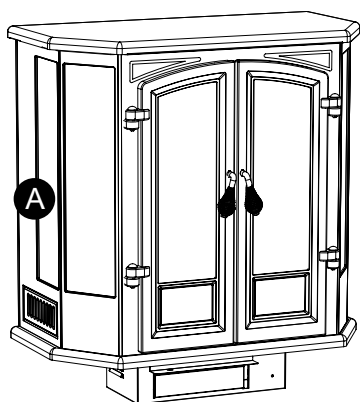

A Poêle électrique x 1

B Pieds x 4

C Vis x 8+(1)

INSTALLATION

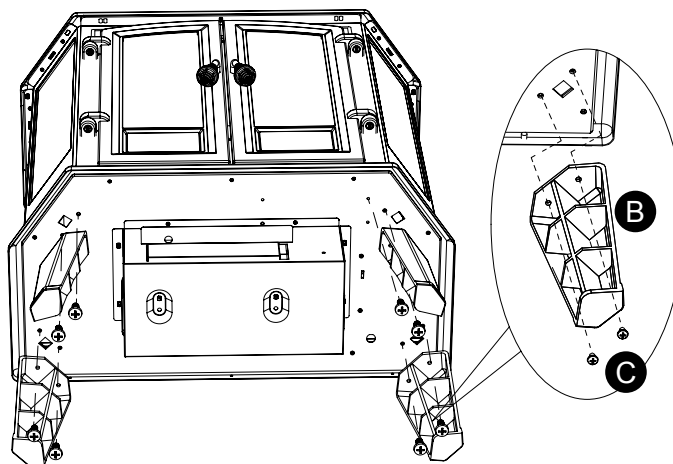

Avant d'utiliser votre appareil, veuillez y monter les pieds, comme indiqué dans le schéma ci-dessous.

Consignes de sécurité //

Assurez-vous de lire et de comprendre l'intégralité du présent manuel avant de tenter d'assembler, d'installer ou d'utiliser l'article.

AVIS IMPORTANT

When using electrical appliances, basic precautions should always be followed to reduce the risk of fire, electric shock and injury to persons, including the following:

- ⚠ **AVERTISSEMENT:** Placez cette unité dans un endroit qui évite la lumière directe du soleil et des températures élevées.
- ⚠ **AVERTISSEMENT:** Les sacs en plastique, les clous, etc. doivent être gardés hors de la portée des enfants.
- ⚠ **AVERTISSEMENT:** Cet appareil est chaud lors de l'utilisation. Pour éviter des brûlures, NE PAS laisser la peau nue toucher les surfaces chaudes. Garder les matériaux combustibles comme les meubles, oreillers, draps, papiers, vêtements et rideaux à moins de 3 pieds du devant de l'appareil et les tenir à l'écart des côtés et de l'arrière.
- ⚠ **AVERTISSEMENT:** Des précautions extrêmes sont nécessaires lorsque l'appareil est utilisé par ou près d'enfants ou de personnes avec un handicap et lorsque le foyer est laissé sans surveillance.
- ⚠ **AVERTISSEMENT:** NE PAS utiliser une rallonge sous un tapis. NE PAS couvrir le fil d'alimentation avec une moquette ou tout autre objet du genre. Placer le fil d'alimentation en dehors d'emplacement ou il y a de la circulation.
- ⚠ **AVERTISSEMENT:** NE PAS insérer ou laisser des objets étrangers entrer dans les fentes de ventilation ou sortie d'air. Ceci peut causer un choc électrique, un incendie ou des dommages à l'appareil.
- ⚠ **AVERTISSEMENT:** Cet appareil contient des pièces chaudes et qui cause des arcs électriques à l'intérieur. NE PAS utiliser dans une pièce où de l'essence, peinture, liquide inflammable sont utilisés ou entreposés. Cet appareil ne doit pas être utilisé comme sèche linge. Les bas de Noël ou les décorations ne devraient pas être accrochés près du foyer.
- ⚠ **AVERTISSEMENT:** Cet appareil n'est pas destiné à être utilisé par des personnes (y compris les enfants) dont les capacités physiques, sensorielles ou mentales sont réduites, ou le manque d'expérience et de connaissance, sauf si elles ont été encadrées pour l'utilisation de l'appareil donné par une personne responsable de leur sécurité.
- ⚠ **AVERTISSEMENT:** Les enfants doivent être surveillés afin qu'ils ne jouent pas avec l'appareil.
- ⚠ **AVERTISSEMENT:** Ne pas monter sur l'unité. Convient pour une utilisation sur une surface plane sinon il y a un risque de basculer et / ou de blessures.

INFORMATION DE SECURITE //

N'utilisez cet appareil que pour l'usage prévu dans ce manuel. Toute autre utilisation n'est PAS recommandée par le fabricant et peut provoquer un incendie, une décharge électrique ou des blessures.

MISE EN GARDE:

- Dans la mesure du possible, débranchez TOUJOURS cet appareil lorsqu'il n'est pas utilisé.
- N'utilisez PAS un appareil muni d'une fiche ou d'un cordon endommagés ou qui a subi une défaillance.
- Ne faites PAS fonctionner un appareil qui est tombé ou qui a été endommagé de quelque façon que ce soit. Coupez l'alimentation électrique à partir du tableau de distribution et faites inspecter l'appareil par un électricien qualifié avant de le réutiliser.
- Confiez toute réparation de ce foyer à un technicien qualifié.
- Ne modifiez jamais ce foyer. Remplacez les pièces qui ont dû être retirées pour l'entretien avant d'utiliser de nouveau le foyer.
- N'utilisez PAS ce produit à l'extérieur.
- Cet appareil n'est pas conçu pour être utilisé dans une salle de bains, une salle de lavage ou tout autre endroit humide semblable. Ne placez JAMAIS l'article dans un endroit où il pourrait tomber dans une baignoire ou un autre contenant rempli d'eau.
- Pour débrancher cet appareil, tournez les commandes en position d'arrêt, puis retirez la fiche de la prise.
- Branchez UNIQUEMENT la fiche sur une prise correctement mise à la terre.
- Lors de l'installation, veillez à ce que l'appareil soit mis à la terre conformément aux codes locaux, à la plus récente version du Code canadien de l'électricité, CSA C22.1, ou au code national de l'électricité, ANSI/NFPA No 70.
- Afin de prévenir les risques d'incendie, ne bloquez JAMAIS les ouvertures de ventilation ou de sortie d'air de quelque façon que ce soit. Ne placez PAS l'appareil sur une surface molle, comme un lit, car l'ouverture pourrait se bloquer.
- Ne placez PAS l'appareil directement sous une prise de courant. Branchez TOUJOURS l'article directement sur une prise murale. N'utilisez JAMAIS une rallonge ni une prise rechargeable (barre d'alimentation).
- À l'intérieur de cet appareil se trouve un limiteur. Lorsque l'appareil surchauffe ou que sa température devient anormalement élevée, le dispositif de protection du thermostat coupe l'alimentation électrique afin d'éviter d'endommager l'appareil ou de causer un incendie.
- Ne placez AUCUN objet sur le dessus du foyer encastrable et des prises d'air supérieures, car cela pourrait causer une surchauffe de l'appareil et provoquer un incendie.

Branchement électrique

- Un circuit de 15 A, 120 V et 60 Hz avec une prise correctement mise à la terre est nécessaire. Il est recommandé de réserver un circuit au foyer, car d'autres appareils alimentés par le même circuit pourraient causer le déclenchement du disjoncteur ou faire sauter le fusible lorsque le foyer est en fonction. L'appareil est muni d'un cordon à trois broches d'une longueur de 1,83 m (6 pi) se trouvant à l'arrière. Ne dépassez PAS le courant nominal de la prise de courant. Branchez TOUJOURS l'article directement sur une prise murale. N'utilisez JAMAIS de rallonge ni de prise mobile (barre d'alimentation).
- Cet appareil est conçu pour être utilisé sur un circuit de 120 volts. La fiche dont est muni le cordon est illustrée ci-dessous. Consultez l'illustration pour connaître les instructions de mise à la terre. L'adaptateur illustré (C) devrait être utilisé pour brancher les fiches à trois broches avec mise à la terre aux prises à deux fentes. La cosse de mise à la terre verte de l'adaptateur doit être branchée sur une mise à la terre permanente, comme une boîte de sortie mise à la terre. Ne vous servez pas de l'adaptateur si une prise à trois fentes avec mise à la terre est disponible.

CARACTERISTIQUES

Tension:	120 VAC, 60 Hz
Amperes:	11.7 Amps
Watts:	1400 Watts

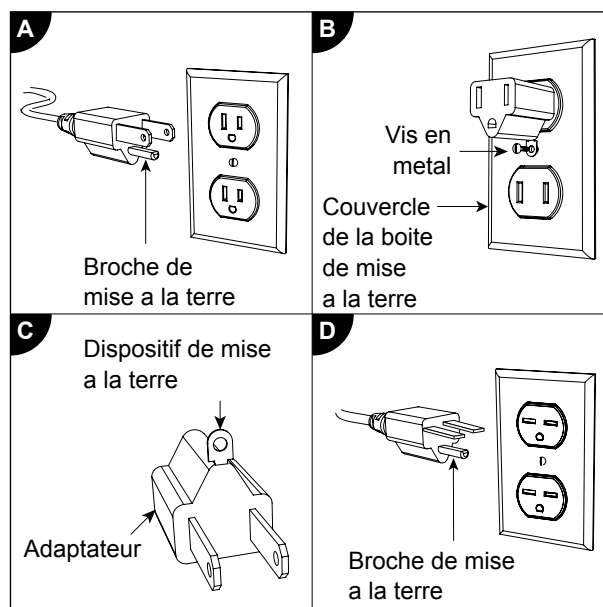

INSTRUCTIONS D'OPERATION //

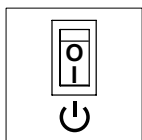
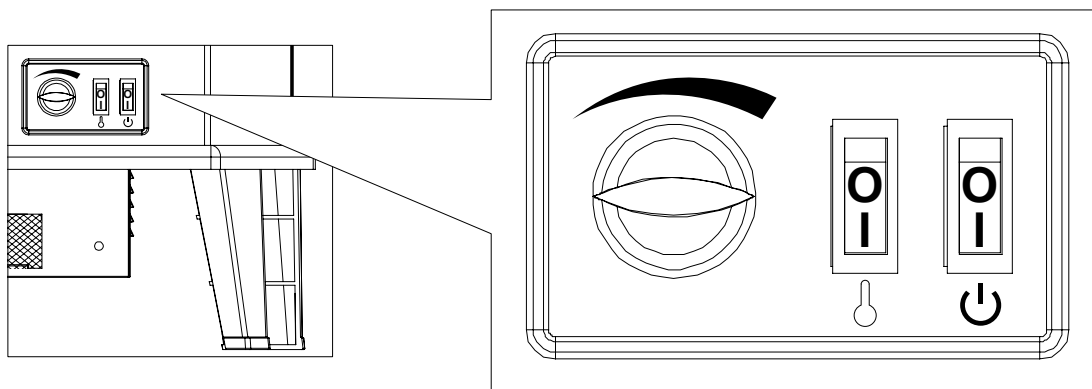

Bouton marche/arrêt

- Cet interrupteur sert à allumer ou éteindre l'unité.
- Cet interrupteur sera illuminé quand la chaufferette est en marche.
- Cet interrupteur doit être actif pour pouvoir utiliser la chaufferette.

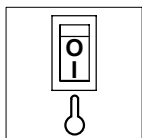

Interruptor del calentador

- Le commutateur de la chaufferette permet de régler la chaufferette en position de marche et d'arrêt. L'interrupteur doit être allumé pour activer les fonctions de la chaufferette.

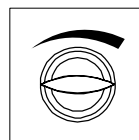

Bouton du thermostat

- Sert à ajuster la température de consigne, au goût. Tournez cette commande vers la droite (sens horaire) pour élever la température et vers la gauche (sens antihoraire), pour l'abaisser. Ce cadran de commande du thermostat est fonctionnel seulement lorsque l'interrupteur d'effet de marche/arrêt et les interrupteurs de chauffage (heating) sont sur la position « I ». Lorsque l'appareil de chauffage atteint la température souhaitée, l'appareil de chauffage et le voyant chauffage (heating) s'éteindront, mais le ventilateur continuera de fonctionner avec l'écoulement de l'air. Réglez cette commande pour remettre l'appareil de chauffage en fonction.

SOINS ET ENTRETIEN



RENSEIGNEMENTS SUR LE NETTOYAGE :

- Assurez-vous que l'appareil est éteint, débranché l'appareil, attendre que l'appareil soit froid avant de nettoyer.
- Nettoyer la garniture métallique à l'aide d'un chiffon doux et propre imbibé d'eau. NE PAS utiliser de vernis pour laiton ou de nettoyants ménagers, car ces produits endommageraient la garniture métallique.
- Les moteurs utilisés pour le ventilateur et pour la flamme sont pré-lubrifiés à vie et ne nécessitent aucune lubrification supplémentaire. Cependant, le nettoyage périodique / passer l'aspirateur dans le ventilateur, de l'élément de chauffage de l'admission d'air et des événements de sortie est recommandé.
- Tous les autres services doivent être effectués par un représentant de service autorisé.
- Si la protection contre la surchauffe se déclenche, éteignez tous les interrupteurs et attendez environ 5 à 10 minutes. Elle devrait se réenclencher automatiquement après le refroidissement de l'unité.

⚠ ATTENTION: Assurez-vous que l'alimentation est coupée avant de procéder. Toutes les réparations électriques ou recâblage de cet appareil doivent être effectués par un électricien agréé conformément aux codes nationaux et locaux.

If repairing or replacing an electrical component or wiring, the original wire routing, color coding and securing locations must be followed.

⚠ ATTENTION: Le câblage électrique doit être conforme aux codes de construction locaux et autres réglementations applicables pour réduire le risque d'incendie, d'électrocution et de blessures corporelles.

⚠ ATTENTION: Ne pas utiliser ce foyer si une partie quelconque de celui-ci a été sous l'eau. Appelez immédiatement un technicien de service qualifié pour inspecter le foyer et pour remplacer toute une partie du système électrique.

⚠ ATTENTION: Coupez l'alimentation avant tout entretien ou nettoyage afin de réduire le risque d'incendie, d'électrocution ou de blessure.

⚠ ATTENTION: Pendant tout service de cet appareil, l'alimentation de l'appareil doit être mise hors tension. Tout d'abord tourner l'interrupteur d'alimentation principal sur la position «ARRÊT». Ensuite, retirez la fiche électrique de la prise murale.

⚠ Remarque: Lorsque le poêle n'est pas utilisé, il devrait être entreposé dans un emplacement sec, loin des dommages potentiels. Le cordon d'alimentation devrait être entreposé correctement afin d'éviter tout contact avec des objets chauds ou tranchants.

POUR CHANGER L'AMPOULE

- L'effet de flamme est obtenu au moyen d'une ampoule d'éclairage à culot à vis de type candélabre B-10, de 40 W, à culot (petit) E-12. Il vous faudra remplacer cette ampoule à l'occasion, lorsqu'elle grillera à l'usage.
- En temps normal, le poêle-foyer vous procurera la fonction de simulation de flamme de façon constante. Mais si l'intensité de la flamme augmente soudainement, cela signifie que l'ampoule est sur le point de griller. Remplacez l'ampoule sans tarder, selon les directives fournies, et n'utilisez pas le poêle-foyer avec une ampoule grillée ou sans aucune ampoule.

Étape 1: Éteindre l'interrupteur d'alimentation principal, puis débrancher le cordon d'alimentation de la prise murale.

Étape 2: Desserrer les vis qui maintiennent le panneau arrière du poêle sur le corps principal du poêle.

Étape 3: Vous trouverez l'ampoule; remplacez-la si elle est grillée.

Étape 4: Remplacez l'ampoule usagée en utilisant une ampoule à chandelier 40 watts de type B-10.

Étape 5: Remettez en place l'ensemble de bûches artificielles.

Étape 6: Branchez de nouveau l'appareil.

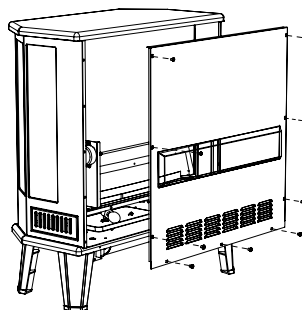

GUIDE DE DÉPANNAGE //

PROBLÈME	CAUSE POSSIBLE	MESURE CORRECTIVE
1. L'appareil n'est pas alimenté; les bûches ne scintillent pas.	1. L'appareil n'est pas alimenté.	1. Assurez-vous que le cordon d'alimentation est branché convenablement sur une prise standard de 120 V. Assurez-vous ensuite que l'appareil est mis sous tension.
2. Toutes les touches de fonction sont inactives et la flamme clignote.	2. Le capteur de surchauffe est engagé.	2. Débrancher l'unité, attendre 5 à 10 minutes, le capteur se réinitialisera par lui-même. Rebrancher l'unité et mettre l'appareil en marche. Si le problème persiste, contacter le service à la clientèle.
3. Toutes les touches de fonction sont inactives et la flamme est allumée, mais ne brillent pas.	3. Le détecteur du thermostat est brisé ou ne fonctionne pas correctement.	3. Débrancher l'unité, attendre 5 à 10 minutes, le capteur se réinitialisera par lui-même. Rebrancher l'unité et mettre l'appareil en marche. Si le problème persiste, contacter le service à la clientèle.
4. Le moteur du ventilateur continue de fonctionner après la mise hors tension de l'appareil.	4. Fonctionnement normal.	4. Ceci est une fonction standard; le ventilateur fonctionne pendant un 20 secondes additionnelle pour s'assurer que la chaleur se disperse à l'intérieur de l'unité.
5. Le cordon d'alimentation est chaud au toucher.	5. Fonctionnement normal.	5. Cela est normal pour un radiateur; cet appareil utilise beaucoup d'énergie pour fonctionner. Vérifiez les raccords du cordon de l'appareil et de la prise. Assurez-vous que la fiche est fermement insérée dans la prise. Lors de l'utilisation, vérifiez la fiche et la prise fréquemment afin de déterminer si elles sont chaudes. Si c'est le cas, cessez d'utiliser l'appareil et faites appel à un électricien qualifié afin qu'il vérifie ou remplace les prises qui surchauffent.

QUESTIONS, PROBLÈMES OU PIÈCES MANQUANTES?
Contactez le service clientèle avant de le retourner au magasin

 www.soupro.com

 servicespi@sourceproinc.com

 +1-844-455-4621



Fabriqué en Chine