

# RIDGID®

---

**ASSEMBLY**  
**Assemblage**  
**Montaje**

# Unpacking and Checking Carton Contents

## Tools Required

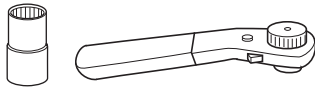

9/16" Socket & Ratchet



9/16" Wrench



Mallet

Refer to the assembly sketch for positioning of parts.

Remove contents of carton. Check each item against the Carton Contents List. Call 1-800-4-RIDGID (1-800-474-3443) or E-mail us at info@ridgid.com if any parts are damaged or missing.

## Carton Contents List

| Key | Description                      | Qty |
|-----|----------------------------------|-----|
| A   | Wet/Dry Vac Assembly.....        | 1   |
| B*  | Qwik-Lock™ Fine Dust Filter..... | 1   |
| C*  | Filter Support Assembly.....     | 1   |
| D   | Hose Assembly.....               | 1   |
| E   | Utility Nozzle.....              | 1   |
| F   | Wet Nozzle.....                  | 1   |
| G   | Crevice Nozzle.....              | 1   |
| H   | Claw Nozzle.....                 | 1   |
| J   | Dusting Brush.....               | 1   |
| K   | Extension Handle.....            | 2   |
| L   | 8" Wheel.....                    | 2   |
| M   | Metal Handle.....                | 1   |
| N   | Operator's Manual.....           | 1   |

### Bag of Loose Parts "A":

|   |                        |   |
|---|------------------------|---|
| O | 3" Caster.....         | 2 |
| P | Wheel Hub Adapter..... | 2 |
| Q | Wheel Caps.....        | 2 |

### Bag of Loose Parts "B":

|   |                           |   |
|---|---------------------------|---|
| R | 3/8" x 4" Bolt.....       | 2 |
| S | 3/8" x 1-1/2" Spacer..... | 2 |
| T | Jam Nut.....              | 2 |
| U | Lock Washer.....          | 2 |
| V | Flat Washer.....          | 6 |
| W | Locknut.....              | 2 |

\* These items may come preassembled. If they are not present in the carton, check inside the drum to see if they are preassembled.

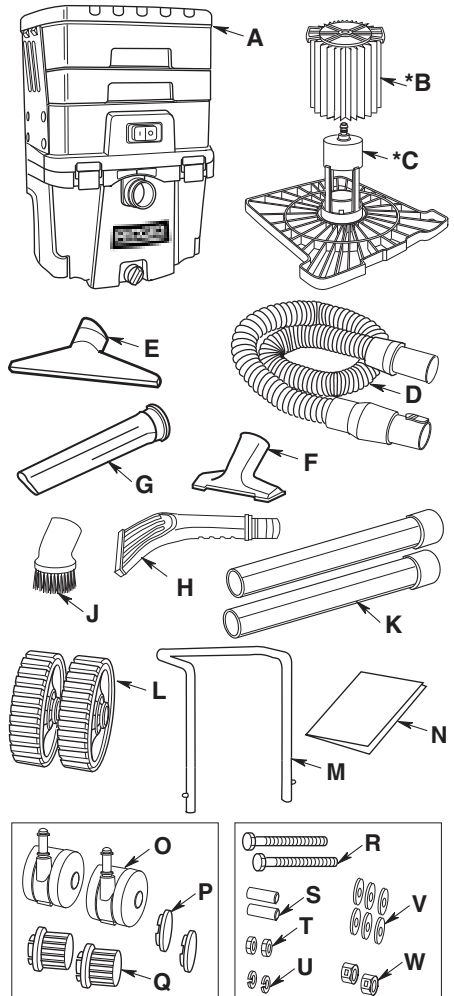

# Removing/Installing/Storing The Metal Handle

---

Your metal handle comes packaged in the dust drum. You must remove the metal handle from the dust drum and install the handle in the correct direction, bent area facing away from the back of the Vac, before continuing. (Also remove the 8" wheel and set aside for installation).

## Installing Handle

Press and hold release buttons while installing handle into handle receptacles in drum (See illustration).

**NOTE:** An audible snap of release buttons indicates successful engagement of handle.

## Lowering Handle for Storage

To store Wet/Dry Vac, press and hold release buttons while firmly sliding handle down.

## Removing Handle

Press and hold release buttons, as shown. While firmly pushing in release buttons, pull handle upwards to remove.

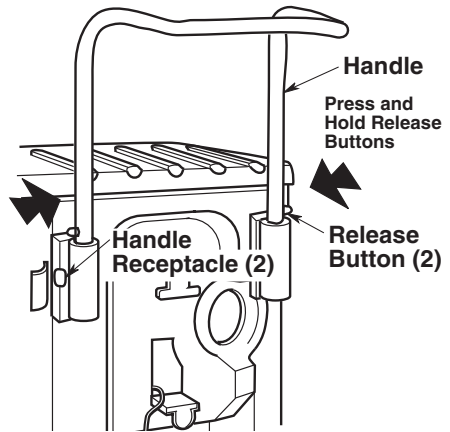
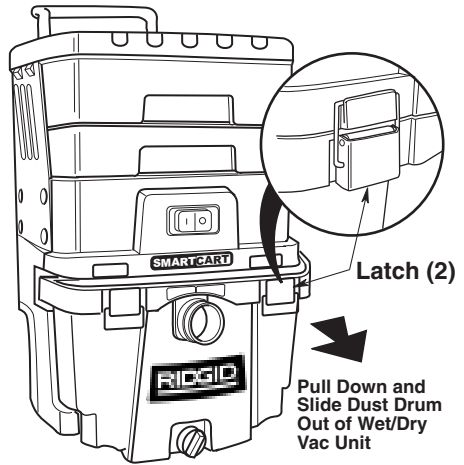

# Filter Removal and Installation

**NOTE:** The filter is accessed by unlatching and removing the dust drum. The filter support assembly can be removed by grasping the filter support as shown in the illustrations below.

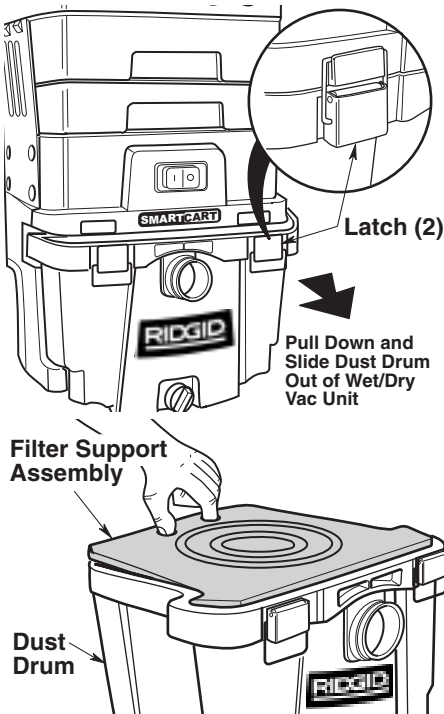

**⚠ WARNING:** For your own safety, never connect plug to power source until all assembly steps are complete and you have read and understood the safety and operation instructions. Do not operate Vac with any parts damaged or missing.

## Removal and Installation of the Qwik Lock™ Filter

### Filter Removal:

1. Hold the filter tabs of the Qwik Lock™ filter in each hand.
2. With one thumb on the Qwik Lock™ stud, which protrudes through the integrated filter plate, lift up on the filter tabs while pushing down on the stud.

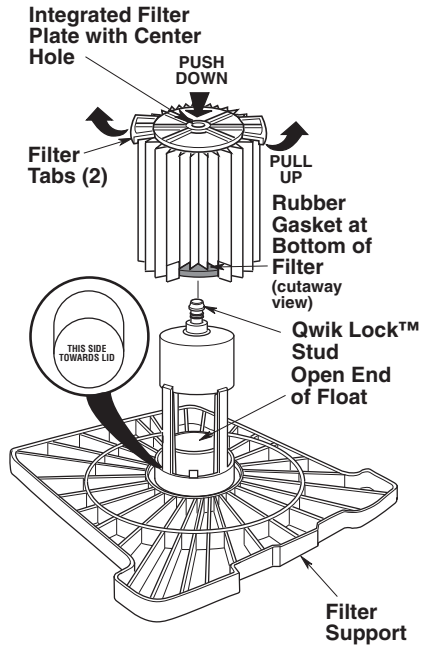

3. This action will cause the filter to release from the filter cage. Slide filter off cage.

### Filter Installation:

1. Carefully slide the Qwik Lock™ filter over the filter cage and press down on the outside edge of the filter until the rubber gasket on the bottom of the filter seats securely around the base of the filter cage and against the lid.
2. Align the small center hole in the top of the filter over the Qwik Lock™ stud on the filter cage. Press firmly on top of the filter near the stud to allow the filter to snap over the ball on the end of the stud. The filter is now attached.

**NOTE:** Failure to properly seat the bottom gasket could result in debris bypassing the filter.

# Wet/Dry Vac Assembly

## Dust Drum Assembly

1. Slide the dust drum into the front of the wet/dry Vac unit when filter assembly is complete. Position the dust drum wheels into the drum area slots and glide into place.

**NOTE:** When reinstalling the dust drum and filter support assembly, ensure that the front of the dust drum is flush with the lid and motor cover assembly. The dust drum should fit snugly into place. There are two pins in the Wet/Dry Vac unit that must fit into the slots in the drum. This ensures proper alignment. The dust drum must be installed properly to ensure the Wet/Dry Vac functions correctly.

2. Pull the two latches on the front of the dust drum up and over the latch holders and press down firmly until they snap in place. If the pins from the lid and motor cover assembly are not aligned, the latches will not lock.

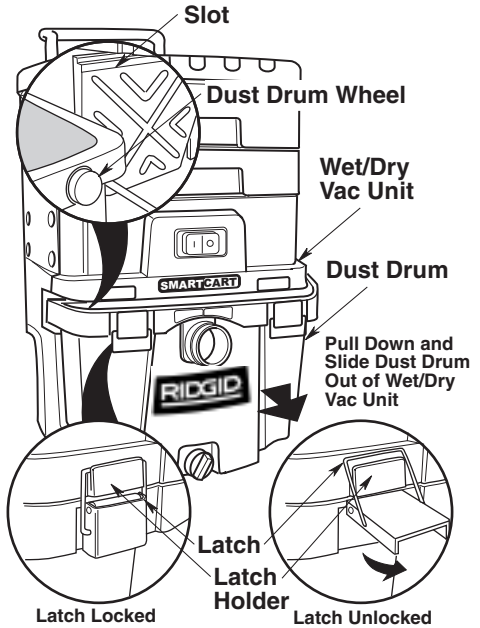

**⚠ WARNING:** To avoid ingesting debris or water in the impeller and damaging Vac, never operate without filter support assembly in place.

## Insert Hose

Insert the push button end of the hose assembly into the inlet of the Vac. The hose should snap into place. To remove the hose from the Vac, press the release button in the hose assembly and pull the hose out of the Vac inlet, as shown.

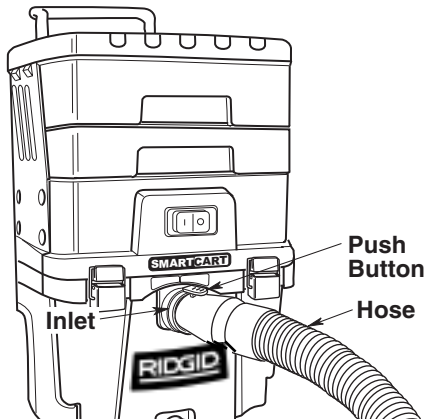

# Wheel Assembly

If any parts are missing or damaged, contact customer service. Do not attempt to assemble unit until you have all the parts.

1. Pull the dust drum clear of the Wet/Dry Vac. Locate the two 8" diameter wheels and the two bag assemblies.
2. Prop a 2 x 4 wood block approximately 12" long, under the rear of the Vac.
3. Place one flat washer onto the 3/8" bolt and install into the hole in rear panel. Push the bolt all the way through wheel hub.
4. Place one flat washer and one lock washer onto the bolt.
5. Screw on one jam nut and tighten with a 9/16" wrench. You will need to hold the head of the bolt with the 9/16" socket to securely tighten the jam nut.
6. Insert the wheel hub adapter onto the 8" wheel. Make sure that the slots on the wheel adapter fits snugly into the ribs of the wheel. Place adapter and wheel onto bolt.
7. Insert one spacer on the bolt and push through the wheel opening.
8. Install one flat washer and one locknut. Tighten locknut securely.
9. Using a rubber mallet, gently tap the wheel caps onto each wheel. This is required on both the left and right sides.
10. Lock the rear wheels by stepping down on the wheel locks to secure unit. Tilt Vac back to expose the front wheel area.

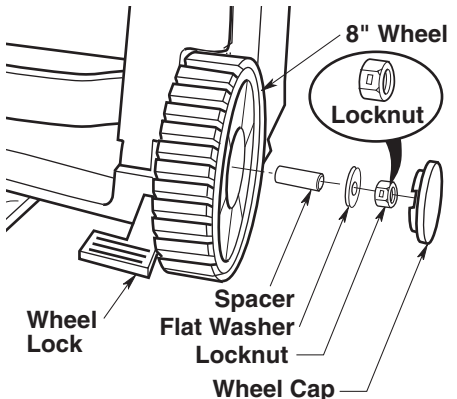
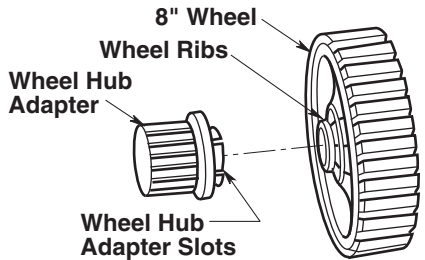
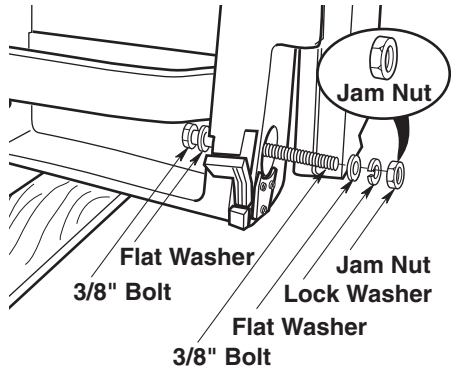
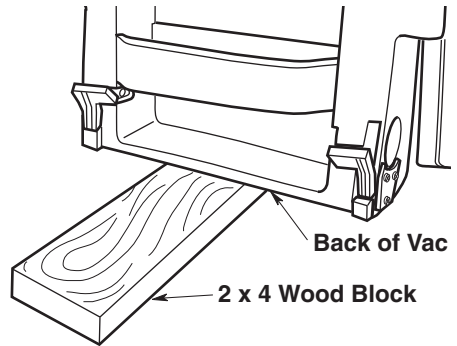

11. Push the caster on until the ball on the caster stem is inserted all the way onto the socket. You will hear the ball snap into the socket and the caster will swivel easily when positioned correctly.

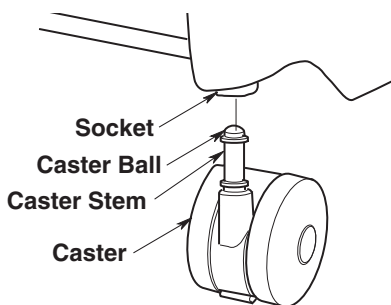

## Operation

**⚠ WARNING: To reduce the risk of fire, explosion, or damage to Vac:**

- Do not leave Vac running while unattended - you may fail to notice important signs indicating abnormal operation such as loss of suction, debris/liquid exiting the exhaust, or abnormal motor noises. Immediately stop using Vac if you notice these signs.
- Do not leave Vac plugged in when not in use.
- Do not continue running when float has cut off suction.
- Sparks inside the motor can ignite airborne flammables. Do not operate Vac near flammable liquids or in areas with flammable gases, vapors, or explosive/airborne dust. Flammable liquids, gases, and vapors include: lighter fluid, solvent-type cleaners, oil-based paints, gasoline, alcohol, and aerosol sprays. Explosive dusts include: coal, magnesium, aluminum, grain, and gun powder.
- Do not vacuum up explosive dusts, flammable liquids, or hot ashes.

**⚠ WARNING: To reduce the risk of electric shock or injury:**

- Do not expose to rain or allow liquid to enter motor compartment. Store indoors.
- Do not handle plug, switch, or Vac with wet hands.
- Unplug Vac before servicing. If your Vac is not working as it should, has missing parts, has been dropped, damaged, left outdoors, or dropped into water, return it to an independent service center or call customer service.
- When using an extension cord, use only outdoor-rated cords that are in good condition. Do not allow the connection to come into contact with liquid.

To reduce the risk of electric shock, this appliance has a polarized plug (one blade is wider than the other). This plug will fit in a polarized outlet only one way. If the plug does not fit fully in the outlet, reverse the plug. If it still does not fit, contact a qualified electrician to install the proper outlet. Do not change the plug in any way.

After you plug the power cord into the

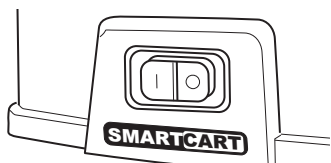

outlet, turn the unit on by pushing the switch from position "O" to position "I". The symbols used on the switch actuator are international "On & Off" symbols.



Familiarize yourself with the accessories included with the Vac. Each accessory may be used in various ways for vacuuming and blowing debris. Here is a list of the accessories and their uses.

**Utility Nozzle** - General purpose nozzle for most vacuuming applications.

# Desempaquetado y comprobación del contenido de la caja de cartón

## Herramientas necesarias



Casquillo y llave de carraca de 9/16 de pulgada

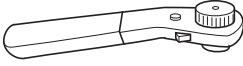

Llave de tuerca de 9/16 de pulgada

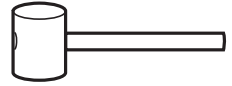

Mazo

Consulte el dibujo de ensamblaje para averiguar el posicionamiento de las piezas.

Saque todo el contenido de la caja de cartón. Asegúrese de que no falte ningún artículo utilizando la lista del contenido de la caja. Llame al 1-800-4-RIDGID (1-800-474-3443) o comuníquese con nosotros por correo electrónico a [info@ridgid.com](mailto:info@ridgid.com) si alguna pieza está dañada o falta.

## Lista del contenido de la caja de cartón

| Clave | Descripción  | Cant. |
|-------|--|-------|
| A     | Ensamblaje de la aspiradora para mojado/seco ..... | 1     |
| B*    | Filtro para polvo fino Qwik Lock™ .....            | 1     |
| C*    | Ensamblaje del soporte del filtro .....            | 1     |
| D     | Ensamblaje de manguera .....                       | 1     |
| E     | Boquilla de uso general .....                      | 1     |
| F     | Boquilla para mojado .....                         | 1     |
| G     | Boquilla rinconera .....                           | 1     |
| H     | Boquilla de garra .....                            | 1     |
| J     | Cepillo para polvo .....                           | 1     |
| K     | Asa de extensión .....                             | 2     |
| L     | Rueda de 8 pulgadas .....                          | 2     |
| M     | Asa metálica .....                                 | 1     |
| N     | Manual del usuario .....                           | 1     |

Bolsa de piezas sueltas "A" que contiene lo siguiente:

|   |                                  |   |
|---|----------------------------------|---|
| O | Ruedecilla de 3 pulgadas .....   | 2 |
| P | Adaptador de cubo de rueda ..... | 2 |
| Q | Tapas de rueda .....             | 2 |

Bolsa de piezas sueltas "B" que contiene lo siguiente:

|   |                                  |   |
|---|----------------------------------|---|
| R | Perno de 3/8" x 4" .....         | 2 |
| S | Separador de 3/8" x 1-1/2" ..... | 2 |
| T | Contratuercas .....              | 2 |
| U | Arandela de seguridad .....      | 2 |
| V | Arandela plana .....             | 6 |
| W | Tuerca de fijación .....         | 2 |

\* Es posible que estos artículos vengan preensamblados. Si no están presentes en la caja de cartón, revise el interior del tambor para comprobar si están preensamblados.

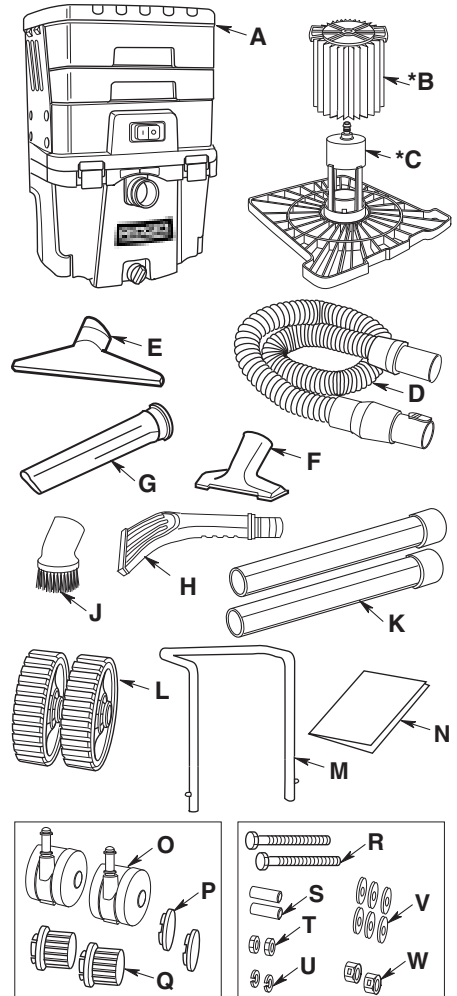



# Remoción, instalación y almacenamiento del asa metálica

El asa metálica viene empacada en el tambor para polvo. Usted deber retirar dicha asa metálica del tambor para polvo e instalarla en el sentido correcto, de manera que el área doblada se aleje de la parte trasera de la aspiradora, antes de continuar. (Retire también la rueda de 8 pulgadas y póngala a un lado para realizar la instalación.)

## Instalación del asa

Oprima y mantenga oprimidos los botones de liberación mientras instala el asa en los receptáculos para el asa ubicados en el tambor (vea la ilustración).

**NOTA:** Un chasquido audible de los botones de liberación indica un acoplamiento exitoso del asa.

## Bajada del asa para almacenar la aspiradora

Para almacenar la aspiradora para mojado/seco, oprima y mantenga oprimidos los botones de liberación mientras desliza firmemente el asa hacia abajo.

## Remoción del asa

Oprima y mantenga oprimidos los botones de liberación, de la manera que se muestra en la ilustración. Mientras oprime firmemente los botones de liberación, tire del asa hacia arriba hasta quitarla.

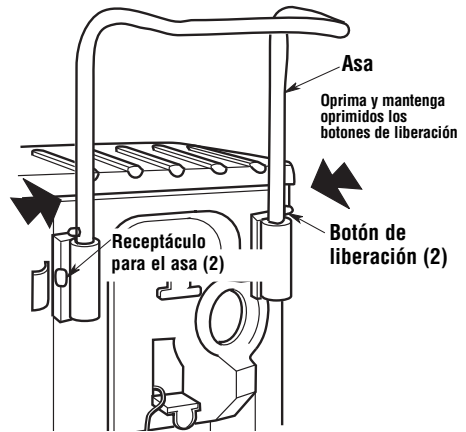
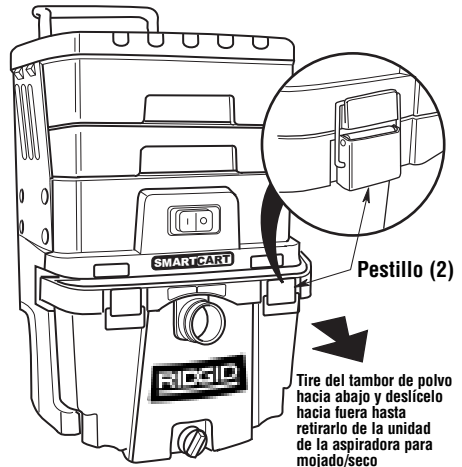

# Remoción e instalación del filtro

**NOTA:** Para obtener acceso al filtro, desenganche el pestillo y retire el tambor para polvo. El ensamblaje del soporte del filtro se puede retirar agarrando el soporte del filtro de la manera que se muestra en las ilustraciones que aparecen a continuación.

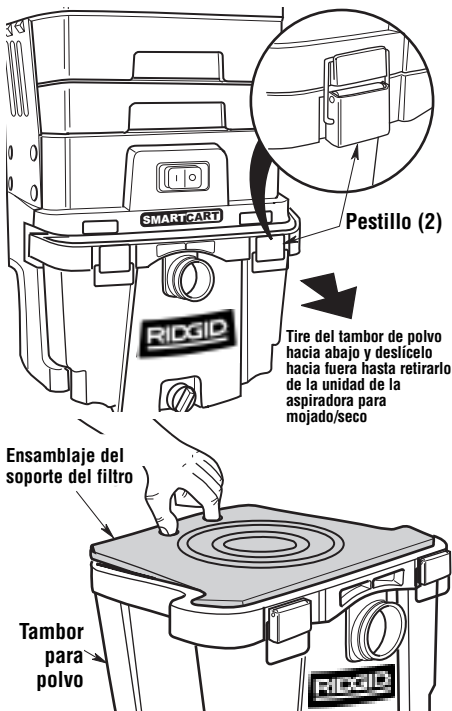

Placa de filtro integrada con agujero central

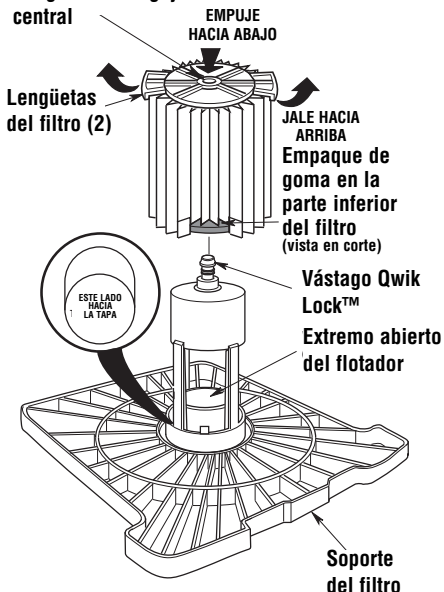

3. Esta acción hará que el filtro se suelte de la jaula del filtro. Deslice el filtro hasta retirarlo de la jaula.

## Instalación del filtro:

1. Deslice cuidadosamente el filtro Qwik Lock™ sobre la jaula del filtro y presione hacia abajo sobre el borde exterior del filtro hasta que el empaque de goma ubicado en la parte inferior del filtro se asiente firmemente alrededor de la base de la jaula del filtro y contra la tapa.
2. Alinee el agujero central pequeño ubicado en la parte superior del filtro sobre el vástago Qwik Lock™ ubicado en la jaula del filtro. Presione firmemente sobre la parte de arriba del filtro cerca del vástago, para permitir que el filtro se acople a presión sobre la bola ubicada en el extremo del vástago. Una vez hecho esto, el filtro estará instalado.

**NOTA:** Si no se asienta apropiadamente el empaque inferior, el resultado podría ser que los residuos pasen por alto el filtro.

**⚠ ADVERTENCIA:** Para su propia seguridad, nunca conecte el enchufe al tomacorriente de la fuente de energía hasta que haya completado todos los pasos de ensamblaje y haya leído y entendido las instrucciones de seguridad y utilización. No utilice la aspiradora si alguna de sus piezas está dañada o falta.

## Remoción e instalación del filtro Qwik Lock™

### Remoción del filtro:

1. Sostenga las lengüetas del filtro Qwik Lock™ en cada mano.
2. Con un dedo pulgar en el vástago Qwik Lock™, que sobresale a través de la placa del filtro integrada, levante las lengüetas del filtro a la vez que empuja hacia abajo sobre el vástago.

# Ensamblaje de la aspiradora para mojado/seco

## Ensamblaje del tambor para polvo

1. Deslice el tambor para polvo al interior de la parte delantera de la unidad de la aspiradora para mojado/seco cuando se haya completado el ensamblaje del filtro. Posicione las ruedas del tambor para polvo en las ranuras del área del tambor y deslícelas hasta su posición correcta.

**NOTA:** Cuando reinstale el tambor para polvo y el ensamblaje del soporte del filtro, asegúrese de que la parte delantera del tambor para polvo esté al ras con el ensamblaje de la tapa y la cubierta del motor. El tambor para polvo debe encajar perfectamente en su sitio. En la unidad de la aspiradora para mojado/seco hay dos espigas que deben encajar en las ranuras del tambor. Esto asegura una alineación adecuada. El tambor para polvo se debe instalar apropiadamente para asegurar que la aspiradora para mojado/seco funcione correctamente.

2. Tire de los dos pestillos ubicados en la parte delantera del tambor para polvo hacia arriba y sobre los soportes de pestillo, y presiónelos firmemente hacia abajo hasta que se acoplen a presión en la posición correcta. Si las espigas del ensamblaje de la tapa y la cubierta del motor no están alineadas, los pestillos no quedarán bloqueados.

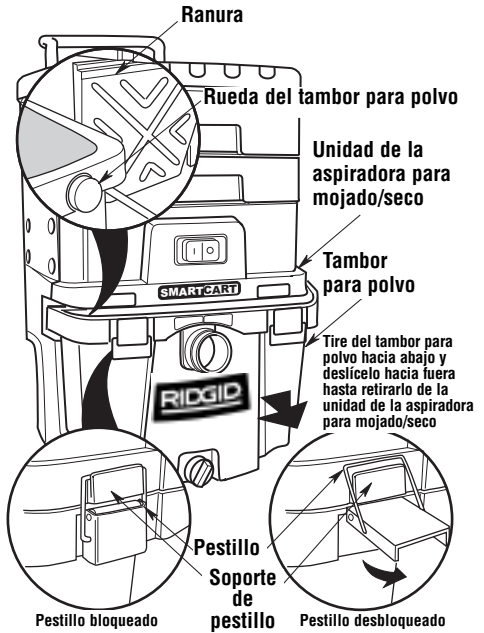

**⚠ ADVERTENCIA:** Para evitar la ingestión de residuos o agua en el impulsor y dañar la aspiradora, no utilice nunca la unidad sin tener colocado en su sitio el ensamblaje del soporte del filtro.

## Introduzca la manguera

Inserte el extremo del ensamblaje de la manguera que tiene el botón pulsador en la entrada de la aspiradora. La manguera debe acoplarse a presión en su sitio. Para quitar la manguera de la aspiradora, oprima el botón de liberación que está en el ensamblaje de la manguera y tire de la manguera hasta sacarla de la entrada de la aspiradora, de la manera que se muestra en la ilustración.

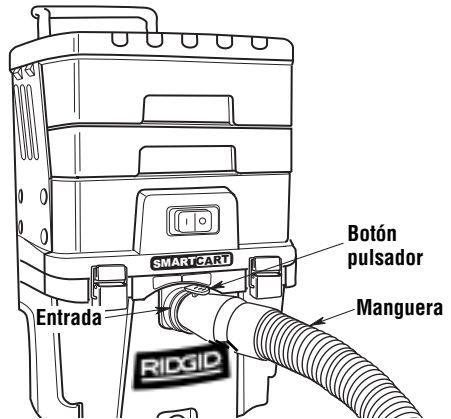

# Ensamblaje de las ruedas

Si alguna pieza falta o está dañada, póngase en contacto con servicio al cliente. No intente ensamblar la unidad hasta que tenga todas las piezas.

1. Tire del tambor para polvo hasta retirarlo completamente de la aspiradora para mojado/seco. Localice las dos ruedas de 8 pulgadas de diámetro y los dos ensamblajes de bolsa.
2. Coloque un bloque de madera de 2 x 4 de aproximadamente 12 pulgadas de longitud debajo de la parte trasera de la aspiradora.
3. Coloque una arandela plana en el perno de 3/8 de pulgada e instale el perno en el agujero ubicado en el panel trasero. Empuje el perno completamente a través del cubo de la rueda.
4. Coloque una arandela plana y una arandela de seguridad en el perno.
5. Enrosque una contratuerca y apriétela con una llave de tuerca de 9/16 de pulgada. Usted tendrá que sujetar la cabeza del perno con el casquillo para llave de carraca de 9/16 de pulgada para apretar firmemente la contratuerca.
6. Inserte el adaptador de cubo de rueda en la rueda de 8 pulgadas. Asegúrese de que las ranuras del adaptador de rueda encajen perfectamente en las estrías de la rueda. Coloque el adaptador y la rueda en el perno.
7. Inserte un separador en el perno y empuje el perno a través de la abertura ubicada en la rueda.
8. Instale una arandela plana y una tuerca de fijación. Apriete firmemente la tuerca de fijación.
9. Utilizando un mazo de goma, golpee suavemente las tapas de rueda sobre cada rueda. Es necesario hacer esto tanto en el lado izquierdo como en el lado derecho.
10. Fije las ruedas traseras pisando los cierres de las ruedas para asegurar la unidad. Incline la aspiradora hacia atrás para dejar al descubierto el área de las ruedas delanteras.

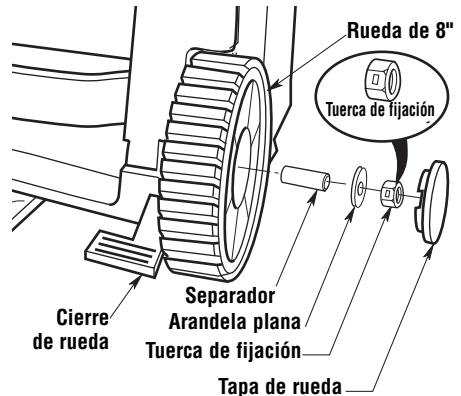
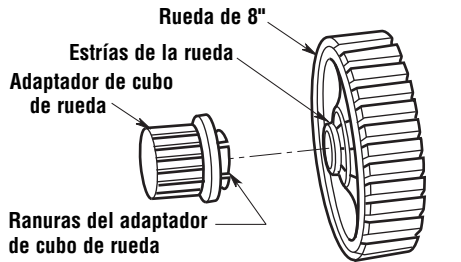
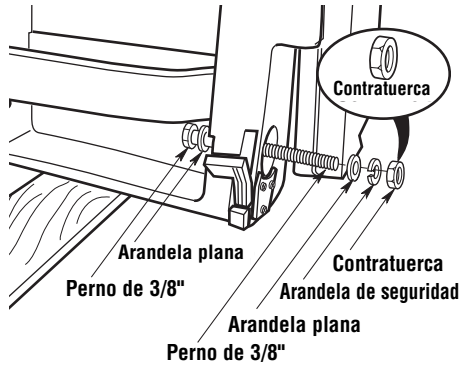
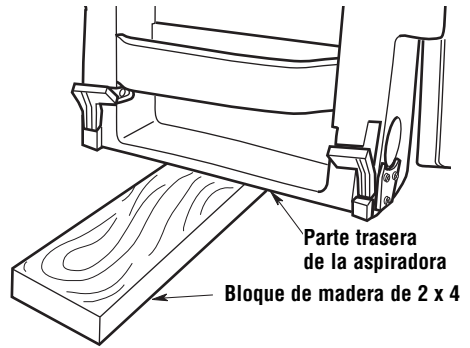

11. Empuje la ruedecilla hacia dentro hasta que la bola del vástago de la ruedecilla esté insertada completamente en el receptáculo. Usted oír cómo la bola se acopla a presión en el receptáculo y la ruedecilla girará fácilmente cuando esté posicionada correctamente.

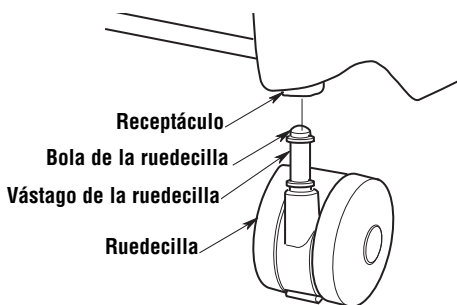

## Funcionamiento

**⚠ ADVERTENCIA:** Para reducir el riesgo de incendio, explosión o daños a la aspiradora:

- No deje la aspiradora en marcha mientras esté desatendida. Usted podría no notar señales importantes que indiquen un funcionamiento anormal, tal como pérdida de succión, residuos o líquido que salen por el escape o ruidos anormales del motor. Deje de usar la aspiradora inmediatamente si observa estas señales.
- No deje la aspiradora enchufada cuando no se esté utilizando.
- No continúe usando la aspiradora cuando el flotador haya cortado la succión.
- Las chispas generadas dentro del motor pueden incendiar los materiales inflamables suspendidos en el aire. No utilice la aspiradora cerca de líquidos inflamables ni en áreas con gases o vapores inflamables o polvo explosivo/suspendido en el aire. Los líquidos inflamables, gases inflamables y los vapores inflamables incluyen: líquido encendedor, limpiadores tipo solvente, pinturas a base de aceite, gasolina, alcohol y rociadores tipo aerosol. Los polvos explosivos incluyen: carbón, magnesio, aluminio, grano de cereal y pólvora.
- No recoja con la aspiradora polvos explosivos, líquidos inflamables ni cenizas calientes.

**⚠ ADVERTENCIA:** Para reducir el riesgo de descargas eléctricas o lesiones:

- No exponga la aspiradora a la lluvia ni deje que entre líquido en el compartimiento del motor. Almacene la aspiradora en un lugar interior.
- No maneje el enchufe, el interruptor o la aspiradora con las manos mojadas.
- Desenchufe la aspiradora antes de hacerle servicio de ajustes y reparaciones. Si la aspiradora no está funcionando como debería, le faltan piezas, se ha caído, está dañada, se ha dejado a la intemperie o se ha caído al agua, devuélvala a un centro de servicio independiente o llame a servicio al cliente.
- Cuando utilice un cordón de extensión, utilice únicamente cordones con capacidad nominal para uso a la intemperie que estén en buenas condiciones. No deje que la conexión entre en contacto con líquido.

Para reducir el riesgo de sacudidas eléctricas, este aparato electrodoméstico tiene un enchufe polarizado (una hoja es más ancha que la otra). Este enchufe entrará en un tomacorriente polarizado solamente de una manera. Si el enchufe no entra por completo en el tomacorriente, déle la vuelta. Si sigue sin entrar, póngase en contacto con un electricista competente para instalar el tomacorriente adecuado. No haga ningún tipo de cambio en el enchufe.

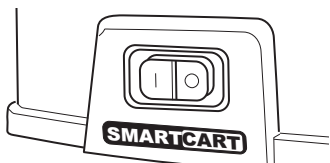

Después de enchufar el cordón de energía en el tomacorriente, encienda la unidad empujando el interruptor de la posición "O" a la posición "I". Los símbolos utilizados en el accionador del interruptor son los símbolos internacionales de "encendido y apagado".

○ = APAGADO | ● = ENCENDIDO

Familiarícese con los accesorios que se incluyen con la aspiradora. Cada accesorio puede usarse de diversas maneras para aspirar y soplar residuos. A continuación hay una lista de los accesorios y de sus usos.

**Boquilla de uso general:** Boquilla que se usa en la mayoría de las aplicaciones de aspiración.

# Déballage et contrôle du contenu du carton

## Outils nécessaires

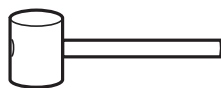
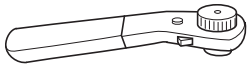

Douille et clé à cliquet de 9/16 po

Clé de 9/16 po

Maillet

Se référer au croquis d'assemblage pour le positionnement des pièces.

Retirez tous les éléments se trouvant dans la boîte en carton. Inspectez chaque élément en le comparant à la liste incluse dans la boîte en carton. Téléphonez au 1-800-4-RIDGID (1-800-474-3443) ou contactez-nous au info@ridgid.com si de quelconques éléments sont absents ou endommagés.

## Liste du contenu de la boîte en carton

| Légende | Description   | Qté |
|---------|---|-----|
| A       | Ensemble d'aspirateur de liquides et de poussières..... | 1   |
| B*      | Filtere à poussières fines Qwik Lock™.....              | 1   |
| C*      | Ensemble de support de filtre.....                      | 1   |
| D       | Ensemble de tuyau.....                                  | 1   |
| E       | Suceur à usages multiples.....                          | 1   |
| F       | Suceur humide.....                                      | 1   |
| G       | Suceur plat.....  | 1   |
| H       | Suceur à griffes.....                                   | 1   |
| J       | Brosse à épousseter.....                                | 1   |
| K       | Rallonge de poignée.....                                | 2   |
| L       | Roue de 8 po.....                                       | 2   |
| M       | Poignée en métal.....                                   | 1   |
| N       | Manuel de l'opérateur.....                              | 1   |

Sachet de pièces détachées « A » :

|   |                            |   |
|---|----------------------------|---|
| O | Roulette de 3 po.....      | 2 |
| P | Adaptateur pour moyeu..... | 2 |
| Q | Chapeau de roue.....       | 2 |

Sachet de pièces détachées « B » :

|   |                                      |   |
|---|--------------------------------------|---|
| R | Boulon de 3/8 po x 4 po.....         | 2 |
| S | Entretoise de 3/8 po x 1 1/2 po..... | 2 |
| T | Écrou de blocage.....                | 2 |
| U | Rondelle de blocage.....             | 2 |
| V | Rondelle plate.....                  | 6 |
| W | Contre-écrou.....                    | 2 |

\* Ces composants peuvent avoir été assemblés à l'usine. S'ils ne sont pas présents dans le carton, regardez à l'intérieur du tambour pour voir s'ils ont été assemblés à l'usine.

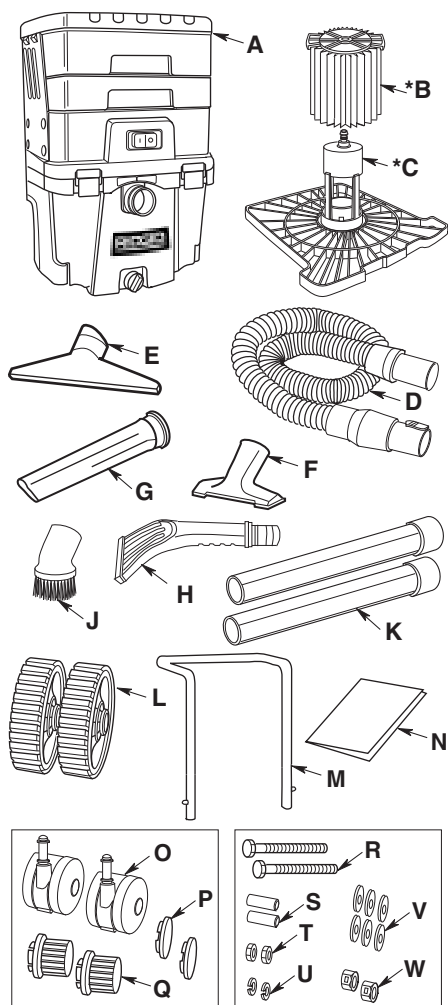

# Retrait/installation/rangement de la poignée en métal

Votre poignée en métal est placée à l'intérieur du tambour pour l'expédition. Vous devez retirer la poignée en métal du tambour à poussière et installer la poignée dans le sens correct, la partie recourbée étant orientée dans le sens opposé à l'arrière de l'aspirateur, avant de continuer. (Retirez également la roue de 8 po (20 cm) et mettez-la de côté en vue de l'installation.)

## Mise en place de la poignée

Appuyez sur les boutons de déclenchement, et maintenez-les enfoncés, pendant que vous placez la poignée dans les logements de la poignée situés sur le tambour (veuillez vous reporter à l'illustration).

**REMARQUE :** Lorsque vous entendrez un bruit sec provenant des boutons de déclenchement, cela indiquera que la poignée a été correctement engagée.

## Abaissement de la poignée en vue du rangement

Pour ranger l'aspirateur de liquides et de poussières, appuyez sur les boutons de libération et maintenez-les enfoncés tout en faisant glisser fermement la poignée vers le bas.

## Retrait de la poignée

Appuyez sur les boutons de déclenchement, et maintenez-les enfoncés, tel que cela est illustré. Tout en appuyant fermement sur les boutons de déclenchement, tirez la poignée vers le haut afin de la retirer (veuillez vous reporter à l'illustration).

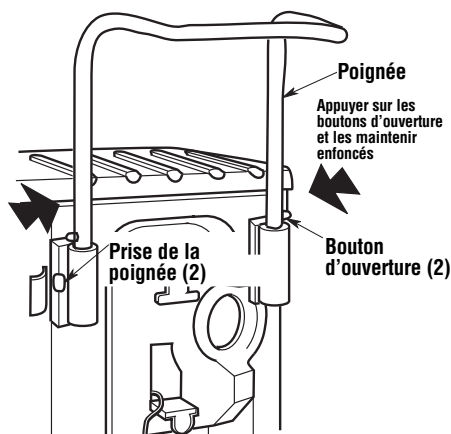
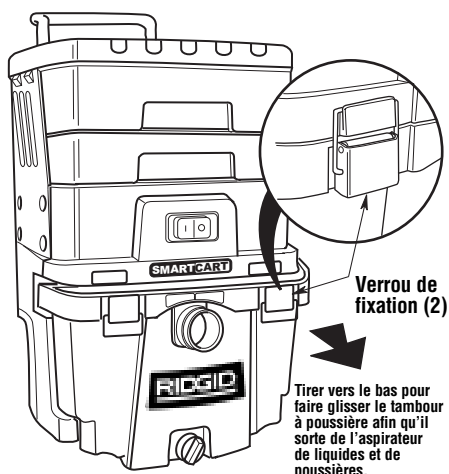

# Retrait et installation du filtre

**REMARQUE :** déverrouillez et retirez le tambour à poussière pour accéder au filtre. L'ensemble de support de filtre peut être retiré en saisissant le support du filtre de la façon montrée sur les illustrations ci-dessous.

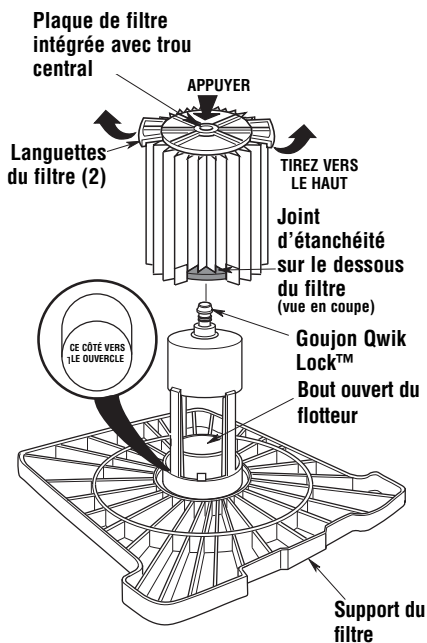
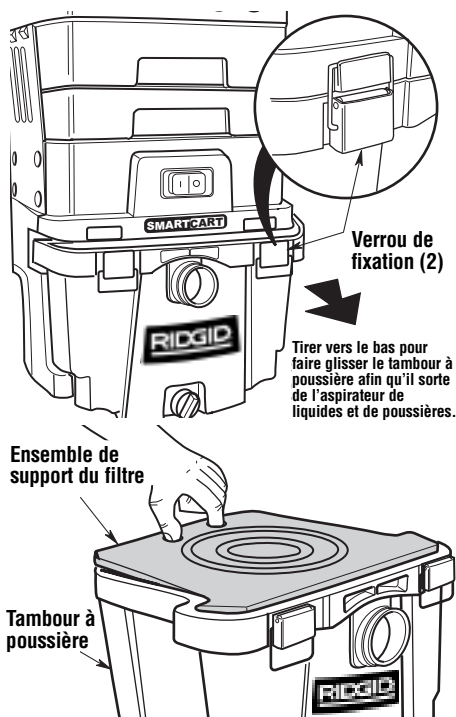

3. Cette action aura pour effet que le filtre sera relâché de la cage du filtre. Faites glisser le filtre pour le sortir de la cage.

## Installation du filtre :

1. Faites glisser délicatement le filtre Qwik Lock™ par-dessus la cage du filtre et appuyez sur le bord extérieur du filtre jusqu'à ce que le joint d'étanchéité en caoutchouc sur le dessous du filtre soit solidement installé autour de la base de la cage du filtre et contre le couvercle.
2. Alignez le petit trou central sur le dessus du filtre au-dessus du goujon Qwik Lock™ sur la cage du filtre. Appuyez fermement sur le dessus du filtre, à proximité du goujon, pour permettre au filtre de s'emboîter sur l'embout sphérique du goujon. Le filtre est maintenant installé.

**REMARQUE :** si vous n'installez pas correctement le joint d'étanchéité du dessous, il est possible que des débris passent à côté du filtre.

**⚠ AVERTISSEMENT :** pour votre propre sécurité, ne branchez jamais la fiche dans une prise de courant avant que toutes les étapes d'assemblage ne soient terminées et que vous ayez lu et compris les instructions relatives à la sécurité et au fonctionnement de l'appareil. Ne faites pas fonctionner l'aspirateur si des pièces sont endommagées ou absentes.

## Retrait et installation du filtre Qwik Lock™

### Retrait du filtre :

1. Saisissez les deux languettes du filtre Qwik Lock™, une dans chaque main.
2. Placez un pouce sur le goujon Qwik Lock™, qui dépasse de la plaque de filtre intégrée, tirez sur les languettes du filtre et appuyez en même temps sur le goujon.



# Assemblage de l'aspirateur de liquides et de poussières

## Assemblage du tambour à poussière

1. Faites glisser le tambour à poussière vers l'avant de l'aspirateur de liquides et de poussières après avoir terminé l'assemblage du filtre. Positionnez les roues du tambour à poussière dans les fentes prévues à cet effet et faites-les glisser à leur place.

**REMARQUE :** lors de la réinstallation du tambour à poussière et de l'ensemble de support du filtre, assurez-vous que le devant du tambour à poussière est bien au ras de l'ensemble de couvercle et de cache du moteur. Le tambour à poussière doit tenir solidement en place. Il y a deux broches dans l'aspirateur de liquides et de poussières qui doivent tenir dans les fentes du tambour. Elles servent à assurer l'alignement correct du tambour. Le tambour à poussière doit être installé correctement pour assurer que l'aspirateur de liquides et de poussières fonctionne correctement.

2. Tirez sur les deux verrous de fixation à l'avant du tambour à poussière pour les faire passer au-dessus des dispositifs de retenue des verrous, et appuyez fermement dessus jusqu'à ce que vous entendiez un déclic indiquant qu'ils sont bien fermés. Si les broches de l'ensemble de couvercle et de cache du moteur ne sont pas alignées, les verrous ne se fermeront pas.

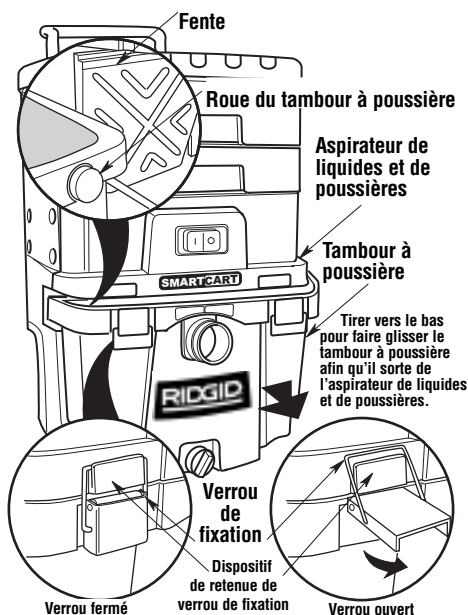

**⚠ AVERTISSEMENT :** pour éviter la pénétration de débris ou d'eau dans la roue et d'endommager ainsi l'aspirateur, ne jamais utiliser jamais ce dernier sans avoir installé l'ensemble de support du filtre à sa place.

## Insertion du tuyau

Insérez le bout du flexible qui comporte le bouton-poussoir dans l'orifice d'admission de l'aspirateur. Le tuyau devrait se mettre en place avec un bruit sec. Pour retirer le tuyau de l'aspirateur, appuyez sur le bouton de déclenchement sur le tuyau et tirez sur le tuyau jusqu'à ce qu'il sorte de l'orifice d'aspiration de l'appareil, tel que cela est illustré.

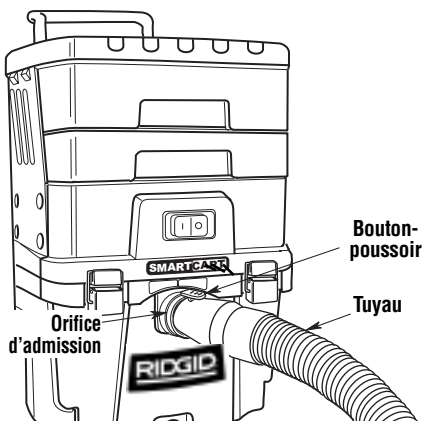

# Assemblage des roues

Contactez le service d'assistance à la clientèle si des pièces sont manquantes ou endommagées. Ne tentez pas d'assembler l'appareil avant d'avoir vérifié que vous disposez de toutes les pièces nécessaires.

1. Tirez sur le tambour à poussière pour le faire sortir de l'aspirateur de liquides et de poussières. Localisez les deux roues de 8 po (20 cm) de diamètre et les deux sacs.
2. Placez un bloc de bois 2 x 4 (5 cm x 10 cm) d'environ 30 cm de long au-dessous de l'arrière de l'aspirateur.
3. Placez une rondelle plate autour du boulon de 3/8 po et installez dans le trou du panneau arrière. Poussez le boulon à fond à travers le moyeu.
4. Placez une rondelle plate et une rondelle de blocage autour du boulon.
5. Vissez un écrou de blocage et serrez avec une clé de 9/16 po. Vous devrez tenir la tête du boulon avec la douille de 9/16 po pour pouvoir serrer à fond l'écrou de blocage.
6. Insérez l'adaptateur pour moyeu sur la roue de 8 po. Assurez-vous que les nervures de la rue tiennent solidement dans les fentes de l'adaptateur de la roue. Placez l'adaptateur et la roue autour du boulon.
7. Insérez une entretoise autour du boulon et poussez-la à travers l'ouverture de la roue.
8. Installez une rondelle plate et un écrou de blocage. Serrez l'écrou de blocage à fond.
9. En vous servant d'un maillet en caoutchouc, tapotez doucement les enjoleurs sur chaque roue. Ceci doit être fait du côté gauche comme du côté droit.
10. Verrouillez les roues arrière en place en montant sur les verrous de fixation des roues pour les asseoir en place. Inclinez l'aspirateur vers l'arrière pour exposer la partie de l'appareil où se trouvent les roues à l'avant.

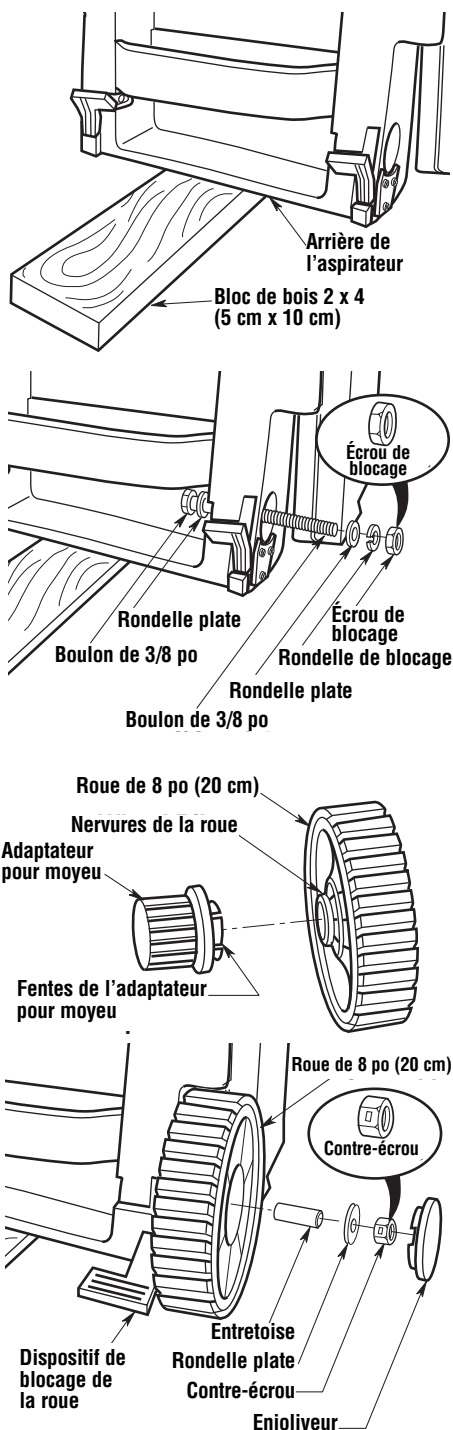

11. Poussez la roulette jusqu'à ce que la bille de la tige de la roulette soit insérée complètement dans la douille. Vous entendrez un dé clic lorsque la bille entrera dans la douille, et la roulette pivotera facilement lorsqu'elle sera positionnée correctement.

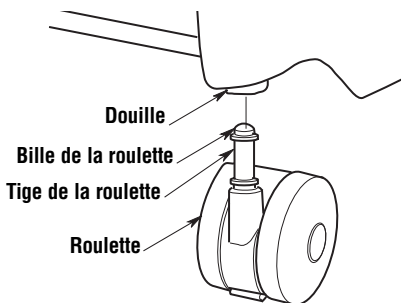

## Fonctionnement

**⚠ AVERTISSEMENT :** pour réduire le risque d'incendie, d'explosion ou d'endommagement de l'aspirateur :

- Ne laissez pas en marche pendant que vous êtes absent – vous vous risqueriez de manquer des signes importants indiquant un fonctionnement anormal, comme une perte de puissance d'aspiration, la sortie de débris ou de liquides par la bouche de soufflage d'air ou des bruits anormaux en provenance du moteur. Cessez immédiatement d'utiliser l'aspirateur si vous constatez de tels signes.
- Ne laissez pas l'aspirateur branché lorsque vous ne l'utilisez pas.
- Ne continuez pas à utiliser l'aspirateur lorsque le flotteur a coupé l'aspiration.
- Les étincelles à l'intérieur du moteur risqueraient de mettre feu à des matières inflammables en suspension dans l'air. Ne pas utiliser l'aspirateur à proximité de liquides inflammables ou à des endroits où il y a des gaz ou des vapeurs inflammables, ou de la poussière explosive/dans l'air. Les liquides, gaz et vapeurs inflammables comprennent : essence à briquet, produits de nettoyage du type solvant, peinture à base d'huile, essence, alcool et aérosols. Types de poussières explosives : charbon, magnésium, aluminium, céréales et poudre noire.
- N'aspirez pas de poussières explosives, de liquides inflammables ou de cendres chaudes.

**⚠ AVERTISSEMENT :** pour réduire le risque de choc électrique ou de blessure :

- N'exposez pas à la pluie, et ne laissez pas de liquides pénétrer dans le compartiment du moteur. Rangez à l'intérieur.
- Ne touchez pas la fiche de branchement, l'interrupteur ou l'aspirateur si vous avez les mains mouillées.
- Débrancher l'aspirateur avant d'effectuer une quelconque opération de maintenance. Si votre aspirateur ne fonctionne pas comme il devrait, si des pièces sont manquantes, si vous l'avez laissé tomber, s'il est endommagé, s'il a été laissé à l'extérieur ou s'il a été immergé dans de l'eau, rappelez-le dans un centre de réparation indépendant ou téléphonez au service d'assistance à la clientèle.
- Lorsque vous utilisez un cordon de rallonge, n'utilisez qu'un cordon prévu pour emploi à l'extérieur et en bon état. Ne laissez pas la connexion entrer en contact avec des liquides.

Pour réduire le risque de choc électrique, cet appareil est muni d'une fiche polarisée (une lame est plus large que l'autre). La fiche n'entrera dans une prise polarisée que d'une seule manière. Inverser la fiche si elle n'entre pas complètement dans la prise. Si elle n'entre toujours pas, prendre contact avec un électricien qualifié pour installer une prise de courant appropriée. Ne pas altérer la fiche de quelque manière que ce soit.

Après avoir branché le cordon d'alimentation dans la prise de courant, mettez l'appareil sous tension en appuyant sur l'interrupteur pour le faire passer de la position « 0 » à la position « I ». Les deux symboles internationaux qui figurent sur l'interrupteur indiquent, respectivement, la position de marche et la position d'arrêt de votre aspirateur.

○ = ARRÊT | = MARCHÉ

Il faut bien se familiariser avec les accessoires qui ont été inclus avec cet aspirateur. Chaque accessoire peut être utilisé de façons multiples pour l'aspiration ou le soufflage de débris. Voici une liste des accessoires et des divers moyens de les utiliser :

**Suceur à usages multiples** – Suceur d'utilité générale servant à la plupart des applications de nettoyage avec un aspirateur.

