

PULL-OUT DRAWER ASSEMBLY AND INSTALLATION

INSTALACIÓN EXTRAIBLE DEL CAJÓN

U180627/1218

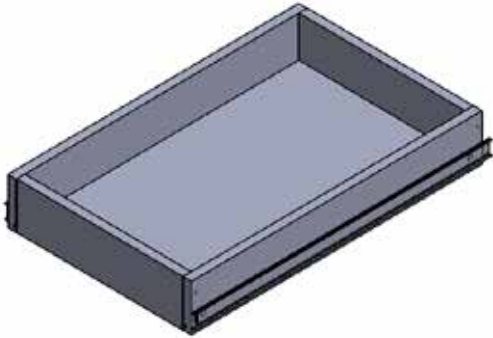

TOOLS NEEDED*

HERRAMIENTAS NECESARIAS*

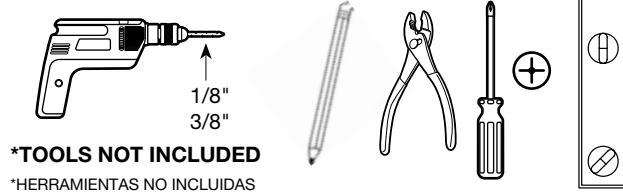

*TOOLS NOT INCLUDED
*HERRAMIENTAS NO INCLUIDAS

Model Number(s):
Numero(s) de:

KADRTA12
KADRTA15
KADRTA18
KADRTA21
KADRTA24
KADRTA27
KADRTA30

PARTS LIST

LISTA DE PIEZAS



R14016
2X



SP
2X

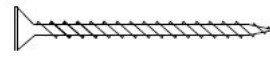

S7
4X

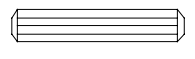

WD
4X

OUTSIDE VIEW

LISTA DE PIEZAS

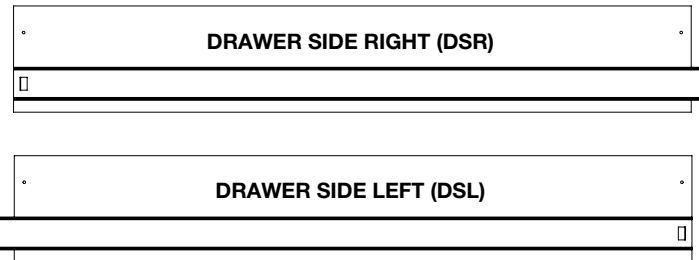

INSIDE VIEW

LISTA DE PIEZAS

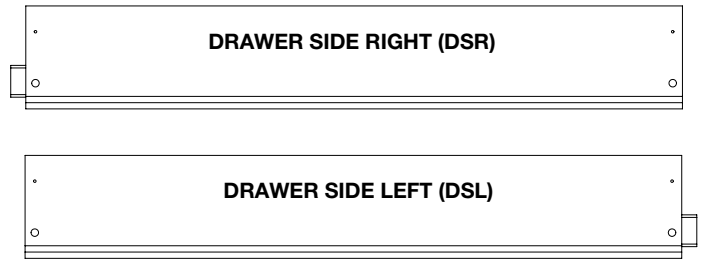

OUTSIDE VIEW

LISTA DE PIEZAS

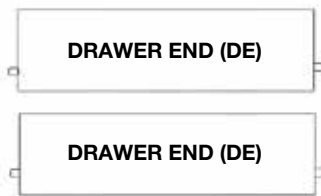

INSIDE VIEW

LISTA DE PIEZAS

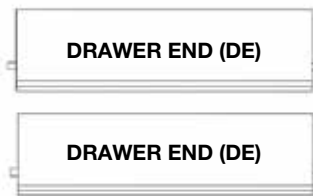

DRAWER BOTTOM
(DB)

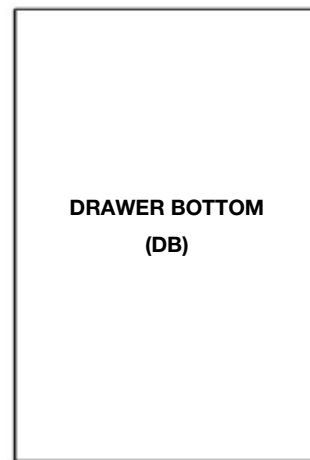

DRAWER GLIDE CASE MEMBERS (CM)

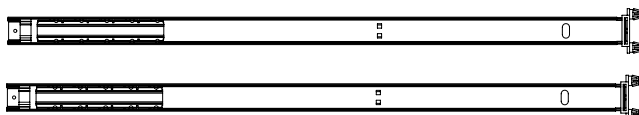

- 1** In this step you will need the (DSR), 2x (DE), 4x (WD) and 2x (S7) wood screws. Insert one (WD) into the lower holes on both ends of each (DE). Make sure the (DB) groove is on the inside, insert the (DE) dowel into the lower hole on the (DSR) and firmly press together, then insert the (S7) screw into the top hole of the (DSR) and screw in the (S7) screw. Repeat this for both (DE).

***DO NOT OVERTIGHTEN SCREWS**

Au cours de cette étape, vous aurez besoin du (DSR), 2x (DE), 4x goujons (WD) et 2x vis à bois (S7). Insérez un goujon (WD) dans les trous inférieurs des deux extrémités de chaque (DE). Assurez-vous que la rainure du (DB) se trouve à l'intérieur, insérez le goujon de (DE) dans le trou inférieur du (DSR) et pressez-les fermement ensemble, puis insérez la vis (S7) dans le trou supérieur du (DSR) et vissez la vis (S7). Répétez pour les deux (DE).

***ÉVITEZ DE TROP SERRER LES VIS**

En este paso se necesitarán (DSR), 2x (DE), 4x (WD) y 2 tornillos para madera (S7). Insertar un (WD) en los orificios inferiores a ambos lados de cada (DE). Asegurar que la ranura del (DB) quede dentro e insertar la clavija (DE) en el orificio inferior del (DSR) para presionarlos juntos con firmeza e insertar enseguida el tornillo (S7) en el orificio superior del (DSR) para atornillar (S7). Repetir este paso para ambos (DE).

***NO APRETAR DEMASIADO LOS TORNILLOS**

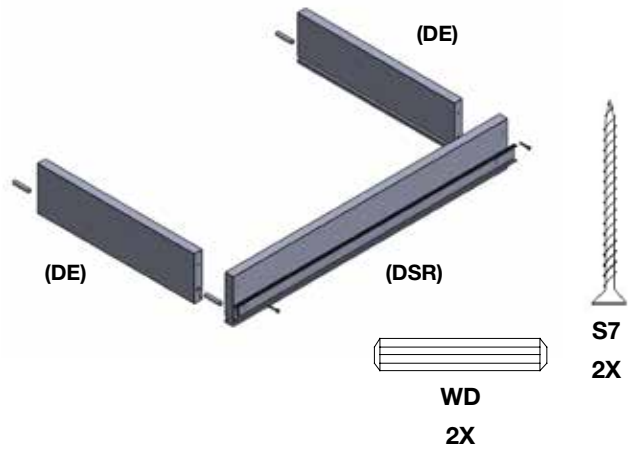

- 2** Insert Drawer Bottom wood grain side up.

Insérez le fond du tiroir avec le côté grain de bois orienté vers le haut.

Insertar el fondo del cajón con el lado de la veta de la madera hacia arriba.

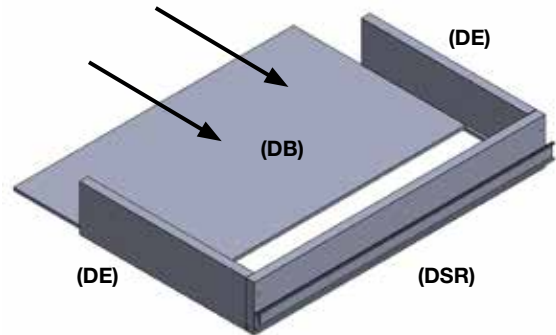

- 3** Take (DSL) and align inside dowel holes with the (DE) dowels and firmly press together while making sure the (DB) is inserted into the lower groove. Use the two (S7) screws and screw them into the top holes on both ends of the (DSL).

***DO NOT OVERTIGHTEN SCREWS**

Prenez le (DSL) et alignez les trous de goujon intérieurs et les goujons de (DE), et pressez-les fermement ensemble tout en vous assurant que le (DB) est inséré dans la rainure inférieure. Utilisez les deux vis (S7) et vissez-les dans les trous supérieurs des deux extrémités du (DSL).

***ÉVITEZ DE TROP SERRER LES VIS**

Tomar el (DSL) y alinear los orificios internos para clavijas con aquellas en (DE) para presionarlas juntas con firmeza al tiempo que se asegura que (DB) queden bien insertado dentro de la ranura inferior. Insertar los dos tornillos (S7) dentro de los orificios superiores en ambos extremos del (DSL) y atornillar.

***NO APRETAR DEMASIADO LOS TORNILLOS**

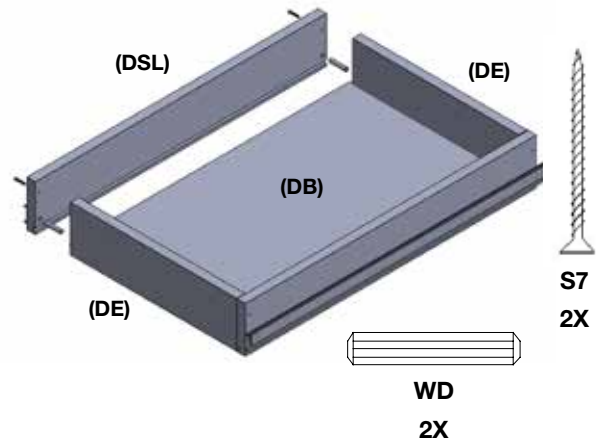

- 4** The fully assembled drawer should look like this.
Le tiroir entièrement assemblé doit ressembler à ce qui suit.
El cajón completamente ensamblado debe quedar como este.

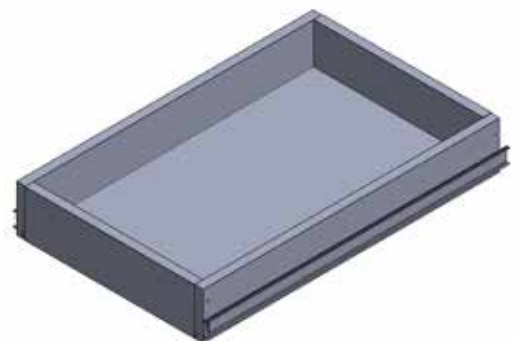

5 Hole Location and Drilling Guide

Use the template to mark all of the desired locations for holes, then drill with a 10mm bit (preferred) or 3/8" drill bit to drill your holes

Emplacement des trous et guide de perçage

Utilisez le modèle pour marquer tous les emplacements de trous souhaités, puis percez à l'aide d'une mèche de 10 mm (préférée) ou de 3/8 po pour percer les trous.

Ubicación del orificio y guía para taladrar

Usar la plantilla para marcar todas las ubicaciones de orificio deseadas y seguidamente taladrar los orificios con una broca de 10 mm (preferida) o de 3/8".

TOOLS REQUIRED

OUTILS REQUIS
HERRAMIENTAS NECESARIAS

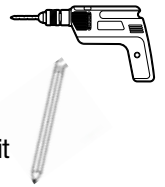

10mm or 3/8" Drill Bit 3mm or 1/8" Drill Bit

Mèche de perceuse de 10 mm ou 3/8 po Mèche de perceuse de 3 mm ou 1/8 po

Broca de 10 mm o de 3/8" Broca de 3 mm o de 1/8"

Align with back and bottom edge of cabinet

Aiguez avec les bords arrière et inférieur de l'armoire

Alinear con la parte posterior y borde inferior del gabinete

Base Cabinet

Armoire sur plancher

Gabinete de base

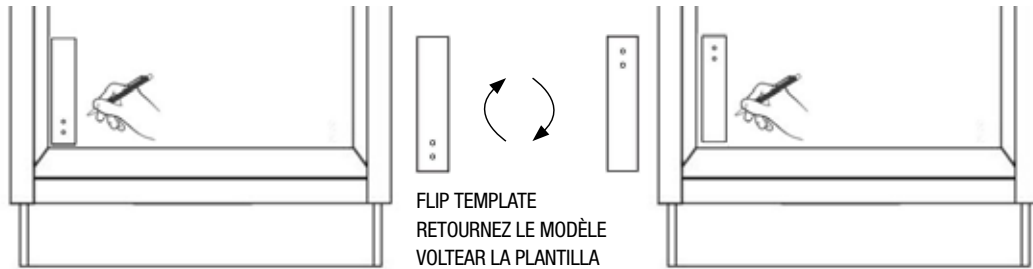

FLIP TEMPLATE
RETOURNEZ LE MODÈLE
VOLTEAR LA PLANTILLA

Pantry

Garde-manger

Despensa

Align template against bottom panel

Aiguez le modèle contre le panneau du fond

Alinear la plantilla con los paneles inferior

Align template against side panel

Aiguez contre le panneau latéral

Alinear la plantilla con los paneles lateral

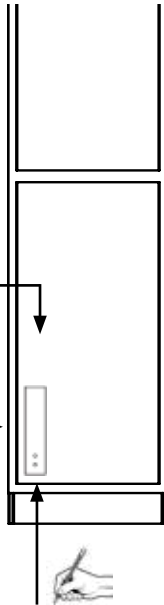

Mark bottom holes

Marquez les trous inférieurs

Marcar los orificios inferiores

Mark top edge of template for next hole alignment

Marquez le bord supérieur du modèle pour l'alignement de trou suivant

Marcar el borde superior de la plantilla para la siguiente alineación de orificios

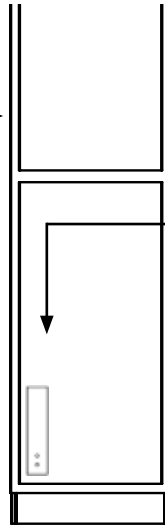

Move template up and align bottom edge with the line made in the prior step mark holes

Déplacez le modèle vers le haut et alignez le bord inférieur sur la ligne tracée lors du marquage des trous à l'étape précédente

Desplazar la plantilla hacia arriba y alinear el borde inferior con la línea trazada en el paso anterior al marcar los orificios

Repeat last two steps to add additional holes

Répétez les deux dernières étapes pour ajouter des trous

Repétir los últimos dos pasos para agregar orificios adicionales

Mark holes

Marquez les trous

Marcar los orificios

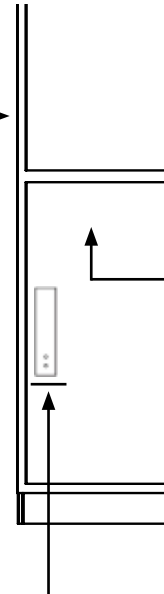

Drill holes after marking using preferred bit size

Percez les trous après les avoir marqués à l'aide de la mèche de perceuse préférée

Taladrar los orificios luego de marcarlos usando la broca del tamaño preferido

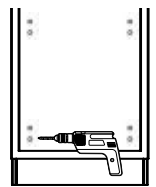

- 6** Choose the upper or lower position of the pull-out drawer.
Remove the plastic dowel and screw from each glide with pliers and screwdriver, and discard.

Choisissez la position haute ou basse pour le tiroir à glissières.

Retirez le goujon et la vis en plastique de chaque glissière avec des pinces et un tournevis et jetez-les.

Seleccionar la posición superior o inferior del cajón extraíble

Emplear alicates y destornillador para quitar la clavija plástica y tornillo de cada corredera; desechar una y otro.

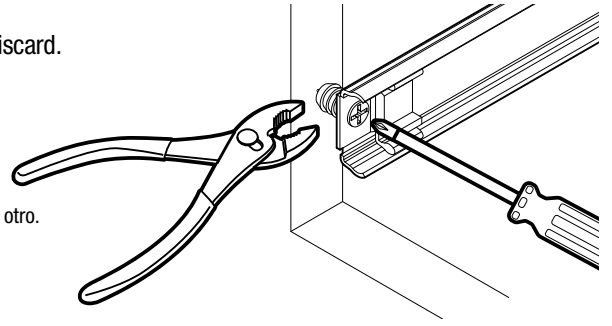

- 7** Insert the glides into the holes on the cabinet back panel.

Insérez les glissières dans les trous du panneau arrière de l'armoire.

Insertar las correderas dentro de los orificios sobre el panel posterior del gabinete.

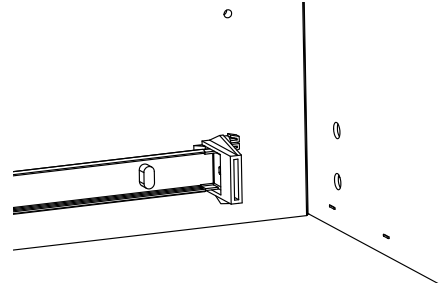

- 8** Place the front of the glides and spacers against the cabinet face frame. Ensure the glides are level and drill 1/8" diameter pilot holes into the face frame.

Placez le devant des glissières et les cales d'espacement contre l'encadrement de façade de l'armoire. Assurez-vous que les glissières sont de niveau et percez des avant-trous de 3,17 mm de diamètre dans l'encadrement de façade.

Colocar el frente de las correderas y espaciadores contra el armazón frontal del gabinete. Garantizar que las correderas queden niveladas y taladrar orificios pilotos de 1/8" de diámetro en el armazón frontal

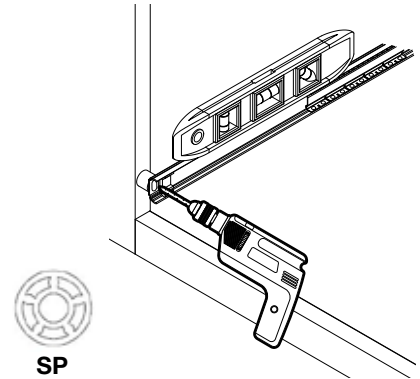

- 9** Attach the glides to the face frame with the spacers and screws provided.
***DO NOT OVERTIGHTEN SCREWS**

Fixez les glissières sur l'encadrement de façade avec les cales d'espacement et les vis fournies.

*ÉVITEZ DE TROP SERRER LES VIS

Instalar las correderas en el armazón frontal con los espaciadores y tornillos incluidos.

*NO APRETAR DEMASIADO LOS TORNILLOS

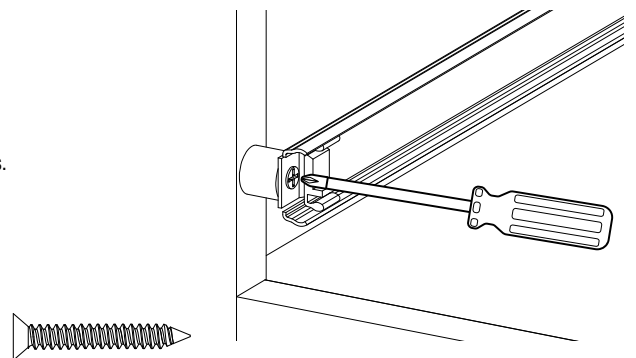

R14016

10 Prepare the cabinet glides by moving the ball bearing cages to the front and pushing the rear of the glides towards the center of the cabinet.

Préparez les glissières de l'armoire en déplaçant les cages à roulement à billes vers l'avant et en poussant l'arrière des glissières vers le centre de l'armoire

Preparar las correderas del gabinete moviendo las carcasas de los cojinetes de bolas hacia delante y empujando la parte posterior de las correderas hacia el centro del gabinete.

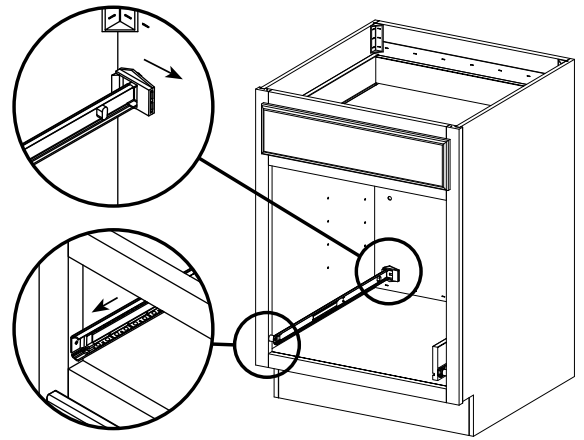

11 Insert the drawer box. Ensure that the drawer box glide members slide through the plastic guide at the front of the cabinet member on each side.

NOTE: Drawer should install smoothly but there may be minor resistance when the drawer is approximately half to two-thirds installed. This is normal, and the drawer should push through this smoothly to seat properly.

Insérez le caisson de tiroir. Assurez-vous que les segments des glissières du caisson de tiroir glissent dans le guide en plastique à l'avant du segment de l'armoire de chaque côté.

REMARQUE: Le tiroir devrait pouvoir être installé sans à-coup mais il se peut qu'il y ait une faible résistance lorsque le tiroir est environ à moitié ou aux deux tiers installé. C'est normal et le tiroir doit être doucement enfoncé au-delà de cette résistance pour être correctement installé.

Insertar el cajón. Garantizar que sus elementos corredizos se deslicen a través de la guía de plástico al frente del elemento del gabinete en cada lado.

NOTA: El cajón debe instalarse suavemente, aunque pudiera darse cierta resistencia cuando la instalación esté aproximadamente por la mitad o dos tercios. Esto es normal, y el cajón debe empujarse suavemente para asentarlo bien.

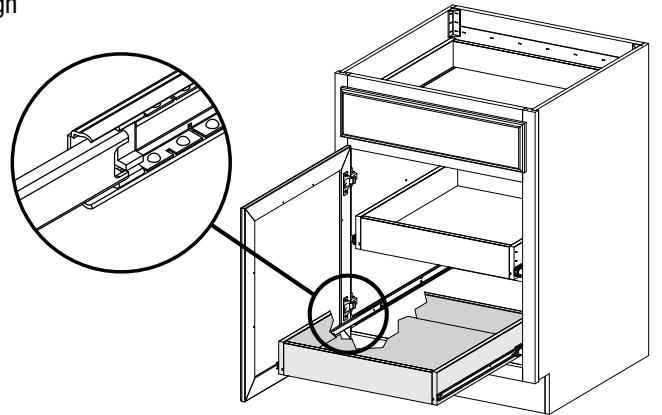

DRAWER REMOVAL / RETRAIT DU TIROIR / EXTRACCIÓN DEL CAJÓN

Press release levers in opposite directions while pulling drawer out of the cabinet.

Appuyez sur les leviers de dégagement dans les directions opposées tout en tirant le tiroir hors de l'armoire

Presionar las palancas de desbloqueo en direcciones opuestas mientras se saca el cajón del gabinete.

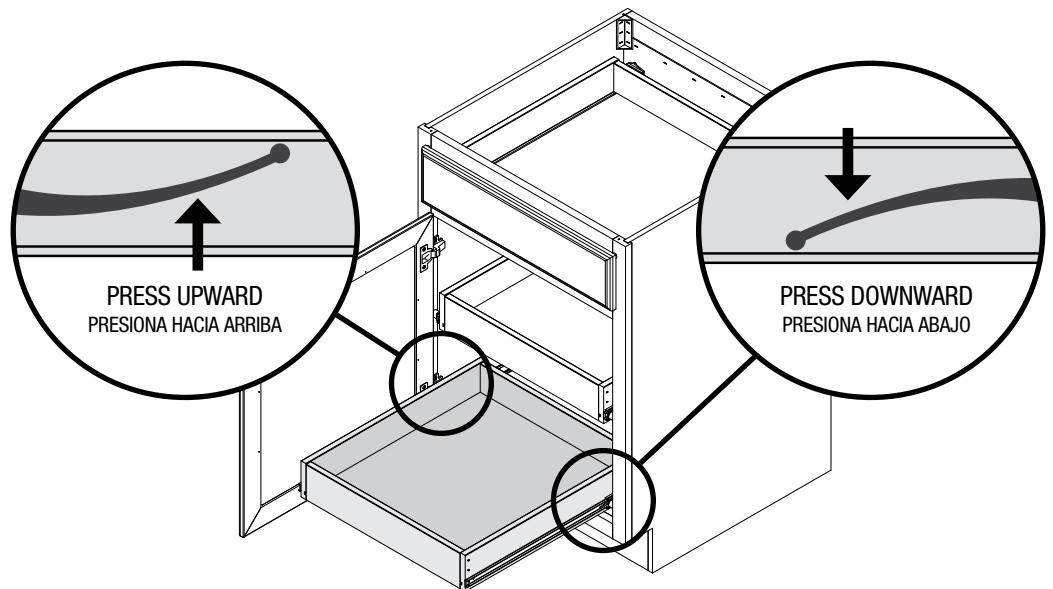

RSI HOME PRODUCTS, INC. LIMITED WARRANTY

GARANTIE LIMITÉE DE RSI HOME PRODUCTS, INC./ GARANTÍA LIMITADA DE RSI HOME PRODUCTS, INC.

What This Warranty Covers: RSI Home Products, Inc. ("RSI") warrants its parts and products to be free of substantial defects in materials and workmanship from the original date of purchase under normal home use. This warranty is offered only to the original consumer purchaser and may not be transferred.

How Long The Warranty Lasts: Coverage for finished kitchen cabinets, vanity cabinets, and vanity tops lasts for the life of the product. Coverage for vanity cabinet combos, medicine cabinets, mirrors, light bars and bath storage cabinets lasts for 5 years from the original date of purchase. Coverage for unfinished kitchen cabinets lasts 1 year.

What RSI Home Products Will Do Under The Warranty: During the warranty period, RSI, at its option, will repair or replace any part or product that proves to have substantial defects in materials or workmanship, or RSI will provide an equivalent replacement product. In keeping with our policy of continuous product improvement, RSI reserves the right to change specifications in design and materials without notice and with no obligation to retrofit products we previously manufactured.

How State Law Applies: This warranty gives you specific legal rights, and you may also have other rights that vary from state to state.

IMPLIED WARRANTIES: RSI DISCLAIMS ANY IMPLIED WARRANTY OF MERCHANTABILITY, AND THERE ARE NO WARRANTIES THAT EXTEND BEYOND THE DESCRIPTIONS ON THE FACE HEREOF. TO THE EXTENT THAT SUCH DISCLAIMER IS NOT VALID UNDER APPLICABLE LAW, ANY IMPLIED WARRANTY SHALL BE COEXTENSIVE IN DURATION WITH THIS WARRANTY.

Wood, Cultured Marble and Solid Surface Technology Characteristics, Aging and Printing Limitations: Because of the varying natural characteristics of wood and the effects of aging, product shown in displays and/or printed materials may not be an exact match to new cabinetry you will receive. Depending on wood characteristics, the age of a sample and the environment of the showroom, samples will show some degree of variation from new product. In addition, you should not expect all doors, drawer fronts, trim or molding to match exactly in either finish or grain. Variation in wood, cultured marble and solid surface technology material is normal and unavoidable. In addition, it is not possible to exactly match our colors in printed materials. Therefore, you should view the actual samples when making your color selection.

What This Warranty Does Not Cover: This warranty does not cover any problems or damage which result from improper transportation, improper installation, mishandling, misuse, abuse, neglect, abnormal use, commercial use, improper maintenance, non-RSI repairs, accidents, or acts of God, such as hurricanes, fire, earthquakes or floods. This warranty and any applicable implied warranties do not cover incidental or consequential damages arising from any defects in the product, such as labor charges for installation or removal of the product or any associated products. This warranty does not cover defects or damage caused by normal wear & tear, alterations, environmental conditions, humidity absorption, or mold. In addition, variations in wood grain, finish color, aging or other natural wood and stain characteristics are not considered defects and are not covered by this warranty. Some states do not allow the exclusion or limitation of incidental or consequential damages, so the above limitation or exclusion may not apply to you.

How to Obtain Warranty Service: If you need replacement parts or would like to make a warranty claim, please contact our Customer Service Representative by mail, email, fax or telephone at the address or phone numbers listed on this page. All warranty claims must include the model number of the product, copy of the original receipt and the nature of the problem. In addition, RSI may at its discretion require inspection of the installation site or authorize the prepaid return of the claimed defective part. Merchandise not pre-approved for return will not be accepted and the associated claim not accepted.

Products should be examined for defects prior to installation. This warranty also does not cover labor charges for installation or removal of the product or any associated products. If upon inspection you find our product has a damaged or missing part, it may not be necessary to return the unit to the store of purchase. Please contact RSI customer service to possibly obtain a replacement part.

Ce qui est couvert par la garantie : RSI Home Products inc. («RSI») garantit ses pièces et produits contre tout défaut de matériau et de fabrication à compter de la date d'achat originale et en vertu d'une utilisation domestique normale. Cette garantie ne s'applique qu'au premier acheteur et n'est pas transférable.

Durée de la garantie : Les armoires de cuisine finies, les armoires de meuble-lavabo et les dessus de meuble-lavabo sont garantis pour toute la durée de vie du produit. Les ensembles d'armoires de meuble-lavabo, les armoires à pharmacie, les miroirs, les rampes d'éclairage et les armoires de rangement de salle de bains sont garantis pour cinq ans à partir de la date d'achat originale. Les armoires de cuisine non finies sont garanties un an.

Dispositions de RSI Home Products en vertu de la garantie : Pendant la période de la garantie, RSI réparera ou remplacera, à son choix, toute pièce ou tout produit qui s'avèrera présenter d'importants défauts de matériau ou de fabrication. Ou bien RSI offrira un produit de remplacement équivalent. Conformément à sa politique d'amélioration continue de ses produits, RSI se réserve le droit de modifier les spécifications pour la conception et les matériaux sans préavis et sans obligation de rénover les produits fabriqués antérieurement.

Application de la loi : En vertu de la présente garantie, vous bénéficiez de droits juridiques particuliers; toutefois, d'autres droits peuvent s'appliquer, selon l'État ou la province de résidence.

GARANTIES TACITES: RSI DÉCLINE TOUTE GARANTIE TACITE DE QUALITÉ MARCHANDE. IL N'EXISTE AUCUNE AUTRE GARANTIE DONT LA PORTÉE DÉPASSE LES LIMITES DÉCRIT AUX PRÉSENTES. ADVENANT QU'UN TEL AVIS D'EXONÉRATION DE RESPONSABILITÉ NE SOIT PAS VALIDE EN VERTU D'UN LOI EN VIGUEUR, TOUTE GARANTIE TACITE SERA COÛTÉ ENDE POUR LA DURÉE DE LA PRÉSENTE GARANTIE.

Restrictions relatives aux caractéristiques, au vieillissement du bois, du similimarbre et du matériau de synthèse et à l'impression : En raison des caractéristiques naturelles variables du bois et des effets du vieillissement, le produit montré en présentation ou dans les documents imprimés peut être légèrement différent des armoires que vous recevrez. Selon les caractéristiques du bois, l'âge d'un échantillon et l'environnement d'une salle d'exposition, les échantillons afficheront un certain degré de différence par rapport au nouveau produit. De plus, vous ne devez pas vous attendre à ce que chaque porte, devant de tiroir, garniture ou moulure soit parfaitement identique sur le plan du fini ou du grain. Il est normal et inévitable qu'il y ait des variations au niveau du bois, du similimarbre et du matériau de synthèse. De plus, il n'est pas possible de reproduire exactement nos couleurs dans les documents imprimés. Par conséquent, vous devriez consulter les vrais échantillons lors de votre choix de couleur.

Ce qui n'est pas couvert par la garantie : Cette garantie ne couvre pas les problèmes ou dommages résultant d'une installation, d'une manipulation ou d'un transport inadéquats, d'une mauvaise utilisation, d'abus, de négligence, d'une utilisation anormale, d'une utilisation commerciale, d'un entretien inapproprié, de réparations non effectuées par RSI, d'accidents, ou de catastrophes naturelles telles que ouragans, incendies, tremblements de terre ou inondations. La présente garantie et toute garantie tacite qui s'applique ne couvrent pas les dommages accessoires ou indirects provenant de défauts liés au produit tels que frais de main-d'œuvre pour l'installation ou le retrait du produit ou tout autre produit connexe. La présente garantie ne couvre pas les défauts ou les dommages causés par une usure normale, des modifications, les conditions environnementales, l'absorption d'humidité ou la moisissure. De plus, les variations dans le grain de bois, la couleur du fini, dues au vieillissement ou dans les autres caractéristiques naturelles du bois et de la teinture ne doivent pas être considérées comme étant des défauts et ne sont pas couvertes par la présente garantie. Certains États ou provinces ne permettent pas l'exclusion ou la restriction des dommages accessoires ou consécutifs, et les restrictions et exclusions citées ci-dessus peuvent donc ne pas s'appliquer à votre cas.

Comment vous prévaloir de la garantie : Si vous avez besoin de pièces de rechange ou si vous désirez faire une réclamation au titre de la garantie, veuillez communiquer avec notre représentant du Service à la clientèle par courrier, courriel, télécopieur ou téléphone à l'adresse ou aux numéros de téléphone mentionnés sur la présente page. Toutes les réclamations au titre de la garantie doivent comprendre le numéro de modèle du produit, une copie du reçu original et la nature du problème. De plus, RSI peut, à sa discrétion, exiger l'inspection du site d'installation ou autoriser le retour prépayé de la pièce présumée défectueuse. La marchandise n'ayant pas reçu d'approbation pour le retour ne sera pas acceptée et la réclamation connexe ne sera pas acceptée.

Avant l'installation, les produits doivent être examinés afin de détecter tout défaut. La présente garantie ne couvre pas les frais de main-d'œuvre pour l'installation ou le retrait du produit ou tout autre produit connexe. Lors d'une inspection, si vous constatez qu'une pièce de notre produit est endommagée ou manquante, il pourrait ne pas être nécessaire de retourner l'unité au magasin où a été effectué l'achat. Veuillez communiquer avec le Service à la clientèle de RSI pour possiblement obtenir une pièce de rechange.

Qué Cubre la Garantía: RSI Home Products, Inc. ("RSI") garantiza que sus piezas y productos no tendrán defectos significativos de materiales o fabricación a partir de la fecha original de compra, bajo condiciones de uso doméstico normal. Esta garantía se ofrece sólo al consumidor original y no puede transferirse.

Cuánto Dura la Garantía: La cobertura para gabinetes de cocina acabados, gabinetes de tocador y mostradores de tocador, comprende la vida útil del producto. La cobertura para los kits combinados de gabinete para tocador, botiquines de medicinas, espejos, barras de luces, y gabinetes de baño dura 5 años desde la fecha original de compra. La cobertura para gabinetes de cocina sin acabado es de 1 año.

Que hará RSI Home Products Bajo la Garantía: Durante el período de garantía RSI, a su discreción, reparará o reemplazará cualquier parte o producto que muestre cualquier defecto significativo de materiales o fabricación, o RSI lo reemplazará con un producto equivalente. De acuerdo con lo establecido en nuestra política de mejora continua del producto, RSI se reserva el derecho de cambiar las especificaciones de diseño y materiales sin previo aviso y sin ninguna obligación de renovar los productos fabricados previamente.

Cómo Repercuten las Leyes Estatales: Esta garantía le otorga derechos legales específicos y es posible que también goce de otros derechos que varían de un estado a otro.

GARANTÍAS IMPLÍCITAS: RSI SE EXIME DE CUALQUIER GARANTÍA IMPLÍCITA DE COMERCIABILIDAD; NO EXISTEN OTRAS GARANTÍAS MÁS ALLÁ DE LAS AQUÍ DESCRITAS. EN CASO DE QUE ESTA EXENCIÓN DE RESPONSABILIDAD NO TENGA VALIDEZ EN VIRTUD DE LAS LEYES APLICABLES, CUALQUIER GARANTÍA IMPLÍCITA TENDRÁ LA MISMA DURACIÓN QUE LA PRESENTE GARANTÍA.

Características y Envejecimiento de la Madera, el Mármol Cultivado y Materiales de Tecnología de Superficie Sólida, y Limitaciones de los Materiales Impresos: Debido a las características variables naturales de la madera y a los efectos del envejecimiento, el producto mostrado en la exhibición y/o en los materiales impresos puede no coincidir exactamente con los gabinetes nuevos que usted recibirá. Dependiendo de las características de la madera, la edad de la muestra y las condiciones ambientales de la sala de exhibición, las muestras variarán en cierto grado, del producto nuevo. Adicionalmente, usted no deberá esperar que todas las puertas, caras de los cajones, acabados o molduras tengan acabados o vetas idénticos. Las variaciones en la madera, el mármol cultivado y el material de tecnología de superficie sólida son normales e inevitables. Además, es imposible reproducir nuestros colores en el material impreso. Por consiguiente, usted debe ver las muestras reales al elegir su color.

Lo Que esta Garantía No Cubre: Esta garantía no cubre ningún problema o daño como resultado de la transportación inadecuada, instalación inapropiada, manipulación incorrecta, uso incorrecto, abuso, negligencia, uso indebido, uso comercial, mantenimiento inadecuado, reparaciones no autorizadas por RSI, huracanes, incendio, terremotos o inundaciones. Esta garantía y cualquier otra garantía implícita correspondiente, no cubre daños incidentales o secundarios resultado de cualquier defecto en el producto, tales como cargos por mano de obra por la instalación o retiro del producto o de cualquier producto relacionado. Esta garantía no cubre defectos ni daños causados por uso y desgaste normales, alteraciones, condiciones ambientales, absorción de la humedad, o moho. Adicionalmente, las variaciones en la veta de la madera, el color del acabado, el envejecimiento u otras características de la madera o el tinte no se considerarán defectos y no están cubiertos por esta garantía. Algunos estados no permiten la exclusión o limitación de daños incidentales o secundarios, por lo que las limitaciones o exclusiones anteriores podrían no aplicarse en su caso.

Cómo Recibir Servicio de Garantía: Si necesita piezas de reemplazo o le gustaría hacer una reclamación de garantía, por favor contacte a nuestro Representante de Atención al Cliente por email, fax o teléfono, por medio de la dirección o el número de teléfono provistos en esta página. Todas las reclamaciones de garantía deben incluir el número de modelo del producto, copia del recibo original y la naturaleza del problema. Además RSI podrá, a su discreción, requerir una inspección del sitio de la instalación o autorizar la devolución prepagada de la pieza defectuosa por la cual se hace la reclamación. No se aceptará ninguna mercancía cuya devolución no haya sido previamente aprobada ni ninguna reclamación relacionada con tal mercancía.

Antes de la instalación, los productos deben examinarse en busca de defectos. Esta garantía tampoco cubre los cargos por mano de obra relacionados con la instalación o retiro del producto o productos relacionados. Si al inspeccionar el producto usted encuentra que falta una pieza o que alguna de ellas está dañada, puede que no sea necesario devolver la unidad a la tienda donde la compró. Por favor contacte a atención al cliente de RSI para determinar la posibilidad de obtener una pieza de reemplazo.

Important health notice.

Some of the building materials used in this home (or these building materials) emit formaldehyde. Eye, nose, and throat irritation, headache, nausea and a variety of asthma-like symptoms, including shortness of breath, have been reported as a result of formaldehyde exposure. Elderly persons and young children, as well as anyone with a history of asthma, allergies, or lung problems, may be at greater risk. Research is continuing on the possible long-term effects of exposure to formaldehyde.

Reduced ventilation may allow formaldehyde and other contaminants to accumulate in the indoor air. High indoor temperatures and humidity raise formaldehyde levels. When a home is to be located in areas subject to extreme summer temperatures, an air-conditioning system can be used to control indoor temperature levels. Other means of controlled mechanical ventilation can be used to reduce levels of formaldehyde and other indoor air contaminants.

If you have any questions regarding the health effects of formaldehyde, consult your doctor or local health department.

Aviso de salud importante.

Algunos de los materiales de construcción usados en esta vivienda (o estos materiales de construcción) emiten formaldehído. La irritación en ojos, nariz y garganta; los dolores de cabeza, náusea y otros síntomas parecidos al asma, como la falta de aire, han sido identificados como consecuencias de la exposición al formaldehído. Las personas de la tercera edad y los niños pequeños, así como quienquiera que haya padecido de asma, alergias o problemas pulmonares, pueden enfrentar mayor riesgo. Es continua la investigación de las posibles consecuencias a largo plazo por exposición al formaldehído.

La poca ventilación puede causar que el formaldehído u otros contaminantes se acumulen en la atmósfera interior. Las altas temperatura y humedad en interiores incrementan los niveles de formaldehído. Para viviendas ubicadas en zonas de temperaturas extremas durante el verano puede usarse un sistema de aire acondicionado a fin de controlar los niveles de temperatura en interiores. Otros medios de ventilación mecánica controlada pueden usarse para reducir los niveles de formaldehído y otros contaminantes del aire en interiores.

Si tienes alguna pregunta o duda con respecto a los efectos del formaldehído sobre la salud, consulta a tu médico o llama al departamento de salud local.

WARNING: This product can expose you to chemicals including Wood Dust which are known to the state of California to cause cancer. For more information go to www.P65Warnings.ca.gov/products.

Advertencia: Este product puede exponerte a sustancia químicas, incluso aserrín, que el Estado de California reconoce como causante de cáncer. Para más información, visita www.P65Warnings.ca.gov/products.

