

**GREEN★  
MACHINE®**

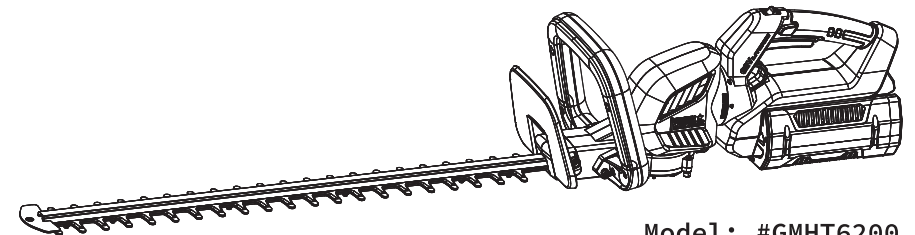

Operator's Manual

# 62V CORDLESS HEDGE TRIMMER



Model: #GMHT6200



**WARNING:** To reduce the risk of the injury, the user must read and understand the operator's manual before using this product. Save these instructions for future reference.

TOLL-FREE HELPLINE: (800)541-7027

# 1 GENERAL SAFETY RULES



## CONTENTS

Section 1	<b>General Safety Rules</b> .....	<b>3</b>
Section 2	<b>Parts Diagram</b> .....	<b>10</b>
Section 3	<b>Technical Details</b> .....	<b>11</b>
Section 4	<b>Unpacking</b> .....	<b>12</b>
Section 5	<b>Assembly</b> .....	<b>12</b>
Section 6	<b>Operation</b> .....	<b>14</b>
Section 7	<b>Maintenance</b> .....	<b>17</b>
Section 8	<b>Troubleshooting</b> .....	<b>18</b>
Section 9	<b>Limited Warranty Coverage</b> .....	<b>19</b>

**Please read all of the following before operating your machine.** The safety instructions in this manual are designed to protect your safety and guide your use of the Green Machine® Hedge Trimmer. Failure to read and understand the following information may create an unsafe workspace which could constitute risk of electric shock, explosions, heavy flying objects, fire, or chemical reactions. **Save all warnings and instructions for future reference.**

### SYMBOLS

The following symbols may appear on your device before, during, or after use. Take the time to read over and understand the meaning of each symbol before using your device.

	<b>Safety Alert</b>	Precautions that involve your safety.
	<b>Read the Owner's Manual</b>	To reduce the risk of injury, user must read and understand operator's manual before using this product.
	<b>Do Not Expose to Rain or Damp Conditions</b>	This symbol indicates that your machine should not be exposed to water in any form. Exposing your device to water can create dangerous conditions and lead to electrocution.
	<b>Wear eye protection</b>	Always wear eye protective equipment.
	<b>DANGER-Keep hands away from blade</b>	Keep hands away from blade when using the hedge trimmer.
	<b>Recycle</b>	This product contains lithium-ion batteries and should not be disposed of with household waste. Check with your local authority or retailer to determine the best recycling and disposal practices.



**NOTE:** The term “power tool” used in these instructions refers to your battery-operated, cordless hedge trimmer.

## 1.1 Work Area Safety

- **Prepare your workspace before turning on your machine.** Ensuring a clean and well-lit workspace should be the first step in using your Green Machine® Hedge Trimmer. Use dust extraction and collection devices if available.
- **Clear the area before each use.** Remove all objects such as rocks, broken glass, nails, wire, or string that can be thrown or become entangled in the cutting attachment.
- **Never operate your power tool in the presence of flammable liquids, gases, or dust.**
- **Keep children and bystanders away while operating your power tool.** By operating away from bystanders, you are reducing the risk of injury by minimizing potential harm to people other than yourself. Additionally, you can avoid unwanted distractions which may lead to unsafe operation.
- **Never use the hedge trimmer within a close vicinity of any electric cables.**
- **Don't use in the rain, in damp or wet locations.**

## 1.2 Personal Safety

- **Stay alert and entirely focused when operating a power tool.** Never use your cordless hedge trimmer while under the influence of alcohol or drugs. You should also avoid using your power tool while you are feeling overly tired or ill.
- **Dress properly.** Do not wear loose clothing or jewelry, as they can get caught in moving parts. Wear protective clothing; use of work gloves, long pants, a long-sleeved shirt and safety footwear is recommended when working outdoors. Wear protective hair covering to contain long hair.
- **Always wear proper protective equipment.** This includes, but is not limited to, eye protection, dust masks, non-slip safety shoes, hard hats, and hearing protection.
- **Always check your machine for external tools.** To avoid injuring yourself or harming your machine, check to make sure all adjustment wrenches, rotating tools, and other external devices are properly detached from your Green Machine® Hedge Trimmer.
- **Keep your balance by maintaining a firm stance and footing.** Always be sure of your footing, particularly on slopes or stairs.
- **Keep all parts of the body away from the cutter blade.** Do not attempt to dislodge anything from your machine while it is on. Ensure that your hands and face are far from the blade before powering your machine on.
- **Do not grip the power tool by any non-insulated metal surface on the machine.**

- **Keep a firm, tight grip on the trimmer throughout use.** Never attempt to use the hedge trimmer with one hand.
- **Never run with your power tool, especially if it is turned on.**
- **Maintain personal safety standards for any and all devices being used for a task.** This may include dust collection tools, lighting, and additional power tools.
- **Prevent unintentional starting.** Ensure the switch is in the off-position before connecting to battery pack, picking up or carrying the tool. Carrying power tools with your finger on the switch or energizing power tools that have the switch on invites accidents.
- **Do not let familiarity gained from frequent use of tools allow you to become complacent and ignore tool safety principles.** A careless action can cause severe injury within a fraction of a second.

## 1.3 Power Tool Use and Care

- **Only use the Green Machine® Cordless Hedge Trimmer if it is the right tool for the job.** Only use the attachments recommended by the manufacturer.
- **Use the power tool, accessories and tool bits etc. in accordance with these instructions, taking into account the working conditions and the work to be performed.** Use of the power tool for operations different from those intended could result in a hazardous situation.
- **Do not use the power tool if the switch does not work properly.**
- **Turn off your power tool and remove the battery pack before making any adjustments.** This may include clearing jammed material, changing accessories, storing, or servicing the appliance.
- **Do not allow persons unfamiliar with these instructions to operate the machine.**
- **Keep your power tool in proper condition with regular maintenance.** Check for the misalignment or disrepair of moving parts and any other condition that may affect the power tool's operation. If damaged, have the power tool repaired before use.
- **Keep cutting tools sharp and clean.** Your Green Machine® Cordless Hedge Trimmer will be both more effective and much safer if the blades are properly maintained.
- **Keep handles and grasping surfaces dry, clean and free from oil and grease.** Slippery handles and grasping surfaces do not allow for safe handling and control of the tool in unexpected situations.
- **Avoid use near or around water.** Ensure your hands are dry and never use your power tool in the rain.
- **Carry the hedge trimmer by the handle.** Always use the cutting blade cover when transporting.

- **Always switch off your power tool before setting it down on the ground or other surface.**
- **Do not use solvents or cleaning fluids to clean your product.** Use a blunt scraper to remove grass and dirt.
- **Keep your product out of reach of children at all times.**
- **Have your power tool serviced by a qualified repair person using only identical replacement parts.** This will ensure that the safety of the power tool is maintained.

## 1.4 Battery Tool Use And Care

- **Check that the power switch is off before inserting the battery pack.** Your battery pack should always be removed and your cordless tool stored securely with the power switch off between each use.
- **Never carry your power tool with your finger on the power switch.**
- **Recharge only with the Green Machine® charger provided for use with the equipment.**
- **Power your hedge trimmer with the Green Machine® battery pack only.**
- **Take special care in storing your battery pack.** Keeping your batteries away from other metal objects such as paper clips, coins, keys, nails, screws or other small metal objects will ensure safe storage.
- **Avoid any contact with liquid discharged from your battery pack.** Liquid will only be discharged from your battery pack in extreme cases, but it is important to be prepared. If contact accidentally occurs, flush the exposed area with water immediately. If liquid contacts eyes, seek medical attention.
- **Avoid excessive temperatures. If your battery pack overheats to 212 °F or more, the battery is at risk of exploding.** Be mindful of lengthy exposure to intense sun or fire.
- **Follow all charging instructions and do not charge the battery pack or tool outside the temperature range specified in the instructions.** Charging improperly or at temperatures outside the specified range may damage the battery and increase the risk of fire.
- **Never service damaged battery packs.** Service of battery packs should only be performed by the manufacturer or authorized service providers.

## 1.5 Safety Warnings For Battery And Battery Charger

- **Do not dispose of the battery in a fire.** The cell may explode. Check with local codes for possible special disposal instructions. When disposing of secondary cells or batteries, keep cells or batteries of different electrochemical systems separate from each other.
- **Do not open or mutilate the battery.** Released electrolyte is corrosive and may cause damage to the eyes or skin. It may be toxic if swallowed. Additionally, if your battery pack has been damaged, seek to dispose of it properly and do not attempt to use it again.
- **Exercise care in handling the battery in order not to short it with conducting materials such as rings, bracelets, and keys.** The battery or conductor may overheat and cause burns.
- **Keep battery out of reach of children and in original package until ready to use.**
- **Keep new and used batteries away from children.**
- **If the battery compartment does not close securely, stop using the product and keep it away from children.**
- **Do not use a visibly damaged battery pack or appliance.**
- **Do not short-circuit a cell or battery.** Do not store cells or batteries haphazardly in a box or drawer where they may short circuit each other or be short-circuited by conductive materials.
- **Do not subject cells or batteries to mechanical shocks.**
- **Keep cells and batteries clean and dry.** Wipe the cell or battery terminals with a clean dry cloth if they become dirty.
- **Do not maintain secondary cells and batteries on charge when not in use.**
- **Remove the battery from the equipment when not in use.**
- **Use the battery only in conjunction with your power tool.** This measure alone protects the battery against dangerous overload.
- **Keep the battery charger away from rain or moisture.** Penetration of water in the battery charger increases the risk of an electric shock.
- **Do not charge other batteries.** The battery charger is suitable only for charging lithium-ion batteries within the listed voltage range. Otherwise, there is danger of fire and explosion.
- **Keep the battery charger clean.** Contamination can lead to danger of an electric shock.
- **Before each use, check the battery charger, cable and plug.** If damage is detected, do not use the battery charger. Never open the battery charger yourself. Have repairs performed only by a qualified technician and only using original spare parts. Damaged battery chargers, cables and plugs increase the risk of an electric shock.
- **Do not operate the battery charger on easily inflammable surfaces (e. g., paper, textiles, etc.) or surroundings.** The heating of the battery charger during the charging process can pose a fire hazard.

- **Children should be supervised to ensure that they do not play with the battery charger.**

This product uses lithium-ion (Li-ion) batteries marked with the Call2Recycle seal, which can be recycled at any US or Canada participating retailer or battery recycling facility in the Call2Recycle program. To locate a participating retailer or facility closest to you, please call 877-273-2925 or visit [www.call2recycle.org](http://www.call2recycle.org). If you are unable to locate a participating retailer or facility nearby, please consult your local waste authority for information regarding available recycling and/or disposal options.



## 1.6 Additional Safety Warnings

If your machine is faulty or if you want to add attachments, have your power tool serviced by a certified dealer using genuine Green Machine® replacement parts. Do not attempt to service the machine yourself.

**⚠ WARNING:** This product may contain lead, phthalate or other chemicals known to the State of California to cause cancer, birth defects and other reproductive harm. Please wash your hands after use.

- **Keep all parts of the body away from the blade.** Do not remove cut material or hold material to be cut when blades are moving. Blades continue to move after the switch is turned off. A moment of inattention while operating the hedge trimmer may result in serious personal injury.
- **Carry the hedge trimmer by the handle with the blade stopped and taking care not to operate any power switch.** Proper carrying of the hedge trimmer will decrease the risk of inadvertent starting and resultant personal injury from the blades.
- **When transporting or storing the hedge trimmer, always fit the blade cover.** Proper handling of the hedge trimmer will decrease the risk of personal injury from the blades.
- **When clearing jammed material or servicing the unit, make sure all power switches are off and the battery pack is removed or disconnected.** Unexpected actuation of the hedge trimmer while clearing jammed material or servicing may result in serious personal injury.

- **Hold the hedge trimmer by insulated gripping surfaces only, because the blade may contact hidden wiring.** Blades contacting a "live" wire may make exposed metal parts of the hedge trimmer "live" and could give the operator an electric shock.

- **Keep all power cords and cables away from cutting area.** Power cords or cables may be hidden in hedges or bushes and can be accidentally cut by the blade.

- **Do not use the hedge trimmer in bad weather conditions, especially when there is a risk of lightning.** This decreases the risk of being struck by lightning.

- **This tool is not intended for use by any person with reduced physical, sensory, or mental capabilities.** This includes people with a lack of experience and knowledge. All users must receive supervision or instruction concerning use of this appliance prior to actual use.

- **Always ensure all handles and guards are fitted when using the machine.** Never attempt to use an incomplete machine or one fitted with an unauthorized modification.

- **Wait until the machine has turned completely off before placing it down.**

- **In case of damage and improper use of the battery, vapors may be emitted.** In the case of vapor emission, turn off your device and seek fresh air away from the fumes. Seek medical help in case of complications or overexposure to vapors to avoid damage to the respiratory system.

- **Use the battery only to power your power tool.** Do not use your battery on other tools or for any other purposes.

**⚠ WARNING:** Keep your hands away from the blade.

**⚠ WARNING:** The intended use is described in this manual. The use of any accessory, attachment or performance of any operation with this appliance other than those recommended in this instruction manual can present a risk of personal injury and/or damage to property. The operator or user is responsible for all accidents and/or hazards occurring to other people or their property.

**SAVE THESE INSTRUCTIONS**

# 2 PARTS DIAGRAM

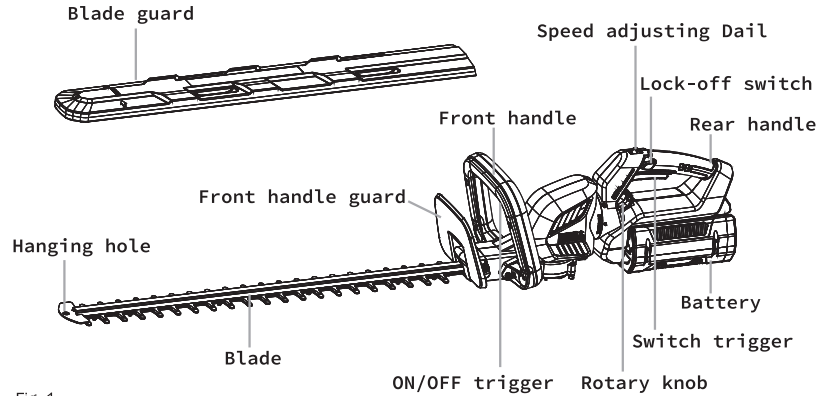

Fig. 1

# 3 TECHNICAL DETAILS

<b>Cordless Hedge Trimmer Model</b>	<b>GMHT6200</b>
Voltage	62Vd.c.
No Load Speed (strokes per minute)	3600spm
Cutting length	24.8 in (630mm)
Cutting width	0.94 in (24mm)
Net weight:	8.6 lbs (3.9kg)
<b>Battery</b>	<b>Lithium-ion</b>
Battery Model Number	GMBA6200-25
Voltage	62 Vd.c.
Capacity	2.5Ah/135Wh
Number of Battery cell	15pcs
<b>Battery Charger Model Number</b>	<b>GMBC6200</b>
Input	100-120Va.c., 60Hz
Output	62Vd.c,4A
Charging Temperature Range	32 - 104 °F (0-40 °C)

# 4 UNPACKING

**⚠ WARNING!** Do not attempt to assemble or use this product without all of the necessary parts. If any parts are missing, please contact our help line at (800) 541-7027 and await the arrival of missing parts. Use of this product with damaged or missing parts could result in serious personal injury.

1. Carefully remove the tool and all accessories from the carton.
2. Inspect the tool carefully to make sure that nothing was damaged during transportation.
3. Once you have confirmed that the tool is complete and working, dispose of all packing materials using responsible recycling and disposal practices.

**PACKING LIST**

- Green Machine® Cordless Hedge Trimmer
- 62V battery pack
- Battery charger
- Operator's manual

# 5 ASSEMBLY

**⚠ WARNING!** Before assembly, make sure that the appliance is switched off and the battery is removed.

**⚠ WARNING!** Always wear protective gloves when working with your hedge trimmer. Avoid touching the blade with your bare hands.

**⚠ CAUTION:** Danger of explosion if battery is incorrectly replaced. Replace only with the same or equivalent type.

Your Green Machine® Hedge Trimmer comes fully assembled. In order to operate your machine, your battery needs to be fully charged and properly installed.

## 5.1 Installing The Battery Pack

1. Connect your battery pack to the charger. Your battery must be fully charged before the first use of your cordless hedge trimmer.
2. Check to ensure that the power switch is set to 'off.'
3. Align the ribs of the battery pack with the mounting slots in the hedge trimmer's battery port. Insert the battery pack into battery holder. (Fig.2)
4. Ensure that the latch snaps into place and the battery feels secure.

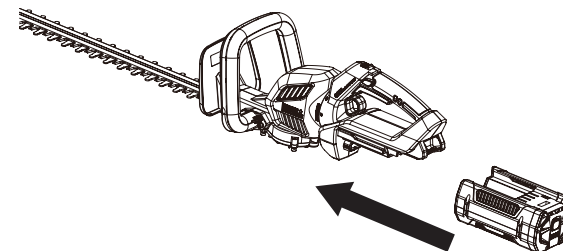

Fig.2

## 5.2 Removing The Battery Pack

1. Turn off your hedge trimmer.
2. Press the battery-release button at the bottom of the hedge trimmer to disengage the battery from the latch.(Fig.3)
3. Remove the battery taking care to stay away from the blades. (Fig.3)

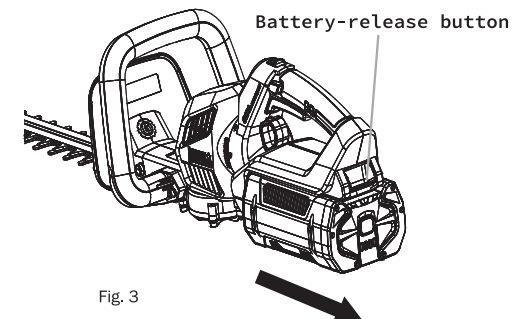

Fig. 3



# 6 OPERATION

**⚠ WARNING!** Always turn your machine off and remove the battery before inspecting or repairing your machine.

## 6.1 Remove The Blade Guard Before Operation

Before operating the hedge trimmer, remove the blade guard from the blade.(Fig.4)

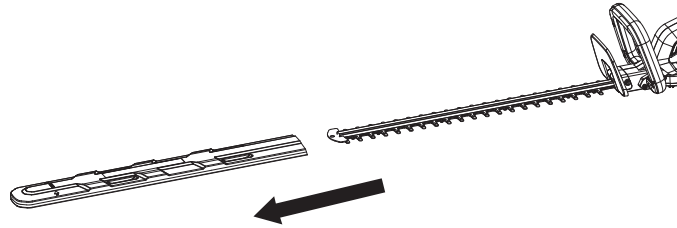

Fig. 4

## 6.2 Starting The Trimmer

**⚠ WARNING:** Avoid overworking or overusing your power tool. Use the tool as intended to avoid damage to the trimmer or yourself.

1. Stand upright and hold the hedge trimmer with both hands – one each on front and rear handles. Make sure the cutting blade is not touching the ground or any other objects.
2. Press and hold the lock-off switch, then squeeze both triggers to start the hedge trimmer. (Fig.5)
3. Use the speed-adjust dial to find the correct speed for the job. (Fig.5)

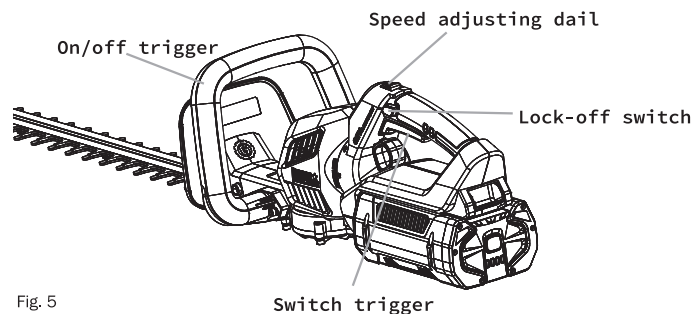

Fig. 5

## 6.3 Stopping The Trimmer

Once the job is complete, you can easily switch your Green Machine® Cordless Trimmer off. Simply move the hedge trimmer away from the cutting area and release both triggers. (Fig.5)

**⚠ WARNING:** Keep a secure grip on the machine until the blades are completely stationary.

## 6.4 Using The Rotary Knob

The handle on your Green Machine® Cordless Blower rotates on its axis, providing more access and maximum comfort during use. To rotate the handle simply grasp the rotary knob and turn the handle (Fig.6A). When the handle locks into your desired position, release the knob. There are five locking positions, shown in Fig.6B.

**⚠ WARNING:** Never rotate the handle while your machine is on. Turn the hedge trimmer completely off before changing handle positions.

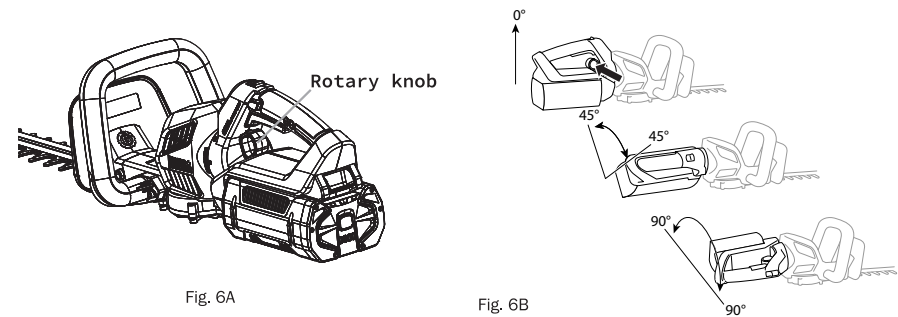

Fig. 6A

Fig. 6B

## 6.5 Blade Guard

Ensure that the blade guard is properly fit onto the hedge trimmer's blades before storing or transporting your machine. (Fig.7)

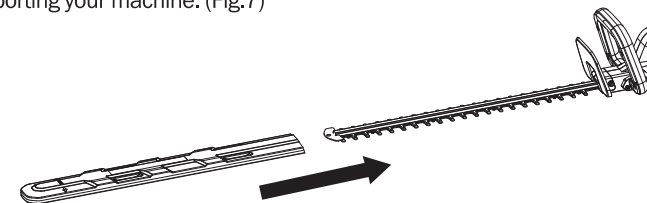

Fig. 7

## 6.6 Top Cutting

When trimming the top of a bush or hedge, take care to hold the hedge trimmer away from your body. With arms extended, move the device from side to side in slow sweeping motions. For best results, point the cutting blades at a slight downward angle. (Fig.8 )

For precise cutting measurements, consider using a string guide. String guides can be easily made by tying a string or rope so that it lies at a level angle at the desired height of your hedge. Simply cut along the string for a consistent cutting height.

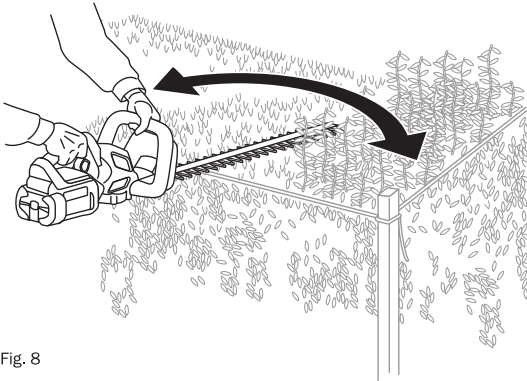

Fig. 8

## 6.7 Side Cutting

When trimming the sides of a bush or hedge, always begin at the bottom. The sides should be cut narrow at the top and more wide at the bottom. Cutting from the bottom up will give you more control of your hedge's width. (Fig.9 )

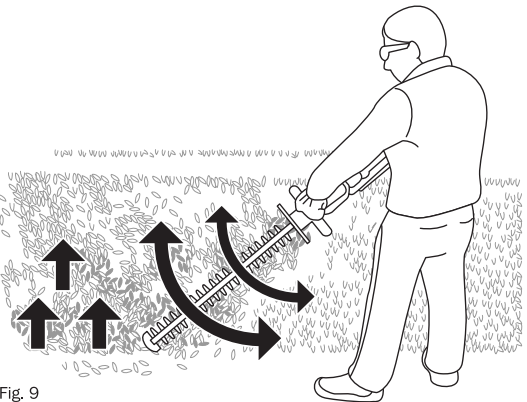

Fig. 9

# 7 MAINTENANCE

**Your Green Machine® Cordless Hedge Trimmer is a tough machine that was built for long-term use with minimal maintenance. To ensure the best results from your power tool, be sure to regularly clean your appliance and practice consistent general care, including:**

- ⚠ WARNING:** Switch off and remove battery from machine before adjusting, storing, or cleaning.
  1. For repairs and service, please work with an authorized service dealer, which can be located by calling 800-541-7027.
  2. Use only manufacturer's recommended replacement parts and accessories.

## 7.1 Cleaning

To ensure safety and best performance, always keep your hedge trimmer clean. Use a soft brush or cloth to clean the exterior of your machine. Do not use water, solvents or polishes. Pay close attention to the ventilator slots of your machine, taking care to clear any debris from the openings.

## 7.2 Lubricating The Blade

- For best operation and longer blade life, lubricate the hedge trimmer blade with a lightweight machine oil before and after each use.
- Ensure to remove the battery pack from the hedge trimmer.

**⚠ WARNING:** Do not oil the blade while the hedge trimmer is running.

## 7.3 Storage

- Always place the blade guard on the blade before storing or transporting the hedge trimmer.
- Clean and lubricate the hedge trimmer thoroughly before storing.
- Store the hedge trimmer indoors, in a secure, dry place out of the reach of children.
- Do not place other objects on top of the machine.
- Remove the battery and store separately.
- The battery should be stored between 14° F (-10° C) and 95° F (35° C).

**⚠ WARNING:** When handling the blade assembly, wear non-slip, heavy-duty, protective gloves. Do not place your hands or fingers between the blades.

# 8 TROUBLESHOOTING

The following chart lists problems, possible causes, and corrective actions for your Green Machine® Cordless Hedge Trimmer. If you continue to have problems, contact our helpline at 800-541-7027.

**⚠ WARNING:** Switch off and remove the battery prior to any troubleshooting.

ISSUE	PROBABLE CAUSE	SOLUTION
Hedge trimmer does not turn on.	No electrical contact between the hedge trimmer and battery pack.	Remove the battery, check the contacts and reinstall the battery pack.
	The battery pack is depleted.	Charge the battery pack.
	The battery pack or the hedge trimmer is too hot.	Remove the battery pack from the hedge trimmer and allow the battery or the hedge trimmer to cool.
	The blade is jammed.	Remove the battery pack from the hedge trimmer, remove the obstruction carefully, then reinsert the battery and restart the tool.
Hedge trimmer operates intermittently.	Poor electrical contact between the hedge trimmer and battery pack.	Remove the battery, check the contacts and reinstall the battery pack.
	The battery pack has insufficient charge.	Charge the battery pack.
Excessive vibrations / noise.	Dry or corroded blades.	Lubricate the blade.

# 9 LIMITED WARRANTY COVERAGE

The manufacturer warrants that it will repair or replace, free of charge, any failure due to defects in materials or workmanship or both occurring during the applicable warranty period, subject to the exclusions and limitations set forth in the following paragraphs. Limited warranty coverage only applies to Green Machine products that are purchased from an authorized Green Machine® retailer located in the United States, U.S. territories or Canada. This warranty is effective for and is subject to the time periods and conditions stated below. For warranty service, purchaser must make the product available to the nearest Authorized Service Dealer, which can be found by contacting the help line at 800-541-7027.

### Persons Covered This Limited Warranty

This warranty is valid for the original retail purchaser from the date of initial retail purchase and is not transferable.

### "Consumer Use"

"Consumer Use" means personal residential household use by a retail consumer.

### "Commercial Use"

"Commercial Use" means uses for commercial, income producing purposes. This warranty is void if the product has been used for rental purposes.

## WARRANTY PERIOD

Item	Consumer Use	Commercial Use
Garden Tool	5 years	1 year
Battery and Charger	3 years	45 days



**What are the limits on Manufacturer's Liability?**

A. THE MANUFACTURER SHALL NOT BE LIABLE FOR ANY INCIDENTAL OR CONSEQUENTIAL DAMAGES OF ANY KIND RESULTING FROM THE PURCHASE, USE OR MISUSE OF, OR INABILITY TO USE THE PRODUCT INCLUDING INCIDENTAL, SPECIAL, CONSEQUENTIAL OR SIMILAR DAMAGES OR LOSS OF PROFITS, OR FOR ANY CLAIM BROUGHT AGAINST PURCHASER BY ANY OTHER PARTY. THERE ARE NO EXPRESS WARRANTIES OTHER THAN THOSE SET FORTH HEREIN. ANY WARRANTY IMPLIED BY STATE LAW (WHETHER OF MERCHANTABILITY OR FITNESS FOR A PARTICULAR USE OR OTHERWISE) SHALL BE EFFECTIVE FOR ANY PRODUCT ONLY FOR THE DURATION OF THE APPLICABLE LIMITED WARRANTY PERIOD LISTED ABOVE. SOME STATES OR JURISDICTIONS DO NOT ALLOW THE EXCLUSION OR LIMITATION OF INCIDENTAL OR CONSEQUENTIAL DAMAGES OR LIMITATIONS ON HOW LONG AN IMPLIED WARRANTY LASTS, SO THE ABOVE LIMITATIONS OR EXCLUSION MAY NOT APPLY TO YOU. THIS WARRANTY GIVES YOU SPECIFIC LEGAL RIGHTS, AND YOU MAY ALSO HAVE OTHER RIGHTS THAT VARY FROM STATE TO STATE OR JURISDICTION TO JURISDICTION. PLEASE DO NOT RETURN THIS PRODUCT TO THE PLACE OF PURCHASE.

B. This warranty applies only to products which have been properly assembled, adjusted, operated, and maintained in accordance with the instructions furnished.

C. This warranty does not apply to any product which has been subjected to alteration, misuse, abuse, improper assembly or installation, delivery damage, or to normal wear of the product.

D. This warranty does not cover normal wear of parts or damage resulting from any of the following: negligent use or misuse of the product, use on improper voltage or current, use contrary to the operating instructions, disassembly, repair or alteration by anyone other than an authorized service dealer. Further, the warranty does not cover: Acts of God, such as fire, flood, hurricanes and tornadoes.

**Duties of the Consumer**

A. Keep the original sales receipt for the length of the limited warranty time period as proof of purchase. Proof of purchase is required to obtain warranty. Manufacturer reserves the right to request a copy of the receipt to verify limited warranty coverage in the event a warranty repair is made to the product.

B. Use reasonable care in the maintenance, operation, and storage of the product as explained in the operators manual.

C. Transportation charges on product or parts submitted for repair or replacement under this warranty must be paid by the purchaser unless such repair or replacement is requested by the manufacturer.

**Duties of the Manufacturer**

A. Any defective product or part covered by this limited warranty will be repaired or replaced at the option of the Manufacturer.

B. Product failures covered by this limited warranty will be scheduled and repaired according to the normal workflow of the Authorized Service Dealer to whom the product is delivered for service depending upon the availability of replacement parts or products.



Manual del operador

# CORTASETOS INALÁMBRICO DE 62V

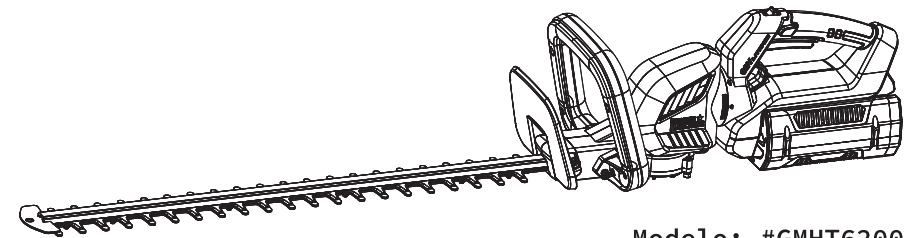

Modelo: #GMHT6200

**⚠ ADVERTENCIA:** Para reducir el riesgo de lesiones, el usuario debe leer y comprender el manual del operador antes de usar este producto. Guarde estas instrucciones para referencia futura.

LÍNEA DE AYUDA GRATUITA: (800) 541-7027

# CONTENIDO







Sección 1	<b>Reglas generales de seguridad</b> .....	<b>3</b>
Sección 2	<b>Diagrama de las piezas</b> .....	<b>11</b>
Sección 3	<b>Detalles técnicos</b> .....	<b>12</b>
Sección 4	<b>Desembalaje</b> .....	<b>13</b>
Sección 5	<b>Ensamblaje</b> .....	<b>13</b>
Sección 6	<b>Operación</b> .....	<b>15</b>
Sección 7	<b>Mantenimiento</b> .....	<b>18</b>
Sección 8	<b>Solución de problemas</b> .....	<b>19</b>
Sección 9	<b>Garantía limitada</b> .....	<b>20</b>

# 1 REGLAS GENERALES DE SEGURIDAD

**POR FAVOR LEA TODAS LAS INSTRUCCIONES antes de operar la máquina.** Las instrucciones de seguridad de este manual están diseñadas para proteger su seguridad y guiar el uso del cortasetos inalámbrico Green Machine®. No leer y comprender la siguiente información puede crear un espacio de trabajo inseguro que podría constituir un riesgo de descarga eléctrica, explosiones, objetos voladores pesados, fuego o reacciones químicas. **Guarde todas las advertencias e instrucciones para referencia futura.**

## SÍMBOLOS

Los siguientes símbolos pueden aparecer en el dispositivo antes, durante o después de su uso. Tómese el tiempo para leer y comprender el significado de cada símbolo antes de usar el dispositivo.

	<b>Alerta de seguridad</b>	Precauciones que involucran su seguridad.
	<b>Leer el manual del usuario</b>	Para reducir el riesgo de lesiones, el usuario debe leer y comprender el manual del operador antes de usar este producto.
	<b>No lo exponga a la lluvia ni a condiciones húmedas</b>	Este símbolo indica que la máquina no debe exponerse al agua de ninguna forma. La exposición del dispositivo al agua puede crear condiciones peligrosas y provocar una electrocución.
	<b>Use protección para los ojos</b>	Utilice siempre equipo de protección ocular.
	<b>PELIGRO: Mantenga las manos alejadas de la cuchilla</b>	Mantenga las manos alejadas de la cuchilla cuando utilice el cortasetos.
	<b>Recicle</b>	Este producto contiene baterías de iones de litio y no debe desecharse con la basura doméstica. Consulte con su autoridad local o minorista para determinar las mejores prácticas de reciclaje y eliminación.

**NOTA:** El término “herramienta eléctrica” que se utiliza en estas instrucciones se refiere a su cortasetos inalámbrico que funciona con baterías.

## 1.1 Seguridad Del Área De Trabajo

- **Prepare el espacio de trabajo antes de encender la máquina.** Asegurarse de que haya un espacio de trabajo limpio y bien iluminado debe ser el primer paso para usar el cortasetos inalámbrico Green Machine®. Utilice dispositivos de extracción y recolección de polvo si están disponibles.
- **Despeje el área antes de cada uso.** Quite todos los objetos como piedras, vidrios rotos, clavos, alambres o cuerdas que puedan ser arrojados o enredarse en el accesorio de corte.
- **Nunca opere la herramienta eléctrica en presencia de líquidos, gases o polvo inflamables.**
- **Mantenga alejados a los niños y espectadores mientras utiliza la herramienta eléctrica.** Al operar lejos de espectadores, está reduciendo el riesgo de lesiones al minimizar el daño potencial a otras personas además de usted. Además, puede evitar distracciones no deseadas que pueden provocar un funcionamiento inseguro.
- **Nunca use el cortasetos cerca de cables eléctricos.**
- **No usar bajo la lluvia, en lugares húmedos o mojados.**

## 1.2 Seguridad Personal

- **Manténgase alerta y completamente concentrado cuando opere la herramienta eléctrica.** Nunca use el cortasetos inalámbrico bajo la influencia de alcohol o drogas. También debe evitar usar la herramienta eléctrica cuando se sienta demasiado cansado o enfermo.
- **Vístase apropiadamente.** No use ropa suelta o joyas. Pueden quedar atrapados en las piezas móviles. Use ropa protectora; se recomienda el uso de guantes de trabajo, pantalones largos, camisa de manga larga y calzado de seguridad cuando se trabaja al aire libre. Use una cubierta protectora para el cabello para contener el cabello largo.
- **Utilice siempre el equipo de protección adecuado.** Esto incluye, entre otros, protección para los ojos, máscaras contra el polvo, calzado de seguridad antideslizante, cascos y protección auditiva.
- **Siempre revise la máquina en busca de herramientas externas.** Para evitar lesionarse o dañar la máquina, verifique que todas las llaves de ajuste, herramientas giratorias y otros dispositivos externos estén correctamente desconectados de su cortasetos Green Machine®.

- **Mantenga el equilibrio al tener una postura y pies firmes.** Asegúrese siempre de la posición de sus pies, especialmente en pendientes o escaleras.
- **Mantenga todas las partes del cuerpo alejadas de la cuchilla de corte.** No intente sacar nada de la máquina mientras está encendida. Asegúrese de que sus manos y cara estén lejos de la cuchilla antes de encender la máquina.
- **No sujete la herramienta eléctrica por ninguna superficie metálica no aislada de la máquina.**
- **Mantenga un agarre firme y estable en el cortasetos durante su uso.** Nunca intente usar el cortasetos con una mano.
- **Nunca corra con la herramienta eléctrica, especialmente si está encendida.**
- **Mantenga los estándares de seguridad personal para todos y cada uno de los dispositivos que se utilicen para una tarea.** Esto puede incluir herramientas de recolección de polvo, iluminación y herramientas eléctricas adicionales.
- **Evite un arranque involuntario.** Asegúrese de que el interruptor esté en la posición de APAGADO antes de conectarlo al paquete de baterías, levantar o transportar la herramienta. Llevar herramientas eléctricas con el dedo en el interruptor o dar energía a herramientas eléctricas que tienen el interruptor encendido puede provocar accidentes.
- **No permita que la familiaridad obtenida con el uso frecuente de herramientas le permita volverse complaciente e ignorar los principios de seguridad de las herramientas.** Una acción descuidada puede causar lesiones graves en una fracción de segundo.

## 1.3 Uso Y Cuidado De La Herramienta Eléctrica

- **Utilice el cortasetos inalámbrico Green Machine® únicamente si es la herramienta adecuada para el trabajo.** Utilice únicamente los accesorios recomendados por el fabricante.
- **Utilice la herramienta eléctrica, los accesorios y las brocas, etc. de acuerdo con estas instrucciones, teniendo en cuenta las condiciones de trabajo y el trabajo a realizar.** El uso de la herramienta eléctrica para operaciones diferentes a las previstas podría resultar en una situación peligrosa.
- **No utilice la herramienta eléctrica si el interruptor no funciona correctamente.**
- **Apague la herramienta eléctrica y retire la batería antes de realizar cualquier ajuste.** Esto puede incluir limpiar el material atascado, cambiar accesorios, almacenar o reparar el aparato.
- **No permita que personas no familiarizadas con estas instrucciones operen la máquina.**

- **Mantenga la herramienta eléctrica en condiciones adecuadas con un mantenimiento regular.** Verifique la desalineación o el deterioro de las piezas móviles y cualquier otra condición que pueda afectar el funcionamiento de la herramienta eléctrica. Si está dañada, lleve a reparar la herramienta eléctrica antes de usarla.
- **Mantenga las herramientas de corte afiladas y limpias.** El cortasetos inalámbrico Green Machine® será más eficaz y mucho más seguro si las cuchillas se mantienen adecuadamente.
- **Mantenga los mangos y las superficies de agarre secas, limpias y libres de aceite y grasa.** Los mangos y las superficies de agarre resbaladizos no permiten un manejo y control seguros de la herramienta en situaciones inesperadas.
- **Evite usarla cerca o alrededor del agua.** Asegúrese de que sus manos estén secas y nunca use la herramienta eléctrica bajo la lluvia.
- **Lleve el cortasetos por el mango.** Utilice siempre la cubierta de la cuchilla de corte cuando lo transporte.
- **Siempre apague la herramienta eléctrica antes de dejarla en el suelo u otra superficie.**
- **No utilice disolventes ni líquidos de limpieza para limpiar el producto.** Utilice un raspador sin filo para quitar el césped y la suciedad.
- **Mantenga el producto fuera del alcance de los niños en todo momento.**
- **Lleve la herramienta eléctrica a que sea reparada por un técnico calificado que utilice solo piezas de repuesto idénticas.** Esto garantizará que se mantenga la seguridad de la herramienta eléctrica.

## 1.4 Uso Y Cuidado De La Herramienta De Batería

- **Verifique que el interruptor de encendido esté en la posición de apagado antes de insertar la batería.** Siempre debe quitar el paquete de baterías y guardar la herramienta inalámbrica de forma segura con el interruptor de encendido en la posición de apagado entre cada uso.
- **Nunca cargue la herramienta eléctrica con el dedo en el interruptor de encendido.**
- **Cargue solo con el cargador Green Machine® provisto para usar con el equipo.**
- **Encienda el cortasetos inalámbrico únicamente con el paquete de baterías Green Machine®.**
- **Tenga especial cuidado al almacenar el paquete de baterías.** Mantener las baterías alejadas de otros objetos metálicos como clips, monedas, llaves, clavos, tornillos u otros objetos metálicos pequeños garantizará un almacenamiento seguro.

- **Evite cualquier contacto con el líquido que se escurra del paquete de baterías.** El líquido solo se escurrirá del paquete de baterías en casos extremos, pero es importante estar preparado. Si el contacto ocurre accidentalmente, lave el área expuesta con agua inmediatamente. Si el líquido entra en contacto con los ojos, busque atención médica.
- **Evite las temperaturas excesivas.** Si el paquete de baterías se sobrecalienta a 212 °F o más, la batería corre el riesgo de explotar. Tenga en cuenta la exposición prolongada al sol intenso o al fuego.
- **Siga todas las instrucciones de carga y no cargue la batería o la herramienta fuera del rango de temperatura especificado en las instrucciones.** La carga incorrecta o a temperaturas fuera del rango especificado puede dañar la batería y aumentar el riesgo de incendio.
- **Nunca dé servicio a los paquetes de baterías dañados.** El servicio de los paquetes de baterías solo debe ser realizado por el fabricante o proveedores de servicio autorizados.

## 1.5 Advertencias De Seguridad Para La Batería Y El Cargador

- **No arroje la batería al fuego.** La pila puede explotar. Consulte los códigos locales para conocer las posibles instrucciones especiales de eliminación. Cuando deseche pilas o baterías secundarias, mantenga las pilas o baterías de diferentes sistemas electroquímicos separadas entre sí.
- **No abra ni mutile la batería.** El electrolito liberado es corrosivo y puede dañar los ojos o la piel. Puede ser tóxico si se ingiere. Además, si el paquete de baterías se ha dañado, trate de desecharlo correctamente y no intente usarlo nuevamente.
- **Tenga cuidado al manipular la batería para no cortocircuitarla con materiales conductores como anillos, pulseras y llaves.** La batería o el conductor pueden sobrecalentarse y provocar quemaduras.
- **Mantenga la batería fuera del alcance de los niños y en el paquete original hasta que esté listo para usarla.**
- **Mantenga las baterías nuevas y usadas fuera del alcance de los niños.**
- **Si el compartimento de la batería no cierra de forma segura, deje de usar el producto y manténgalo alejado de los niños.**
- **No utilice una batería o un aparato que esté visiblemente dañado.**
- **No provoque un cortocircuito en una pila o batería.** No almacene pilas o baterías al azar en una caja o cajón donde puedan cortocircuitarse entre sí o sufrir un cortocircuito debido a materiales conductores.
- **No someta las pilas o baterías a golpes mecánicos.**



- **Mantenga las pilas y baterías limpias y secas.** Limpie los terminales de la batería o pila con un paño limpio y seco si se ensucian.
- **No mantenga las pilas ni las baterías secundarias cargadas cuando no estén en uso.**
- **Retire la batería del equipo cuando no esté en uso.**
- **Utilice la batería solo junto con la herramienta eléctrica.** Esta medida por sí sola protege la batería contra sobrecargas peligrosas.
- **Mantenga el cargador de batería alejado de la lluvia o la humedad.** La penetración de agua en el cargador de batería aumenta el riesgo de descarga eléctrica.
- **No cargue otras baterías.** El cargador de batería es adecuado solo para cargar baterías de iones de litio dentro del rango de voltaje indicado. De lo contrario, existe peligro de incendio y explosión.
- **Mantenga el cargador de batería limpio.** La contaminación puede provocar el peligro de una descarga eléctrica.
- **Antes de cada uso, verifique el cargador de batería, el cable y el enchufe. Si se detectan daños, no utilice el cargador de batería.** Nunca abra el cargador de batería usted mismo. Permita que las reparaciones sean realizadas únicamente por un técnico calificado y utilizando únicamente repuestos originales. Los cargadores de baterías, cables y enchufes dañados aumentan el riesgo de descarga eléctrica.
- **No utilice el cargador de batería sobre superficies fácilmente inflamables (por ejemplo, papel, textiles, etc.) o alrededores.** El calentamiento del cargador de batería durante el proceso de carga puede representar un peligro de incendio.
- **Los niños deben ser supervisados para asegurarse de que no jueguen con el cargador de batería.**

Este producto utiliza baterías de iones de litio (Li-ion) marcadas con el sello Call2Recycle, que se pueden reciclar en cualquier tienda minorista o instalación de reciclaje de baterías de EE. UU. o Canadá participante en el programa Call2Recycle. Para ubicar un minorista participante o una instalación más cercana a usted, llame al 877-273-2925 o visite [www.call2recycle.org](http://www.call2recycle.org). Si no puede ubicar un minorista participante o una instalación cercana, consulte a la autoridad local de desechos para obtener información sobre las opciones disponibles de reciclaje y eliminación.



## 1.6 Advertencias Adicionales De Seguridad

Si la máquina está defectuosa o si desea agregar accesorios, visite a un distribuidor certificado para que revise la herramienta eléctrica utilizando repuestos originales Green Machine®. No intente reparar la máquina usted mismo.

**⚠ ADVERTENCIA:** Este producto puede contener plomo, ftalato u otras sustancias químicas conocidas en el estado de California como causantes de cáncer, defectos de nacimiento y otros daños reproductivos. Lávese las manos después usarlo.

- **Mantenga todas las partes del cuerpo alejadas de la cuchilla.** No retire el material cortado ni sujete el material a cortar cuando las cuchillas estén en movimiento. Las cuchillas continúan moviéndose después de que se apaga el interruptor. Un momento de distracción mientras opera el cortasetos puede resultar en lesiones personales graves.
- **Lleve el cortasetos por el mango con la cuchilla detenida y con cuidado de no activar ningún interruptor de encendido.** El transporte adecuado del cortasetos reducirá el riesgo de un arranque involuntario y lesiones personales causadas por las cuchillas.
- **Al transportar o almacenar el cortasetos, siempre coloque la cubierta de la cuchilla.** El manejo adecuado del cortasetos reducirá el riesgo de lesiones personales causadas por las cuchillas.
- **Al retirar material atascado o dar servicio a la unidad, asegúrese de que todos los interruptores de alimentación estén apagados y que la batería esté retirada o desconectada.** La activación inesperada del cortasetos mientras se quita el material atascado o se le da servicio puede resultar en lesiones personales graves.
- **Sujete el cortasetos únicamente por las superficies de agarre aisladas, ya que la cuchilla puede entrar en contacto con cables ocultos.** Las cuchillas que entran en contacto con un cable “vivo” pueden hacer que las partes metálicas expuestas del cortasetos estén “energizadas” y pueden provocar una descarga eléctrica al operador.
- **Mantenga todos los cables de alimentación y otros cables alejados del área de corte.** Los cables de alimentación y otros cables pueden estar ocultos en setos o arbustos y pueden cortarse accidentalmente con la cuchilla.
- **No utilice el cortasetos en condiciones climáticas adversas, especialmente cuando existe riesgo de rayos.** Esto reduce el riesgo de ser alcanzado por un rayo.
- **Esta herramienta no está diseñada para que la utilice ninguna persona con capacidades físicas, sensoriales o mentales reducidas.** Esto incluye a personas con falta de experiencia y conocimiento. Todos los usuarios deben recibir supervisión o instrucciones sobre el uso de este aparato antes de su uso real.
- **Asegúrese siempre de que todos los mangos y protectores estén colocados cuando utilice la máquina.** Nunca intente utilizar una máquina incompleta o equipada con una modificación no autorizada.

▪ Espere hasta que la máquina se haya apagado por completo antes de colocarla en el suelo.

▪ En caso de daño y uso inadecuado de la batería, se pueden emitir vapores. En el caso de emisión de vapores, apague el dispositivo y busque aire fresco lejos de los humos. Busque ayuda médica en caso de complicaciones o sobreexposición a vapores para evitar daños al sistema respiratorio.

▪ Utilice la batería solo para alimentar la herramienta eléctrica. No utilice la batería en otras herramientas ni para ningún otro propósito.

⚠ ¡PELIGRO! Mantenga sus manos alejadas de la cuchilla.

⚠ **ADVERTENCIA:** El uso previsto se describe en este manual. El uso de cualquier accesorio, aditamento o realización de cualquier operación con este aparato que no sean los recomendados en este manual de instrucciones puede presentar un riesgo de lesiones personales y/o daños a la propiedad. El operador o usuario es responsable de todos los accidentes y/o peligros que puedan sufrir otras personas o su propiedad.

**GUARDE ESTAS INSTRUCCIONES**

## 2 DIAGRAMA DE LAS PIEZAS

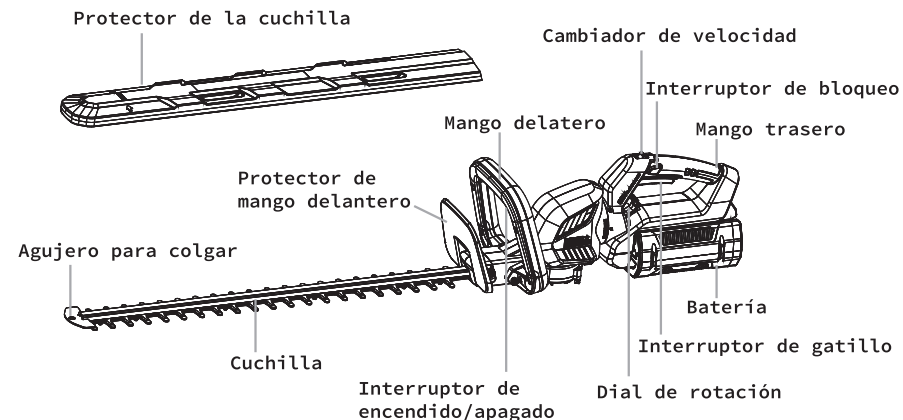

Fig. 1

# 3 TECHNICAL DETAILS

<b>Modelo de cortasetos inalámbrico</b>	<b>GMHT6200</b>
Voltaje	62Vd.c.
Velocidad sin carga (golpes por minuto)	3600spm
Longitud de corte	24.8 in (630mm)
Ancho de corte	0.94 in (24mm)
Peso neto	8.6 lbs (3.9kg)
<b>Batería</b>	<b>Iones de litio</b>
Número de modelo de batería	GMBA6200-25
Voltaje	62 Vd.c.
Capacidad	2.5Ah/135Wh
Número de pilas de batería	15piezas
<b>Número de modelo del cargador de batería</b>	<b>GMBC6200</b>
Entrada	100-120Va.c., 60Hz
Salida	62Vd.c,4A
Rango de temperatura de carga	32 - 104 °F (0-40 °C)

# 4 DESEMBALAJE

**⚠ ¡ADVERTENCIA!** No intente ensamblar o utilizar este producto sin todas las piezas necesarias. Si falta alguna pieza, comuníquese con nuestra línea de ayuda al (800) 541-7027 y espere la llegada de las piezas faltantes. El uso de este producto con partes dañadas o faltantes podría resultar en lesiones personales graves.

1. Retire con cuidado la herramienta y todos los accesorios de la caja.
2. Inspeccione la herramienta con cuidado para asegurarse de que no haya ocurrido ningún daño durante el transporte.
3. Una vez que haya confirmado que la herramienta está completa y funcionando, deseche todos los materiales de embalaje utilizando prácticas responsables de reciclaje y eliminación.

## LISTA DE PRODUCTOS

- Cortasetos inalámbrico Green Machine®
- Paquete de batería de 62V
- Cargador de batería
- Manual del operador

# 5 ENSAMBLAJE

**⚠ ¡ADVERTENCIA!** Antes de ensamblar, asegúrese de que el aparato esté apagado y la batería extraída.

**⚠ ¡ADVERTENCIA!** Siempre use guantes protectores cuando trabaje con el cortasetos inalámbrico. Evite tocar la cuchilla con las manos desnudas.

**⚠ PRECAUCIÓN:** Peligro de explosión si la batería es reemplazada incorrectamente. Reemplace sólo con el mismo tipo o equivalente.

El cortasetos Green Machine® viene completamente ensamblado. Para operar la máquina, la batería debe estar completamente cargada e instalada correctamente.



## 5.1 Cómo Instalar El Paquete De Baterías

1. Conecte el paquete de baterías al cargador. La batería debe estar completamente cargada antes del primer uso del cortasetos inalámbrico.
2. Verifique que el interruptor de encendido esté en "apagado".
3. Alinee las nervaduras del paquete de baterías con las ranuras de montaje en el puerto de la batería del cortasetos. Inserte la batería en el soporte de la batería. (Fig. 2)
4. Asegúrese de que el pestillo encaje en su lugar y que la batería esté asegurada.

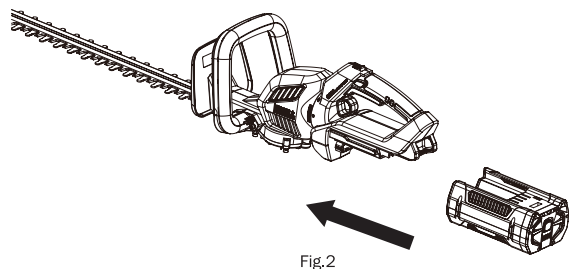

## 5.2 Cómo Retirar El Paquete De Baterías

1. Apague el cortasetos.
2. Presione el botón de liberación de la batería en la parte inferior del cortasetos para desenganchar la batería del pestillo. (Fig. 3)
3. Retire la batería teniendo cuidado de mantenerse alejado de las cuchillas. (Fig. 3)

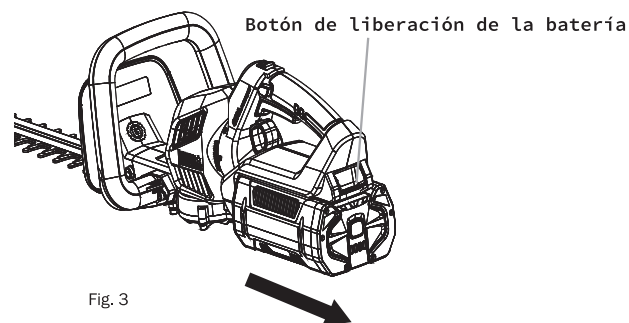

# 6 OPERACIÓN

- ⚠ ADVERTENCIA:** Siempre apague la máquina y retire la batería antes de inspeccionar o reparar la máquina.

## 6.1 Remueva El Protector De La Cuchilla Antes De Operar La Máquina

Antes de operar el cortasetos, retire el protector de cuchilla de la cuchilla. (Fig. 4)

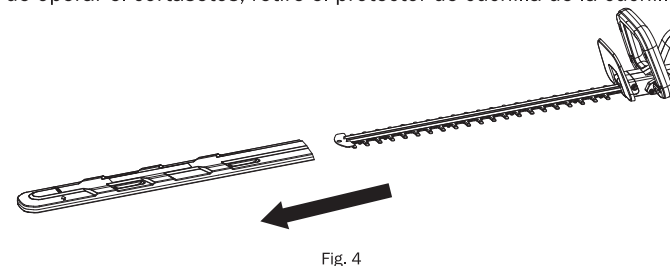

## 6.2 Cómo Encender El Cortasetos

- ⚠ ADVERTENCIA:** Evite trabajar en exceso o usar en exceso la herramienta eléctrica. Utilice la herramienta según lo previsto para evitar daños al cortasetos o a usted mismo.

1. Párese en posición vertical y sostenga el cortasetos con ambas manos, una en cada mango delantero y trasero. Asegúrese de que la cuchilla de corte no toque el suelo ni ningún otro objeto.
2. Mantenga presionado el interruptor de bloqueo y luego apriete ambos gatillos para encender el cortasetos. (Fig. 5)
3. Utilice el cambiador de velocidad para encontrar la velocidad correcta para el trabajo. (Fig. 5)

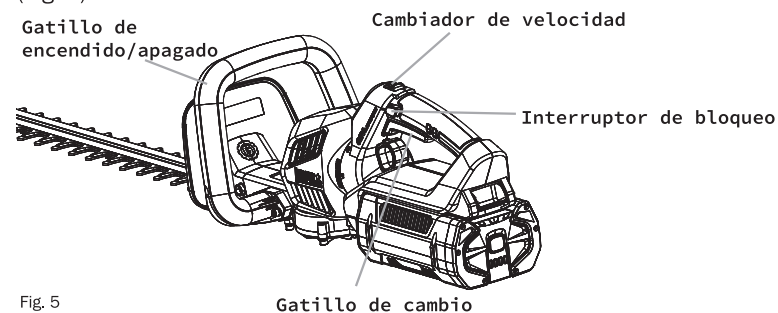

### 6.3 Cómo Apagar El Cortasetos

Una vez que el trabajo esté completo, puede apagar fácilmente el cortasetos inalámbrico Green Machine®. Simplemente aleje el cortasetos del área de corte y suelte ambos gatillos. (Fig. 5)

**⚠ ADVERTENCIA:** Mantenga un agarre seguro de la máquina hasta que las cuchillas estén completamente estacionarias.

### 6.4 Cómo Usar El Dial De Rotación

El mango del soplador inalámbrico Green Machine® gira sobre su eje, lo que proporciona más acceso y máxima comodidad durante el uso. Para girar la manija, simplemente agarre la perilla giratoria y gire la manija (Fig. 6A). Cuando la manija se bloquee en la posición deseada, suelte la perilla. Hay cinco posiciones de bloqueo, que se muestran en Fig. 6B.

**⚠ ADVERTENCIA:** Nunca gire la manija mientras la máquina está encendida. Apague completamente el cortasetos antes de cambiar la posición de la manija.

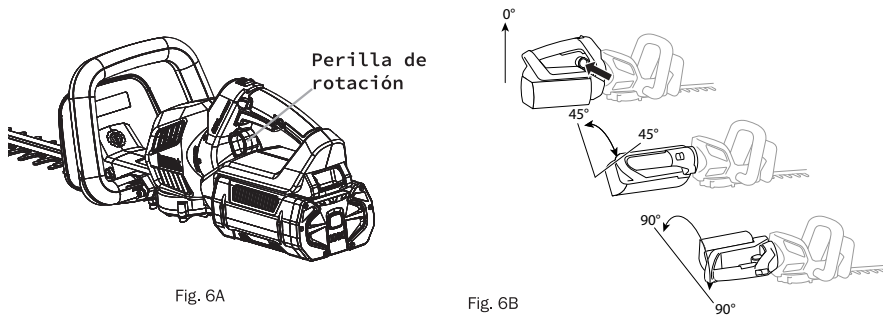

### 6.5 Protector De Cuchilla

Asegúrese de que el protector de la cuchilla esté colocado correctamente en las cuchillas del cortasetos antes de almacenar o transportar la máquina. (Fig. 7)

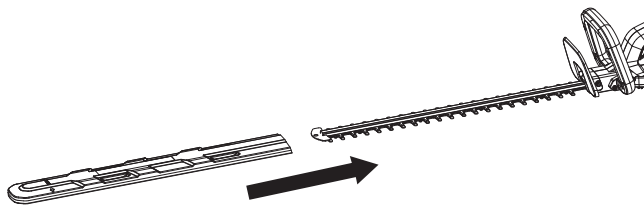

### 6.6 Recortar Las Partes Superiores

Al recortar la parte superior de un arbusto o seto, tenga cuidado de mantener el cortasetos alejado de su cuerpo. Con los brazos extendidos, mueva el dispositivo de lado a lado con movimientos lentos de barrido. Para obtener mejores resultados, apunte las cuchillas de corte en un ligero ángulo hacia abajo. (Fig. 8)

Para medidas de corte precisas, considere usar una guía de hilo. Las guías de hilo se pueden hacer fácilmente atando un hilo o cuerda de modo que quede en un ángulo nivelado a la altura deseada de su seto. Simplemente corte a lo largo del hilo para una altura de corte constante.

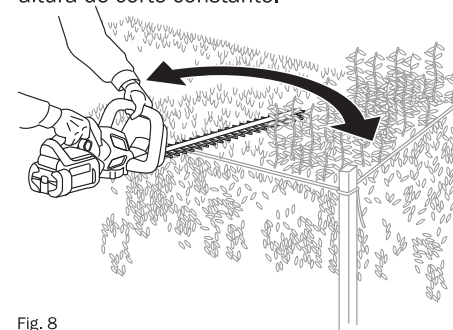

Fig. 8

### 6.7 Recortar Los Lados

Al recortar los lados de un arbusto o seto, siempre comience por la parte inferior. Los lados deben cortarse estrechos en la parte superior y más anchos en la parte inferior. Cortar de abajo hacia arriba le dará más control del ancho de su seto. (Fig. 9)

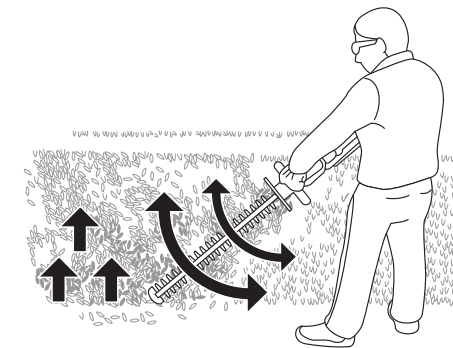

Fig. 9

# 7 MANTENIMIENTO

El cortasetos inalámbrico Green Machine® es una máquina resistente que fue construida para un uso prolongado con un mantenimiento mínimo. Para garantizar los mejores resultados con la herramienta eléctrica, asegúrese de limpiar el aparato con regularidad y practique un cuidado general constante, que incluye.

**⚠ ADVERTENCIA:** Apague el producto y retire la batería de la máquina antes de ajustarla, almacenarla o limpiarla.

1. Para reparaciones y servicio, trabaje con un distribuidor de servicio autorizado, que se puede localizar llamando al 800-541-7027.
2. Utilice únicamente las piezas de repuesto y los accesorios recomendados por el fabricante.

## 7.1 Limpieza

Para garantizar la seguridad y el mejor rendimiento, mantenga siempre limpio el cortasetos. Utilice un cepillo o paño suave para limpiar el exterior de su máquina. No use agua, solventes o abrillantadores. Preste mucha atención a las ranuras del ventilador de la máquina, teniendo cuidado de eliminar cualquier residuo de las aberturas.

## 7.2 Lubricar La Cuchilla

- Para un mejor funcionamiento y una vida útil más prolongada, lubrique la cuchilla del cortasetos con un aceite ligero para máquinas antes y después de cada uso.
- Asegúrese de retirar la batería del cortasetos.

**⚠ ADVERTENCIA:** No aceite la cuchilla mientras el cortasetos esté funcionando.

## 7.3 Almacenamiento

- Coloque siempre el protector de la cuchilla sobre la cuchilla antes de guardar o transportar el cortasetos.
- Limpie y lubrique bien el cortasetos antes de guardarlo.
- Guarde el cortasetos en interiores, en un lugar seguro y seco fuera del alcance de los niños.
- No coloque otros objetos encima de la máquina.
- Retire la batería y guárdela por separado.
- La batería debe almacenarse entre 14 °F (-10 °C) y 95 °F (35 °C).

**⚠ ADVERTENCIA:** Al manipular el conjunto de cuchillas, use guantes protectores antideslizantes de uso pesado. No coloque las manos ni los dedos entre las cuchillas.

# 8 SOLUCIÓN DE PROBLEMAS

El siguiente cuadro enumera problemas, posibles causas y acciones correctivas para su cortasetos inalámbrico Green Machine®. Si continúa teniendo problemas, comuníquese con nuestra línea de ayuda al 800-541-7027.

**⚠ ADVERTENCIA:** Apague y retire la batería antes de solucionar cualquier problema.

Problema	Causa probable	Solución
El cortasetos no enciende.	No hay contacto eléctrico entre el cortasetos y la batería.	Retire la batería, verifique los contactos y vuelva a instalar la batería.
	Se descargó la batería.	Cargue la batería.
	La batería o el cortasetos están demasiado calientes.	Retire la batería del cortasetos y deje que la batería o el cortasetos se enfríen.
	La cuchilla está atascada.	Retire el paquete de baterías del cortasetos, retire la obstrucción con cuidado, luego vuelva a insertar la batería y reinicie la herramienta.
El cortasetos funciona de forma intermitente.	Contacto eléctrico deficiente entre el cortasetos y la batería.	Retire la batería, verifique los contactos y vuelva a instalar la batería.
	La batería no tiene carga suficiente.	Cargue la batería.
Vibraciones/ ruidos excesivos	Cuchillas secas o corroídas.	Lubrique la hoja.

# 9 COBERTURA DE GARANTÍA LIMITADA

El fabricante garantiza que reparará o reemplazará, sin cargo, cualquier falla debido a defectos en los materiales o mano de obra o ambos que ocurran durante el período de garantía aplicable, sujeto a las exclusiones y limitaciones establecidas en los siguientes párrafos. La cobertura de la garantía limitada solo se aplica a los productos Green Machine que se compran en un minorista autorizado de Green Machine ubicado en los Estados Unidos, los territorios de los EE. UU. o Canadá. Esta garantía estará vigente y sujeta a los períodos de tiempo y las condiciones que se indican a continuación. Para el servicio de garantía, el comprador debe poner el producto a disposición del distribuidor de servicio autorizado más cercano, que puede encontrar comunicándose con la línea de ayuda al 800-541-7027.

### Personas cubiertas por esta garantía limitada

Esta garantía es válida para el comprador minorista original a partir de la fecha de compra minorista inicial y no es transferible.

#### “Uso del consumidor”

“Uso del consumidor” significa el uso doméstico residencial personal por parte de un consumidor minorista.

#### “Uso comercial”

“Uso comercial” significa usos con fines comerciales y de producción de ingresos. Esta garantía es nula si el producto se ha utilizado con fines de alquiler.

## PERÍODO DE GARANTÍA

Producto	Uso del consumidor	Uso comercial
Herramienta de jardinería	5 años	1 año
Batería y cargador	3 años	45 días

### ¿Cuáles son los límites de la Responsabilidad del Fabricante?

A. EL FABRICANTE NO SERÁ RESPONSABLE DE NINGÚN DAÑO INCIDENTAL O CONSECUENTE DE NINGÚN TIPO QUE RESULTEN DE LA COMPRA, USO O MAL USO O INCAPACIDAD DE USAR EL PRODUCTO, INCLUYENDO DAÑOS INCIDENTALES, ESPECIALES, CONSECUENTES O SIMILARES, O PÉRDIDA DE BENEFICIOS CONTRA EL COMPRADOR POR CUALQUIER OTRA PARTE. NO HAY GARANTÍAS EXPRESAS DISTINTAS A LAS ESTABLECIDAS AQUÍ. CUALQUIER GARANTÍA IMPLÍCITA POR LA LEY ESTATAL (YA SEA DE COMERCIABILIDAD O APTITUD PARA UN USO PARTICULAR O DE OTRA MANERA) SERÁ EFECTIVA PARA CUALQUIER PRODUCTO SOLO DURANTE LA DURACIÓN DEL PERÍODO DE GARANTÍA LIMITADA APLICABLE QUE SE DESCRIBE ANTERIORMENTE. ALGUNOS ESTADOS O JURISDICCIONES NO PERMITEN LA EXCLUSIÓN O LIMITACIÓN DE DAÑOS INCIDENTALES O CONSECUENTES O LIMITACIONES SOBRE LA DURACIÓN DE UNA GARANTÍA IMPLÍCITA, POR LO QUE LAS LIMITACIONES O EXCLUSIONES ANTERIORES PUEDEN NO APLICARSE EN SU CASO. ESTA GARANTÍA LE OTORGA DERECHOS LEGALES ESPECÍFICOS Y TAMBIÉN PUEDE TENER OTROS DERECHOS QUE VARÍAN DE ESTADO A ESTADO O DE JURISDICCIÓN A JURISDICCIÓN. NO DEVUELVA ESTE PRODUCTO AL LUGAR DE COMPRA.

B. Esta garantía se aplica solo a los productos que se han ensamblado, ajustado, operado y mantenido correctamente de acuerdo con las instrucciones proporcionadas.

C. Esta garantía no se aplica a ningún producto que haya sido sometido a alteraciones, mal uso, abuso, ensamblaje o instalación inadecuados, daños en la entrega o desgaste normal del producto.

D. Esta garantía no cubre el desgaste normal de piezas o daños resultantes de cualquiera de los siguientes: uso negligente o mal uso del producto, uso con voltaje o corriente inadecuados, uso contrario a las instrucciones de operación, desmontaje, reparación o alteración por cualquier persona que no sea un distribuidor de servicio autorizado. Además, la garantía no cubre: Actos de fuerza mayor, como incendios, inundaciones, huracanes y tornados.

### Deberes del consumidor

A. Conservar el recibo de compra original durante el período de garantía limitada como prueba de compra. Se requiere el comprobante de compra para obtener garantía. El fabricante se reserva el derecho de solicitar una copia del recibo para verificar la cobertura de la garantía limitada en caso de que se realice una reparación en garantía del producto.

B. Tener un cuidado razonable en el mantenimiento, operación y almacenamiento del producto como se explica en el manual del operador.

C. Los gastos de transporte del producto o las piezas enviadas para reparación o reemplazo bajo esta garantía deben ser pagados por el comprador a menos que el fabricante solicite dicha reparación o reemplazo.

**Deberes del fabricante**

A. Cualquier producto o pieza defectuoso cubierto por esta garantía limitada será reparado o reemplazado a opción del fabricante.

B. Las fallas del producto cubiertas por esta garantía limitada se programarán y repararán de acuerdo con el flujo de trabajo normal del distribuidor de servicio autorizado a quien se le entrega el producto para su reparación, dependiendo de la disponibilidad de piezas de repuesto o productos.