

USER GUIDE — Jobsite Saw Model JSS

GUÍA DEL USUARIO — Sierra para obra modelo JSS

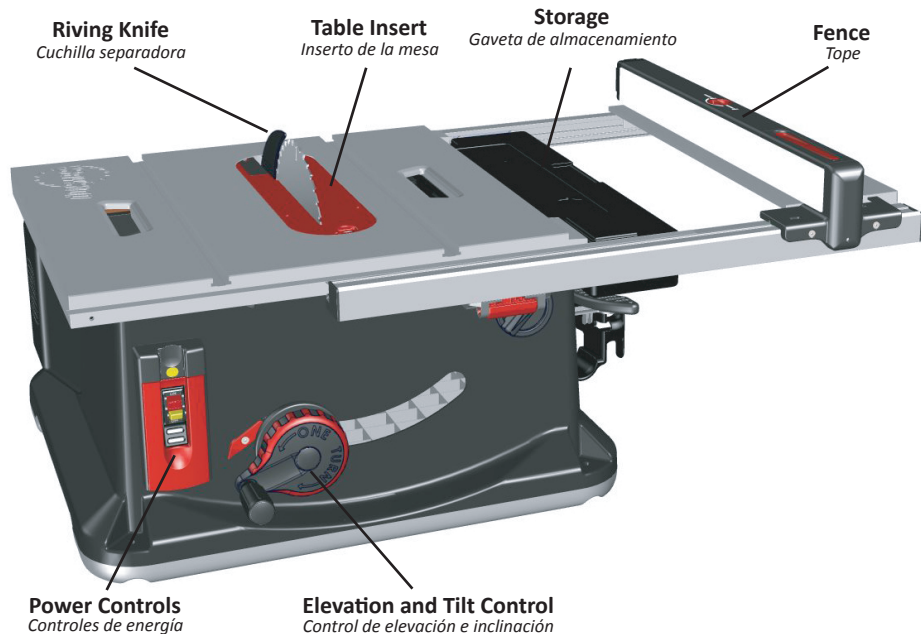

Power Controls

Controles de energía

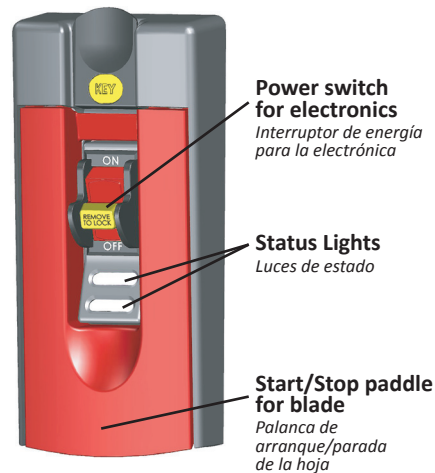

Status lights can flash slow or fast
Las luces de estado pueden destellar rápido o lento



What Are You Cutting?

¿Qué está cortando?

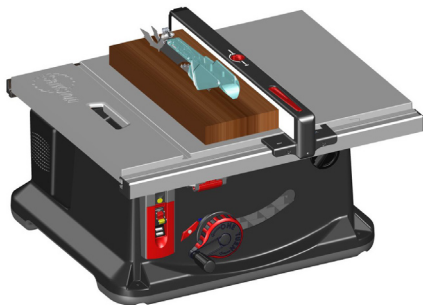

Normal Mode

Start your saw in normal mode to cut NON-CONDUCTIVE materials (see page 3).

Modo normal

Arranque la sierra en modo normal para cortar materiales NO CONDUCTORES (véase la página 3).



Non-Conductive Materials

Materiales no conductores

- Dry Wood
- Dry Plywood or OSB
- Dry Pressure-Treated Wood
- MDF
- Plastic
- Solid Surface
- Laminate
- Cardboard
- Foam
- Madera seca
- Madera seca contrachapada u OSB
- Madera seca tratada a presión
- MDF
- Plástico
- Superficie sólida
- Laminado
- Cartón
- Espuma



CAUTION

Cutting CONDUCTIVE material in normal mode will cause the brake to activate.

Si se corta material CONDUCTOR en el modo normal, se provocará la activación del freno.



Conductive Materials

Materiales conductores

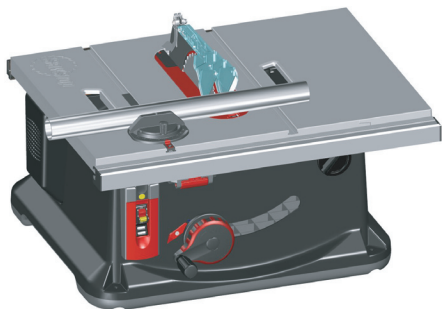

Bypass Mode

Start your saw in bypass mode to cut CONDUCTIVE materials (see page 5).

Modo de bypass

Arranque la sierra en modo de bypass para cortar materiales CONDUCTORES (véase la página 5).

- Green or Very Wet Wood
- Wet Pressure-Treated Wood
- Very Wet Plywood or OSB
- Aluminum and other Metals
- Foil
- Mirrors
- Materials with Carbon
- *Madera verde o muy húmeda*
- *Madera húmeda tratada a presión*
- *Madera muy húmeda contrachapada u OSB*
- *Aluminio y otros metales*
- *Hoja metálica*
- *Espejos*
- *Materiales con carbón*



**There is NO protection in BYPASS MODE!
Use bypass mode only to cut conductive
materials or to test conductivity.**

*¡No hay NINGUNA protección en el MODO DE BYPASS!
Utilice el modo de bypass únicamente para cortar
materiales conductores o para probar su conductividad.*

STARTING in Normal Mode

ARRANQUE en modo normal

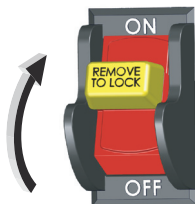

- 1** Switch power on.

Encienda el interruptor de energía.

- 2** Wait... powering up.

Espere... se está encendiendo.

- 3** Ready.

Listo.

- 4** Pull paddle out to spin blade.

Jale la palanca hacia afuera para poner a girar la hoja.



Never start the saw when the blade is in contact with the workpiece or any other object.

Nunca eche a andar la sierra cuando la hoja esté en contacto con la pieza que se está trabajando o con cualquier otro objeto.

STOPPING in Normal Mode

PARADA en modo normal



- 1** Push paddle in.

Empuje la palanca hacia adentro.



- 2** Wait... blade coasting down.

Espere... la hoja está parándose.



- 3** Ready.

Listo.

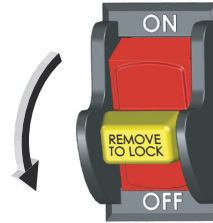

- 4** Switch power off.

Apague el interruptor de energía.



Disabling Your Saw Deshabilitación de la sierra



Pull out key to disable saw.

Retire la llave para deshabilitar la sierra.



Do not touch the blade while it is coasting down. Your touch will trigger the brake.

No toque la hoja mientras está deteniéndose; el contacto de usted activará el freno.

STARTING in Bypass Mode

ARRANQUE en modo de bypass

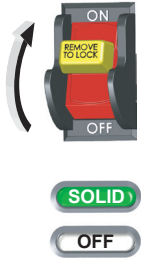

- 1 Switch power on... wait for red light to turn off.

Encienda el interruptor de energía... espere a que la luz roja se apague.



- 2 Press bypass switch in... wait for red light to flash once... DO NOT release switch.

Empuje hacia adentro el interruptor de bypass... Espere a que la luz roja parpadee una vez... NO SUELTE el interruptor.



- 3 While pressing bypass switch, pull paddle out to spin blade... keep pressing switch until red light flashes once, then release.

Mientras presiona el interruptor de bypass, jale hacia afuera la palanca para que empiece a girar la hoja... Siga presionando el interruptor hasta que la luz roja destelle una vez y luego suéltelo.



Bypass Mode Modo de bypass

- You cannot start in bypass mode unless the brake cartridge is installed and all error codes are cleared.

No se puede arrancar en modo de bypass a menos que el cartucho de freno esté instalado y se hayan despejado todos los códigos de error.

- Green light flashes while in bypass mode.

La luz verde destella mientras se está en modo de bypass.



There is NO protection in BYPASS MODE!
Use bypass mode only to cut conductive materials or to test conductivity.

*¡No hay NINGUNA protección en el MODO DE BYPASS!
Utilice el modo de bypass únicamente para cortar materiales conductores o para probar su conductividad.*

STOPPING in Bypass Mode

PARADA en modo de bypass



- 1 Push paddle in to stop blade. Saw exits bypass mode after blade stops.

Empuje la palanca hacia adentro para detener la hoja. La sierra sale del modo de bypass después de que se detiene la hoja.



Disabling Bypass Mode

Deshabilitación del modo de bypass

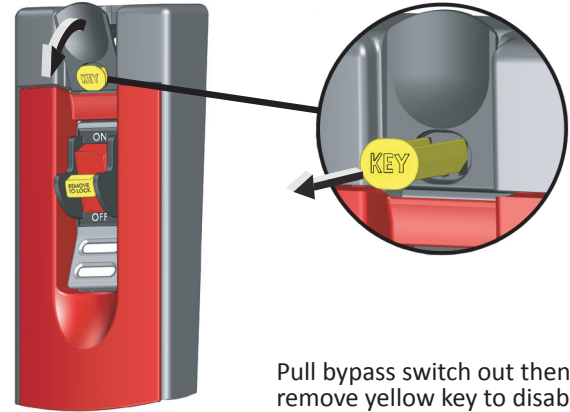

Pull bypass switch out then remove yellow key to disable bypass. Insert yellow key to re-enable.

Para deshabilitar el modo de bypass, jale hacia afuera el interruptor de bypass y retire la llave amarilla. Para rehabilitarlo, vuelva a colocar la llave amarilla.

Status Lights

Luces de estado

The green and red lights under the power switch indicate the status of the saw.

Las luces verde y rojas debajo del interruptor de energía indican el estado de la sierra.



Lights can flash slow or fast.

Las luces pueden destellar lento o rápido.



Startup



Starting up.
Allow 10 secs
to complete.

Se está
encendiendo.
Permita 10
segundos para
que se complete
el arranque.

Ready - Running



Saw is ready
or motor is
running.

La sierra está
lista o el motor
está girando.

Coasting Down



Blade is coasting
down. Do not touch
blade or brake will
activate.

La hoja se está
parando.
No toque la hoja; de lo
contrario, se activará el
freno.

Bypass Mode On

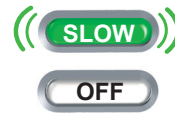

Saw is in
bypass mode.

La sierra está en
modo de bypass.

Paddle Out

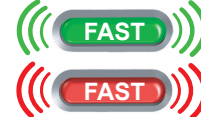

Start/stop paddle
is out. Push in to
clear.

La palanca de
arranque/parada
está hacia afuera.
Empújela para
despejar.

Blade Contact While Stopped



Contact detected
while blade was
stopped. Wait 5 secs
to clear.

Se detectó un contacto
con la hoja mientras
estaba parada. Espere 5
segundos para que se
despeje.

Blade Contact During Bypass



Contact detected in bypass mode. Will clear when blade stops.

Se detectó contacto con la hoja mientras se estaba en modo de bypass. Se despejará cuando se detenga la hoja.

Brake Key Error



Turn power switch off and reinstall brake key.

Apague el interruptor de energía y reinstale la llave de freno.

Overload Due to Moisture



Material is too wet or green. Cycle power to clear. Allow material to dry or cut in bypass mode.

El material está demasiado húmedo o verde. Apague y encienda el interruptor de energía para despejar. Permita que el material se seque o córtelo en modo de bypass.

Small or Missing Blade



Switch power off and install 10" blade (or 8" dado set and brake).

Apague la energía e instale una hoja de 10" (o un juego de hojas de ranurado y freno de 8").

Blade Stalled



Cycle power and cut material more slowly. Call service if issue persists.

Apague y encienda la energía y corte el material más lentamente. Llame a la línea de servicio si el problema continúa.

Replace Brake



Cycle power. If error does not clear, replace brake.

Apague y encienda la energía. Si no se arregla el error, reemplace el freno.

Fence

Tope

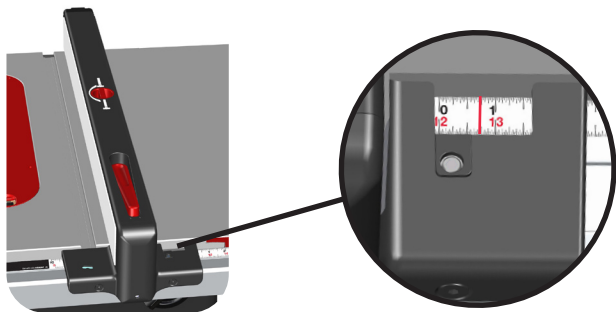

- 1 Use fence to guide material during rip cuts. The width of cut is shown by red indicator line over ruler. Use upper scale with rails retracted, use lower scale with rails extended.

Utilice el tope para guiar el material durante el corte. El ancho del corte se muestra mediante la línea indicadora roja sobre la regla. Emplee la escala superior cuando los rieles estén plegados y la escala inferior cuando estén extendidos.

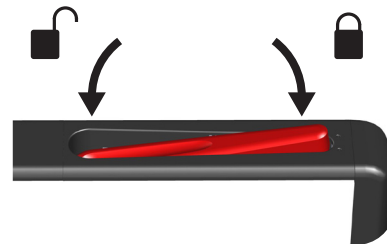

- 2 To adjust fence, push lever down and slide fence until indicator line reads desired width of cut. Push down opposite end of lever to lock fence in place.

Para ajustar el tope, empuje la palanca hacia abajo y deslice el tope hasta que la lectura de la línea indicadora muestre el ancho de corte deseado. Para fijar el tope, empuje hacia abajo el extremo opuesto de la palanca.



CAUTION

A fence must always be used when making rip cuts. Never perform a ripping operation freehand or it may result in serious injury.

Siempre se debe emplear un tope cuando se estén haciendo cortes a lo largo de la veta. Nunca haga una operación de corte a lo largo de la veta a manos libres, pues esto podría provocar lesiones graves.

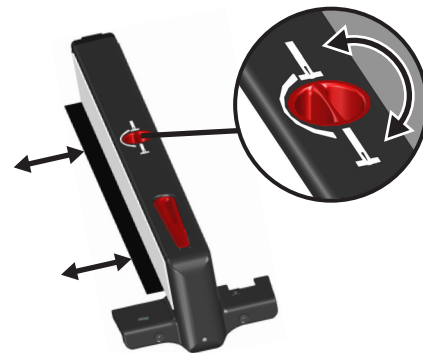
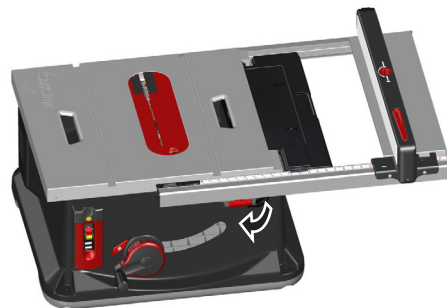
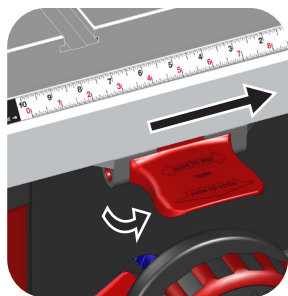

- 3** Extend rails for rip cuts wider than 12". Flip handle up and slide right to extend fence rails.

Extienda los rieles para cortes a lo largo con una anchura mayor a 12" (30 cm). Para extender los rieles del tope, levante la palanca y deslice hacia la derecha.

- 4** Flip handle down to lock rails. Rails must be fully extended to flip handle down.

Baje la palanca para fijar los rieles. Los rieles deben estar totalmente extendidos para poder bajar la palanca.

- 5** Extend support shelf when needed to support material. Retract shelf when fence is over table or extension wing.

Extienda la bandeja de soporte cuando sea necesario para apoyar el material. Repliegue la bandeja cuando el tope esté sobre la mesa o el ala de extensión.



Always retract support shelf when the fence is over the table. If the support shelf touches the blade, the brake will activate.

Siempre repliegue la bandeja de soporte cuando el tope esté sobre la mesa. Si la bandeja de soporte toca la hoja, se activará el freno.

Table Insert

Inserto de la mesa

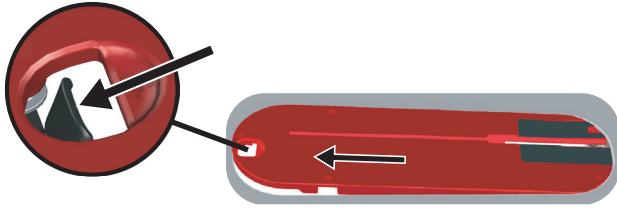

To Remove:

- 1** Switch power off. Press latch until insert pops up.
- 2** Slide insert up and out.

Para quitar:

Apague el interruptor de energía. Presione el pestillo hasta que el inserto se levante.

Deslice el inserto hacia arriba y hacia afuera.

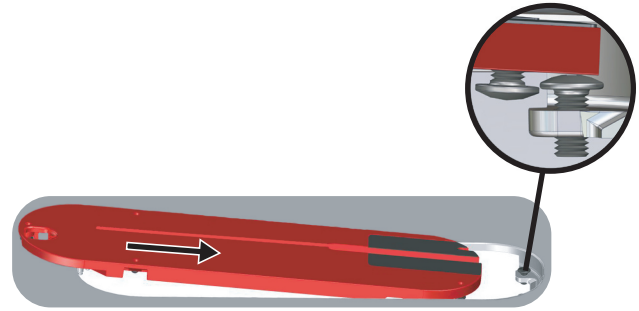

To Install:

- 1** Slide in so rear screws overlap.
- 2** Press front of insert down to lock in place.

Para instalar:

Deslice en posición hasta que los tornillos se traslapen.

Presione el frente del inserto hacia abajo para fijarlo en su lugar.



Never operate the saw without the table insert in place.

Nunca opere la sierra sin que el inserto de la mesa esté colocado en su sitio.

Riving Knife

Cuchilla separadora

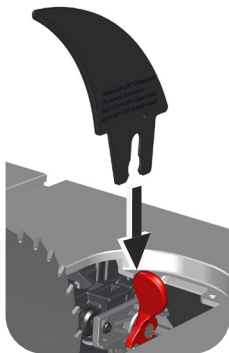

- 1 Switch power off and remove table insert. Install riving knife into clamp behind blade.

Apague el interruptor y quite el inserto de la mesa. Instale la cuchilla separadora en la mordaza ubicada detrás de la hoja circular.

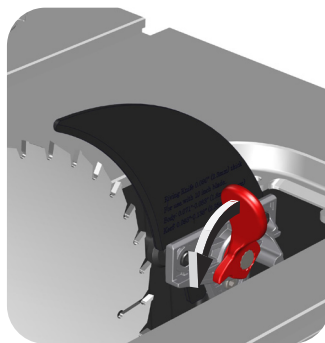

- 2 Rotate clamp handle down to secure riving knife in place. Install table insert. Reverse steps to remove riving knife.

Gire la mordaza hacia abajo para fijar la cuchilla separadora. Instale el inserto de la mesa. Para quitar la cuchilla separadora, siga los pasos anteriores a la inversa.

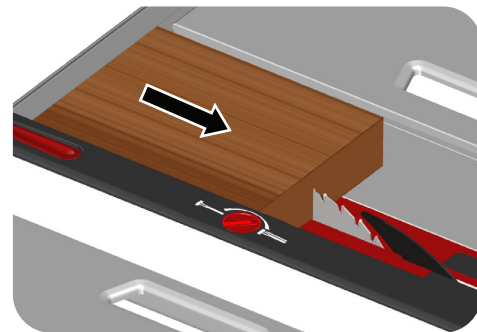

- 3 To cut, set blade height to desired cut depth. Place material flat on table and push slowly and smoothly into blade.

Para cortar, ajuste la altura de la hoja a la profundidad de corte deseada. Coloque el material apoyándolo de modo horizontal sobre la mesa y empújelo lentamente y de manera uniforme hacia la hoja.



Use the riving knife for every operation where the blade guard cannot be used. Neither the blade guard nor riving knife can be used when making dado cuts.

Emplee la cuchilla separadora para cualquier operación donde no se pueda emplear la guarda protectora de la hoja. Cuando se hacen cortes de ranurado, no se pueden usar ni la guarda protectora de la hoja, ni la cuchilla separadora.

Blade Guard

Guarda protectora de la hoja

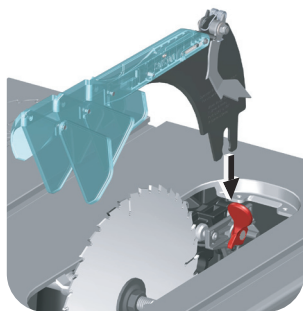

- 1 Switch power off and remove table insert. Install blade guard into clamp behind blade.

Apague el interruptor y quite el inserto de la mesa. Instale la guarda protectora de la hoja en la mordaza ubicada detrás de la hoja.

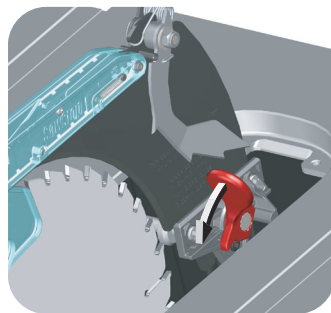

- 2 Rotate clamp handle down to secure blade guard in place. Install table insert. Reverse steps to remove blade guard.

Gire la mordaza hacia abajo para fijar la guarda protectora de la hoja. Instale el inserto de la mesa. Para quitar la guarda de la hoja, siga los pasos anteriores a la inversa.

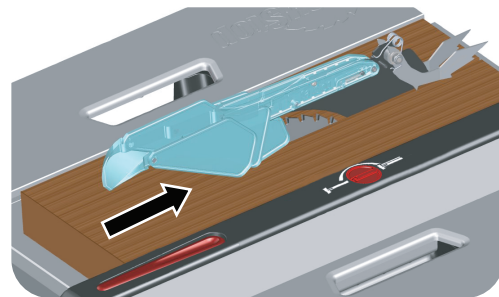

- 3 To cut, raise top of blade above material. Place material flat on table and push slowly and smoothly into blade. Sides of guard will adjust to material height.

Para cortar, levante la orilla superior de la hoja por encima del material. Coloque el material apoyándolo de modo horizontal sobre la mesa y empújelo lentamente y de manera uniforme hacia la hoja. Los costados de la guarda se ajustarán a la altura del material.



CAUTION

Use the blade guard and spreader for every operation for which they can be used, including all through-sawing.

Utilice la guarda protectora de la hoja y el separador en todas las operaciones donde se podrían emplear, incluyendo todos los cortes que atraviesan el material.



Blade Guard Shroud

Cubierta de la guarda protectora de la hoja



- 1 To provide easy access when changing blades, first raise blade guard shroud away from table. Pull shroud forward then rotate up and back. Reverse steps to place shroud back in locked position for use.

Para un fácil acceso al cambiar de hojas, levante primero de la mesa la cubierta de la guarda protectora de la hoja. Jale la cubierta hacia adelante y luego gírela hacia arriba y hacia atrás. Lleve a cabo estos pasos a la inversa para volver a fijar la cubierta en posición de uso.

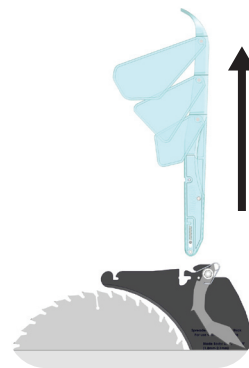

- 2 To completely remove blade guard shroud, lift raised shroud away from splitter. Store shroud in storage drawer when not in use. Reverse steps to reinstall shroud.

Para retirar completamente la cubierta de la guarda protectora de la hoja, levante la cubierta ya elevada retirándola del separador. Guarde la cubierta en la gaveta de almacenamiento cuando no se esté usando. Siga los pasos a la inversa para volver a instalar la cubierta.



Always switch the power off before removing or installing the blade guard or riving knife.

Siempre apague la energía antes de quitar o instalar la guarda de la hoja o la cuchilla separadora.

Anti-Kickback Pawls

Trinquetes anti-patadas

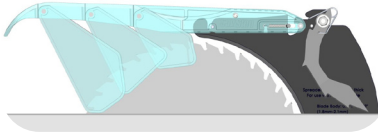

- 1** Leave pawls down to reduce likelihood of kickback.

Deje abajo los trinquetes anti-patadas para reducir la posibilidad de que el material retroceda repentinamente.

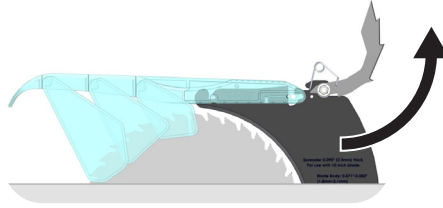

- 2** Rotate pawls up to disable.

Gire los trinquetes hacia arriba para deshabilitarlos.

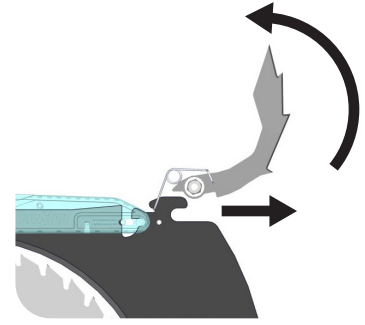

- 3** Pull pawls back, up, then forward to remove. Store pawls in storage drawer.

Jale los trinquetes hacia atrás, hacia arriba y luego hacia adelante para quitarlos. Guarde los trinquetes en la gaveta de almacenamiento.

Storage Drawer

Gaveta de almacenamiento

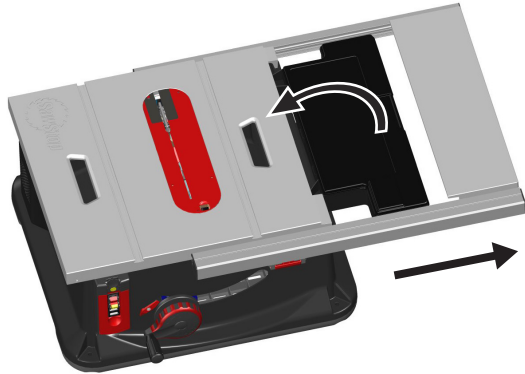

hex wrenches
llaves hexagonales

blade guard
guarda protectora de la hoja

storage for pencil
espacio para lápiz

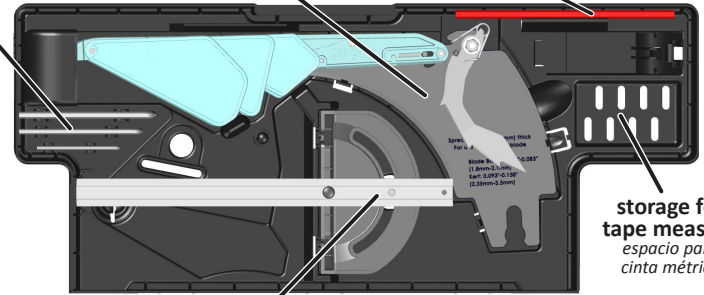

storage for
tape measure
espacio para
cinta métrica

storage for
blade guard shroud
espacio para la cubierta de la
guarda protectora de la hoja

miter gauge
calibrador para ingletes

storage for
anti-kickback pawls
espacio para los
trinquetes anti-patadas

storage for
spare brake
espacio para
freno de repuesto

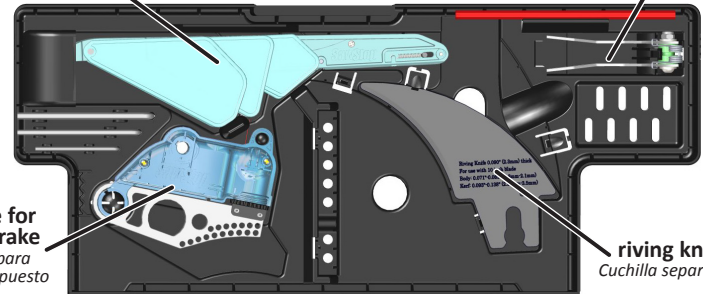

ripping knife
Cuchilla separadora

- 1 Extend rails to reveal storage drawer. Pull drawer out to allow lid to open. Press clips open to release accessories.

Extienda los rieles para revelar la gaveta de almacenamiento. Jale la gaveta hacia afuera para permitir que se pueda abrir la tapa. Presione los ganchos para abrir y liberar los accesorios.

Fence, Power Cord and Push Stick Storage

Almacenamiento del tope, cable de energía y empujador

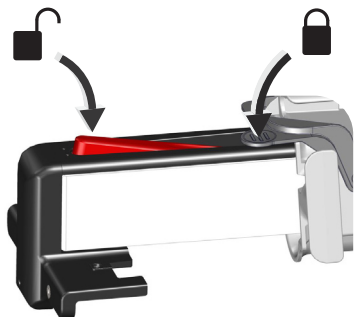

Fence

Slide fence fully into storage holsters and flip latch down to lock in place. Press down on fence lever to release latch and remove fence.

Deslice el tope completamente para que entre en las fundas de almacenamiento y gire el pestillo hacia abajo para fijarlo en su lugar. Presione hacia abajo la palanca de la guarda para soltar el pestillo y retirar el tope.



Power Cord

Wrap power cord around brackets on right sides of holsters as shown above by yellow arrows.

Enrolle el cable de energía alrededor de las ménsulas a los lados derechos de las fundas, como lo muestran las flechas amarillas.

Push Stick

Place hole in push stick over post on rear holster. Swing handle end of push stick into clamp on front holster to lock push stick in place.

Coloque el orificio del empujador sobre el poste de la funda posterior. Gire el extremo de la manija del empujador para que se enganche en la funda frontal, fijándolo en su lugar.

Changing the Blade

Cambio de la hoja

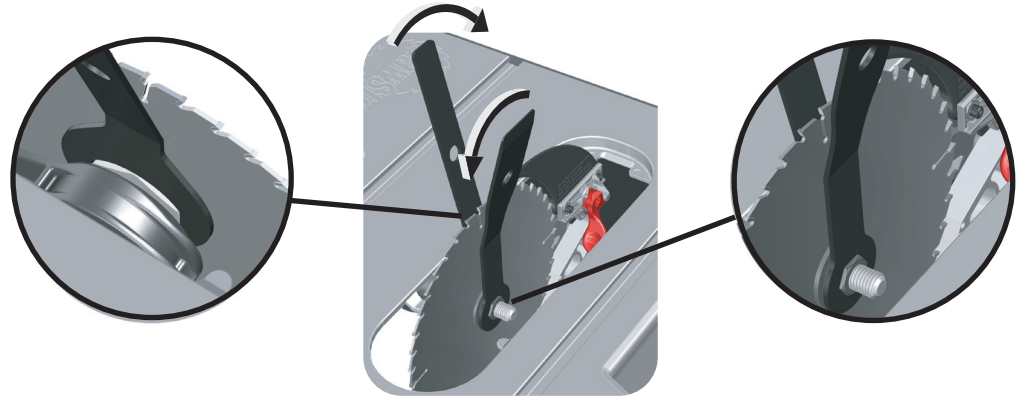
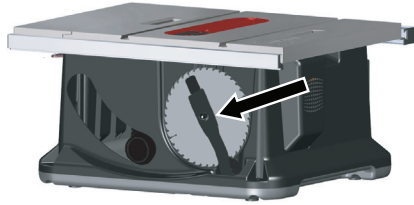

- 1 Switch power off and unplug power cord. Remove table insert. Release wrenches by turning knob 1/2 turn.

Apague la energía y desconecte el cable de energía. Quite el inserto de la mesa. Suelte las llaves de tuercas girando la perilla 1/2 vuelta.

- 2 Loosen blade nut with wrenches. Remove nut and washer, change blade, then re-install washer and nut. Tighten nut with wrenches. Reinstall table insert.

Afloje la tuerca de la hoja con las llaves de tuercas. Quite la tuerca y la arandela, cambie la hoja y vuelva a instalar la arandela y la tuerca. Apriete la tuerca de la hoja con las llaves de tuercas. Vuelva a colocar el inserto de la mesa.



Always switch the power off and unplug the power cord before changing the blade.

Siempre apague la energía y desconecte el cable de suministro de energía antes de cambiar la hoja.

Changing the Brake

Cambio del freno

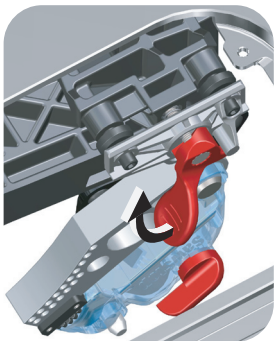

- 1** Switch power off and unplug power cord. Raise blade fully and set blade tilt to zero. Remove table insert. Rotate clamp handle upward, then remove blade guard or riving knife.

Apague la energía y desconecte el cable de energía. Levante completamente la hoja y ponga a cero el ángulo de la hoja. Quite el inserto de la mesa. Gire hacia arriba la palanca de la mordaza y quite la guarda protectora de la hoja o la cuchilla separadora.

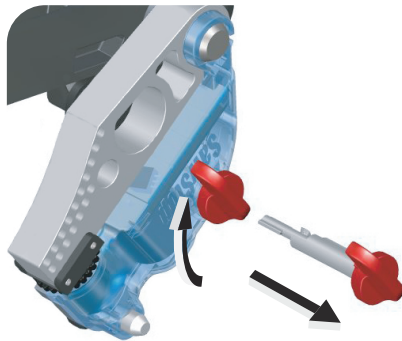

- 2** Turn brake key ¼ turn clockwise and pull out.

Gire la llave del freno 1/4 de vuelta a derechas y retírela.

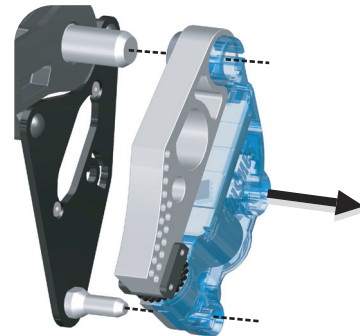

- 3** Pull brake off pins.

Separe el freno de las espigas.



Always switch the power off and unplug the power cord before changing the brake.

Siempre apague el interruptor de energía y desconecte el cable de energía eléctrica antes de cambiar el freno.

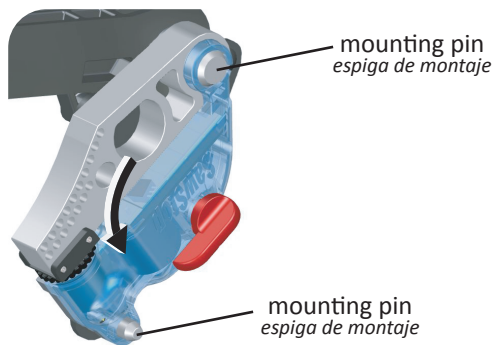

- 4** Slide new brake on both pins. Insert key and rotate $\frac{1}{4}$ turn counter-clockwise to lock. Reinstall blade guard and table insert.

Deslice el nuevo freno sobre ambas espigas. Inserte la llave y girela $\frac{1}{4}$ de vuelta a izquierdas. Vuelva a colocar la guarda de la hoja y el inserto de la mesa.



Optional Dado Brake

Freno opcional para hojas de ranurado

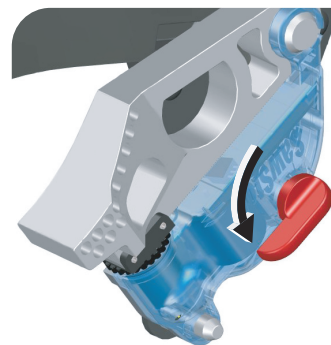

Install an optional dado brake for 8" dado sets.

Instale un freno opcional de hoja de ranurado para un juego de hojas de ranurado de 8".

After Brake Activation

Después de la activación del freno

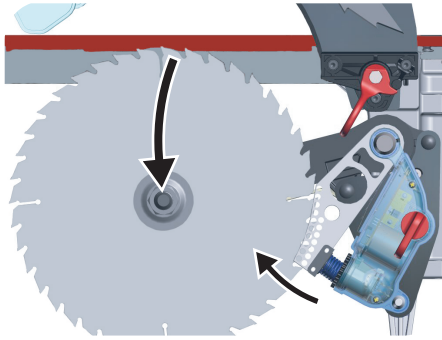

- 1** Upon brake activation the blade will stop spinning and may drop below table (unless blade was spinning slowly). You must change brake and blade to reset your saw.

Cuando se ha activado el freno, la hoja deja de girar y podría caer por debajo de la mesa (a menos que la hoja haya estado girando a baja velocidad). Se debe cambiar el freno y la hoja para restablecer la sierra.



- 2** Switch power off and unplug power cord. Rotate elevation handwheel fully counter-clockwise then fully clockwise to reset the blade.

Apague el interruptor de energía y desconecte el cable de electricidad. Gire la rueda de elevación totalmente en sentido a izquierdas y luego a derechas para restablecer la hoja.

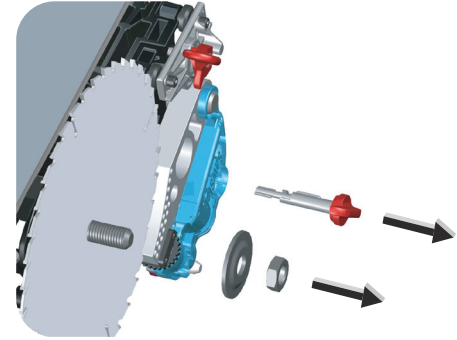

- 3** Remove table insert and blade guard or riving knife. Remove brake key, arbor nut and washer.

Retire el inserto de la mesa y la guarda protectora de la hoja o la cuchilla separadora. Retire la llave del freno y la tuerca y arandela del eje.



Always switch the power off and unplug the power cord before changing the blade or brake.

Siempre apague el interruptor de energía y desconecte el cable de electricidad antes de cambiar la hoja o el freno.

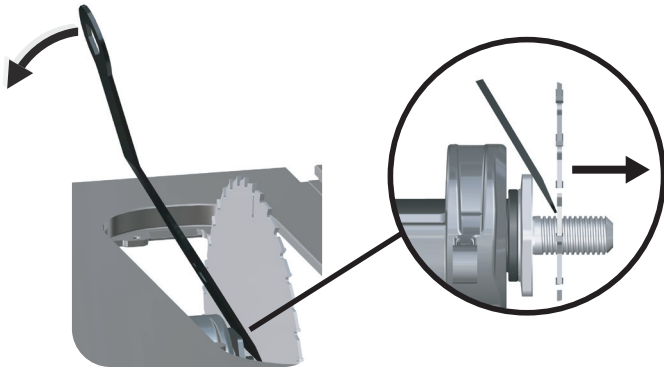

- 4** Use blade wrench with beveled end as a lever to push blade slightly toward end of arbor.

Utilice la llave de tuercas biselada como palanca para empujar la hoja ligeramente hacia el extremo del eje.

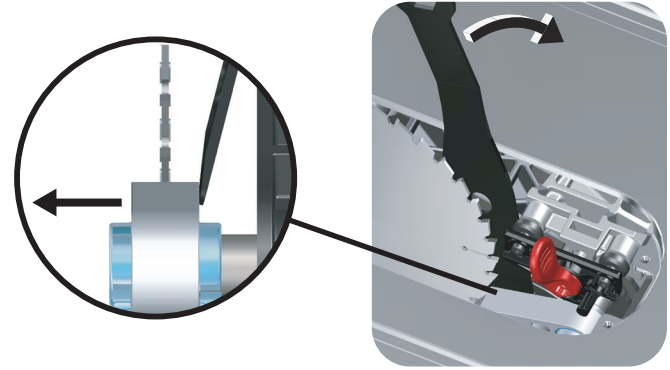

- 5** Next, use blade wrench to push brake slightly toward end of mounting pins. Repeat steps 4 and 5 until blade and brake are free. Install new brake and blade. Reinstall blade guard and table insert.

Luego, con la llave de tuercas de la hoja, empuje el freno ligeramente hacia el extremo de las espigas de montaje. Repita los pasos 4 y 5 hasta que se liberen la hoja y el freno. Instale un nuevo freno y hoja. Vuelva a colocar la guarda protectora de la hoja y el inserto de la mesa.

For Your Safety



Do Not rely on the SawStop safety system to protect against carelessness or inattention. The safety system minimizes the severity of an injury due to blade contact, but you must contact the blade to activate the system, and it is possible to be seriously injured on a SawStop saw if you contact the blade at a higher than normal speed.

Do Not operate the saw in bypass mode unless necessary to cut conductive materials. The safety system will not activate while in bypass and you could be seriously injured if you contact the spinning blade.

Bypass



**10" Blade
8" Dado**

Only use a single standard 10" table saw blade or an 8" dado set up to 13/16" wide. Non-standard blades, including unusually thin or thick blades, may cause serious injury to you and may damage your saw. Also, the motor will not start unless a 10" blade or 8" dado set with optional dado brake cartridge is installed.

Never use a blade with damaged or missing teeth. **Never** install a blade backwards.

Both the riving knife and the blade guard spreader are designed for 10" blades and have a thickness of 2.3mm. Only use 10" blades with a kerf between 2.35mm and 3.5mm, and with a blade body between 1.8mm and 2.1mm.





Never touch any internal components of the saw (such as the arbor, arbor nut, etc.) while the blade is spinning because the brake may activate.

Never operate the saw with any portion of the housing removed.

Never place your hands inside the housing while the blade is spinning.

Never unplug the saw while the blade is spinning because the safety system will not activate if you contact the blade.

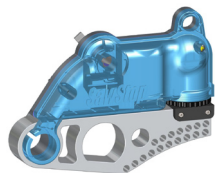
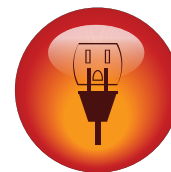

Never attempt to disable the safety system or modify the saw in any way.

Never attempt to repair, adjust or modify a brake cartridge in any way.

Only use SawStop accessories such as table inserts, guards and fences. Other accessories may cause the safety system to activate.



Para su seguridad



No dependa del sistema de seguridad SawStop para protegerlo contra la falta de cuidado y de atención. El sistema de seguridad minimiza la gravedad de las lesiones debido al contacto con la hoja, pero es necesario hacer contacto con la hoja para activar el sistema y es posible lastimarse de gravedad con una sierra SawStop si el contacto con la hoja ocurre a una velocidad mayor de la normal.

No opere la sierra en modo de bypass a menos que sea necesario para cortar materiales conductores. El sistema de seguridad no se activará mientras se está en modo de bypass y usted podría sufrir lesiones graves si llegase a hacer contacto con la hoja cuando está girando.



Sólo utilice una hoja estándar de 10" para sierra de mesa o un conjunto de hojas de ranurado de 8" ajustada hasta 13/16" de ancho. Las hojas no estándar, incluyendo las que son excepcionalmente delgadas o gruesas, pueden causarle lesiones graves y dañar su sierra. Además, el motor no arrancará a menos que esté instalada una hoja de 10" o un conjunto de hojas de ranurado de 8" con el cartucho de freno opcional para hoja de ranurado.

Nunca emplee una hoja con dientes dañados o faltantes. **Nunca** instale la hoja al revés.

Tanto la cuchilla separadora como el separador de la guarda protectora de la hoja están diseñados para hojas de 10" y tienen un grosor de 2.3 mm. Únicamente use hojas de 10" con una entalla entre 2.35 mm y 3.5 mm y un cuerpo de hoja de 1.8 mm a 2.1 mm.

Sobrepaso





Nunca toque ningún componente interno de la sierra (como el eje, la tuerca del eje, etc.) mientras está girando la hoja, pues se podría activar el freno.

Nunca opere la sierra si se ha retirado cualquier parte de su alojamiento.

Nunca coloque sus manos dentro del alojamiento mientras está girando la hoja.

Nunca desconecte la sierra mientras está girando la hoja, pues si se hace contacto con la hoja no se activará el sistema de seguridad.

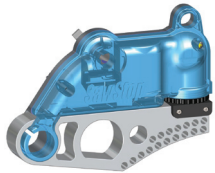
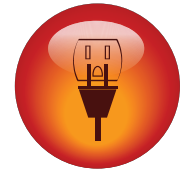

Nunca trate de desactivar el sistema de seguridad ni de modificar la sierra de ninguna manera.

Nunca trate de reparar, ajustar o modificar de ninguna manera un cartucho de freno.

Únicamente utilice accesorios SawStop tales como insertos de la mesa, guardas y topes. Otros accesorios podrían provocar la activación del sistema de seguridad.



Mobile Cart

Carro portátil



- 1** Open mobile cart by first grasping both handles and raising cart and saw to upright position. Then, press lock release with right foot and pull back on handles.

Abra el carro portátil tomando primero ambas asas y levantando el carro y la sierra a la posición vertical. Luego, presione el desenganchador con el pie derecho y jale las asas hacia atrás.



- 2** Lower handles until cart locks in open position.

Baje las asas hasta que el carro se enganche en posición abierta.



Always use the saw and the mobile cart on a level surface. Unplug and store the power cord before moving the saw.

Siempre emplee la sierra y el carro móvil sobre superficies niveladas. Desconecte y guarde el cable de energía antes de mover la sierra.



- 3** To collapse cart for transport, depress lock release with right foot and lift both handles.

Para cerrar el carro para su transporte, presione el desenganchador con el pie derecho y levante ambas asas.

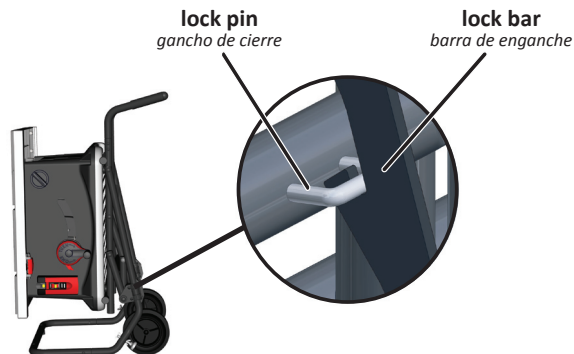

- 4** Raise handles fully until cart and saw are in upright position. Ensure lock bar fully engages lock pin.

Levante completamente las asas hasta que el carro y la sierra estén en posición vertical. Compruebe que la barra de enganche se haya enganchado firmemente en el gancho de cierre.



- 5** To move saw, grasp both handles and tilt backward.

Para mover la sierra, tome ambas asas e inclínela hacia atrás.