

*Read guide from beginning to end before starting installation. Read and follow all warnings and cautions during unit installation.
Lea completamente la guía antes de comenzar la instalación. Lea y respete todas las advertencias y precauciones durante la instalación de la unidad.*

Installation Guide/Guía de instalación

WINDOWS • DOORS
Andersen® 

for Andersen® 200/400 Series Casement, Awning
Picture and Transom Windows

Para ventanas de la serie 200/400 Batientes, de Proyección, Estacionarias, y Antepecho

Thank you for choosing Andersen. / Gracias por elegir Andersen.

Instructions are for typical, new wood-framed wall construction with weather protection in place.

Instructions may not be right for all installations due to building design, construction materials or methods used and/or building or site conditions. Consult a contractor or architect for recommendations.

Flanges on the unit alone will not properly flash and seal the window. Follow these instructions carefully.

For questions call 1-888-888-7020 Monday - Friday, 7 a.m. to 7 p.m. and Saturday, 8 a.m. to 4 p.m. central time.

For more information and/or guides visit andersenwindows.com.

Please leave this guide with building owner.

Las instrucciones son para construcción nueva en paredes con marco de madera que cuentan con protección contra la intemperie.

Es posible que las instrucciones no sean las adecuadas para todas las instalaciones debido al diseño del edificio, los materiales de construcción o los métodos utilizados, y/o las condiciones de la obra o el edificio. Consulte a un constructor o arquitecto para obtener recomendaciones.

Las bridas en la unidad no proporcionarán por sí mismas un flashing ni sellarán la ventana de manera adecuada. Siga las siguientes instrucciones cuidadosamente.

Si tiene alguna pregunta llame al 1-888-888-7020 de lunes a viernes, de 7 a.m. a 7 p.m., hora del centro, y los sábados de 8 a.m. a 4 p.m., hora del centro.

Para obtener más información y/o guías, visite andersenwindows.com.

Deje esta guía con el dueño de la construcción.

Parts Included / Partes incluidas

- Window / Ventana
- Installation guide / Guía de instalación
- Warranty card / Tarjeta de garantía

Tools Needed / Herramientas necesarias

- Safety glasses / Gafas de protección
- Tape measure / Cinta métrica
- Level / Nivel
- Putty knife / Espátula
- Utility knife / Cuchilla de uso general
- Hammer / Martillo
- Staple gun / Pistola engrapadora
- Screw gun / Taladro para instalar tornillos
- Caulk gun / Pistola para calafatear

Supplies Needed / Suministros necesarios

- Ⓐ Formable self-adhering sill flashing* / Flashing para riel auto-adherente moldeable*
- Ⓑ Flashing* / Flashing*

* Or other flashing method/material recommended by a contractor or architect. Unit flanges do not take the place of flashing.

* O bien otro método/material de flashing recomendado por el contratista o arquitecto. Las bridas de la unidad no reemplazan el flashing.

- Ⓒ Drip cap (full width) / Tapa de goteo (ancho total)
- Ⓓ House wrap tape / Cinta para sellar "House wrap"
- Foam backer rod / Varilla sellador de espuma
- Sealant / Sellador
- Low expanding foam (optional) / Espuma de baja expansión (opcional)
- Shims (waterproof) / Cuñas (impermeables)
- Extension jambs/stool (optional) / Jambas de extensión/peana (opcional)
- Fasteners (see approved fastener chart) / Sujetadores (consulte la tabla de sujetadores aprobados)

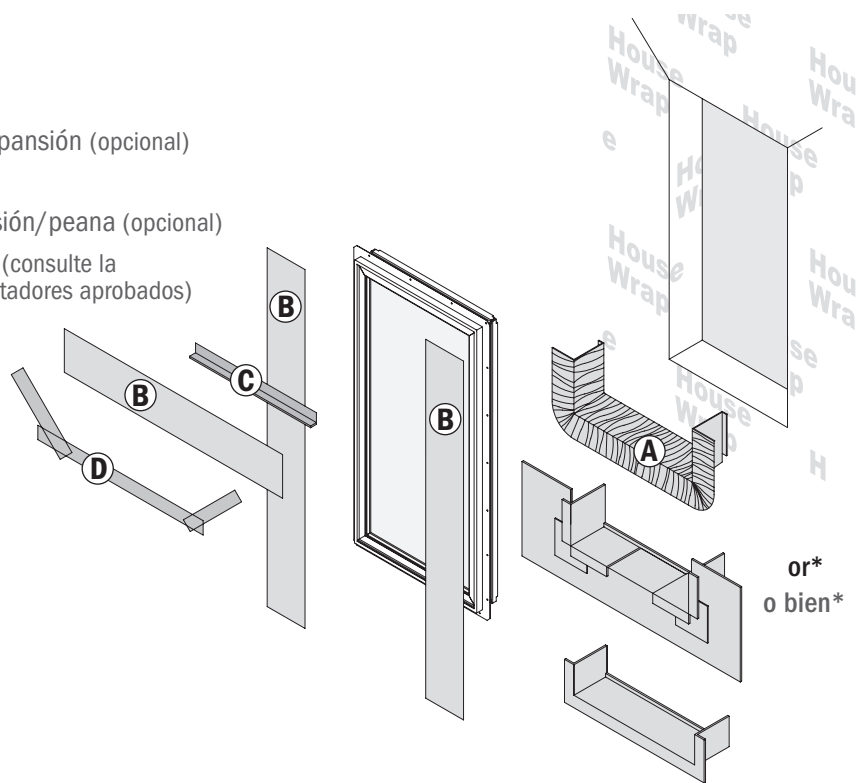

Unit Identification / Identificación De La Unidad

Casement

Ventanas Batientes

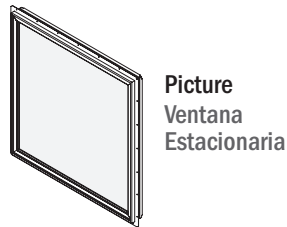
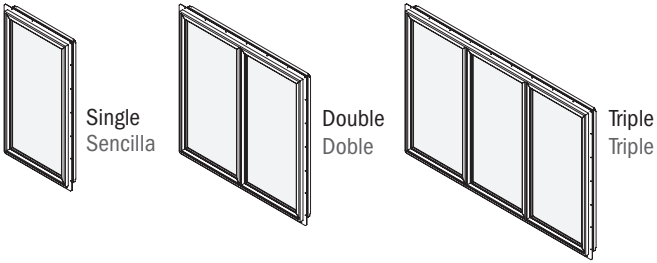

Awning or Transom

Ventana de Proyección y/o Antepecho

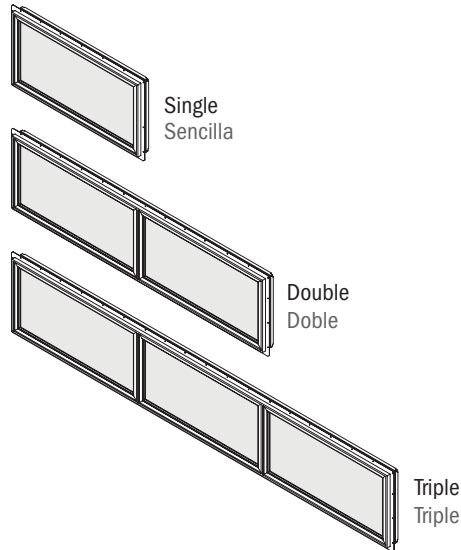

Awning

Ventana de Proyección

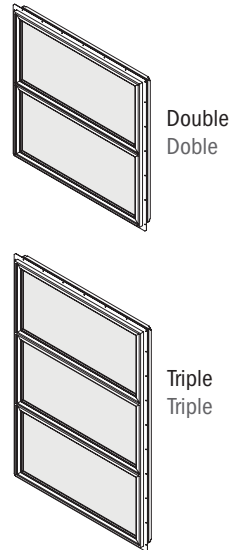

- ▶ *Combination units must be individually supported to the rough opening.*
- ▶ *Las unidades de combinación deben tener soporte individualmente al tamaño del buque.*

⚠ WARNING / ADVERTENCIA

Do not carry or lift unit by extension jambs. Doing so may result in injury, product or property damage.

No levante ó cargue la unidad cogiéndola de las jambas, esto puede ocasionar daño al producto y dañar su área de trabajo.

⚠ WARNING / ADVERTENCIA

Use caution when working at elevated heights and around unit openings. Follow manufacturers' instructions for ladders and/or scaffolding. Failure to do so may result in injury or death.

Sea cauteloso al trabajar en lugares elevados y cerca de las aberturas de la unidades. Siga las instrucciones del fabricante para el uso de escaleras y/o andamios. Si no lo hiciera, podrían producirse lesiones o la muerte.

⚠ WARNING / ADVERTENCIA

Follow manufacturers' instructions for hand or power tools. Always wear safety glasses. Failure to do so may result in injury and/or product damage.

Siga las instrucciones del fabricante para el uso de herramientas eléctricas o manuales. Utilice siempre gafas de seguridad. Si no lo hiciera, podrían producirse lesiones y/o daños al producto.

CAUTION / PRECAUCIÓN

Follow instructions of foam, sealant and flashing manufacturer regarding material application and compatibility with this product.

Siga las instrucciones del fabricante correspondientes al flashing y al sellador de espuma, con respecto a la aplicación y su compatibilidad con este producto.

Glass / Vidrio

- ▶ *Tempered or laminated safety glass is not standard and must be special ordered. Check local building codes.*
- ▶ **Leave protective film in place until after construction is finished. Leave (NFRC) performance label in place until final inspection.**
- ▶ *Protective film and exterior coating are not present on all units.*
- ▶ *Los vidrios de seguridad templados o laminados no son estándar y se requiere un pedido especial. Consulte los códigos de construcción locales.*
- ▶ **Deje la película protectora en su lugar hasta que finalice la construcción. Conserve la etiqueta de rendimiento (NFRC) en su lugar hasta que se realice la inspección final.**
- ▶ *La película protectora y el revestimiento exterior no se encuentran en todas las unidades.*

⚠ WARNING / ADVERTENCIA



Suction grips will not hold if placed over seam of film to lift or move unit. Unit will fall causing damage or injury.

Las ventosas no funcionarán si se colocan sobre la costura de la película al levantar o mover la unidad. La unidad se caerá y provocará daños y lesiones.

CAUTION / PRECAUCIÓN



Sealants will damage exterior coating on glass.

Los selladores dañarán el revestimiento exterior del vidrio.

Fasteners / Sujetadores

⚠ WARNING / ADVERTENCIA

Metal fasteners and components may corrode when exposed to preservative treated and/or fire-retardant treated lumber. Use approved fasteners and components to fasten unit. Failure to do so may cause a failure resulting in injury, property or product damage.

Los componentes y los sujetadores de metal pueden corroerse cuando quedan expuestos a madera tratada con retardador de fuego y/o con preservante. Utilice los componentes y sujetadores apropiados para ajustar la unidad. Si esto no se respeta, se pueden producir lesiones o daños al producto o a la propiedad.

APPROVED FASTENER CHART (select one)

Fastener	Min Shank	Min Head	Min Length	Type of Steel	Spacing
Roofing Nail	11 ga.	5/16"	1-3/4"	galvanized, zinc plated, ceramic coated, stainless	6-8" or every hole
Deck Screw	#6	5/16"	1-5/8"		

- ▶ *For installations that require jamb clips, see these guides:*

Installation Guide for Andersen 200/400 Series Casement, Awning, Transom, and Picture Windows with Stormwatch® Protection

Six Inch Jamb Clip Application for Stormwatch® Windows with Pre-applied Extension Jamb

- ▶ *Find guide on our website at www.andersenwindows.com*

TABLA DE SUJETADORES APROBADOS (seleccione uno)

Sujetador	Espiga mín.	Cabecera mín.	Longitud mín.	Tipo de acero	Espacio
Clavos para techado	11 ga.	5/16"	1-3/4"	galvanizado, cincado, revestido con cerámica, inoxidable	6-8" o bien en cada orificio
Tornillo para pórtico	#6	5/16"	1-5/8"		

- ▶ *Para las instalaciones que requieren sujetadores de jambas, consulte las siguientes guías:*

Guía de Instalación para ventanas de las series 200/400 Batientes, de Proyección, Estacionarias, y Antepecho.

Aplicación de sujetadores de jambas de seis pulgadas para ventanas Stormwatch® con jambas de extensión preaplicadas

- ▶ *Encuentre una guía en nuestro sitio Web en www.andersenwindows.com*

Finishing / Acabado

CAUTION / PRECAUCIÓN

Finish wood surfaces immediately after installation. Unfinished wood will deteriorate, discolor, and/or may bow and split.

Do not stain or paint weatherstrip, vinyl, glass or hardware. Product damage may occur.

Aplique el acabado a las superficies de madera inmediatamente después de la instalación. Dejar la madera sin darle el acabado deteriorará, decolorará y/o puede pandearse o partirse.

No manche ni pinte los burletes, el vinilo, el vidrio y los herrajes. El producto se puede dañar.

- ▶ Apply interior casing and/or stool to complete installation.
- ▶ Film is not a substitute for masking.
- ▶ **Read and follow finishing product instructions and warnings on finish material.**

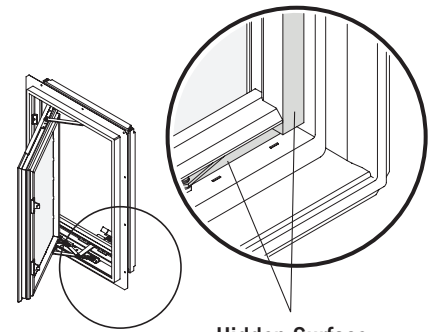
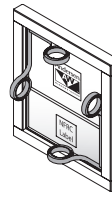

Hidden Surface
Superficie oculta

- ▶ Aplique molduras interiores y/o peanas para completar la instalación.
- ▶ La película no es un sustituto del enmascarado.
- ▶ **Lea y siga las instrucciones para el producto terminado y las advertencias sobre el acabado en el material**
- ▶ Finish all hidden wood surfaces.
- ▶ Aplique el acabado en las superficies de madera ocultas.

Film Removal / Extracción de la película protectora

- ▶ Remove protective film from seam or corner using plastic scraper if needed.
- ▶ Remove protective film within nine months of installation and when temperature is above 32 degrees F.
- ▶ Retire la película protectora de la costura o la esquina con un raspador de plástico, de ser necesario.
- ▶ Retire la película protectora dentro de los nueve meses posteriores a la instalación y cuando la temperatura esté arriba de los 32 grados F.

⚠ WARNING / ADVERTENCIA

Dispose of film immediately after removing. Film may pose suffocation hazard to children.

Deseche la película inmediatamente después de retirarla ya que ésta puede ocasionar peligro de asfixia para los niños.



⚠ WARNING / ADVERTENCIA

Static created when removing film can ignite flammable materials or cause a shock.

See warning label on glass.

Al separar la película protectora, podría producirse una carga estática que podría causar un choque o chispa.

Consulte las etiquetas de advertencia sobre el vidrio.

Cleaning / Limpieza

- ▶ **Clean glass using liquid glass cleaner.**
- ▶ *Clean exterior frame, sash, and insect screens using mild detergent and water with a soft cloth or brush.*
- ▶ *For hard to clean areas use a nonabrasive cleaner, alcohol-and-water or ammonia-and-water.*
- ▶ **Limpie el vidrio con un limpiador líquido para vidrios.**
- ▶ *Limpie el marco exterior, las hojas y los mosquiteros con detergente suave y agua usando un paño o cepillo suave.*
- ▶ *Para las áreas difíciles de limpiar, use un limpiador no abrasivo, alcohol y agua o amoníaco y agua.*

CAUTION / PRECAUCIÓN

Abrasive cleaners will damage glass surface.

Los limpiadores abrasivos dañan la superficie del vidrio.

CAUTION / PRECAUCIÓN



Metal razor blades can damage glass surface and exterior coating.

Las hojas de filo metálico pueden dañar la superficie del vidrio y el revestimiento exterior.

CAUTION / PRECAUCIÓN

Acid solutions used for cleaning masonry or concrete will damage glass, fasteners, hardware, and metal flashing.

Protect unit and follow cleaning product instructions carefully. If acid contacts unit, wash all surfaces with water immediately.

Las soluciones ácidas que se utilizan para limpiar la mampostería o el concreto dañan el vidrio, los sujetadores, los herrajes y el flashing de metal.

Proteja la unidad y siga las instrucciones de limpieza del producto con detenimiento. Si el ácido entra en contacto con la unidad, lave inmediatamente todas las superficies con agua.

Maintenance / Mantenimiento

- ▶ *Do not apply any type of film to insulating glass. Thermal stress and glass damage can result. Shading devices (insulated coverings, shutters, etc.) may also cause thermal stress and condensation damage.*
- ▶ *No aplique ningún tipo de película a los vidrios aislantes. Se puede producir falla térmica y otros daños en los vidrios. Las cortinas aislantes, shutters, etc. pueden provocar falla térmica y daños por condensación.*
- ▶ *For more information, contact your local Andersen dealer or www.andersenwindows.com*
- ▶ *Para obtener más información, comuníquese con su distribuidor de Andersen local o visite www.andersenwindows.com*

⚠ WARNING / ADVERTENCIA



Do not install air conditioner in window. Injury and/or product or property damage may occur.

El aire acondicionado colocado en la ventana puede provocar lesiones y/o daños al producto o la propiedad.

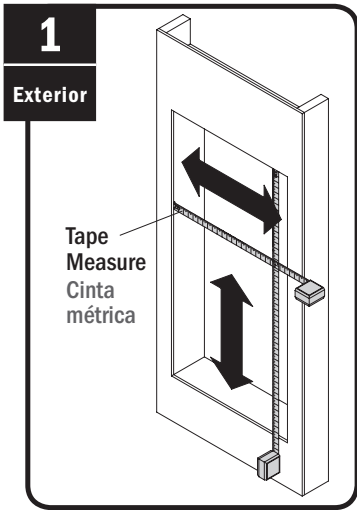

1
Exterior

Tape Measure
Cinta métrica

Check opening size. Allow for flashing thickness.
Verifique el tamaño de la abertura. Tenga en cuenta el espesor del flashing.

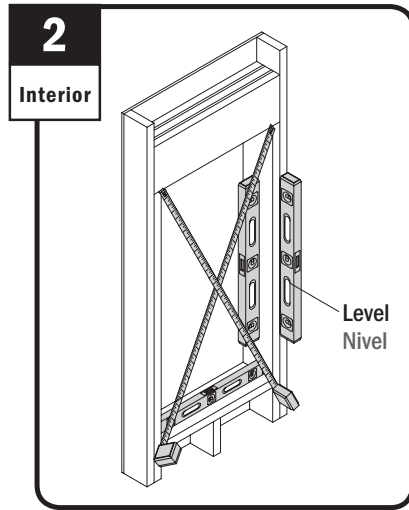

2
Interior

Level
Nivel

Check plumb, level, square. Diagonals must be within 1/8".
Verifique la plomada, el nivel y la escuadra. Las diagonales deben estar entre 1/8".

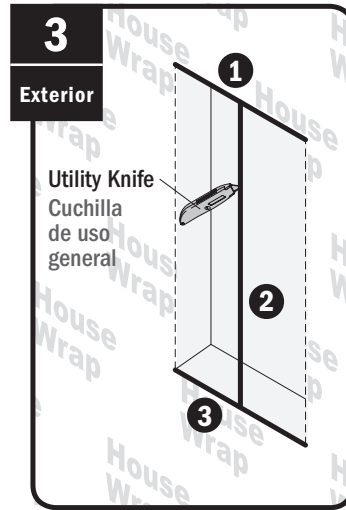

3
Exterior

Utility Knife
Cuchilla de uso general

Cut house wrap.
Recorte el house wrap.

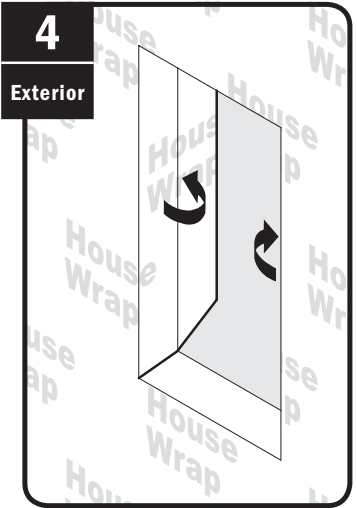

4
Exterior

Fold in and staple.
Doble y engrape.

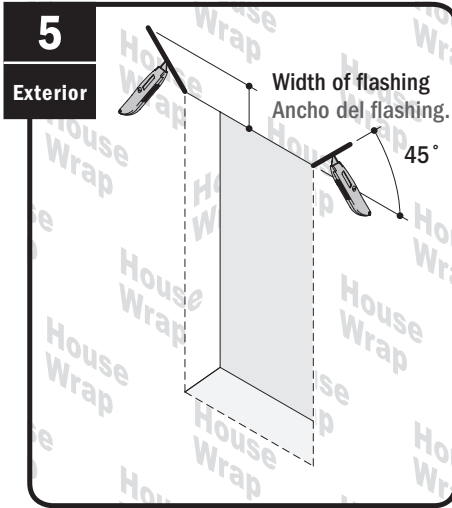

5
Exterior

Width of flashing
Ancho del flashing.
45°

Cut and create top flap from house wrap.
Corte y cree una pestaña superior con cinta para envolver.

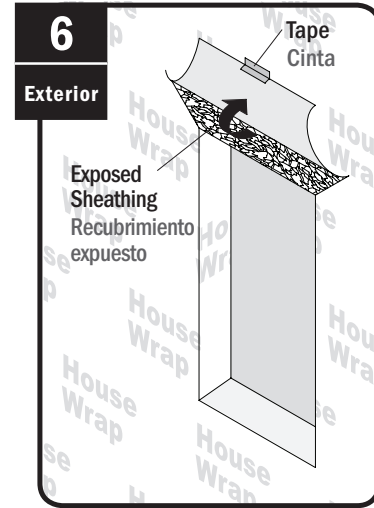

6
Exterior

Tape
Cinta
Exposed Sheathing
Recubrimiento expuesto

Fold flap up and tape.
Doble la pestaña hacia arriba y coloque cinta.

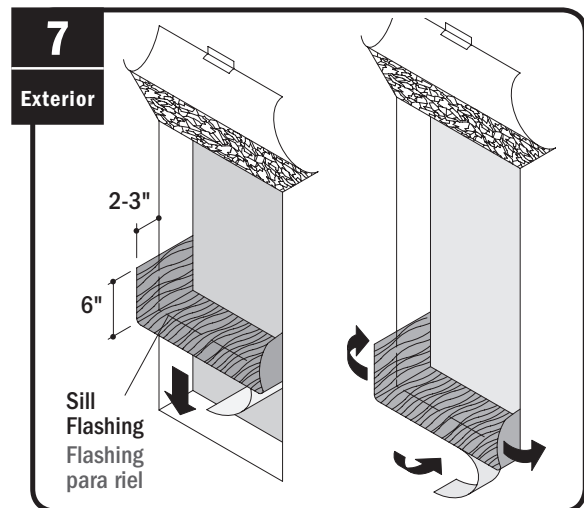

7
Exterior

2-3"

6"

Sill Flashing
Flashing para riel

Apply flashing at sill.
Aplique el flashing en el riel.

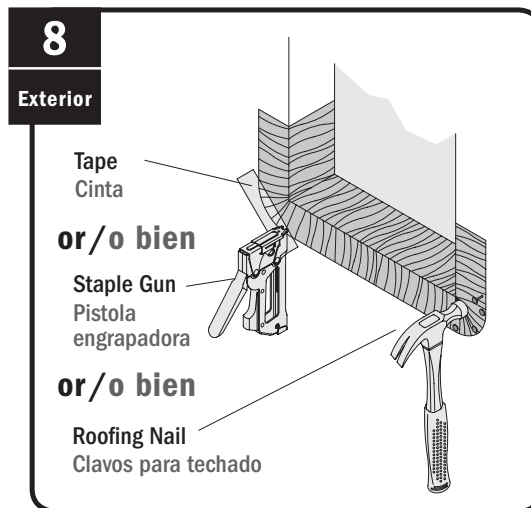

8
Exterior

Tape
Cinta

or/o bien

Staple Gun
Pistola engrapadora

or/o bien

Roofing Nail
Clavos para techado

Staple, nail or tape corners.
Engrape, clave o encinte las esquinas.

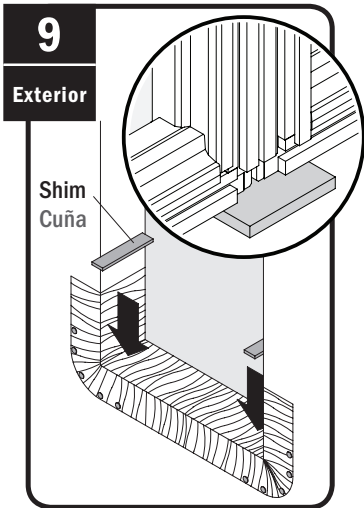

Set and level shims at all side jamb locations.
Posicione y nivele las cuñas en todos los lados de las jambas.

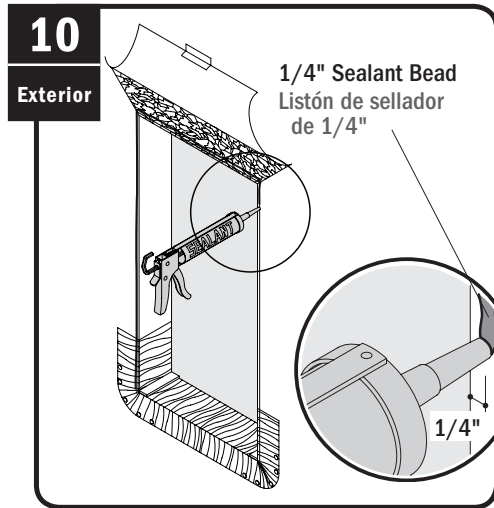

Apply sealant at **sides and top only**.
Aplique sellador **únicamente en los lados y la parte superior**.

⚠ WARNING / ADVERTENCIA

Windows and doors can be heavy. Use safe lifting techniques and a reasonable number of people with enough strength to lift, carry and install window and door products to avoid injury and/or product damage.

Las puertas y las ventanas pueden ser pesadas. Utilice técnicas seguras de levantamiento de peso y un número razonable de personas con suficiente fuerza para levantar, cargar e instalar los productos de puertas y ventanas, a fin de evitar lesiones y/o daños al producto.

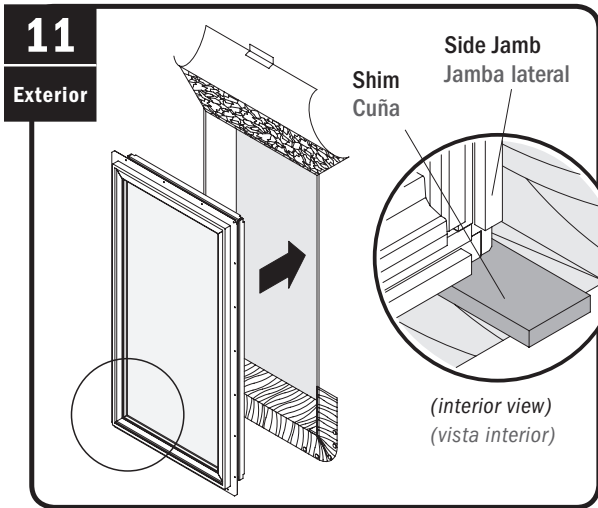

Center window in opening on shims.
Centre la ventana en las aberturas sobre las cuñas.

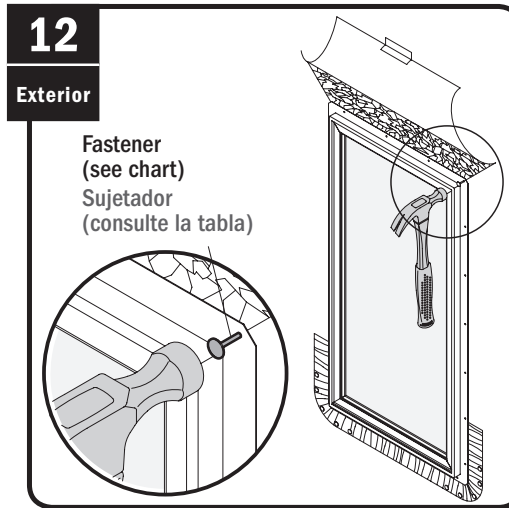

Temporarily fasten top corner.
Sujete la esquina superior temporalmente.

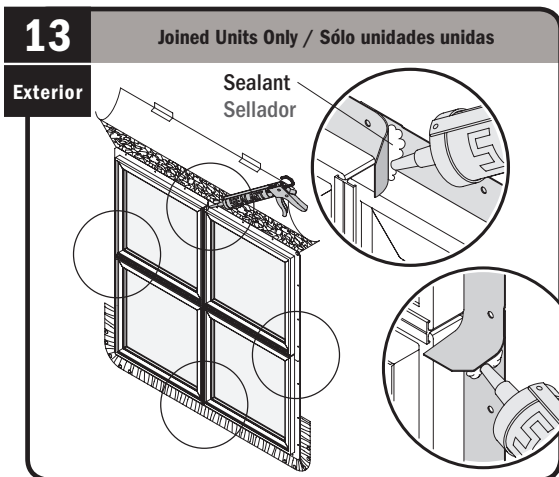

Seal **All** flange overlaps. Lap top side flanges over bottom side flanges to the exterior.
Selle **Todos** las sobreposiciones de reborde. Superponga las bridas laterales superiores sobre las bridas laterales inferiores hacia el exterior.

14

Interior

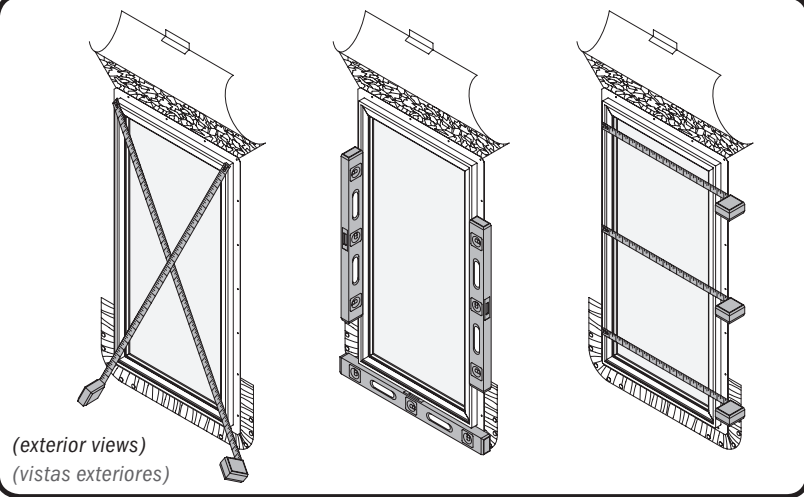
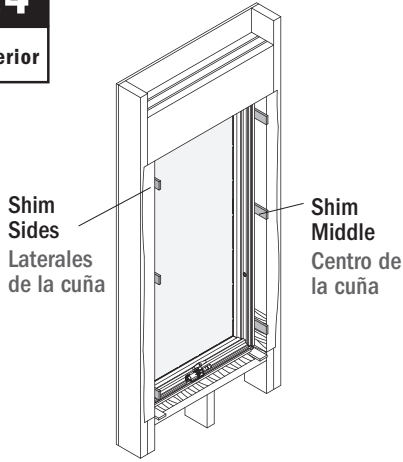

Shim sides. **Do not shim at top.**
 Coloque cuñas en los laterales.
No coloque cuñas en la parte superior.

Check plumb, level, square. Adjust shims as needed until measurements are within 1/8".
 Verifique la plomada, el nivel y la cuadratura. Ajuste las cuñas según sea necesario hasta que las medidas estén dentro de 1/8".

15

Exterior

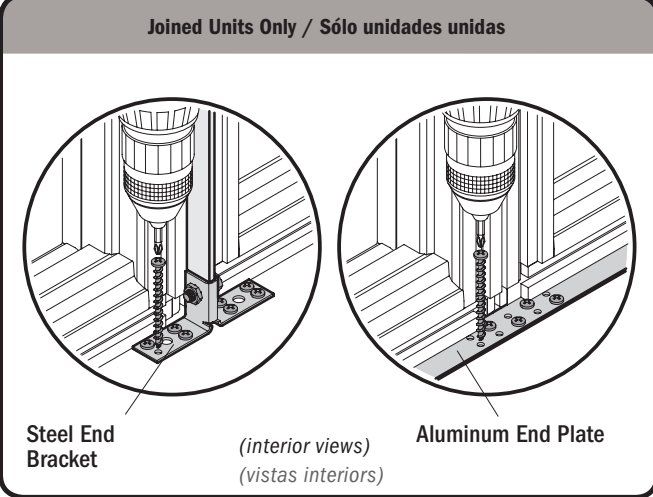
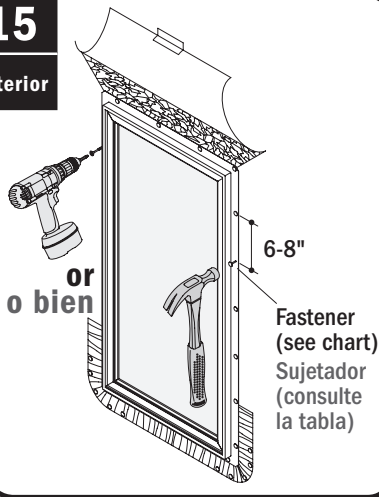

Fasten on all sides.
 Sujete todos los lados.

Fasten through brackets or plates also.
 Sujete también a través de las placas de refuerzo.

16

Exterior

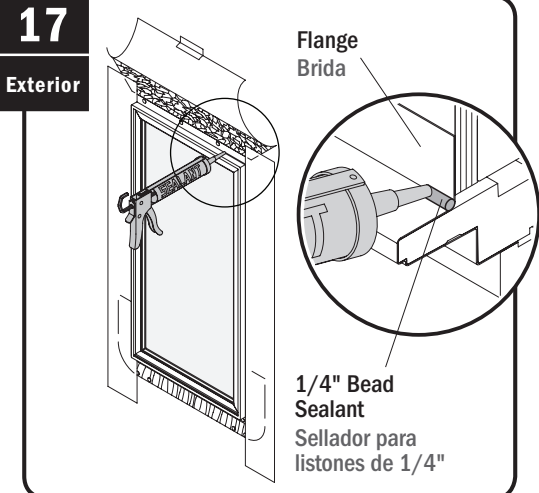
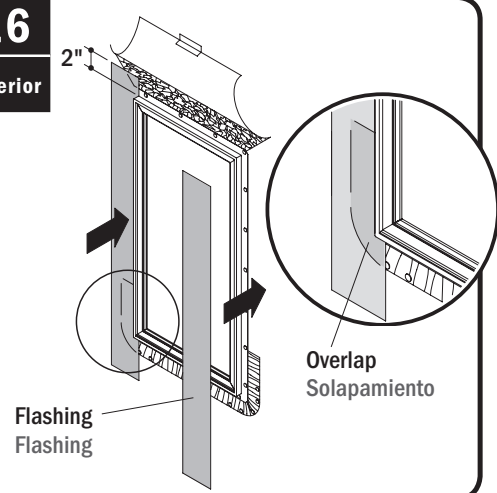

Apply flashing at sides, overlapping sill flashing.
 Aplique flashing en los laterales, sobreponiéndolo sobre el flashing para riel.

Apply sealant at top only. Quickly go to next step.
 Selle **únicamente los lados y la parte superior.**
 Pase rápidamente al siguiente paso.

18

Exterior

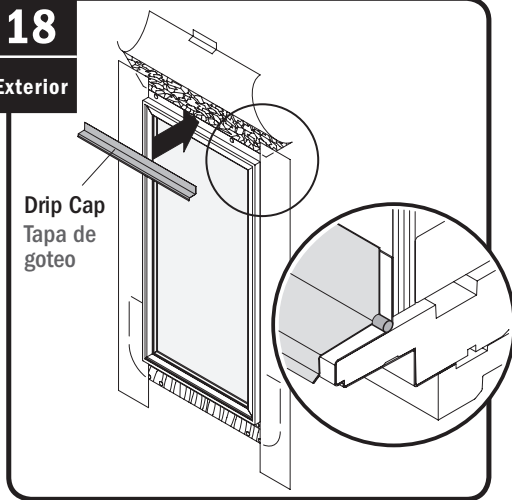

Drip Cap
Tapa de goteo

Place drip cap in sealant, centering over unit(s).
Coloque la tapa de goteo en sellador, centrandola sobre la(s) unidad(es)

19

Exterior

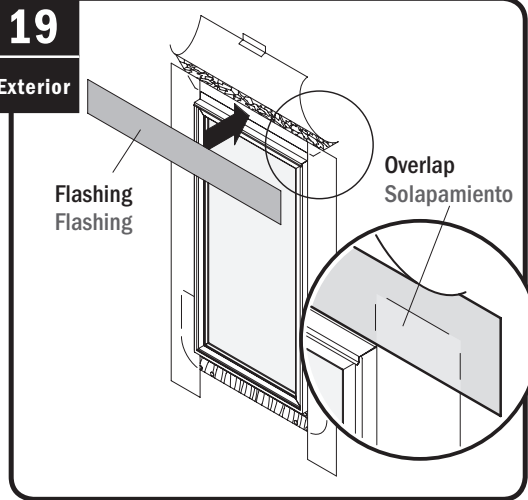

Flashing
Flashing

Overlap
Solapamiento

Apply flashing over drip cap leg, overlapping side flashing.
Aplique el flashing sobre la pata de la tapa de goteo, sobreponiéndolo sobre el flashing de la peana.

20

Exterior

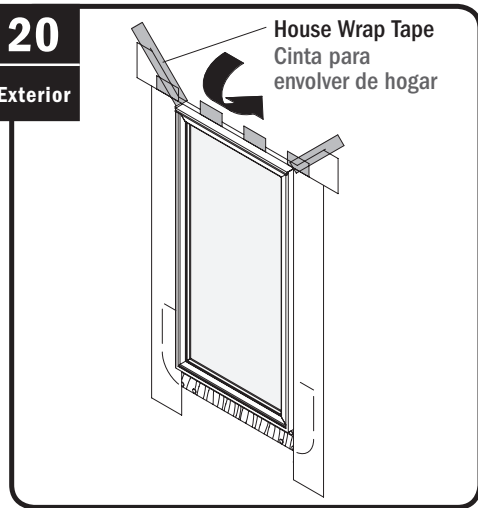

House Wrap Tape
Cinta para envolver de hogar

Fold house wrap down and tape.
Doble el house wrap hacia abajo y coloque cinta.

21

Interior

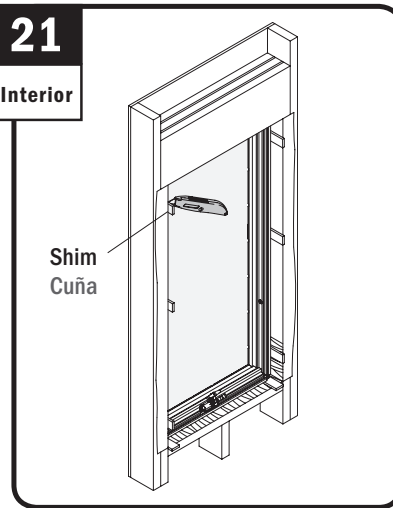

Shim
Cuña

Cut shims flush.
Recorte las cuñas emparejando.

22

Interior

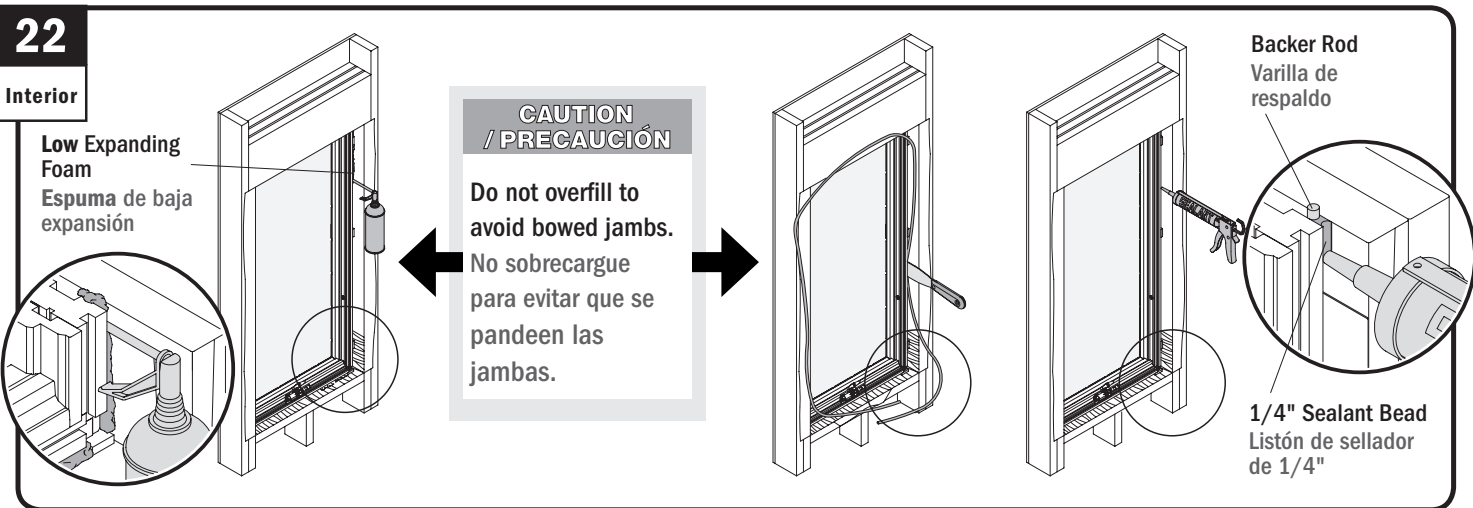

Low Expanding Foam
Espuma de baja expansión

CAUTION / PRECAUCIÓN

Do not overfill to avoid bowed jambs.
No sobrecargue para evitar que se pandeen las jambas.

Backer Rod
Varilla de respaldo

1/4" Sealant Bead
Listón de sellador de 1/4"

Seal all sides. Do not completely fill void at sill to allow for drainage.
Selle todos los lados. No rellene totalmente el espacio en el riel para permitir el drenaje.

or/
o bien

Insert backer rod. Apply sealant on all sides.
Introduzca la varilla de respaldo. Aplique sellador en todos los lados.

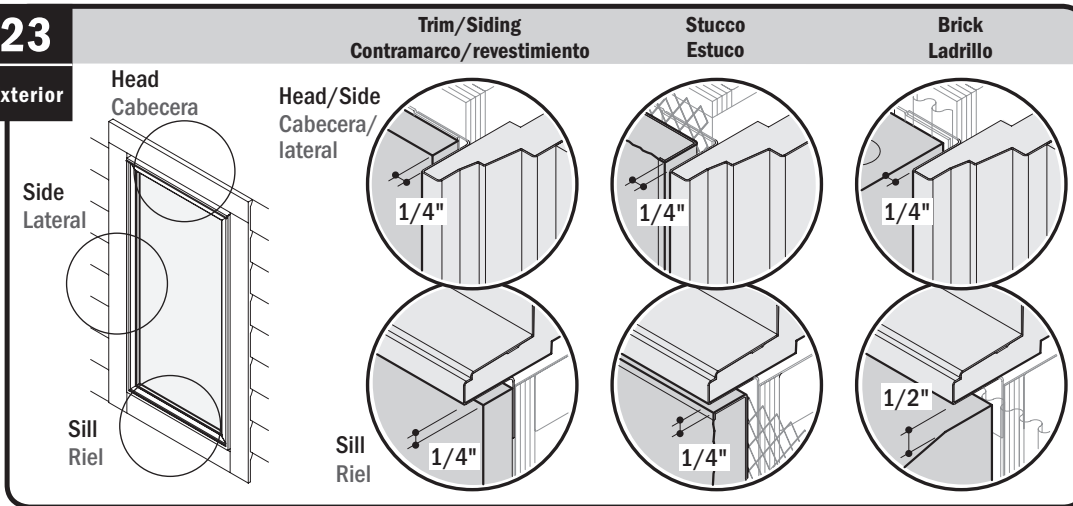
23**Exterior**

Leave gap between exterior trim/siding/stucco/brick and window for sealing.
 Deje un espacio entre el contramarco/el revestimiento/el estuco/el ladrillo exterior y la ventana para el sellado.

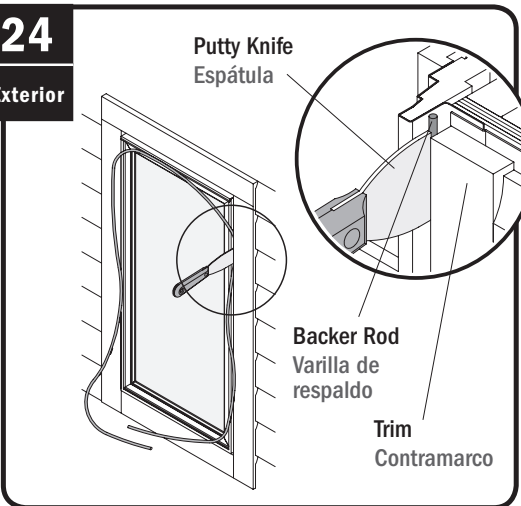
24**Exterior**

Insert backer rod on four sides.
 Introduzca la varilla de respaldo en los cuatro lados.

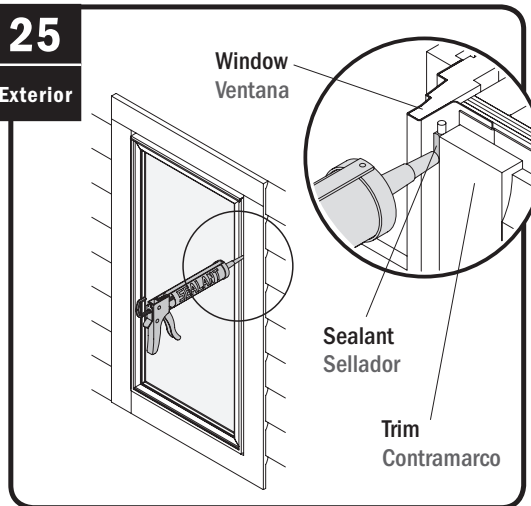
25**Exterior**

Apply sealant to all sides.
 Aplique sellador en todos los lados.

► **Window installation is complete.**

► For extension jamb application see instruction guide packaged with jambs or go to andersenwindows.com.

► **La instalación de la ventana está completa.**

► Para obtener información sobre la aplicación de jambas de extensión, consulte la guía de instrucciones incluida en el paquete de las jambas o visite andersenwindows.com.