















# RESPAWN

RSP-205

PART Pièce Pieza		Qty. Qte. Ctd.
A		1
B		1
C		2
D		1
E		5
F		1
G		1
H		1
I		1
J	 $\phi$ 8x20mm	15
K	 $\phi$ 8x30mm	4
L		19
M		7
N		1

**1** 

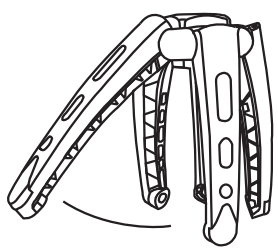
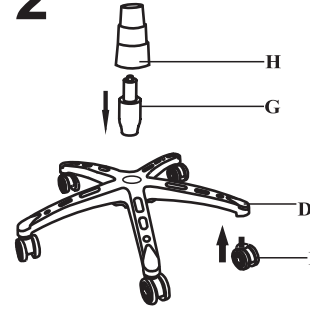
**2** 

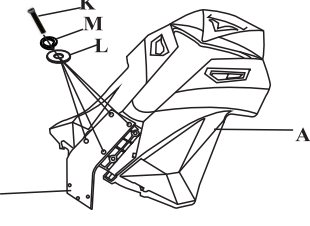
**3** 

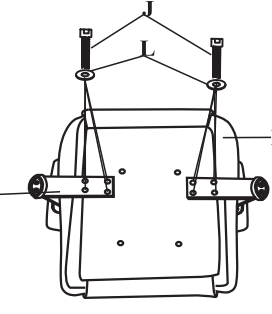
**4** 

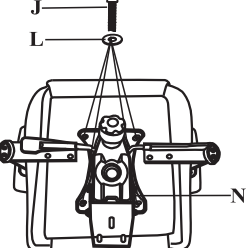
**5** 

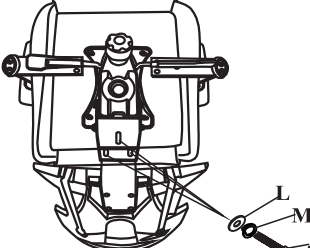
**6** 

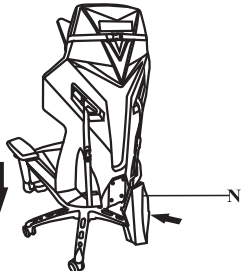
**7** 

**8** 

**ATTENTION / ATTENTION / ATENCION**

Make sure all bolts and screws are fully tightened before using chair. Lubricate all moving parts and tighten all bolts/screws every 6 month or whenever needed.  
 S'assurer que tous les boulons et vis sont serrés à fond avant d'utiliser la chaise. Lubrifier toutes les pièces mobiles et serrer tous les boulons/vis tous les 6 mois ou selon le besoin.  
 Asegúrese que todos los pernos y tornillos estén completamente apretados antes de usar la silla. Lubrique todas las piezas móviles y apriete todos los pernos/tornillos cada 6 meses o como sea necesario.

**⚠WARNING / AVERTISSEMENT / ADVERTENCIA**

To ensure proper assembly, follow all steps and use all parts. Failure to follow this warning can result in serious injury to yourself or others.  
 Effectuer toutes les opérations et utiliser toutes les pièces pour être sûr que l'assemblage est correct. L'inobservation de cet avertissement peut entraîner des blessures graves pour soi ou pour les autres.  
 Para asegurar un armado correcto, siga todos los pasos indicados y utilice todas las piezas. Si no se observa esta advertencia, se pueden causar lesiones graves a su persona o a los demás.

# RESPAWN

## CONTROL INSTRUCTIONS

## INSTRUCCIONES DEL CONTROL

## INSTRUCTIONS DE RÉGLAGE

### RSP-205

#### ARM HEIGHT ADJUSTMENT

Lift the levers on the chair arms to allow the arms to move up or down freely, then release the levers once the desired height is reached

#### RETOUR INCLINEZ

Soulever ce levier pour ajuster l'angle de l'arrière. Abaisser le levier pour verrouiller l'angle du dossier.

#### INCLINACIÓN POSTERIOR

Levante la palanca para ajustar el ángulo de la espalda. Baje la palanca para bloquear el ángulo posterior.

#### SEAT HEIGHT

Lift the lever to adjust the seat height. Release the lever to lock the seat height.

#### INCLINAISON DU SIÈGE

Soulever ce levier pour permettre au siège de basculer vers l'avant et à l'arrière. Abaisser ce levier pour bloquer l'inclinaison du siège.

#### INCLINACIÓN DEL ASIENTO

Levante la palanca para permitir que el asiento inclinar hacia adelante y atrás. Baje la palanca para bloquear el ángulo del asiento.

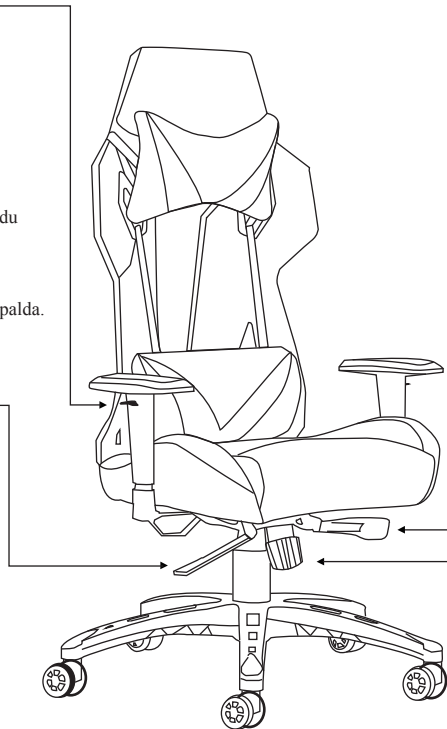

#### BACK TILT

Push forward the lever to adjust the angle of the back. Pull backward the lever to lock the back angle. When you tilt back the chair and lock it with an angle, you need to push forward the lever meanwhile give a pressure by your body leaning on the chair backrest to unlock.

#### RETOUR INCLINEZ

Appuyez sur le levier pour régler l'angle de l'arrière. Tire vers l'arrière du levier pour verrouiller l'angle arrière. Lorsque vous inclinez la chaise et la verrouillez avec un angle, vous devez pousser le levier pendant ce temps-là, donner une pression par votre corps appuyé sur le dossier de la chaise pour débloquer.

#### INCLINACIÓN POSTERIOR

Empuje hacia adelante la palanca para ajustar el ángulo de la parte posterior. Tire hacia atrás de la palanca para bloquear el ángulo posterior. Cuando usted inclina detrás la silla y lo bloquea con un ángulo, usted necesita empujar hacia adelante la palanca mientras tanto dar una presión por su cuerpo apoyado en el respaldo de la silla para desbloquear.

#### TILT TENSION

Turn knob clockwise to increase tilt tension. Turn counterclockwise to loosen.

#### TENSION D'INCLINAISON

Tourner le bouton vers la droite pour augmenter la tension du basculement. Tourner dans le sens antihoraire pour desserrer.

#### TENSIÓN DE INCLINACIÓN

Gire la perilla en sentido horario para aumentar la tensión de inclinación.

Gire a la izquierda para aflojar.