

EFRF314-C

UPRIGHT FREEZER

use & care

Introduction.....	2
Important Safety Information.....	3
Safety Precautions.....	4
Parts and Features.....	5
Installing Your Freezer.....	6
Freezer Features And Use.....	7
Proper Freezer Care And Cleaning.....	10
Troubleshooting.....	11
Product Specifications.....	12
Limited Warranty.....	13

Welcome to our *family*

Thank you for bringing Frigidaire into your home! We see your purchase as the beginning of a long relationship together.

This manual is your resource for the use and care of your product. Please read it before using your appliance. Keep it handy for quick reference. If something doesn't seem right, the troubleshooting section will help you with common issues.

FAQs, helpful tips and videos, cleaning products, and kitchen and home accessories are available at www.frigidaire.com.



Installation Checklist

Doors

- Door seals completely to cabinet on all sides

Leveling

- Freezer is level side-to-side and slightly elevated in front to assist with door and drawer closing (front should be higher than back)
- Cabinet is setting solid on all corners

Electrical Power

- House power turned on
- Refrigerator plugged in

Final Checks

- Shipping material removed
- Fresh food and freezer temperatures set



WARNING

Please read all instructions before using this appliance.

Safety Definitions

 This is the safety alert symbol. It is used to alert of potential personal injury hazards. Obey all safety messages that follow this symbol to avoid possible injury or death.



DANGER

DANGER indicates an imminently hazardous situation which, if not avoided, will result in death or serious injury.



WARNING

WARNING indicates a potentially hazardous situation which, if not avoided, could result in death or serious injury.



CAUTION

CAUTION indicates a potentially hazardous situation which, if not avoided, may result in minor or moderate injury.



IMPORTANT

IMPORTANT indicates installation, operation or maintenance information which is important but not hazard-related.

Child Safety

Destroy or recycle the carton, plastic bags, and any exterior wrapping material immediately after the freezer is unpacked. Children should **NEVER** use these items to play. Cartons covered with rugs, bedspreads, plastic sheets or stretch wrap may become airtight chambers, and can quickly cause suffocation.

WARNING: Risk of child entrapment.

Before you throw away your old refrigerator or freezer:

*Take off the doors

*Leave the shelves in place so that children may not easily climb inside.

Safety Instructions

- DO NOT store or use gasoline, or other flammable liquids in the vicinity of this or any other appliance. Read product labels for warnings regarding flammability and other hazards.
- DO NOT operate the refrigerator in the presence of explosive fumes.
- Remove all staples from the carton. Staples can cause severe cuts, and also destroy finishes if they come in contact with other appliances or furniture.

4

SAFETY PRECAUTIONS

This appliance must be plugged into at least a 15 AMP 110-115 VOLT 60 Hz GROUNDED OUTLET. This appliance must be grounded. It is equipped with a 3-wire cord having a grounding plug. The plug must be plugged into an outlet that is properly installed and grounded.

WARNING!

Improper use of grounded wire can result in the risk of electric shock. Consult a physician if necessary. Do not attempt to defeat this safety feature by modifying the plug.

Avoid the use of an extension cord because it may overheat and cause a risk of fire. However, if it is necessary to use an extension cord:

- A. Use only 3-wire extension cords with 3-blade grounding plug.
- B. The marked rating of an extension cord must be equal to or greater than the rating of this appliance.
- C. It should be positioned such that it does not drape over the counter or tabletop where it can be pulled on by children intentionally.

Attempting any maintenance or cleaning:

To minimize the possibility of electric shock, unplug this appliance from the power supply or disconnect at the household distribution panel by removing the fuse or switching off the circuit breaker before attempting any maintenance or cleaning.

NOTE: Pressing the Power ON/OFF button to an off position does not disconnect the appliance from the power supply.



DANGER - Risk Of Fire Or Explosion, Flammable Refrigerant Used, To Be Repaired Only By Trained Service Personnel. Do Not Puncture Refrigerant Tubing.
CAUTION - Risk Of Fire Or Explosion. Flammable Refrigerant Used. Consult Repair Manual/Owner's Guide Before Attempting To Service This Product. All Safety Precautions Must be Followed.
CAUTION - Risk Of Fire Or Explosion. Dispose Of Property In Accordance With Federal Or Local Regulations. Flammable Refrigerant Used.
CAUTION - Risk Of Fire Or Explosion Due To Puncture Of Refrigerant Tubing; Follow Handling Instructions Carefully. Flammable Refrigerant Used

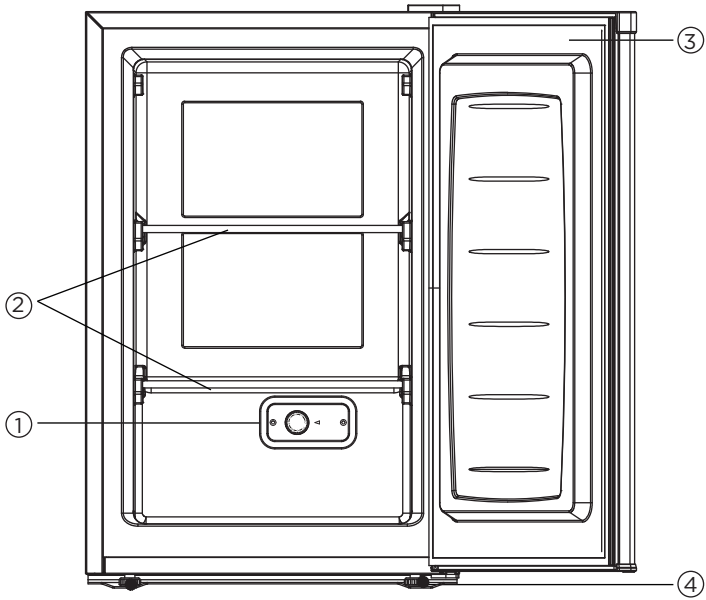

- 1. Adjustable Temperature Control
- 2. Removable Shelf
- 3. Door
- 4. Leveling Legs

6

INSTALLING YOUR FREEZER

Unpacking Your Freezer

1. Remove all packaging material. This includes the foam base and all adhesive tape holding the freezer accessories inside and outside.
2. Inspect and remove any remains of packing, tape or printed materials before powering on the freezer.

Adjusting Your Freezer

- Your freezer is designed for freestanding installation only. It should not be recessed or built-in.
- Place the freezer on a surface strong enough to support it fully loaded.
- When moving the freezer, never tilt it more than a 45-degree angle. This could damage the compressor and the sealed system.
- If the freezer is tilted let it stand in an upright position for at least 24 hours prior to plugging in. This is to allow the refrigerant to settle.

Proper Air Circulation

- To assure your freezer works at the maximum efficiency it was designed for, you should install it in a location where there is proper air circulation, plumbing and electrical connections.
- The following are recommended clearances around the freezer:
 - Sides.....4" (102mm)
 - Back.....4" (102mm)
 - Top.....4" (102mm)

Operating Your Freezer

- Once the freezer is in its proper place, plug it in an electrical outlet having 115 volts and 15 amps.
- Set the temperature, on the temperature control knob. “1” being the warmest and “7” being the coldest. Initially set the temperature on “4”. Place food inside the freezer. After using the freezer for 24 hours set the freezer to your desired setting.
- In case you unplug your freezer or experience an electrical outage, allow 5 minutes before plugging it back in.

General Features

Adjustable temperature dial:

Your freezer will automatically maintain the temperature level you select. The temperature control dial has 7 settings plus OFF. “1” is the warmest, “7” is the coldest. Turning the dial to OFF stops cooling the freezer. Set the dial to “4” and allow 24 hours to pass before adjusting the temperature to your needs.

NOTE: If the freezer has been placed in a horizontal or tilted position for any period of time wait 24 hours before plugging the unit in.

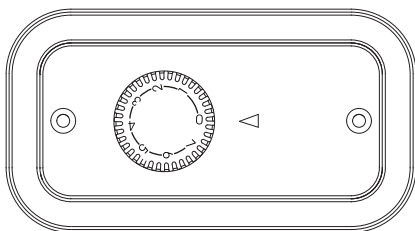

Control Panel
Varies by Model

Normal Operating Sounds You May Hear

- Boiling water, gurgling sounds or slight vibrations that are the result of the refrigerant circulating through the cooling coils.
- The thermostat control will click when it cycles on and off.

Defrosting

- For most efficient operation and minimum energy consumption, defrost whenever the frost becomes 1/4” thick. Never use a sharp or metallic instrument to remove the frost, as it may damage the cooling coils. (A punctured coil will void the warranty). Use only a plastic scraper. Do not use Mboiling water as it may damage the unit.
- Remove frozen food from the freezer and place it in a cooler to protect the food.
- Turn the temperature control to OFF position and unplug the unit. Defrosting usually takes a few hours. To defrost faster keep the freezer door open.

Defrost Drain

Place a narrow defrost pan (not included) in front of the freezer, gently slide the defrost drain outward. Water that has accumulated at the bottom of the freezer during defrosting will drain into the pan.

NOTE: Monitor the defrost pan to avoid overflow.

- When defrosting is complete, wipe the interior of the freezer with a soft cloth.
Plug in power cord back into the electrical outlet.
- Reset the temperature control to the desired setting.
- Return the food into the freezer.

Leveling Your Freezer

- Your freezer has two leveling legs which are located in the front bottom corners of your freezer. After properly placing your freezer in its final position, you can level your freezer.
- Leveling legs can be adjusted by turning them counterclockwise to raise your freezer or by turning them clockwise to lower your freezer. The freezer door will close easier when leveling legs are extended.

Door Alignment

1. Remove the top hinge cover using a flat head screw driver. Gently lift from the rear of the hinge and slide forward.
2. Loosen the top hinge screws using a Phillips head screwdriver.
3. Adjust the door or put a spacer in between and then tighten the screws.
4. Replace the top hinge cover by aligning the rear of the cover with the rear of the hinge. Press firmly on the front of the cover until it snaps in place.

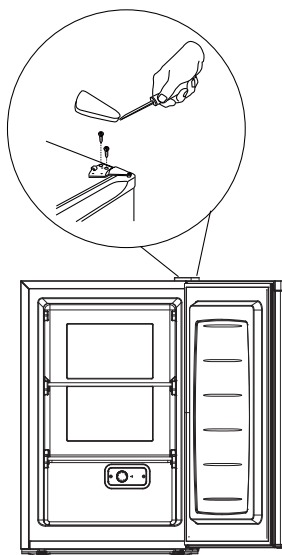

Food Storage Information

Frozen Food:

- Wipe containers before storing to avoid needless spills.
- Hot food should be allowed to cool before storing in the freezer. This will prevent unnecessary energy use.
- When storing meats, keep in the original packaging or rewrap as necessary.
- Proper freezer storage requires correct packaging. All foods must be in packages, which do not allow the flow of air or moisture in, or out. Improper storage will result in odor and taste transfer and will result in the drying out of the improperly packaged food.
- Follow package or container instructions for proper storage.
- Packaging Recommendations:
 - Plastic containers with air tight lids
 - Heavy duty aluminum foil
 - Plastic wrap made from saran film
 - Self-sealing plastic bags
- Do not refreeze defrosted/thawed foods.
- It is recommended that the freezing date be marked on the packaging.

These are some suggestions for safe storage:

- TV Dinners 3 - 4 Months
- Fresh Shrimp, scallops, crawfish 3 - 6 Months
- Hamburger & stew meats 3 - 4 Months
- Ground Turkey, veal, pork 3 - 4 Months
- Chops 4 - 6 Months
- Steaks 6 - 12 Months
- Chicken or turkey, whole 1 year

10 PROPER FREEZER CARE AND CLEANING

Cleaning And Maintenance

WARNING

To avoid electric shock always unplug your freezer before cleaning. Ignoring this warning may result in death or injury.

CAUTION

Before using cleaning products, always read and follow manufacturer's instructions and warnings to avoid personal injury or product damage.

General

- Prepare a cleaning solution of 3-4 tablespoons of baking soda mixed with warm water. Use sponge or soft cloth, dampened with the cleaning solution, to wipe down your freezer.
- Rinse with clean warm water and dry with a soft cloth.
- Do not use harsh chemicals, abrasives, ammonia, chlorine bleach, concentrated detergents, solvents or metal scouring pads. SOME of these chemicals may dissolve, damage and/or discolor your freezer.

Door Gaskets

- Clean door gaskets every three months according to general instructions. Gaskets must be kept clean and pliable to assure a proper seal.
- Petroleum jelly applied lightly on the hinge side of gaskets will keep the gasket pliable and assure a good seal.

Power Interruptions

- Occasionally there may be power interruptions due to thunderstorms or other causes. Remove the power cord from AC outlet when a power outage occurs. When power has been restored, replug power cord to AC outlet. If outage is for a prolonged period, inspect and discard spoiled or thawed food in freezer. Clean freezer before reusing.

Vacation And Moving Care

- For long vacations or absences, empty food from freezer, move the temperature DIAL to the OFF position and clean the door gaskets according to "General cleaning" section. Prop doors open, so air can circulate inside. When moving always move the freezer vertically. Do not move with the unit lying down. Possible damage to the sealed system could occur.

WARNING

If outage is for a prolonged period, inspect and discard spoiled or thawed food in freezer. Clean freezer before reusing.

Freezer Does Not Operate

- Check if thermostat control is not in the “OFF” position.
- Check if freezer is plugged in.
- Check if there is power at the ac outlet, by checking the circuit breaker.
- Wait for 30-40 minutes to see whether freezer will start. Compressor cycle must be complete to operate.

Food Temperature Appears Too Warm

- Frequent door openings.
- Allow time for recently added warm food to reach freezer temperature.
- Check gaskets for proper seal.
- Clean condenser coils (for models with exposed condenser coils).
- Adjust temperature control to colder setting.

Food Temperature Is Too Cold

- If temperature control setting is too cold, adjust to a warmer setting and allow several hours for temperature to adjust.

Compressor Runs Too Frequently

- This may be normal to maintain constant temperature during high temperature and humid days.
- Doors may have been opened frequently or for an extended period of time.
- Check gasket for proper seal.
- Check to see if doors are completely closed.
- Check freezer compartment for blockage from frozen food packages, containers, etc.

Freezer Has An Odor

- Interior needs cleaning.
- Foods improperly wrapped or sealed are giving off odors.

12 PRODUCT SPECIFICATIONS

MODELNO.	EFRF314-C
CAPACITY OF FRIDGE IN CU FT AND INTERIOR SIZE (IN.) (WxHxD)	3.0/14.9X15.7X25.2
SHELF MATERIAL	GLASS
TEMPERATURE CONTROL TYPE	MECHANICAL TEMPERATURE CONTROL
TEMPERATURE RANGE FRIDGE IN FAHRENHEIT AND CELSIUS	-4°F-6.8°F (-14°C--20°C)
PROFONDEUR AVEC PORTE OUVERTE DE 90 DEGRÉS (IN.)	40
PRODUCT WIDTH (IN.)	20.3
PRODUCT DEPTH (IN.)	21.5
PRODUCT HEIGTH (IN.)	31.7
POWER CORD LENGTH (IN.)	71
BPA FREE (YES/NO)	YES
REFRIGERANT TYPE	R600a
MAXIMUM POWER CONSUMPTION IN AMPS	1.1A
OPERATION NOISE dBA	42

To make a warranty claim, please email support@curtiscs.com or call 1-800-968-9853.

1 Year warranty

This product is warranted to be free from defects in material and workmanship for a period of one (1) year from the date of original purchase. During this period, your exclusive remedy is repair or replacement of this product or component found to be defective, at our option; however, you are responsible for all costs associated with returning the product to us. If the product or component is no longer available, we will replace with a similar one of equal or greater value. Prior to a replacement being sent, the product must be rendered inoperable or returned to us.

This warranty does not cover glass, filters, wear from normal use, use not in conformity with the printed directions., or damage to the product resulting from accident, alteration, abuse, or misuse. This warranty extends only to the original consumer purchaser or gift recipient. Keep the original sales receipt, as proof of purchase is required to make a warranty claim. This warranty is void if the product is used for other than single-family household use or subjected to any voltage and waveform other than as on the specified rating on the label (e.g., 120V-60Hz).

We exclude all claims for special, incidental, and consequential damages caused by breach of express or implied warranty. All liability is limited to the amount of the purchase price. Every implied warranty, including any statutory warranty or condition of merchantability or fitness for a particular purpose, is disclaimed except to the extent prohibited by law, in which case such warranty or condition is limited to the duration of this written warranty. This warranty gives you specific legal rights. You may have other legal rights that vary depending on where you live. Some states or provinces do not allow limitations on implied warranties or special, incidental, or consequential damages, so the foregoing limitations may not apply to you.

For faster service, locate the model, type, and serial numbers on your appliance.

ATTACH YOUR PROOF OF PURCHASE HERE, PROOF OF PURCHASE IS REQUIRED TO OBTAIN WARRANTY SERVICE.

Please have the following information available when you contact the Support Team:

- Name, address and telephone number.
- Model number and serial number.
- A clear, detailed description of the problem.
- Proof of purchase including dealer or retailer name, address and date of purchase.

CURTIS
INTERNATIONAL LTD

Canada
CURTIS INTERNATIONAL LTD
7045 BECKETT DRIVE, UNIT 15
MISSISSAUGA, ONTARIO
L5S 2A3

FRIGIDAIRE®

welcome *home*

Our home is your home. Visit us if you need help with any of these things:



owner support



service

support@curtiscs.com

1-800-968-9853

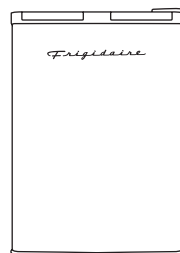

EFRF314-C

CONGÉLATEUR VERTICAL

utilisation & entretien

Introduction.....	2
Consignes de Sécurité Importantes.....	3
Pieces et Caracteristiques.....	5
Installer le Congélatuer.....	6
Caractéristiques du Congélatuer et Utilisation.....	7
Entretien et Nettoyage Appropriés du Congélateur.....	10
Dépannage.....	11
Spécifications du Produit.....	12
Carte de Garantie.....	13

Bienvenue chez *nous*

Merci d'avoir amené Frigidaire dans ta maison! Nous considérons votre achat comme le début d'une longue relation ensemble.

Ce manuel est votre ressource pour l'utilisation et prendre soin de votre produit. Lisez s'il vous plaît avant d'utiliser votre appareil. Gardez-le pratique pour une référence rapide. Si quelque chose ne semble pas correct, le dépannage section vous aidera à résoudre les problèmes courants. FAQ, conseils et vidéos utiles, nettoyage produits et accessoires de cuisine et de maison sont disponibles sur www.frigidaire.com.



Table de contrôle d'installation

Porte

- Les portes sont scellées

Leveling

- Le congélateur est de niveau d'un côté à l'autre et légèrement surélevé devant pour aider avec fermeture de porte et tiroir (façade devrait être plus haut que le dos)
- Chaque coin du placard est solide.

Électricité

- Allumage électrique.
- Le congélateur est alimenté.

Vérifications finales

- Matériel d'expédition retiré
- Réglage de la température du congélateur

WARNING

Lisez toutes les instructions avant d'utiliser cet appareil. Lors de l'utilisation de cet appareil, respectez toujours les précautions de sécurité de base, notamment les suivantes :

REMARQUE: Si le congélateur a été placé en position horizontale ou inclinée pendant une période quelconque, attendez 24 heures avant de brancher l'appareil.

1. Utilisez cet appareil uniquement aux fins pour lesquelles il a été conçu, tel que décrit dans ce guide d'utilisation et d'entretien.
2. Ce congélateur doit être correctement installé conformément aux instructions d'installation avant d'être utilisé. Voir les instructions de mise à la terre dans la section d'installation.
3. Ne débranchez jamais votre congélateur en tirant sur le cordon d'alimentation. Tenez toujours fermement la fiche et tirez-la tout droit hors de la prise.
4. Réparez ou remplacez immédiatement tous les cordons électriques qui se sont effilochés ou autrement endommagés. N'utilisez pas un cordon qui présente des fissures ou des dommages dus à l'abrasion sur sa longueur, la fiche ou l'extrémité du connecteur.
5. Débranchez votre congélateur avant de le nettoyer ou avant d'effectuer des réparations.
6. N'utilisez aucun appareil électrique ni aucun instrument pointu pour dégivrer votre congélateur.
7. Si votre ancien congélateur n'est pas utilisé, nous vous recommandons de retirer les portes. Cela réduira la possibilité de danger pour les enfants.
8. **AVERTISSEMENT :** Une fois votre congélateur en marche, ne touchez pas les surfaces froides du compartiment congélateur, en particulier lorsque les mains sont humides ou mouillées. La peau peut adhérer à ces surfaces extrêmement froides.
9. Ne recongelez pas des aliments qui ont été complètement décongelés. Le bulletin n° 69 du Département de l'agriculture des États-Unis dans Home and Garden indique :
« ... Vous pouvez recongeler en toute sécurité des aliments congelés qui ont décongelé s'ils contiennent encore des cristaux de glace ou s'ils sont encore froids en dessous de 40 °F ».
« ... Les viandes, volailles ou poissons hachés décongelés qui ont une odeur ou une couleur atypique ne doivent pas être recongelés et ne doivent pas être consommés. La crème glacée décongelée doit être jetée. Si l'odeur ou la couleur d'un aliment est médiocre ou douteuse, jetez-le. La nourriture peut être dangereuse à manger.
« ... Même une décongélation et une recongélation partielles réduisent la qualité gustative des aliments, en particulier des fruits, des légumes et des aliments préparés. La qualité gustative des viandes rouges est moins affectée que celle de nombreux autres aliments. Utilisez les aliments recongelés dès que possible, pour préserver autant que possible leur qualité gustative.
10. Ce congélateur ne doit pas être encastré ou intégré dans une armoire fermée. Il est conçu pour une installation autonome uniquement.
11. Ne faites pas fonctionner votre congélateur en présence de vapeurs explosives.

4

CONSIGNES DE SÉCURITÉ IMPORTANTES

CONSERVEZ CES INSTRUCTIONS USAGE DOMESTIQUE UNIQUEMENT

DANGER

Risque de piégeage d'enfants. Avant de jeter votre ancien réfrigérateur ou congélateur, enlevez les portes. Laissez les étagères en place afin que les enfants ne puissent pas grimper facilement à l'intérieur.



DANGER - Risque d'incendie ou d'explosion, réfrigérant inflammable utilisé, à réparer uniquement par un personnel de service formé. Ne percez pas le tube de réfrigérant.

ATTENTION - Risque d'incendie ou d'explosion. Réfrigérant inflammable utilisé. Consultez le manuel de réparation/guide du propriétaire avant d'essayer de réparer ce produit. Toutes les précautions de sécurité doivent être suivies.

ATTENTION - Risque d'incendie ou d'explosion. Éliminer la propriété conformément aux réglementations fédérales ou locales. Réfrigérant inflammable utilisé.

ATTENTION - Risque d'incendie ou d'explosion dû à la perforation du tube de réfrigérant ; Suivez attentivement les instructions de manipulation. Réfrigérant inflammable utilisé

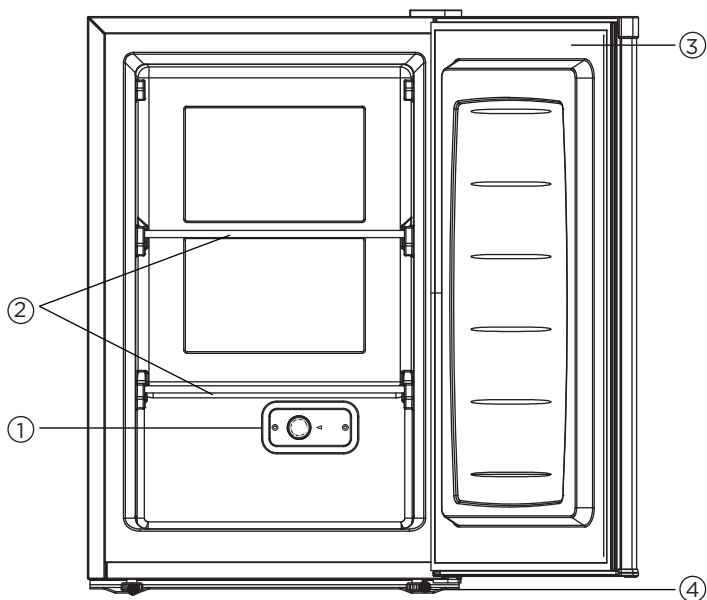

1. Contrôle de la température réglable

2. Étagère amovible

3. Porte

4. Pieds de nivellement

6

INSTALLER LE CONGÉLATEUR

Déballer le congélateur

1. Retirez tout le matériau d'emballage y compris la base en mousse et le ruban adhésif retenant les accessoires du congélateur à l'intérieur
2. Examinez et retirez tous les restes de l'emballage, de la bande ou des matériaux imprimés avant d'actionner sur le congélateur.

Régler le congélateur

- Ce congélateur a été conçu en tant qu'appareil autostable. Il ne doit pas être encastré ni être placé en retrait dans une niche ou un renforcement.
- Placez le congélateur sur un sol suffisamment résistant et capable de le soutenir lorsque ce dernier est complètement rempli.
- Lorsque vous déplacez le congélateur, veillez à ne jamais le pencher plus de 45 degrés. En effet, vous risquez d'endommager le compresseur et le dispositif scellé.
- Si le congélateur a été penché, laissez-le debout (en position verticale) pendant au moins 24 heures avant de le brancher afin qu'il revienne à son état de fonctionnement normal.

Assurer une bonne circulation de l'air

- Afin de vous assurer que le congélateur fonctionne à plein rendement, installez-le dans un endroit largement ventilé et où il existe des prises pour le raccordement électrique et la plomberie.
- Les dimensions suivantes sont les distances recommandées autour du congélateur:
Côtés.....4 po. (102 mm)
Dessus.....4 po. (102 mm)
Derrière.....4 po. (102 mm)

Fonctionnement de votre congélateur

- Une fois le congélateur en place, branchez-le dans une prise électrique de 115 volts et 15 ampères.
- Réglez la température, sur le bouton de contrôle de la température. "1" étant le plus chaud et "7" étant le plus froid. Réglez d'abord la température sur "4". Placez les aliments à l'intérieur du congélateur. Après avoir utilisé le congélateur pendant 24 heures, réglez le congélateur sur le réglage souhaité.
- En cas de débranchement de votre congélateur ou de panne électrique, attendez 5 minutes avant de le rebrancher.

Caractéristiques générales

Cadran de température réglable :

Votre congélateur maintiendra automatiquement le niveau de température que vous sélectionnez. Le cadran de contrôle de la température a 7 réglages plus OFF. "1" est le plus chaud, "7" est le plus froid. Tourner le cadran sur OFF arrête le refroidissement du congélateur. Réglez le cadran sur "4" et attendez 24 heures avant d'ajuster la température à vos besoins.

REMARQUE : Si le congélateur a été placé en position horizontale ou inclinée pendant une période quelconque, attendez 24 heures avant de brancher l'appareil.

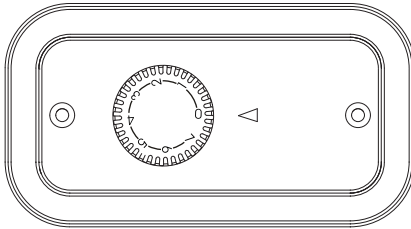

Le panneau de commande
Varie selon le modèle

Bruits de fonctionnement normaux que vous pourriez entendre

- De l'eau bouillante, des gargouillis ou de légères vibrations résultant de la circulation du réfrigérant dans les serpentins de refroidissement.
- La commande du thermostat émettra un déclic lorsqu'elle s'allumera et s'éteindra.

Décongélation

- Pour un fonctionnement plus efficace et une consommation d'énergie minimale, dégivrez chaque fois que le givre atteint 1/4 po d'épaisseur. N'utilisez jamais d'instrument pointu ou métallique pour enlever le givre, car cela pourrait endommager les serpentins de refroidissement. (Une bobine perforée annulera la garantie). Utilisez uniquement un grattoir en plastique. N'utilisez pas d'eau bouillante car cela pourrait endommager l'appareil.
- Retirez les aliments congelés du congélateur et placez-les dans une glacière pour protéger les aliments.

- Tournez la commande de température à la position OFF et débranchez l'appareil. Le dégivrage prend généralement quelques heures. Pour décongeler plus rapidement, laissez la porte du congélateur ouverte.

Vidange de dégivrage

Placez un bac de dégivrage étroit (non inclus) devant le congélateur, faites glisser doucement le drain de dégivrage vers l'extérieur. L'eau qui s'est accumulée au fond du congélateur pendant le dégivrage s'écoulera dans le bac.

REMARQUE : Surveillez le bac de dégivrage pour éviter tout débordement.

- Lorsque le dégivrage est terminé, essuyez l'intérieur du congélateur avec un chiffon doux. Rebranchez le cordon d'alimentation dans la prise électrique.
- Réinitialisez la commande de température au réglage souhaité.
- Remettez les aliments dans le congélateur

Mise à niveau de votre congélateur

- Votre congélateur a deux pieds de mise à niveau qui sont situés dans les coins inférieurs avant de votre congélateur. Après avoir correctement placé votre congélateur dans sa position finale, vous pouvez mettre votre congélateur de niveau.
- Les pieds de mise à niveau peuvent être ajustés en les tournant dans le sens antihoraire pour élever votre congélateur ou en les tournant dans le sens horaire pour abaisser votre congélateur. La porte du congélateur se fermera plus facilement lorsque les pieds de mise à niveau sont étendus.

Alignement de la porte

1. Retirez le couvercle de la charnière supérieure à l'aide d'un tournevis à tête plate. Soulevez doucement l'arrière de la charnière et faites-la glisser vers l'avant.
2. Desserrez les vis de la charnière supérieure à l'aide d'un tournevis cruciforme.
3. Ajustez la porte ou placez une entretoise entre les deux, puis serrez les vis.
4. Replacez le couvercle de la charnière supérieure en alignant l'arrière du couvercle avec l'arrière de la charnière. Appuyez fermement sur le devant du couvercle jusqu'à ce qu'il s'enclenche.

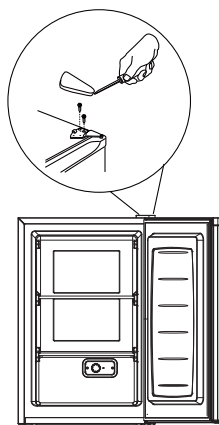

Informations sur le stockage des aliments

Des surgelés:

- Essayez les contenants avant de les ranger pour éviter les déversements inutiles.
- Les aliments chauds doivent pouvoir refroidir avant de les ranger au congélateur. Cela évitera une consommation d'énergie inutile.
- Lorsque vous entreposez de la viande, conservez-la dans son emballage d'origine ou remballiez-la si nécessaire.
- Un bon entreposage au congélateur nécessite un emballage correct. Tous les aliments doivent être dans des emballages qui ne permettent pas à l'air ou à l'humidité d'entrer ou de sortir. Un stockage inapproprié entraînera un transfert d'odeur et de goût et entraînera le dessèchement des aliments mal emballés.
- Suivez les instructions sur l'emballage ou le conteneur pour un stockage correct.
- Recommandations d'emballage :
 - Contenants en plastique avec couvercles hermétiques
 - Feuille d'aluminium très résistante
 - Emballage plastique fabriqué à partir de film saran
 - Sacs en plastique auto-scellant
- Ne recongelez pas les aliments décongelés/ décongelés.
- Il est recommandé d'inscrire la date de congélation sur l'emballage. Voici quelques suggestions pour un stockage sûr :
 - Dîners TV 3 - 4 mois
 - Crevettes fraîches, pétoncles, écrevisses 3 - 6 mois
 - Viandes à hamburger et à ragoût 3 à 4 mois
 - Dinde hachée, veau, porc 3 - 4 mois
 - Côtelettes 4 - 6 Mois
 - Steaks 6 - 12 mois
 - Poulet ou dinde, entier 1 an

10 ENTRETIEN ET NETTOYAGE APPROPRIÉS DU CONGÉLATEUR

Cleaning And Maintenance

AVERTISSEMENT

Pour éviter tout risque d'électrocution, veuillez à toujours débrancher le congélateur avant de le nettoyer. Ne pas respecter cette mise en garde risque d'entraîner des blessures graves voir la mort.

ATENTION

Avant d'utiliser des produits de nettoyage, veuillez toujours lire et suivre attentivement les instructions du fabricant ainsi que les avertissements afin d'éviter toute blessure et ne pas endommager le congélateur.

Nettoyage général

- Préparez une solution de nettoyage à base de 3 ou 4 cuillères à soupe de bicarbonate de soude mélangées avec de l'eau tiède. Utilisez une éponge ou un chiffon trempé dans la solution afin d'essuyer le congélateur.
- Rincez avec de l'eau propre et séchez avec un chiffon.
- Ne pas utiliser de produits chimiques abrasifs puissants, de l'ammoniac, de l'eau de javel ou de la lessive au chlore, des détergents concentrés, des solvants et des tampons récurseurs. CERTAINS de ces produits chimiques risquent de dissoudre, d'endommager et de décolorer le congélateur.

Les joints de porte

- Nettoyez les joints de porte tous les trois mois en suivant les instructions de nettoyage générales. Les joints doivent demeurer propres et souples afin qu'ils demeurent hermétiques.
- Appliquez une petite quantité de pétrolatum sur les joints côté charnière afin qu'ils demeurent souples et assurent l'étanchéité du congélateur

Coupures de Courant

- En cas de coupure de courant suite à un orage ou toute autre raison, débranchez le cordon électrique de la prise CA. Une fois le courant revenu, rebranchez le cordon d'alimentation à la prise CA. Si la coupure de courant est sensée durer longtemps, inspectez puis jetez la nourriture avariée du congélateur. Nettoyez le congélateur avant de le réutiliser.

Entretien lors des Vacances ou d'un Déménagement

- Videz le congélateur avant de partir en vacances. Réglez le bouton de température sur "0" (arrêt) et nettoyez les joints de portes suivant les instructions de la section "Nettoyage général". Faites levier afin que les portes demeurent ouvertes et que l'air puisse circuler à l'intérieur. Si vous déménagez, transportez le congélateur verticalement. Ne pas transporter le congélateur à l'horizontale. En effet, vous risquez d'endommager le dispositif scellé.

AVERTISSEMENT

Si la panne dure pendant une période prolongée, inspectez et jetez les aliments gâtés ou décongelés dans le congélateur. Nettoyez le congélateur avant de le réutiliser.

Le congélateur ne fonctionne pas:

- Vérifiez que la commande du thermostat n'est pas sur "OFF".
- Vérifiez que le cordon électrique du congélateur est branché.
- Assurez-vous que la prise murale CA est alimentée en vérifiant le disjoncteur.
- Patientez 30 à 40 minutes afin de vous assurer que le congélateur fonctionne.
Le compresseur doit effectuer un cycle complet avant que le congélateur fonctionne à plein rendement.

La température des aliments n'est pas assez froide

- La porte est ouverte trop souvent.
- Comptez suffisamment de temps afin que les aliments venant juste d'être placés au congélateur puissent atteindre la température de congélation.
- Vérifiez que les joints assurent l'étanchéité du congélateur.
- Réglez la commande de température sur un réglage plus froid.

La température des allments est trop froide

- Si la température est trop froide, placez la commande de température sur un réglage moins froid et patientez plusieurs heures avant que la température remonte.

Le congélateur se met en marche trop fréquemment:

- Ceci est probablement normal afin de maintenir une température constante lorsqu'il fait chaud et humide.
- La porte a sans doute été ouverte trop fréquemment ou trop longtemps.
- Vérifiez que le joint assure l'étanchéité du congélateur.
- Vérifiez que la porte est complètement fermée.
- Vérifiez l'intérieur du congélateur afin de vous assurer qu'il n'y a pas d'aliments ou de contenants gênant la fermeture du congélateur.

Le congélateur a une odeur:

- L'intérieur a besoin d'être nettoyé.
- Les aliments ayant été mal emballés laissent échapper une odeur.

12 SPÉCIFICATIONS DU PRODUIT

LES MODÈLES	EFRF314-C
CAPACITÉ DU RÉFRIGÉRATEUR EN PI CU ET DIMENSION INTÉRIEURE (IN.) (WxHxD)	3.2/14.6X16.2X27.3
MATÉRIEL D'ÉTAGÈRE	VERRE
TYPE DE CONTRÔLE DE LA TEMPÉRATURE	CONTRÔLE MÉCANIQUE DE LA TEMPÉRATURE
PLAGE DE TEMPÉRATURE RÉFRIGÉRATEUR EN FAHRENHEIT ET CELSIUS	-4°F -6.8°F (-14°C--20°C)
PROFONDEUR AVEC PORTE OUVERTE DE 90 DEGRÉS (IN.)	40
LARGEUR DU PRODUIT (IN.)	20.3
PROFONDEUR DU PRODUIT (IN.)	21.5
HAUTEUR DU PRODUIT (IN.)	31.7
LONGUEUR DU CORDON D'ALIMENTATION(IN.)	71
SANS BPA (YES/NO)	YES
TYPE DE RÉFRIGÉRANT	R600a
CONSOMMATION D'ÉNERGIE MAXIMALE EN AMPÈRES	1.1A
BRUIT DE FONCTIONNEMENT dBA	42

Pour faire une demande de garantie, veuillez envoyer un courriel électronique à support @curtiscs.com ou appeler le 1-800-968-9853.

1 ans de garantie

Ce produit est garanti contre tout défaut de matériel et de fabrication pendant une période de un (1) ans à compter de la date d'achat d'origine. Pendant cette période, votre seul recours est la réparation ou le remplacement de ce produit ou composant jugé défectueux, à notre choix; Cependant, vous êtes responsable de tous les coûts associés au retour du produit. Si le produit ou le composant n'est plus disponible, nous le remplacerons par un produit similaire de valeur égale ou supérieure. Avant l'envoi d'un produit de remplacement, le produit doit être rendu inutilisable ou nous être renvoyé.

Cette garantie ne couvre pas le verre, les filtres, l'usure normale, une utilisation non conforme aux instructions imprimées, ni les dommages matériels résultant d'un accident, d'une altération, d'une utilisation abusive ou abusive. Cette garantie s'applique uniquement à l'acheteur initial ou au destinataire du cadeau. Conservez le reçu de vente original, car une preuve d'achat est nécessaire pour faire une réclamation de garantie. Cette garantie est annulée si le produit est utilisé pour un usage autre que domestique ou s'il est soumis à une tension ou une forme d'onde autre que celle indiquée sur l'étiquette (par exemple, 120V ~ 60Hz).

Nous excluons toute réclamation pour des dommages spéciaux, accessoires et consécutifs causés par une violation de la garantie explicite ou implicite. Toute responsabilité est limitée au montant du prix d'achat. Toute garantie implicite, y compris toute garantie légale ou condition de qualité marchande ou d'adéquation à un usage particulier, est refusée sauf dans la mesure où la loi l'interdit, auquel cas cette garantie ou condition est limitée à la durée de cette garantie écrite. Cette garantie vous confère des droits légaux spécifiques. Vous pouvez avoir d'autres droits légaux qui varient selon votre lieu de résidence. Certains états ou provinces n'autorisant pas les limitations de garanties implicites ou de dommages spéciaux, accessoires ou indirects, les limitations ci-dessus peuvent ne pas vous concerner.

Pour un service plus rapide, trouver le modèle, le type et les numéros de série sur votre appareil.

JOIGNEZ VOTRE PREUVE D'ACHAT ICI, UNE PREUVE D'ACHAT EST NÉCESSAIRE POUR OBTENIR UN SERVICE DE GARANTIE.

Veuillez avoir l'information suivantes lorsque vous contactez l'équipe d'assistance :

- Nom, adresse et numéro de téléphone.
- Numéro de modèle et numéro de série.
- Une description claire et détaillée du problème.
- Preuve d'achat comprenant le nom, l'adresse et la date d'achat du revendeur ou du détaillant.

CURTIS
INTERNATIONAL LTD

Canada
CURTIS INTERNATIONAL LTD
7045 BECKETT DRIVE, UNIT 15
MISSISSAUGA, ONTARIO
L5S 2A3

Bienvenue à la *maison*

Notre maison est votre maison. Visitez-nous si vous besoin d'aide pour l'une de ces choses:



soutien du propriétaire



un service

support@curtiscs.com

1-800-968-9853