

# LEGEND<sup>®</sup> FORCE

SKU# 1005648971  
Model# A063005

## USE AND CARE GUIDE

### 9 IN. 79CC LAWN EDGER

Questions, problems, missing parts?

Before returning to the store, call

Customer Service

8 a.m. - 7 p.m., EST, Monday - Friday

9 a.m. - 6 p.m., EST, Saturday

1-877-527-0313

HOMEDEPOT.COM

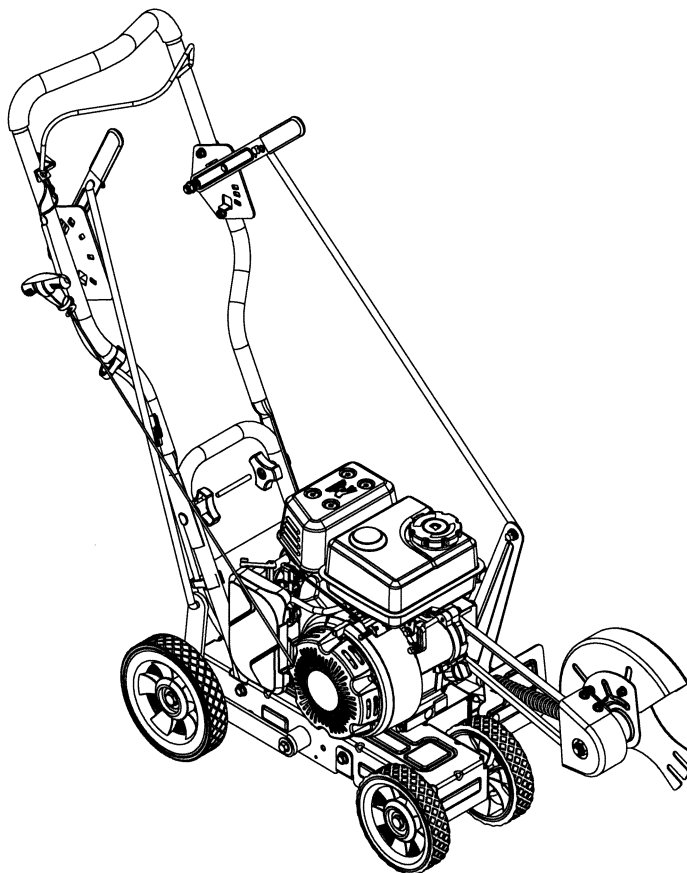

**CAUTION:** BEFORE USING THIS PRODUCT, READ THIS MANUAL AND FOLLOW ALL ITS SAFETY RULES AND OPERATING INSTRUCTIONS.

#### THANK YOU

*We appreciate the trust and confidence you have placed in Legend Force through the purchase of this lawn edger. We strive to continually create quality products designed to enhance your home. Visit us online to see our full line of products available for your home improvement needs. Thank you for choosing Legend Force!*

## • SAFETY & INTERNATIONAL SYMBOLS •

This operator's manual describes safety and international symbols and pictographs that may appear on this product. Read the operator's manual for complete safety, assembly, operating and maintenance and repair information.



Caution / Warning.



OFF or STOP



WARNING - To reduce the risk of injury, user must read instruction manual.



Thrown objects can ricochet and result in injury or property damage.



Keep hands and feet away from sharp rotating parts – danger of injury! When cleaning, repairing, or inspecting, make certain the working tool and all moving parts have stopped.



Keep all bystanders at least 50 ft. away.



Indicates danger, warning or caution. Precautions that involve your safety.



Risk of flying objects or debris. Be aware of that there is a risk of flying objects and/or debris when using the machine keep bystanders away.



DO NOT USE E85 OR E15 FUEL IN THIS UNIT

CAUTION: It has been proven that fuel containing greater than 10% ethanol will likely damage this engine and void the warranty.



Wear ear protection.



Always use clean, fresh unleaded fuel. Refer to operator's manual for the proper type of oil.



Wear eye protection.



Avoid power lines, use in dry conditions



Hot surface. Do not touch a hot muffler or cylinder. You may get burned. These parts get extremely hot from operation. They remain hot for a short time after the unit is turned off.



Do not expose to rain.



Do not smoke in the work area, around the product and in the vicinity of flammable materials!



ON / START / RUN





No open flames in the work area around the product.

# Table of Contents

Safety Information .....	3	Assembly .....	10
Warranty .....	6	Operation .....	13
Pre-Assembly.....	7	Maintenance .....	17
Hardware Included.....	7	Troubleshooting .....	20
Other Items Included .....	7	Service Parts.....	21
Package Contents .....	8	Model Type.....	21
Specifications .....	9	Engine Parts.....	23

## Safety Information

 **WARNING:** Always wear the appropriate Personal Protective Equipment (PPE) when operating this machine.

 **DANGER:** Signals an EXTREME hazard. Failure to obey a safety DANGER symbol WILL result in serious injury or death to yourself or to others.

 **CRUDE OIL, GASOLINE, DIESEL FUEL AND OTHER PETROLEUM PRODUCTS CAN EXPOSE YOU TO CHEMICALS INCLUDING TOLUENE AND BENZENE, WHICH ARE KNOWN TO THE STATE OF CALIFORNIA TO CAUSE CANCER AND BIRTH DEFECTS OR OTHER REPRODUCTIVE HARM. THESE EXPOSURES CAN OCCUR IN AND AROUND OIL FIELDS, REFINERIES, CHEMICAL PLANTS, TRANSPORT AND STORAGE OPERATIONS SUCH AS PIPELINES, MARINE TERMINALS, TANK TRUCKS AND OTHER FACILITIES AND EQUIPMENT. FOR MORE INFORMATION GO TO: WWW.P65WARNINGS.CA.GOV/PETROLEUM.**

 **WARNING:** Signals a SERIOUS hazard. Failure to obey a safety WARNING symbol CAN result in serious injury to yourself or to others.

 **CAUTION:** Signals a MODERATE hazard. Failure to obey a safety CAUTION symbol MAY result in property damage or injury to yourself or to others.

 **NOTE:** Advises you of information or instructions vital to the operation or maintenance of the equipment.

### CALIFORNIA PROPOSITION 65

 **WARNING:** This product contains a chemical known to the state of California to cause cancer, birth defects or other reproductive harm.

 **WARNING:** ENGINE EXHAUST, SOME OF ITS CONSTITUENTS AND CERTAIN FINISHED COMPONENTS CONTAIN OR EMIT CHEMICALS KNOWN TO THE STATE OF CALIFORNIA TO CAUSE CANCER AND BIRTH DEFECTS OR OTHER REPRODUCTIVE HARM. WASH HANDS AFTER HANDLING.

Read the operator's manual and follow all warnings and safety instructions. Failure to do so can result in serious injury to the operator and/or bystanders.

### INTENDED USE

This engine gasoline powered lawn edger is intended for cutting the borders of a lawn to provide a well-defined shape.

Do not cut lawns exceeding the stated maximum capacity.

Do not use it for other purposes.

### READ ALL INSTRUCTIONS BEFORE OPERATING

 **WARNING:** When using the unit, all safety instructions must be followed. Please read these instructions before operating the unit in order to ensure the safety of the operator and any bystanders. Please keep these instructions for later use.

- Read the instructions carefully. Be familiar with the controls and proper use of the unit.
- Do not operate this unit when tired, ill or under the influence of alcohol, drugs or medication.

## Safety Information (continued)

- Inspect unit before each use. Replace damaged parts. Check for fuel leaks.
- Make sure all visible fasteners are in place and secure. Make sure attachments are properly installed and securely fastened. Be sure guards are properly attached and in the position recommended by the manufacturer.
- Never allow children to operate the unit. Teens must be trained, accompanied and supervised by an adult. Never allow adults to operate the unit without proper instruction.
- All guards and safety attachments must be installed properly before operating the unit.
- Mix and pour fuel outdoors where there are no sparks or flames. Slowly remove the fuel cap only after stopping the engine. Do not smoke while fueling or mixing fuel. Wipe spilled fuel from the unit. Move at least 3 m (10 ft) away from the fueling source and site before starting engine. Always store gasoline in a container approved for flammable liquids.
- Replace parts if necessary. Replace parts that are cracked, chipped, or damaged in any way. Do not operate the unit with loose or damaged parts.
- Be aware of risk of injury to the head, hands and feet.
- Carefully inspect the area before starting the unit. Remove rocks, broken glass, nails, wire, string and other objects that may be thrown or become entangled with the unit.
- Clear the area of children, bystanders and pets; keep them outside a 50-foot (15 m) radius, at a minimum. Even then, they are still at risk from thrown objects.
- Encourage bystanders to wear eye protection. If you are approached, stop the unit immediately.
- Make all adjustments or repairs before using the unit.
- Do not change the engine governor settings or overspeed the engine.
- This unit is intended for occasional, household use only.
- Never operate the unit without the fuel cap securely in place.
- Avoid creating a source of ignition for spilled fuel. Wipe up any spilled fuel from the unit immediately, before starting the unit. Move the unit at least 10 ft. (3 m) from the fueling source and site before starting the engine. DO NOT smoke.
- Never start or run the unit inside a closed room or building. Breathing exhaust fumes can kill. Operate this unit only in a well-ventilated outdoor area.
- Always wear hearing protection and protective gloves to prevent ears and hands from injury when operating this machine due to vibration and noise.
- If any foreign object is hit or if vibrations occur, stop the machine immediately.
- Disconnect the HT lead from the spark plug. Check that the machine is not damaged.
- If anything jams in the blades while you are working, switch off the engine and wait until it has stopped completely before cleaning the blades. Disconnect the HT lead from the spark plug.
- Only operate the product at reasonable hours - not early in the morning, late at night or on weekends/public holidays when people might be disturbed. Inform yourself about local restrictions.

### SAFETY WARNINGS FOR GAS UNITS



**WARNING:** Gasoline is highly flammable and its vapors can explode if ignited. Take the following precautions.

- Store fuel only in containers specifically designed and approved for the storage of such materials.
- Always stop the engine and allow it to cool before filling the tank. Never remove the fuel tank cap or add fuel when the engine is hot. Always loosen the fuel tank cap slowly to relieve any pressure in the tank before fueling.
- Always add fuel in a clean, well-ventilated outdoor area where there are no sparks or flames. DO NOT smoke.

### WHILE OPERATING



**WARNING:** These machines are extremely noisy and require the use of ear protection to prevent damage to the ears.

- To reduce the risk of hearing loss associated with sound levels, hearing protection is required. To reduce the risk of injury associated with thrown objects, always wear eye protection. Eye protection should meet the requirements of ANSI Z87.1-1989. To reduce the risk of injury associated with the inhalation of dust, use a face filter mask in dusty conditions.
- Wear heavy long pants, boots, gloves and a long sleeve shirt. Do not wear loose clothing, jewelry, short pants, sandals or go barefoot. Secure hair above shoulder level.
- Use the unit only in daylight or good artificial light.
- Avoid accidental starting. Be in the starting position whenever pulling the starter rope. The operator and unit must be in a stable position while starting. Refer to Starting and Stopping.
- Use the right tool. Only use this tool for its intended purpose.
- Never start or run the unit inside a closed room or building; breathing exhaust fumes can kill.
- Always hold the unit with both hands when operating. Keep a firm grip on both handles or grips.

## Safety Information (continued)

---

- Do not overreach. Keep all parts of your body away from hot surfaces. Always keep proper footing and balance. Take extra care when working on stairs, steep slopes or inclines. To avoid serious injury, do not operate the unit while on a ladder or a roof.
- Keep hands, face, and feet away from all moving parts. Do not touch or try to stop moving parts.
- Do not touch the engine or muffler. These parts get extremely hot from operation, even after the unit is turned off.
- Do not operate the unit faster than the speed needed to do the job. Do not run the unit at high speed when not in use.
- Do not force the unit. It will do a better, safer job when used at the intended rate.
- Always stop the unit when operation is delayed or when walking from one location to another.
- Before setting the unit down, always make sure the engine is off and all moving parts have stopped.
- If you strike or become entangled with a foreign object, stop the unit immediately and check for damage. Do not operate the unit before repairing damage. Do not operate the unit with loose or damaged parts.
- Turn the engine off and disconnect the spark plug for maintenance or accessing movable parts.
- Use only original equipment manufacturer (OEM) replacement parts and accessories for this unit. Use of any other parts or accessories could lead to serious injury to the user, or damage to the unit, and void the warranty.
- Keep the unit clean. Carefully remove vegetation and other debris that could block moving parts.
- To reduce fire hazard, replace a faulty muffler and spark arrester. Keep the engine and muffler free from grass, leaves, excessive grease or carbon build up.
- If the unit starts to vibrate abnormally, stop the unit immediately. Inspect the unit for the cause of the vibration. Vibration is generally an indicator of trouble.
- Never douse or squirt the unit with water or any other liquid. Keep handles dry, clean and free from debris. Clean after each use.
- Keep these instructions. Refer to them often and use them to instruct other users. If loaning someone this unit, also loan them these instructions.

### SAVE THESE INSTRUCTIONS

### AFTER USE

Clean the unit with household cleaner to remove any gum buildup. Oil the blade with machine oil to prevent rust.

### OTHER SAFETY WARNINGS

- Never store a fueled unit inside a building where fumes may reach an open flame or spark.
- Allow the engine to cool before storing or transporting. Be sure to secure the unit while transporting.
- Store the unit in a dry area, locked up or up high to prevent unauthorized use or damage. Keep out of the reach of children.

# Warranty

---

## LIMITED TWO-YEAR WARRANTY

2 year limited warranty on Legend Force 9 in. 79cc Edger.

FOR TWO YEARS from the original date of retail purchase this Edger is warranted against defects in materials and workmanship period. Defective product will receive free repair.\*

This warranty does not cover normal wear of parts and components such as, line or blades nor does this warranty cover product transportation cost for warranty or service.

Warranty is subject to the following conditions:

- Warranty applies to the original purchaser at retail and is not transferrable.
- The tool has not been misused, abused, neglected, altered, modified or repaired by anyone other than an authorized service center.
- Only genuine OEM accessories have been used with or on this product.
- The tool has been subjected to normal wear and tear.
- The tool has not been used for trade or professional purposes.
- The tool has not been used for rental purposes.
- This warranty only covers defects arising under normal usage and does not cover any malfunction, failure or defect resulting from misuse, abuse (including overloading the product) accidents, neglect or lack of proper installation and improper maintenance or storage.

To locate the nearest service provider call 800-261-3981.

### Additional Limitations

Any implied warranty granted under state law, including warranties of merchantability or fitness for a particular purpose, are limited to two years from the date of purchase. The manufacturer is not responsible for direct, indirect, incidental or consequential damages. Some states and provinces do not allow limitations on how long an implied warranty lasts and/or do not allow the exclusion or limitation of incidental damages, so the above limitations and exclusions may not apply to you. This warranty gives you specific legal rights, and you may also have other rights which vary from state to state or province to province.

The Home Depot declines any responsibility in regard to civil liability arising from abusive use or not in conformity with proper use and maintenance of the machine as described in the operator's manual.

The Home Depot is not responsible for direct, indirect, incidental or consequential damages.

After the purchase, the manufacturer recommends proper maintenance of the machine and to read the operator's manual before using the machine.

\*Original purchase receipt may be required for proof of purchase.

For customer service contact us toll free at 1-877-527-0313.

# Pre-Assembly

## HARDWARE INCLUDED



NOTE: Hardware not shown to actual size.



\_\_\_\_\_ AA

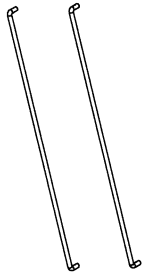

\_\_\_\_\_ BB



\_\_\_\_\_ CC



\_\_\_\_\_ DD



\_\_\_\_\_ EE

Part	Description	Quantity
AA	Pin	4
BB	Control rod	2
CC	Knob	2
DD	Bolt	2
EE	Cable clip	2

## OTHER ITEMS INCLUDED

- 350 ml Oil bottle
- Operator's Manual
- Quick Start Guide Manual
- Emission Statement

# Pre-Assembly (continued)

## PACKAGE CONTENTS

Model#: A063005

As a lawn edger:

- Cutting the borders of a lawn to provide a well-defined shape.

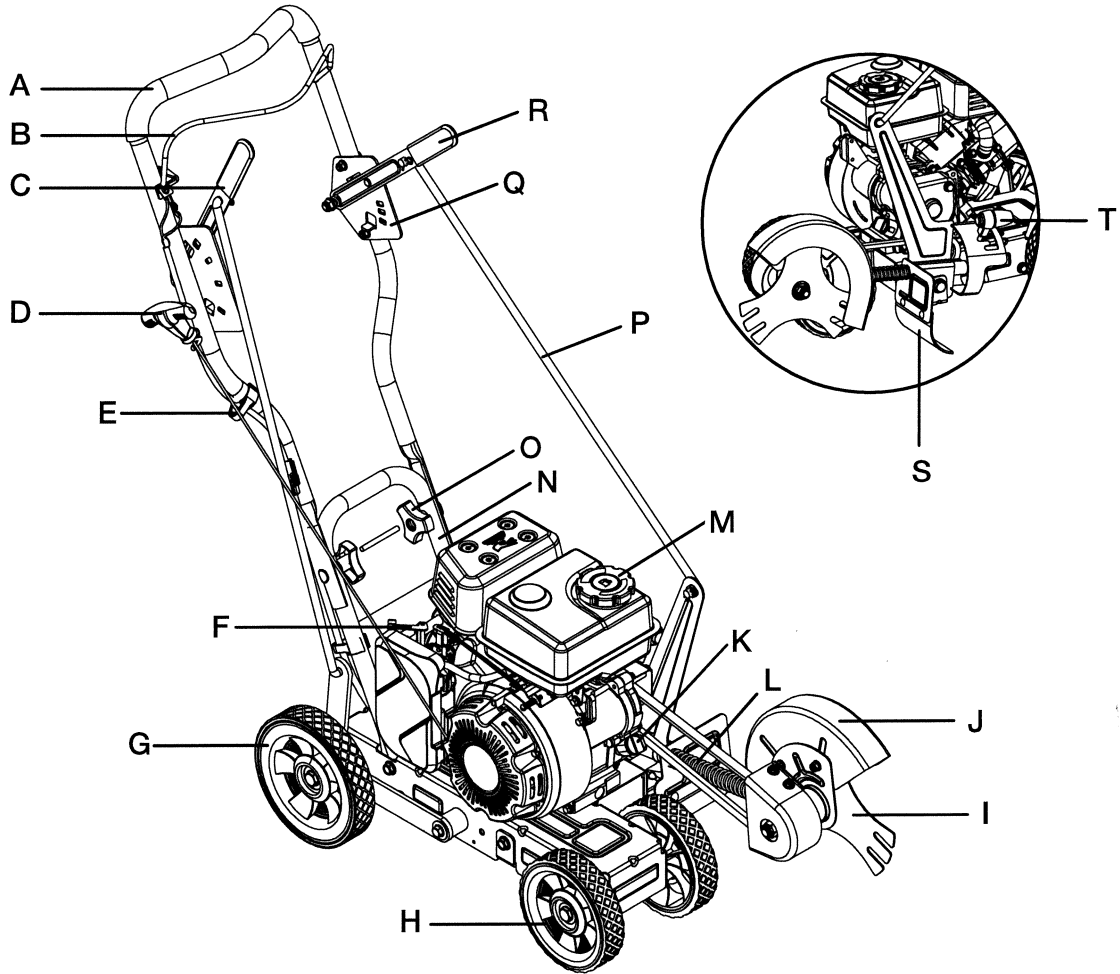

Part	Description	Part	Description
A	Upper handle	K	Oil fill plug
B	Throttle lever	L	Belt
C	Wheel height adjustment lever	M	Fuel cap
D	Starter grip and rope	N	Lower handle
E	Cable clip	O	Knob
F	Choke lever	P	Control rod
G	Rear wheel	Q	Blade height adjustment plate
H	Front wheel	R	Blade height adjustment lever
I	Edger blade <b>The Home Depot Store SKU # 853434</b>	S	Rubber plate
J	Edger shield	T	Blade angle adjustment lever



## Pre-Assembly (continued)

### SPECIFICATIONS

Model	A063005
Engine displacement	79 cc
Max. engine power	1750 W
Blade speed	3000 RPM
Blade cutting depth	1.77 in. (Max. 45 mm)
Blade cutting angle	+/- 15 degrees
Wheel adjustment height	0 - 6 in. and 0-152 mm
Fuel tank capacity	60.87 oz. (1800 ml)
Oil tank capacity	11.83 oz. (350 ml)
Weight approx.	51 lbs. (23 kg)

# Assembly

This product requires assembly. Carefully remove the product and any accessories from the box. Make sure that all items listed in the packing list are included. Inspect the product carefully to make sure no breakage or damage occurred during shipping.

Do not discard the packing material until you have carefully inspected and satisfactorily operated the product.

**WARNING:** The equipment and packaging material are not toys. Do not let children play with plastic bags, foils, or small parts. These items can be swallowed and pose a suffocation risk!

## INSTALLING THE HANDLE BAR

**WARNING:** The product must be fully assembled before operation! Do not use a product that is only partly assembled or assembled with damaged parts!

Follow the assembly instructions step-by-step and use the pictures provided as a visual guide to easily assemble the product.

Never start the engine before it is completely assembled!

1. Set up the lawn edger on flat and firm ground to ensure safe and sturdy operating.
2. Align the holes in the upper handle (BB) with the holes in the lower handle (M) and secure the connection with two bolts (AA) and knobs (CC) (Fig. 1).

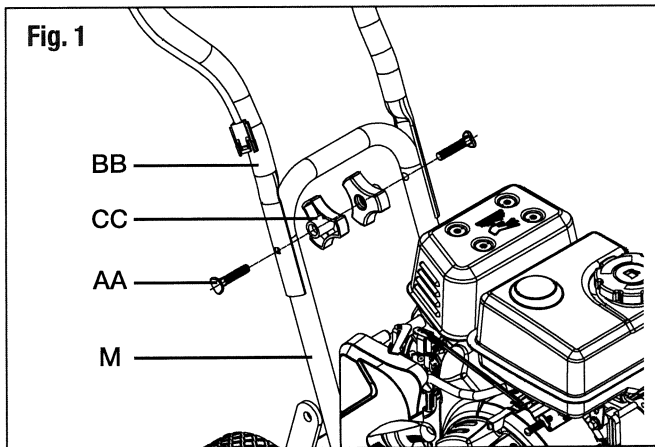

3. Pull the safety cover out of the power cable. Connect the power cable to the switch off cable (Fig. 2).

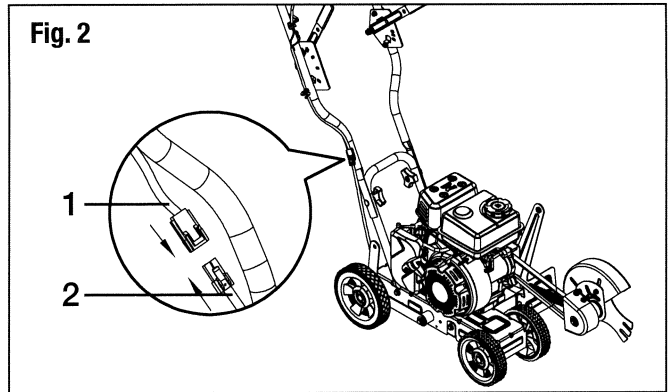

1	Switch Off Cable
2	Power cable

4. Secure the cables with the cable clips (EE) (Fig. 3).

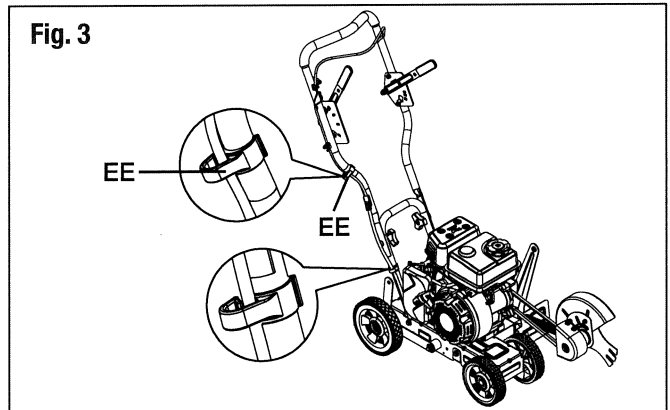

5. Insert the control rod to the blade height adjustment plate and the hole of the unit. Secure the control rod with two pins (Fig. 4).

Assemble another control rod to wheel height adjustment plate and another hole of the unit (Fig. 4).

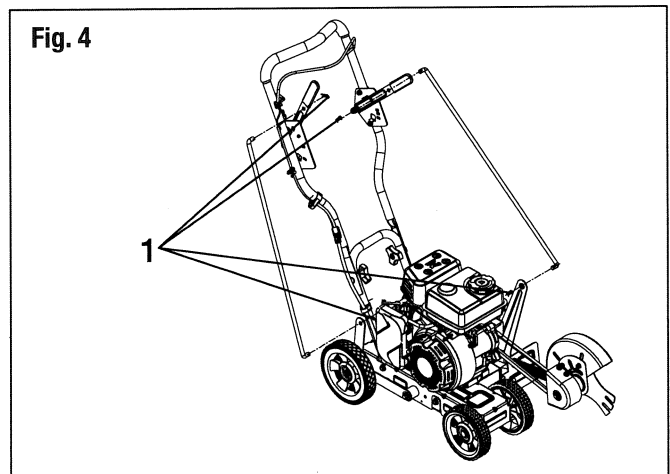

## Assembly (continued)

6. Attach the starter grip (D) through rope guide by twisting it into position (Fig. 5).

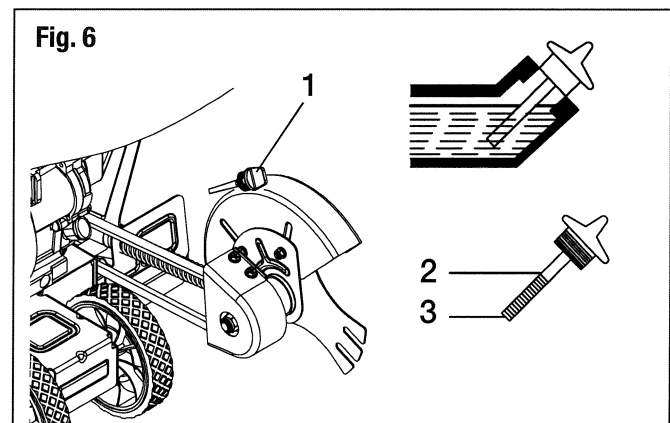
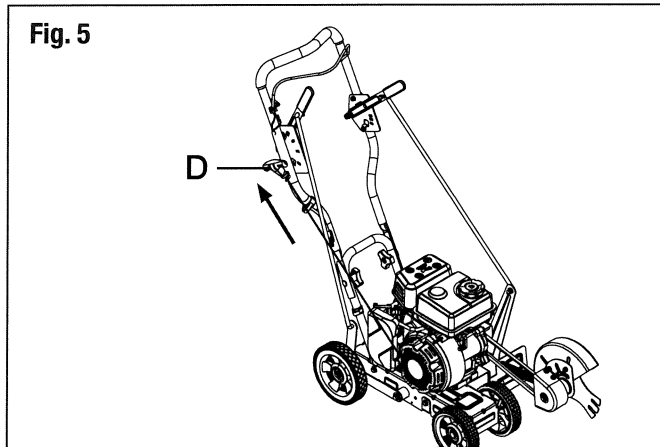

1	Oil fill plug/Dipstick
2	Upper limit
3	Lower limit

### ADDING OIL: INITIAL USE



**CAUTION:** Attempting to start the engine before it has been properly filled with lubricant will result in equipment failure not covered by the warranty.



**WARNING:** OVERFILLING THE CRANKCASE MAY CAUSE SERIOUS ISSUE. Check the oil level before each use. The importance of maintaining the proper oil level cannot be overemphasized. Change the oil according to the Maintenance Schedule.



**CAUTION:** Do not overfill. Overfilling the crankcase may cause excessive smoke, oil loss, and engine damage.

**NOTICE:** This unit was shipped without oil in the crankcase. Oil must be added before starting the unit.

1. Set the unit on a flat, level surface and make sure the adjustable wheel heights are set so the main frame of the unit is level.
2. Unscrew the oil fill plug (Fig. 6).
3. Pour the 350 ml oil into the oil fill hole. DO NOT overfill.
4. Insert the oil plug dipstick into the oil fill hole, but do not screw in. Remove the oil plug dipstick and check the oil level.
5. When the oil level is full, the oil will be between the upper limit and lower limit on the dipstick. If oil level is below the lower limit, add oil until the fluid level rises between the upper limit and lower limit on the dipstick (Fig. 6).

**NOTICE:** Never add oil to the fuel tank. This unit has a four-cycle engine. DO NOT mix oil with gasoline.

6. Wipe up any oil that may have spilled.
7. Reinstall the oil fill plug.

### USING THE RIGHT OIL

Use a high-quality SAE 30 weight oil. DO NOT use dirty oil. Failure to use clean oil of the correct type can cause premature engine wear and failure.

### FUELING THE UNIT



**WARNING:** Gasoline is extremely flammable. Ignited vapors may explode. Always stop the engine and allow it to cool before filling the fuel tank. Do not smoke while filling the tank. Keep sparks and open flames at a distance from the area.

Remove the fuel cap slowly to avoid injury from fuel spray. Never operate the unit without the fuel cap securely in place.

Add fuel in a clean, well-ventilated outdoor area. Wipe up any spilled fuel immediately. Avoid creating a source of ignition for spilled fuel. Do not start the engine until fuel vapors dissipate.



**WARNING:** Gasoline and its vapors are highly flammable and explosive. To prevent serious injury and property damage, handle it with care. Keep away from ignition sources and open flames, handle outdoors only.

Pour fuel outdoors where there are no sparks or flames. Slowly remove the fuel cap after stopping the engine. Do not smoke while fueling. Wipe spilled fuel from unit. Move at least 3 m (10 ft) away from the fueling source before starting engine.



**WARNING:** Always wear heavy, long pants, boots, gloves, and a long-sleeve shirt. Do not wear loose clothing, jewelry, short pants, sandals, or go barefoot. Secure hair so it is above shoulder level.

1. Position the unit with the fuel cap facing up.

## Assembly (continued)

---

2. Slowly remove the fuel cap.
3. Fill the fuel tank with fresh gasoline ( less than 30 days old ).



**NOTE:** Do not overfill the tank.

4. Wipe up any fuel that may have spilled.
5. Reinstall the fuel cap.
6. Move the unit at least 3 m (10 ft) from the fuel container and the fueling site before starting the engine.

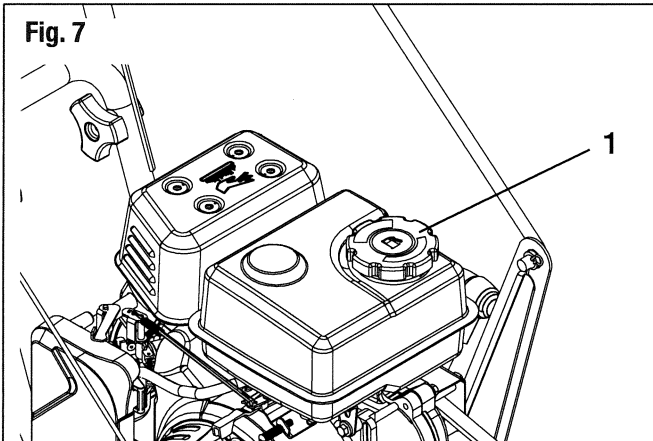

1	Fuel cap
---	----------

# Operation



**WARNING:** Do not allow familiarity with this product to make you careless. Remember that a careless fraction of a second is sufficient to inflict serious injury.



**WARNING:** Always wear eye protection along with hearing protection. Failure to do so could result in objects being thrown into your eyes and other possible serious injuries.



**WARNING:** Do not use any attachments or accessories not recommended by the manufacturer of this product. The use of attachments or accessories not recommended can result in serious injury.



**WARNING:** Operation of this equipment could create sparks that can start fires around dry vegetation. A spark arrestor may be required. The operator should contact local fire agencies for laws or regulations relating to fire prevention requirements.

## USING THE RIGHT FUEL

The use of old fuel is the most common cause of performance problems. Use only fresh, clean unleaded gasoline.

**NOTICE:** This unit has a four-cycle engine. DO NOT mix oil with gasoline.

## Definition of Blended Fuels

Today's fuels are often a blend of gasoline and oxygenates such as ethanol, methanol or MTBE (ether). Alcohol-blended fuel absorbs water. As little as 1% water in the fuel can make fuel and oil separate, forming acids when stored. ALWAYS use fresh fuel (less than 30 days old) with less than 10% ethanol. Dispose of old fuel according to federal, state and local regulations.

### Using Blended Fuels

If using a blended fuel:

Always use fresh unleaded gasoline.

Use the fuel additive STA-BILL® or an equivalent.



**WARNING:** DO NOT USE E85 OR E15 FUEL IN THIS UNIT. It has been proven that fuel containing greater than 10% ethanol will likely damage this engine and void the warranty.



**WARNING:** Operate this unit only in a well-ventilated outdoor area. Carbon monoxide exhaust fumes can be lethal in a confined area.

## USING THE RIGHT OIL TYPE

Using the proper type and weight of oil in the crankcase is extremely important.

Check the oil before each use and change the oil regularly. Failure to use the correct oil, or using dirty oil, can cause premature engine wear and failure.

Use a high-quality SAE 30 weight oil of API (American Petroleum Institute) service class SF, SG, SH.



**WARNING:** Avoid accidentally starting the unit. To avoid serious injury, the operator and the unit must be in a stable position when pulling the starter rope.



**WARNING:** Do not operate the unit inside a closed environment, such as a room or building; breathing carbon monoxide from exhaust fumes can kill.



**CAUTION:** Inspect unit before each use. Replace damaged parts. Check for fuel leaks. Make sure all fasteners are in place and secure. Replace cutting attachment parts that are cracked, chipped, or damaged in any way. Make sure the cutting attachment is properly installed and securely fastened. Make sure the cutting attachment shield is properly attached and in the position recommended by the manufacturer.



**CAUTION:** Clear the area to be cut before each use. Remove all objects such as rocks, broken glass, nails, wire, or string which can be thrown or become entangled in the cutting attachment. Clear the area of children, bystanders, and pets outside a 50 ft (15 m) radius: there is still a risk of injury from thrown objects outside the 50 ft (15 m) zone. Bystanders should be encouraged to wear eye protection.

If you are approached, stop the engine and cutting attachment.



**WARNING:** In some countries regulations define at what time of the day and on what special days products are allowed to be used and what restrictions apply! Ask your community for detailed information and observe the regulations in order to preserve a peaceful neighborhood and avoid committing administrative offences.

## ADJUSTING EDGER CUTTING DEPTH

1. Move the blade height adjustment lever forward to increase the cutting depth (Fig. 8).



**NOTE:** There are 3 cutting depth settings from approximately ground level to 1.77 in. (45 mm) deep.

## Operation (continued)

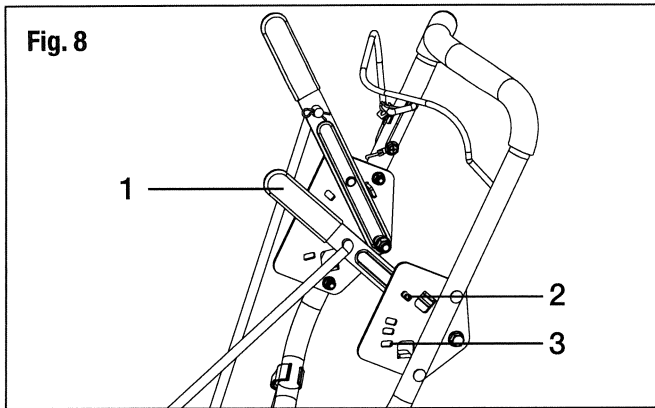

1	Blade height adjustment lever
2	Start position
3	Full depth

### ADJUSTING WHEEL HEIGHT

1. Move the wheel height adjustment lever forward to desired notch (Fig. 9).

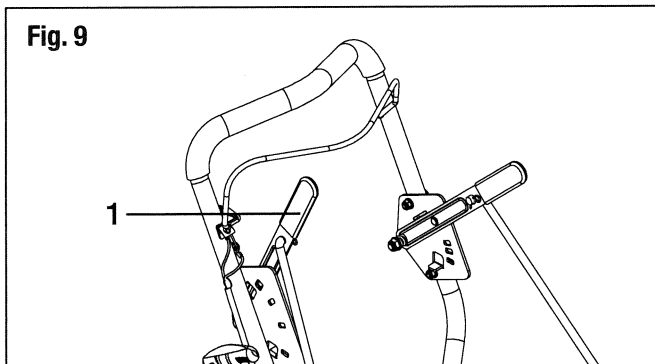
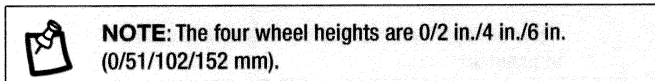

1	Wheel height adjustment lever
---	-------------------------------

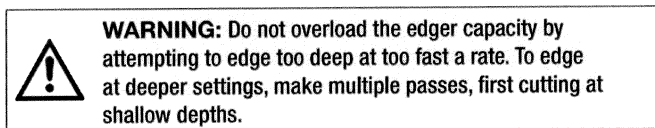

The blade can be adjusted 15 degrees from vertical (both directions) to provide a beveled cut which will cut the grass further away from the sidewalk or driveway, reducing the need to edge as often. Using beveled edge at a deep depth will cut a trench into the ground.

1. Move the blade angle adjustment lever forward to desired notch (Fig. 10).

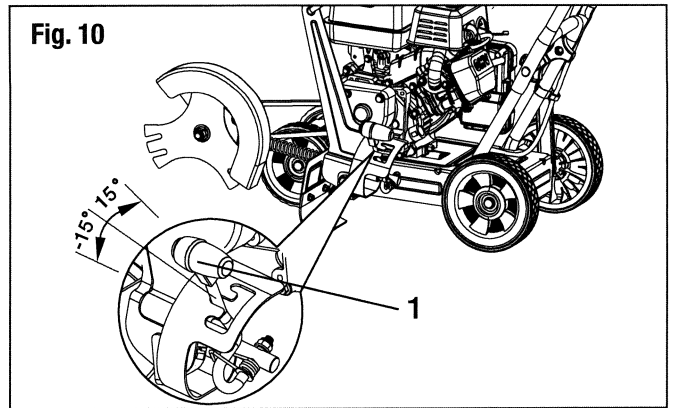

1	Blade angle adjustment lever
---	------------------------------

### STARTING INSTRUCTIONS

1. Check the oil level. Do not overfill and make sure the oil is at the upper limit of the oil cap dipstick.
  2. Fill the fuel tank.
  3. Move the blade height adjustment lever to the start position (Fig. 11).
  4. Push the choke lever to the CHOKE position (Fig. 12).
  5. Firmly grip the bail with your left hand, pulling it against the upper handle (Fig. 13).
  6. Firmly grip starter rope with your right hand, pulling the starter rope with a controlled and steady motion 5 times until engine starts.
  7. Push the choke lever to the RUN position when the engine starts (Fig. 14).
  8. When the blade height adjustment lever at the start position, the blade won't run. To make the blade run, move the blade height adjustment lever forward to other three position (Fig. 15).
- IF... the engine does not start, begin the starting procedure with step five.

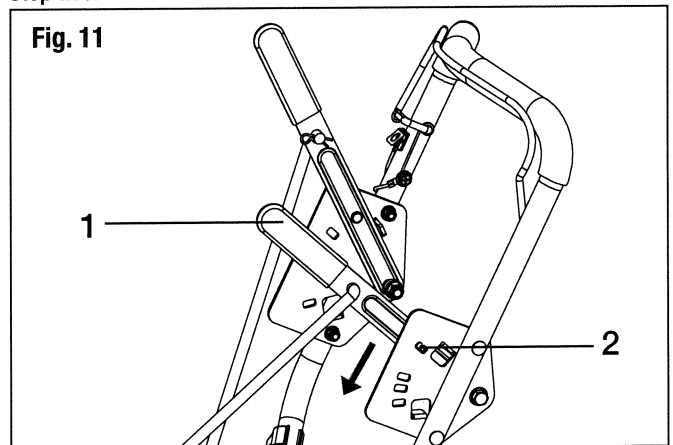

1	Blade height adjustment lever
2	Start position

## Operation (continued)

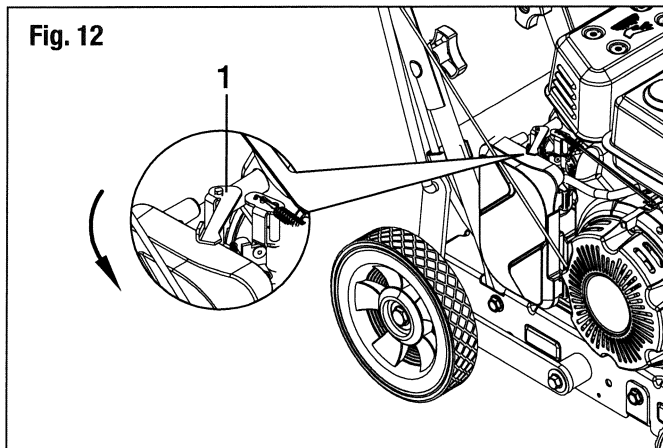

1 Choke lever

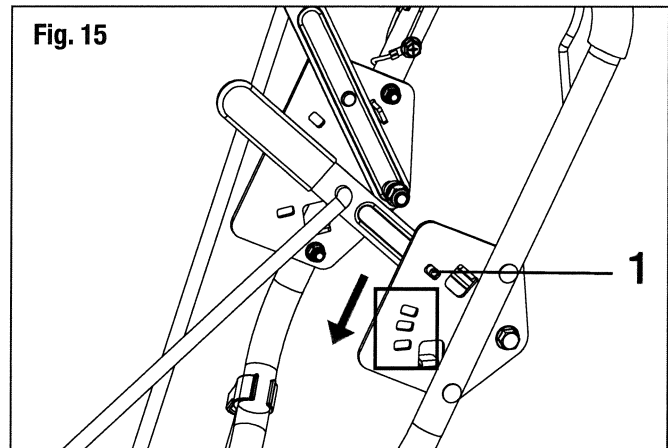

1 Start position

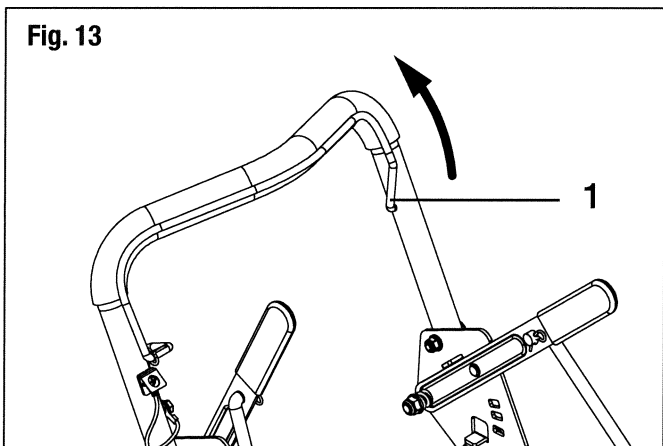

1 Bail

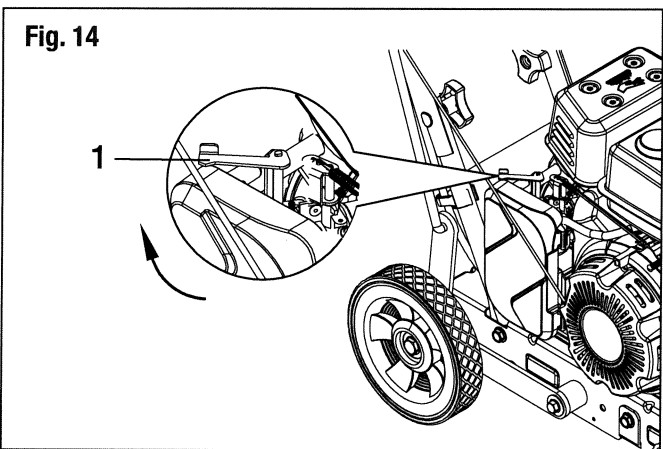

1 Choke lever

### STOPPING INSTRUCTIONS

1. Release the bail to stop the unit. Make sure the cutting attachment has stopped before the unit is set down.

### HOLDING THE UNIT

- Stand in the operating position (hold the machine in front of your body). Stand up straight. Do not bend over.
- Keep feet apart and firmly planted.
- Hold the handle with two hands. Keep arms straight.
- Do not over-reach; Keep all parts of your body away from the rotating cutting attachment and hot surfaces.



**WARNING:** Do not operate the machine with a damaged or excessively worn cutting device.

### CLEARING JAMS

If the blades get jammed by a wire or other obstruction and cannot move, follow these important safety rules:

- NEVER reach for, or try to remove, jammed material while the engine is running.
- ALWAYS switch the unit off and wait for blades to stop before clearing a jam.
- ALWAYS inspect the blades after clearing a jam to make sure all jammed material has been cleared, and to make sure blades are not damaged.

# Maintenance

When servicing, use only identical replacement parts. Use of any other parts could create a hazard or cause product damage.

**NOTICE:** Users are not allowed to set the carburetor or ignition. If further assistance is required, take the unit to a qualified service dealer.



**WARNING:** To avoid serious injury, always stop the engine and allow it to cool before cleaning or maintaining the unit. Never perform cleaning or maintenance while the unit is running. Disconnect the spark plug wire to prevent the unit from starting accidentally.



**WARNING:** Wear protective clothing and observe all safety instructions to prevent serious injury.

## CLEANING

Use a small brush to clean the outside of the unit. Do not use strong detergents. Household cleaners that contain aromatic oils such as pine and lemon, and solvents such as kerosene, can damage plastic. Wipe off any moisture with a soft cloth.

Correct and regular cleaning is not only important for the safe use of this product, but also extends its life span.

## LUBRICATION

For a long lifespan, make sure that the cutting blades are cleaned and lubricated at regular intervals in order to ensure the best possible performance. Routinely apply a thin film of lubricating oil.

## REPLACING THE BLADE



**WARNING:** To avoid serious injury, always stop the engine and allow it to cool before replacing the blades.

1. Move the blade height adjustment lever to the start position.
2. Hold the nut on the drive shaft with a wrench without turning it.
3. To replace the blade, unscrew the blade locknut with another wrench.
4. Take off the blade locknut, washer and broken blade.
5. Then, replace the new blade according to the original position (Fig. 16).
6. Screw the blade locknut to secure the washer and new blade.

**NOTICE:** Tighten the blade locknut to 47-61N•m.

Fig. 16

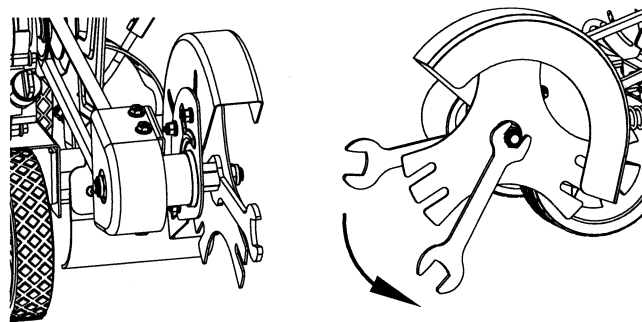

## REPLACING THE BELT



**WARNING:** To avoid serious injury, always stop the engine and allow it to cool before replacing the belt.



**WARNING:** To prevent any danger or defects, user should check and maintain every part of the machine before use and after dropping or other impacts.

1. Move the blade height adjustment lever to the start position.
2. Remove the two rear guard bolts to remove the engine pulley cover and two bolt covers (Fig. 17).
3. Then, remove the two front guard screws and belt guard (Fig. 18).
4. Remove the old belt from the engine and quill assembly pulleys.
5. Replace the new belt according to the original position.
6. Secure the belt guard and engine pulley cover.

Fig. 17

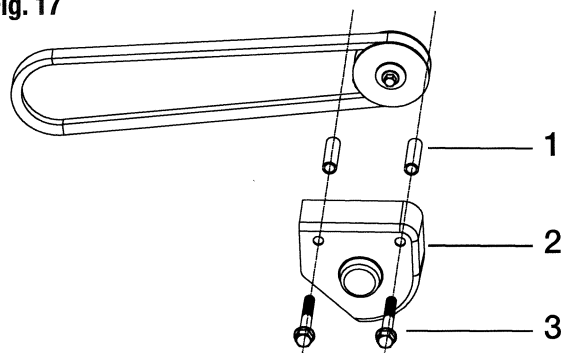

1	Bolt cover
2	Engine pulley cover
3	Rear guard bolts



# Maintenance (continued)

Fig. 18

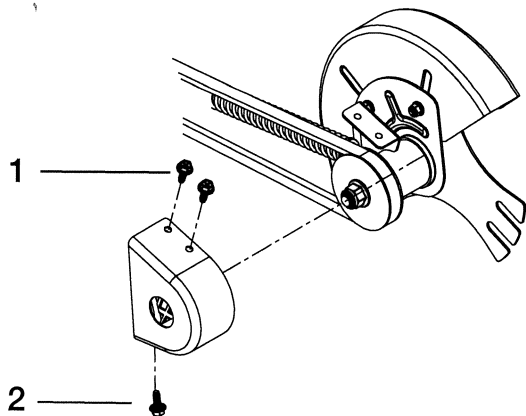

1	Front guard bolts
2	Belt guard

## MAINTENANCE SCHEDULE



**WARNING:** When the engine idles, user should check the cutting attachment stops while turning routinely.



**WARNING:** To prevent any danger or defects, user should check and maintain every part of the machine before use and after dropping or other impacts.

Perform these required maintenance procedures at the frequency stated in the table. These procedures should also be a part of any seasonal tune-up.



**NOTE:** Some maintenance procedures may require special tools or skills. If you are unsure about these procedures, take the unit to a qualified service dealer.



**NOTE:** Maintenance, replacement, or repair of the emission control devices and system may be performed by a qualified service dealer.



**NOTE:** Please read the California/EPA statement that came with the unit for a complete listing of terms and coverage for the emissions control devices, such as the spark arrestor, muffler, carburetor, etc.

FREQUENCY	MAINTENANCE REQUIRED
Every 10 hours	<ul style="list-style-type: none"> <li>Clean the air filter. Refer to Maintaining the Air Filter.</li> <li>Check drive belt. (Replace if necessary)</li> <li>Check blade for wear or damage. (Replace if necessary)</li> </ul>
Every 20 hours	<ul style="list-style-type: none"> <li>Change the oil. Refer to Changing the Oil.</li> <li>Replace the oil after the first 5 hours</li> </ul>

Every 30 hours

- Have the rocker arm clearance checked by a qualified service dealer.
- Check the spark plug condition and gap. Refer to Maintaining the Spark Plug.



**NOTE:** If the engine frequently work under dusty or other severe circumstances, increase the cleaning frequency.

## CHECKING THE OIL LEVEL



**WARNING:** Check the oil level before each use. The importance of maintaining the proper oil level cannot be overemphasized.

### Inspecting the Oil Level

- Stop the engine and allow it to cool.
- Set the unit on a flat, level surface.

**NOTICE:** Failure to keep the engine level may result in a faulty oil level reading.

- Remove oil cap dipstick and check the oil level. When the oil level is full, the oil will be between the upper limit and lower limit on the dipstick. If oil level is below the lower limit, add oil until the fluid level rises between the upper limit and lower limit on dipstick. Refer to Adding Oil.

### Adding Oil

- Clean the area around the oil fill plug to prevent debris from entering the oil fill hole.
- Unscrew the oil fill plug.
- Insert oil cap dipstick into fill spout but do NOT screw in. Remove dipstick and check the oil level. Add oil until the fluid level rises to the upper limit on the dipstick (Fig. 19).

Fig. 19

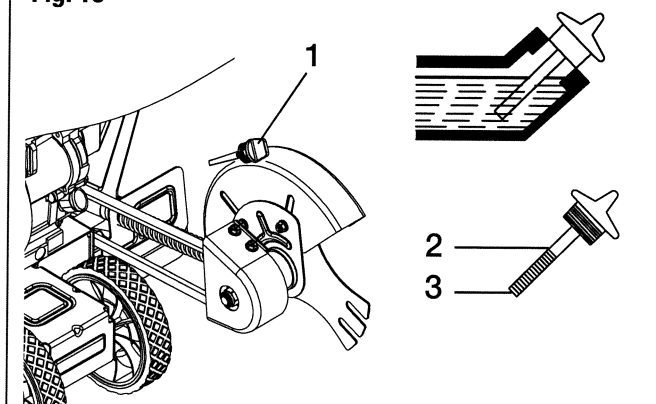

1	Oil fill plug/Dipstick
2	Upper limit
3	Lower limit

## Maintenance (continued)



**WARNING:** DO NOT overfill the oil level. Overfilling will result in too much oil in the engine crankcase, and may cause smoke or fumes that can injure the user.

**NOTICE:** If the oil level is too high, tip the unit and drain the excess oil into an appropriate container.

4. Wipe up any oil that may have spilled.
5. Reinstall the oil fill plug.

### CHANGING THE OIL



**WARNING:** Old engine oil is considered special waste and has to be disposed according to your local environment protection regulation. Do not pour the oil into a garbage can, sewer, soil etc.

1. Insert a flat pan under the edger to catch old oil (Fig. 20).
2. Remove oil drain plug and allow ample time for oil to drain from the engine.
3. Wipe up any oil that may have spilled.
4. Install oil drain plug that was removed in step #2.
5. Re-fill engine with oil ( see Adding Oil ).

**NOTICE:** Dispose of the old oil according to federal, state and local regulations.

6. Wipe up any oil that may have spilled.
7. After complete drainage, tighten the oil drain bolt.
8. To re-fill engine with oil by referring to Adding Oil.

Fig. 20

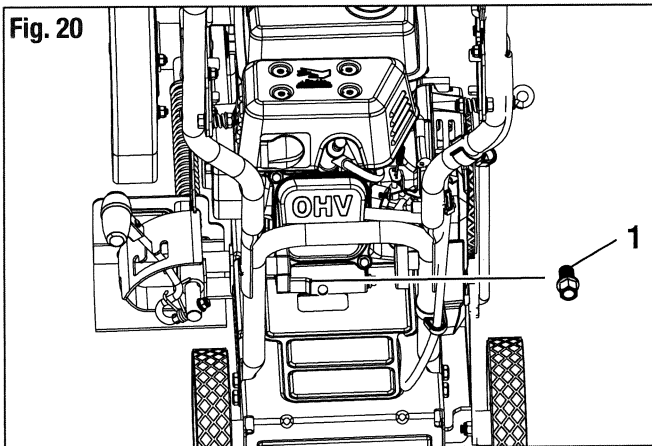

1	Oil drain blot
---	----------------

### Cleaning the Air Filter

1. Press the air filter cover button forward. Remove the air filter cover from the air filter housing (Fig. 21).

2. Remove the air filter from the air filter housing.
3. Wash the air filter in detergent and water. Rinse the air filter thoroughly and allow it to dry.
4. Reinstall the air filter in the air filter housing (Fig. 21).

**NOTICE:** Operating the unit without the air filter and air filter cover will VOID the warranty.

5. Insert the tab on the air filter cover into the hole in the air filter housing. Push the air filter cover back onto the air filter housing (Fig. 21).

Fig. 21

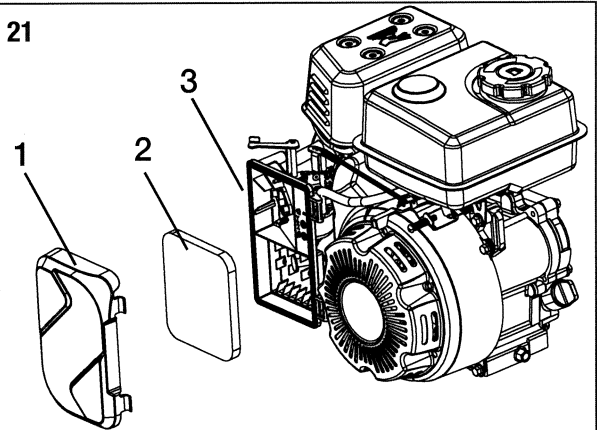

1	Air filter cover
2	Air filter
3	Air filter housing

### MAINTAINING THE SPARK PLUG

1. Stop the engine and allow it to cool. Grasp the spark plug boot firmly and pull it from the spark plug.
2. Clean around the spark plug. Remove the spark plug from the cylinder head with a 5/8-inch socket, turning counterclockwise.



**CAUTION:** Do not remove the spark plug when the engine is hot.



**CAUTION:** Do not sand blast, scrape or clean spark plug electrodes. Grit in the engine could damage the cylinder.

3. Inspect the spark plug. If the spark plug is cracked, fouled or dirty, replace it with replacement part. Refer to PART or an equivalent spark plug.
4. Use a feeler gauge to set the air gap at 0.6 mm - 0.8 mm (0.025 in. - 0.031 in.) (Fig. 22).
5. Install the spark plug in the cylinder head. Tighten the spark plug with a 5/8-inch socket, turning it clockwise until snug.

## Maintenance (continued)

**NOTICE:** If using a torque wrench, torque to 12 N•m. Do not over tighten.

6. Reattach the spark plug boot.

Fig. 22

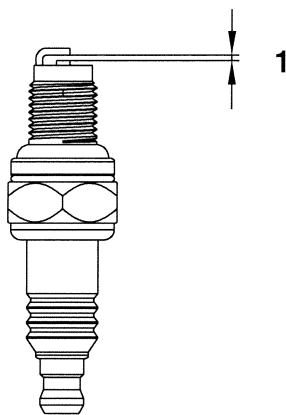

1

0.60 mm - 0.80 mm  
0.025 in. - 0.031 in.

### STORAGE

- Never store a fueled unit where fumes may reach an open flame or spark.
- Allow the engine to cool before storing.
- Lock up the unit to prevent unauthorized use or damage.
- Store the unit in a dry, well-ventilated area.
- Store the unit out of the reach of children.
- Store the unit after cleaning the cutting blade.

#### Short-term Storage (1-2 weeks)

Store the unit in a horizontal position. If not possible, store the unit vertically with the engine at the top.

#### Long-term Storage

1. Remove the fuel cap, tip the unit and drain the fuel into an approved container. Reinstall the fuel cap.
2. Start the engine and allow it to run until it stalls. This ensures that all fuel has been drained from the carburetor.
3. Allow the engine to cool. Remove the spark plug and put 5 drops of any high quality motor oil into the cylinder. Pull the starter rope slowly to distribute the oil. Reinstall the spark plug.
4. Thoroughly clean the unit and inspect it for any loose or damaged parts. Repair or replace damaged parts and tighten loose screws, nuts or bolts.
5. Store the unit in a horizontal position. If horizontal storage is not possible, store unit vertically with engine at top.

### Preparing the Unit for Use after Long-term Storage

1. Remove the spark plug. Tip the unit and drain all of the oil from the cylinder into an approved container. Reinstall the spark plug.
2. Change the oil. Refer to Changing the Oil.

**NOTICE:** Do not use fuel that has been stored for more than 30 days. Dispose of old fuel and oil according to federal, state and local regulations.

### TRANSPORTATION



**CAUTION:** Protect the product from any heavy impact or strong vibrations which may occur during transportation in vehicles.

Transport the unit in a horizontal position. If not possible, transport the unit vertically with the engine at the top. Secure the unit to prevent damage during transport.

Secure the unit to prevent it from slipping or falling over.

# Troubleshooting

<b>PROBLEM</b>	<b>SOLUTION</b>
<b>THE ENGINE WILL NOT START.</b>	
The fuel tank is empty.	Fill the fuel tank with fresh fuel.
The primer bulb was not pressed enough.	Press the primer bulb 10 times.
The fuel is old (over 30 days).	Drain the fuel tank and add fresh fuel.
The spark plug is fouled.	Replace the spark plug.
<b>THE ENGINE WILL NOT IDLE.</b>	
The air filter is dirty.	Clean or replace the air filter.
The fuel is old (over 30 days).	Drain the fuel tank and add fresh fuel.
Idle speed screw needs adjustment.	Turn idle speed screw clockwise to increase idle speed.
<b>THE ENGINE EMITS TOO MUCH SMOKE.</b>	
Too much oil in crankcase.	Drain engine oil and refill with correct amount of engine lubricant.
<b>THE ENGINE WILL NOT ACCELERATE.</b>	
The fuel is old (over 30 days).	Drain the fuel tank and add fresh fuel.
The cutting blades are bound with objects	Stop the engine and clean the cutting blades.
The air filter is dirty.	Clean or replace the air filter.
<b>THE ENGINE LACKS POWER OR STALLS.</b>	
The fuel is old (over 30 days).	Drain the fuel tank and add fresh fuel.
The air filter is dirty.	Clean or replace the air filter.
The spark plug is fouled.	Replace the spark plug.
<b>UNSATISFACTORY CUTTING PERFORMANCE.</b>	
Cutting blade is dull/damaged.	Replace or contact a qualified service dealer.
Cutting material exceeds capacity.	Only cut material according to the capacity of the unit.
<b>EXCESSIVE VIBRATION/NOISE OR EXHAUST.</b>	
Bolts/Nuts are loose.	Tighten.
Gas/oil is incorrect.	Empty unused fuel and oil. Refill with fresh fuel and oil.

If further assistance is required, take the unit to a qualified service dealer.

# Service Parts

MODEL TYPE: A063005

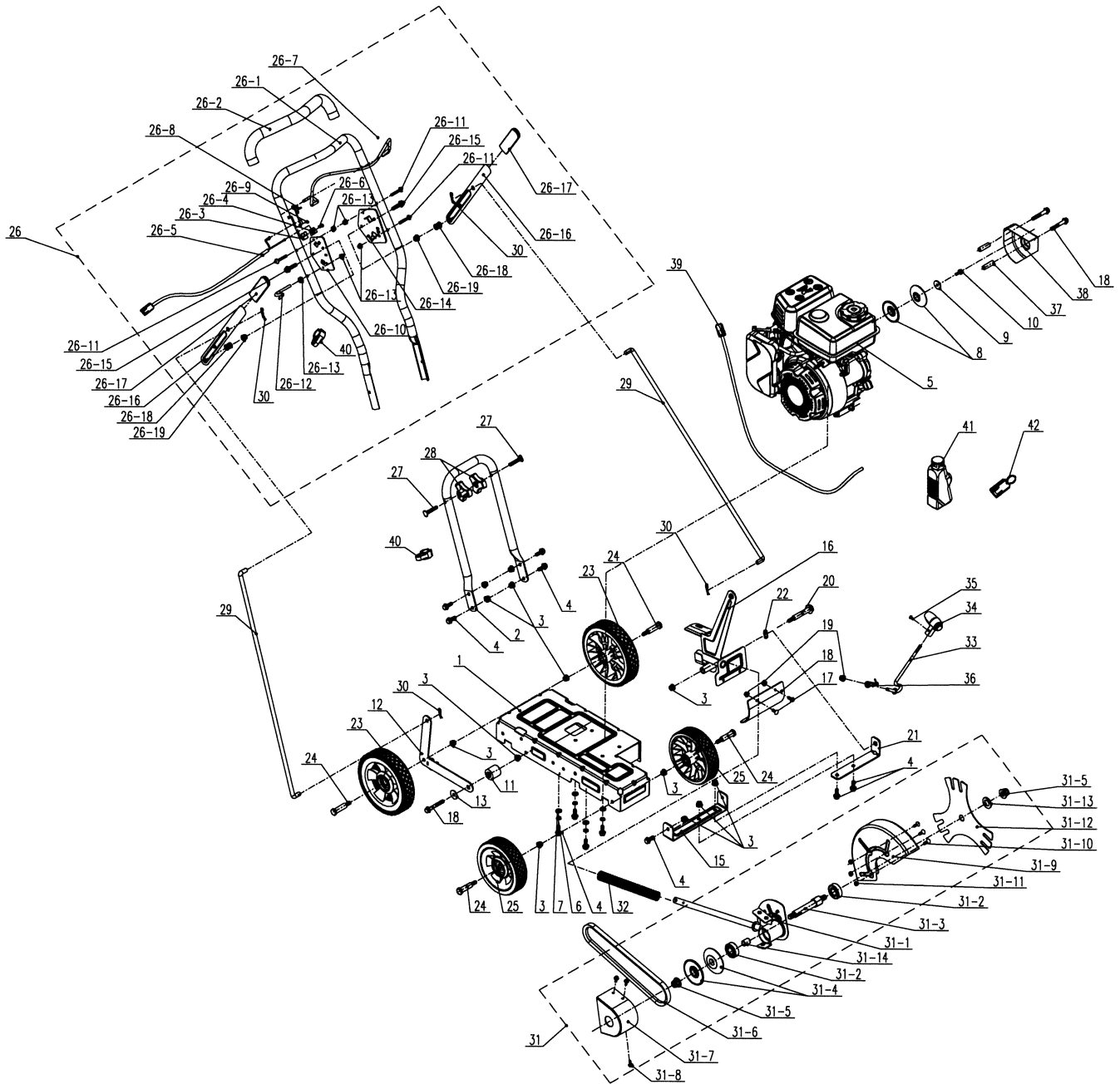

## Service Parts (continued)

No.	Part #	Description	Qty.
1	201050000149	Cabinet	1
2	201139000115	Putter (Bottom)	1
3	8NE-08D01	Non-Metallic Hex Flange Face Lock Nut	13
4	207319900010	Hexagon Flange Bolt	11
5	103001000360	Engine Head Assembly	1
6	8WS-08D	Spring Pad	4
7	8WF-08D	Flat Washer	4
8	201071000083	Pulley (Active)	2
9	8202-000044-0000000	Gasket	1
10	8SQHY06-16D	Hexagon Flange Bolt	1
11	207289900168	Shaft Sleeve	1
12	201059000413	Holder	1
13	8325-532405-0000000	Gasket	1
14	8SQDD08-50D	Hexagon Flange Bolt	3
15	201113000006	Reinforcing Plate	1
16	201172000004	Rocker	1
17	8026-910101-0000000	Square Neck Bolt	2
18	202006000105	Baffle	1
19	207320800004	Non-Metallic Hex Flange Face Lock Nut	3
20	207220200006	Hexagon Head Flange Bolt	1
21	201149000152	Facing Bar	1
22	8202-910701-0000000	Waveform Gasket	1
23	207150100028	Wheel	2
24	201026000467	Shaft	4
25	207150100027	Wheel	2
26	199004000731	Handle Assembly	1
26-1	201139000116	Putter (Upper)	1
26-2	207450100005	Sponge Sheath	1
26-3	202029000260	Press Plate	1
26-4	201051000072	Contact Sheet	1
26-5	199084000092	Cable Assembly	1
26-6	8SJGB40-12D	Compound Groove Pan Head Tapping Screw	1
26-7	201120000085	Tie Rod	1
26-8	207010300070	Twisted Spring	1
26-9	8SQHY06-16D	Hexagon Flange Bolt	1
26-10	201074000028	Gear Plate	1

No.	Part #	Description	Qty.
26-11	8206-660501-0000000	Square Neck Bolt	3
26-12	8141-910102-0000000	Start Handle Fixing Seat	1
26-13	207320800004	Non-Metallic Hex Flange Face Lock Nut	5
26-14	201074000029	Gear Plate	1
26-15	8SQDD08-30D	Hexagon Flange Bolt	2
26-16	201134000013	Adjustment Plate	2
26-17	299009000018	Protecting Bush	2
26-18	207010100087	Spring	2
26-19	8NE-08D01	Non-Metallic Hex Flange Face Lock Nut	2
27	8206-517001-0000000	Bolt	2
28	8313-513701-0100120	Knob	2
29	201053000109	Control Rod	2
30	207190300001	Pin	4
31	199130000047	Bracket Assembly	1
31-1	201059000414	Holder	1
31-2	8BC-401712-SS	Deep Groove Ball Bearing	2
31-3	201025000182	Output Shaft	1
31-4	201071000082	Pulley (Driven)	2
31-5	207320800005	Non-Metallic Hex Flange Face Lock Nut	2
31-6	207139900065	Belt	1
31-7	201046000053	Safety Mask	1
31-8	8SQHY06-16D	Hexagon Flange Bolt	3
31-9	201046000052	Safety Mask	1
31-10	8026-910101-0000000	Square Neck Bolt	3
31-11	207320800004	Non-Metallic Hex Flange Face Lock Nut	3
31-12	201045000271	Blade The Home Depot Store Sku # 853434	1
31-13	8WF-12B02	Flat Washer	1
31-14	201049000021	Shaft Sleeve	1
32	207010100085	Spring	1
33	201135000001	Adjusting Lever	1
34	202024002186	Handle	1
35	8SJGD04-08D	Screw	1
36	207010300063	Twisted Spring	1
37	207280100048	Shaft Sleeve	2
38	201046000054	Safety Mask	1
39	199084000093	Cable Assembly	1
40	202157000096	Cable Clip	2
41	199999001778	Lubricating Oil Components	1
42	199084000094	Cable Assembly	1

# Service Parts (continued)

## ENGINE PARTS



## Service Parts (continued)

No.	Part #	Description	Qty.
1	90001-0612-01	Bolt	10
2	90001-0614-01	Bolt	1
3	12410-Z0M0110-0000	Cover Subassembly, Cylinder Head	1
4	12004-Z0M0110-0000	Gasket, Cylinder Head Cover	1
5	17004-Z0M0310-0000	Tube, Breather	1
6	12003-Z510110-0000	Bolt, Cylinder Head	4
7	12140-Z0M0110-0BA0	Head Subassembly, Cylinder	1
8	12131-Z210110-0000	Gasket, Cylinder Head	1
9	90502-0814-00	Pin	2
10	19304-Z510310-0000	Shroud, Cylinder Body	1
11	90001-0610-01	Bolt	2
12	14318-Z950110-0000	Shaft Subassembly, Rocker	2
13	14310-Z0M0110-0000	Rocker Subassembly, Valve	2
14	12109-Z810110-0000	Clamp, Valve Lock	4
15	12112-Z810210-0000	Seat, Valve Spring	2
16	12103-Z510110-0000	Spring, Valve	2
17	12101-Z810210-0000	Guide, Seal	1
18	12110-Z0M0110-00A0	Valves Set	1
19	14071-Z0M0110-0000	Lifter, Valve	2
20	14081-Z010110-0000	Tappet, Valve	2
21	13200-Z450210-0000	Ring Assy, Piston	1
22	13122-Z450110-0000	Clip, Piston Pin	2
23	13111-Z0M0110-00A0	Piston	1
24	13121-Z450110-0000	Pin, Piston	1
25	13010-Z210110-00A0	Rod, Connecting	1
26	90204-Z010210-0000	Stud	2
27	17002-Z510110-0000	Gasket, Inlet	1
28	16003-Z510210-0000	Plate, Carburetor Insulator	1
29	16001-Z510110-0000	Gasket, Carburetor	1
30	16100-Z0M0110-00M0	Carburetor Assy.	1
31	16652-Z800110-00A0	Strainer, Fuel	1
32	17001-Z510110-0000	Gasket, Air Cleaner	1
33	17100-Z0M0410-0000	Cleaner, Air	1
34	90305-0600-31	Nut	3
35	17101-Z0M0210-0000	Case, Air Cleaner	1
36	17151-Z0M0110-0000	Element, Air Cleaner	1
37	17104-Z0M0210-0000	Cover, Air Cleaner Case	1
38	30010-Z350210-00A0	Plug, Spark	1
39	90203-Z010110-0000	Stud	2
40	18001-Z510110-00A0	Gasket, Exhaust Outlet	1
41	18100-Z0M0210-0000	Muffler Assy.	1
42	90303-0800-31	Nut	2
43	11310-Z210610-0BA0	Crankcase Subassembly.	1
44	90408-Z010110-0000	Washer, Flat	1

No.	Part #	Description	Qty.
45	11007-Z010110-0000	Bolt, Drain Plug	10
46	90682-Z510110-0000	Seal, Oil	1
47	90548-0203-CLA0	Bearing, Deep Groove Ball	1
48	16400-Z210110-0000	Gear Assy, Governor	1
49	16061-Z510210-0000	Arm, Governor	1
50	90408-Z010210-0000	Washer, Flat	4
51	90501-Z010110-0000	Pin	1
52	90682-Z030210-0000	Seal, Oil	1
53	16520-Z510220-0000	Control Assy, Throttle	2
54	90001-0608-01	Bolt	1
55	16063-Z0M0110-0000	Spring, Governor	2
56	16070-Z510210-0000	Support Subassembly, Governor	2
57	16072-Z010110-0000	Bolt, Governor Support	2
58	16012-Z510110-0000	Spring, Throttle Valve Returning	4
59	16062-Z0M0110-00A0	Rod, Governor	2
60	14200-Z0M0110-0000	Camshaft Assy.	2
61	13300-Z211810-00A0	Crankshaft Assy.	1
62	90548-0303-CLA0	Bearing, Deep Groove Ball	1
63	11001-Z510130-0000	Gasket, Crankcase	2
64	90502-0812-00	Pin	2
65	15010-Z510140-R000	Dipstick Subassembly, Oil	1
66	90001-0625-01	Bolt	2
67	11411-Z510111-0BA0	Cover, Crankcase	1
68	13510-Z510110-0000	Flywheel Subassembly	1
69	30400-Z0M0211-0000	Coil, Ignition	1
70	90001-0620-01	Bolt	2
71	19352-Z510110-00A1	Impeller	1
72	28002-Z510110-0001	Pulley, Starter	1
73	13501-Z510110-0000	Nut, Flywheel	1
74	30028-Z510110-0000	Shield, Shroud	1
75	19306-Z510110-0000	Deflector, Crankcase Air	1
76	28110-Z510110-H300	Shroud	1
77	90684-Z250110-0000	Clip	1
78	35555-Z010210-0000	Wire, Stop Engine Switch Grounding	3
79	28200-Z510110-H300	Starter Assy, Recoil	1
80	16620-Z510310-H30P	Tank, Fuel	1
81	16652-Z0M0110-00A0	Strainer, Fuel	1
82	16730-Z300120-0000	Cover, Fuel Tank	1
83	16680-Z010210-0000	Outlet Subassembly, Fuel Tank Oil	2
84	90740-Z010510-00A0	Collar	1
85	90686-Z510910-00M0	Tube, Fuel	1
86	90684-Z030120-0000	Clip	2
87	30431-Z010110-0000	Jacket, Rubber	1
88	90685-Z020110-0000	Clamp	1



# LEGEND FORCE®

Questions, problems, missing parts?  
Before returning to the store, call Customer Service  
8 a.m. - 7 p.m., EST, Monday-Friday, 9 a.m. - 6 p.m., EST, Saturday

**1-877-527-0313**

**HOMEDEPOT.COM**

Retain this manual for future use.

# LEGEND<sup>®</sup> FORCE

SKU 1005648971  
Modelo A063005

## GUÍA DE USO Y CUIDADO

### 9 PUL. BORDEADORA DE CÉSPED DE 79 CC

¿Preguntas, problemas, faltan piezas?

Antes de devolver el producto a la tienda, llame a  
Atención al cliente

8 a.m. - 7 p.m., EST, de lunes a viernes

9 a.m. - 6 p.m., EST, sábados

1-877-527-0313

HOMEDEPOT.COM

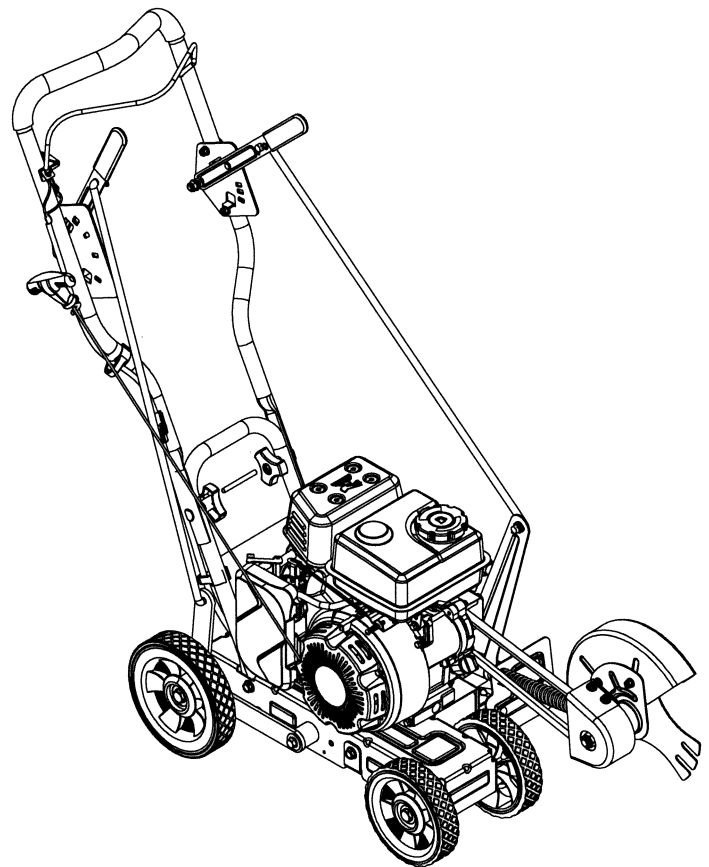

**CUIDADO:** ANTES DE USAR ESTE PRODUCTO, LEA ESTE  
MANUAL Y SIGA TODAS LAS MEDIDAS DE SEGURIDAD E  
INSTRUCCIONES DE U.

#### GRACIAS

*Le agradecemos la confianza que ha depositado en Legend Force al comprar esta bordeadora de césped. Nos esforzamos para crear continuamente productos de calidad diseñados para mejorar su hogar. Visítenos en Internet para ver nuestra línea completa de productos disponibles para satisfacer sus necesidades de mejora del hogar. ¡Gracias por escoger a Legend Force!*

## • SEGURIDAD Y SÍMBOLOS INTERNACIONALES •

Este manual del operador describe la seguridad y los símbolos y pictogramas internacionales que pueden aparecer en este producto. Lea el manual del operador para obtener información completa sobre seguridad, montaje, operación y mantenimiento y reparación.



Precaución / Advertencia.



APAGADO o PARADA



**ADVERTENCIA:** Para reducir el riesgo de lesiones, el usuario debe leer el manual de instrucciones.



Los objetos lanzados pueden rebotar y causar lesiones o daños a la propiedad.



Mantenga las manos y los pies alejados de las piezas afiladas giratorias. Cuando limpie, repare o inspeccione la herramienta, asegúrese de que esta y todas las piezas móviles se hayan detenido.



Mantenga a todos los transeúntes al menos a 50 pies de distancia.



Indica peligro, advertencia o precaución. Precauciones relacionadas con su seguridad.



Riesgo de expulsión de objetos o escombros al aire. Tenga presente que existe el riesgo de que objetos y/o escombros salgan despedidos cuando se usa la máquina, por lo que debe mantener a los transeúntes alejados.



**NO UTILICE COMBUSTIBLE E85 O E15 CON ESTA UNIDAD**

**PRECAUCIÓN:** Se ha demostrado que el combustible que contiene más del 10% de etanol probablemente dañará este motor y anulará la garantía.



Use protección para los oídos.



Utilice siempre combustible sin plomo, nuevo y limpio. Consulte el manual del operador para conocer el tipo adecuado de aceite.



Use protección para los ojos.



Superficie caliente. No toque el silenciador o cilindro si están calientes. Podría quemarse. Estas piezas alcanzan altas temperaturas durante la operación. Se mantienen calientes durante un corto periodo de tiempo después de apagar la unidad.



Evite las líneas eléctricas y use el producto en condiciones secas



No exponer el producto a la lluvia.



No fume en el área de trabajo, alrededor del producto ni en la vecindad de materiales inflamables.



ENCENDIDO/ARRANQUE/FUNCIONAMIENTO



Ninguna llama expuesta en el área de trabajo que rodea al producto.

# Índice

Información de seguridad .....	28	Ensamblaje.....	35
Garantía.....	31	Operación .....	38
Preensamblaje.....	32	Mantenimiento .....	41
Herrajes incluidos .....	32	Solución de problemas.....	45
Otros artículos incluidos .....	32	Piezas de repuesto .....	46
Contenido del paquete.....	33	Tipo de modelo .....	48
Especificaciones .....	34	Piezas del motor .....	48

## Información de seguridad



**ADVERTENCIA:** Siempre use los equipos de protección personal (EPP) apropiados cuando utilice esta máquina.



**PELIGRO:** Indica un peligro EXTREMO. Si no sigue el símbolo de seguridad de PELIGRO, SE PRODUCIRÁ una lesión grave o la muerte, tanto para usted como para los demás.



**EL PETRÓLEO CRUDO, LA GASOLINA, EL DIÉSEL Y OTROS DERIVADOS DEL PETRÓLEO PUEDEN EXPONERLO A PRODUCTOS QUÍMICOS COMO EL TOLUENO Y EL BENCENO, LOS CUALES SON CONOCIDOS EN EL ESTADO DE CALIFORNIA POR SER CAUSA DE CÁNCER Y DE DEFECTOS CONGÉNITOS U OTROS DAÑOS A LA REPRODUCCIÓN. ESTAS EXPOSICIONES PUEDEN OCURRIR CERCA DE CAMPOS PETROLÍFEROS, REFINERÍAS, PLANTAS QUÍMICAS, OPERACIONES DE TRANSPORTE Y ALMACENAMIENTO, COMO TUBERÍAS, TERMINALES MARÍTIMOS, CAMIONES CISTERNA Y OTRAS INSTALACIONES Y EQUIPOS. PARA OBTENER MAS INFORMACIÓN, VISITE [WWW.P65WARNINGS.CA.GOV/PETROLEUM](http://WWW.P65WARNINGS.CA.GOV/PETROLEUM).**



**ADVERTENCIA:** Indica un peligro GRAVE. Si no sigue el símbolo de seguridad de ADVERTENCIA, se puede producir una lesión grave, tanto para usted como para los demás.



**PRECAUCIÓN:** Indica un peligro MODERADO Si no sigue el símbolo de seguridad de PRECAUCIÓN, SE PODRÍA producir un daño a la propiedad o una lesión, tanto para usted como para los demás.



**NOTA:** Le avisa que hay información o instrucciones vitales para la operación o el mantenimiento de los equipos.

## PROPUESTA 65 DE CALIFORNIA



**ADVERTENCIA:** Este producto contiene una sustancia química, conocida en el Estado de California por causar cáncer, defectos congénitos u otros daños de la reproducción.



**ADVERTENCIA:** EL SISTEMA DE ESCAPE DEL MOOR, ALGUNOS DE SUS CONSITUYENTES Y CIERTOS COMPONENTES TERMINADOS CONTIENEN O EMITEN SUSTANCIAS QUÍMICAS QUE SON RECONOCIDAS EN EL ESADO DE CALIFORNIA POR CAUSAR CÁNCER Y DEFECTOS CONGÉNITOS U OTROS DAÑOS DE LA REPRODUCCIÓN. LÁVASE LAS MANOS DESPUÉS DE LA MANIPULACIÓN.

Lea el manual del operador y siga todas las advertencias e instrucciones de seguridad. Si no lo hace, el operador y/o los transeúntes pueden sufrir lesiones graves.

## USO PREVISTO

Esta bordeadora de césped con motor de gasolina está prevista para cortar los bordes de un césped para obtener una forma bien definida.

No corte los céspedes que exceden la capacidad máxima indicada.

No la use con otros fines.

## LEA TODAS LAS INSTRUCCIONES ANTES DE USAR



**ADVERTENCIA:** Cuando use la unidad, se deben seguir todas las instrucciones de seguridad. Lea estas instrucciones antes de operar la unidad para asegurar la seguridad del operador y de cualquier otra persona presente. Conserve estas instrucciones para su uso posterior.

## Información de seguridad (continuación)

- Lea atentamente las instrucciones. Familiarícese con los controles y el uso adecuado de la herramienta.
- No utilice esta herramienta cuando esté cansado, enfermo o bajo la influencia del alcohol, las drogas o los medicamentos.
- Inspeccione la unidad antes de usarla. Sustituya las piezas dañadas. Compruebe si hay fugas de combustible.
- Asegúrese de que todas las sujeciones visibles estén en su lugar y seguras. Asegúrese de que los accesorios estén correctamente instalados y firmemente apretados. Asegúrese de que los protectores estén correctamente fijados y en la posición recomendada por el fabricante.
- Nunca permita que los niños operen la herramienta. Los adolescentes deben ser entrenados, acompañados y supervisados por un adulto. Nunca permita que los adultos operen la herramienta sin la instrucción adecuada.
- Todos los protectores y accesorios de seguridad deben instalarse correctamente antes de utilizar la herramienta.
- Mezcle y vierta el combustible al aire libre, donde no haya chispas ni llamas. Retire lentamente la tapa del depósito de combustible solo después de detener el motor. No fume mientras añade o mezcla el combustible. Limpie el combustible derramado de la herramienta. Aléjese al menos 3 m (10 pi.) de la fuente de combustible y del sitio antes de arrancar el motor. Siempre almacene la gasolina en un recipiente aprobado para líquidos inflamables.
- Reemplace las piezas si es necesario. Reemplace las piezas que estén agrietadas, astilladas o dañadas en modo alguno. No utilice la herramienta con piezas sueltas o dañadas.
- Tenga en cuenta el riesgo de sufrir lesiones en la cabeza, las manos y los pies.
- Inspeccione cuidadosamente el área antes de arrancar la herramienta. Retire piedras, vidrios rotos, clavos, alambre, cuerdas y otros objetos que puedan salir proyectados o enredarse con la herramienta.
- Despeje el área de niños, transeúntes y mascotas; manténgalos fuera de un radio de 50 pies (15 m), como mínimo. Incluso entonces, todavía están en peligro de que los alcancen objetos que pueden salir proyectados.
- Anime a los transeúntes a usar protección para los ojos. Si se le acerca alguien, detenga inmediatamente la herramienta.
- Realice todos los ajustes o reparaciones antes de utilizar la herramienta.
- No cambie la configuración del regulador del motor ni haga funcionar el motor a una velocidad excesiva.
- Esta herramienta está diseñada para uso doméstico ocasional.

## ADVERTENCIAS DE SEGURIDAD PARA UNIDADES DE GASOLINA



**ADVERTENCIA:** La gasolina es altamente inflamable y sus vapores pueden explotar si se encienden. Tome las siguientes precauciones.

- Almacene el combustible únicamente en recipientes diseñados y aprobados específicamente para el almacenamiento de dichos materiales.
- Detenga siempre el motor y deje que se enfríe antes de llenar el depósito de combustible. Nunca retire el tapón del depósito de combustible ni añada combustible cuando el motor esté caliente. Afloje siempre el tapón del depósito de combustible lentamente para aliviar cualquier presión en su interior antes de llenarlo.
- Agregue siempre combustible en un área limpia y bien ventilada al aire libre donde no haya chispas ni llamas. NO fume.
- Nunca utilice la herramienta sin el tapón del depósito del combustible bien cerrado.
- Evite crear una fuente de ignición al derramar combustible. Limpie el combustible derramado de la herramienta inmediatamente, antes de arrancarla. Lleve la herramienta al menos 10 pies (3 m) de la fuente de combustible y del lugar del derrame antes de arrancar el motor. NO fume.
- Nunca arranque ni haga funcionar la herramienta dentro de una habitación o edificio cerrado. Respirar los gases de escape puede matar. Utilice esta unidad solo en un área exterior bien ventilada.
- Siempre use protección auditiva y guantes de protección para evitar que los oídos y las manos se lesionen cuando opera esta máquina debido a la vibración y el ruido.
- Si se golpea un objeto extraño u ocurren vibraciones, detenga la máquina de inmediato.
- Desconecte el cable de la bujía. Verifique que la unidad no esté dañada.
- Si hay algún objeto atascado en las cuchillas mientras trabaja, apague la máquina y espere a que se haya detenido completamente antes de limpiar las cuchillas. Desconecte el cable de la bujía.
- Use el equipo eléctrico solo en horas razonables, no temprano en la mañana ni tarde en la noche ni en fines de semana/días feriados públicos, ya que podría molestar a las personas. Infórmese sobre las restricciones locales.

# Información de seguridad (continuación)

## DURANTE EL USO



**ADVERTENCIA:** Estas máquinas son extremadamente ruidosas y requieren el uso de protección auditiva para evitar daños a los oídos.

- Para reducir el riesgo de pérdida auditiva asociado con los niveles de sonido, se requiere protección auditiva. Para reducir el riesgo de lesión asociada con objetos que salen despedidos, siempre use protección ocular. La protección ocular debe satisfacer los requisitos de la ANSI Z87.1-1989. Para reducir el riesgo de lesión asociada con la inhalación de polvo, use una máscara con filtro si trabaja en condiciones donde se libera polvo.
- Use pantalones largos robustos, botas, guantes y una camisa de manga larga. No use ropa suelta, joyas, pantalones cortos o sandalias, ni ande descalzo. Recójase el cabello si lo tiene a la altura de los hombros.
- Utilice la herramienta sólo a la luz del día o con una buena luz artificial.
- Evite el arranque accidental. Colóquese en posición de arranque cada vez que tire de la cuerda de arranque. El operador y la herramienta deben estar en una posición estable durante el arranque. Consulte la sección de arranque y detención.
- Utilice la herramienta correcta. Utilice esta herramienta únicamente para su fin.
- Nunca arranque ni haga funcionar la unidad dentro de una habitación o inmueble cerrados; la inhalación de humos de escape es nociva.
- Sujete siempre la herramienta con ambas manos al utilizarla. Mantenga un agarre firme de ambos mangos o empuñaduras.
- No extienda el cuerpo en exceso. Mantenga todas las partes de su cuerpo alejadas de las superficies calientes. Mantenga los pies bien colocados y el equilibrio en todo momento. Tenga especial cuidado al trabajar en escaleras, pendientes pronunciadas o inclinaciones. Para evitar lesiones graves, no opere la herramienta mientras esté en una escalera o en un tejado.
- Mantenga las manos, la cara y los pies alejados de todas las partes móviles. No toque ni intente detener las partes móviles.
- No toque el motor ni el silenciador. Estas piezas se calientan mucho de la operación, incluso después de apagar la herramienta.
- No opere la unidad más rápidamente que la velocidad necesaria para hacer el trabajo. No haga funcionar la herramienta a alta velocidad cuando no esté en uso.
- No fuerce la herramienta. Hará un trabajo mejor y más seguro cuando se utilice a la velocidad prevista.
- Detenga siempre la herramienta cuando la operación se demore o al desplazarse de un lugar a otro.

- Antes de depositar la herramienta, asegúrese siempre de que el motor esté apagado y de que todas las piezas móviles se hayan detenido.
- Si golpea o se enreda con un objeto extraño, detenga la herramienta inmediatamente y compruebe si presenta daños. No utilice la herramienta antes de reparar los daños. No utilice la herramienta con piezas sueltas o dañadas.
- Apague el motor y desconecte la bujía para realizar el mantenimiento o acceder a las piezas móviles
- Utilice únicamente piezas de repuesto y accesorios originales del fabricante del equipo (OEM) para esta herramienta. El uso de cualquier otra pieza o accesorio podría causar lesiones graves al usuario, o daños a la herramienta y anular la garantía.
- Mantenga limpia la herramienta. Retire con cuidado la vegetación y otros residuos que podrían bloquear las partes móviles.
- Para reducir el riesgo de incendio, sustituya el silenciador y el parachispas si están dañados. Mantenga el motor y el silenciador libres de hierba, hojas, grasa excesiva o acumulación de carbono.
- Si la herramienta comienza a vibrar anormalmente, deténgala de inmediato. Inspeccione la herramienta en busca de la causa de la vibración. La vibración es generalmente un indicador de problemas.

## DESPUÉS DEL USO

Limpie la unidad con un limpiador de uso doméstico para eliminar cualquier acumulación de resina. Lubrique la cuchilla con aceite de máquina para evitar la corrosión.

## OTRAS ADVERTENCIAS DE SEGURIDAD

- Nunca almacene una unidad con combustible dentro de un inmueble, donde los humos puedan entrar en contacto con llamas expuestas o chispas.
- Deje que el motor se enfríe completamente antes de almacenarlo o transportarlo. Asegúrese de fijar el equipo cuando lo transporte.
- Almacene la unidad en un área seca, bajo llave o en un lugar elevado para evitar el uso no autorizado o los daños. Manténgala lejos del alcance de los niños.
- Nunca rocíe o moje el equipo con agua ni ningún otro líquido. Mantenga los mangos secos, limpios y sin escombros. Límpiela después de cada uso.
- Conserve estas instrucciones. Consúltelas a menudo y úselas para instruir a otros usuarios. Si le presta a alguien esta unidad, préstele también estas instrucciones.

## CONSERVE ESTAS INSTRUCCIONES

# Garantía

## GARANTÍA LIMITADA DE DOS AÑOS

Garantía limitada de 2 años para la cultivadora Legend Force 9 pul. Bordeadora de 79 cc.

Esta bordeadora se garantiza DURANTE DOS AÑOS, a partir de la fecha original de compra en un comercio minorista, contra defectos de materiales o mano de obra. El producto defectuoso recibirá una reparación gratuita.\*

Esta garantía no cubre el desgaste normal de piezas y componentes como la tubería o las aspas, ni cubre el costo de transporte del producto para recibir servicio de garantía o reparación.

La garantía está sujeta a las siguientes condiciones:

- La garantía se aplica al comprador original en comercio minorista y no es transferible.
- La herramienta no se ha sometido a uso incorrecto, abuso, negligencia, alteración o modificación y no ha sido reparada fuera de un centro de servicio autorizado.
- Solo se han utilizado accesorios originales OEM con o en este producto
- La herramienta presenta un desgaste normal.
- La herramienta no se ha utilizado con fines comerciales o profesionales.
- La herramienta no se ha utilizado con fines de alquiler.
- Esta garantía solo cubre defectos que ocurran bajo el uso normal y no cubre casos de mal funcionamiento, fallo o defecto que emanen de un uso incorrecto, abuso (incluyendo sobrecarga del producto), accidentes, negligencia e instalación, mantenimiento o almacenamiento inadecuados.

Llame al 800-261-3981 para localizar el proveedor de servicios más cercano.

### Limitaciones adicionales

Cualquier garantía implícita otorgada en virtud de las leyes estatales, incluidas las garantías de comerciabilidad o idoneidad para un propósito particular, se limita a dos años a partir de la fecha de compra. El fabricante no asume ninguna responsabilidad por daños directos, indirectos, incidentales o consecuentes.

Algunos estados y provincias no permiten limitaciones en cuanto a la duración de una garantía implícita o no permiten la exclusión o limitación de daños incidentales, por lo que es posible que las limitaciones y exclusiones anteriores no se apliquen a usted. Esta garantía le otorga derechos legales específicos, y usted también puede tener otros derechos que varían de un estado a otro o de una provincia a otra.

Home Depot no asume ninguna responsabilidad con respecto a la responsabilidad civil que emane de un uso abusivo o no conforme al uso y mantenimiento adecuados de la máquina, descritos en el manual del operador.

Home Depot no asume ninguna responsabilidad por daños directos, indirectos, incidentales o consecuentes.

Después de la compra, el fabricante recomienda el mantenimiento adecuado de la máquina y leer el manual del operador antes de utilizar la máquina.

\*Se puede exigir un recibo de compra original como justificante de compra

Para acceder al servicio de atención al cliente, llámenos gratuitamente al 1-877-527-0313.

# Preensamblaje

## HERRAJES INCLUIDOS



NOTA: Los herrajes no se muestran en tamaño real.



AA

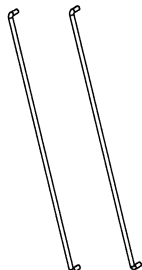

BB



CC



DD



EE

Pieza	Descripción	Cantidad
AA	Pasador	4
BB	Varilla de control	2
CC	Perilla	2
DD	Perno	2
EE	Grapa de cable	2

## OTROS ARTÍCULOS INCLUIDOS

- Botella de aceite de 350 ml
- Manual del operador
- Guía de inicio rápido
- Declaración sobre emisiones



# Preensamblaje (continuación)

## CONTENIDO DEL PAQUETE

Modelo: A063005

Como bordeadora de césped:

- Corte de los bordes de un césped para obtener una forma bien definida.

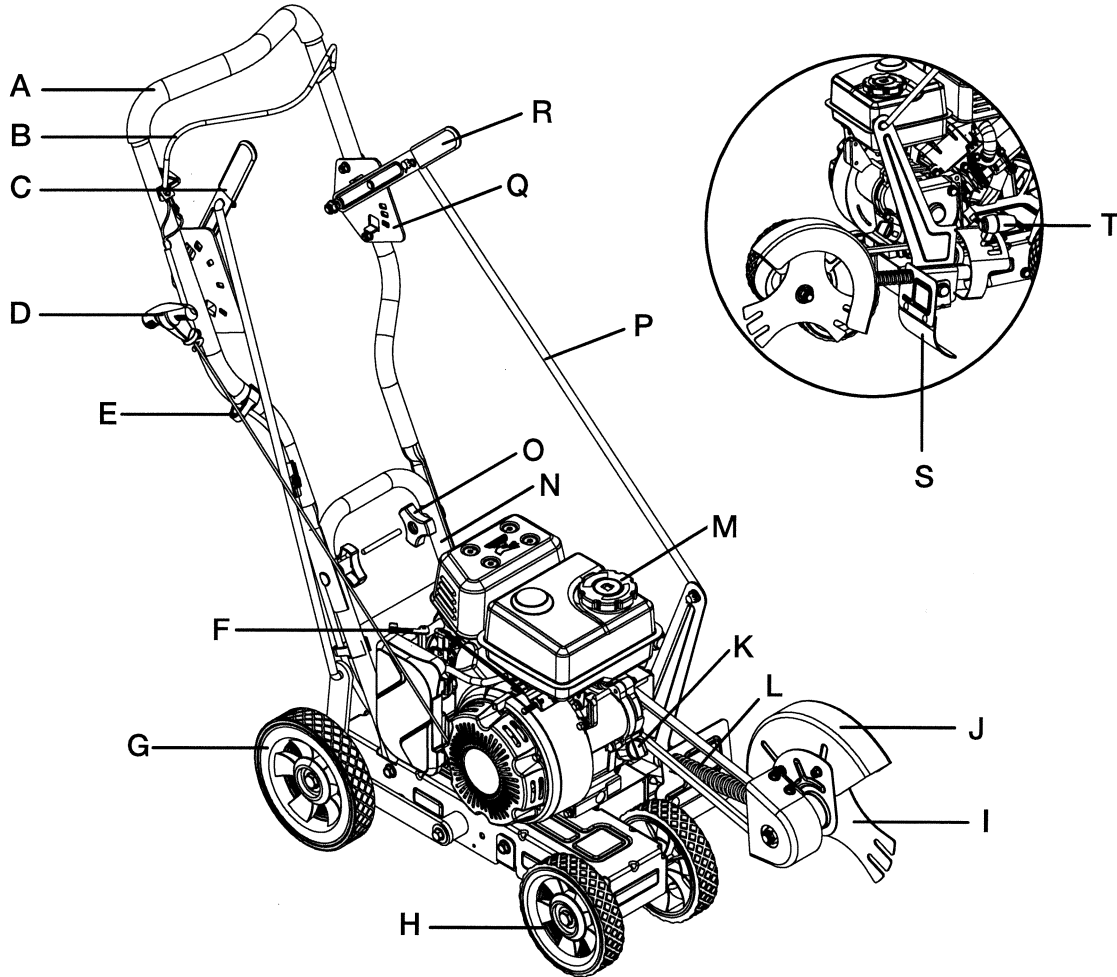

Pieza	Descripción	Pieza	Descripción
A	Palanca superior	K	Tapón del depósito de aceite
B	Palanca de aceleración	L	Correa
C	Palanca de ajuste de la altura de las ruedas	M	Tapón del depósito de combustible
D	Mango y cuerda de arranque	N	Mango inferior
E	Grapa de cable	O	Perilla
F	Palanca de estrangulación	P	Varilla de control
G	Rueda posterior	Q	Placa de ajuste de la altura de la cuchilla
H	Rueda anterior	R	Palanca de ajuste de la altura de la cuchilla
I	Cuchilla de la bordeadora The Home Depot Store SKU n.º 853434	S	Placa de goma
J	Protector de la bordeadora	T	Palanca de ajuste del ángulo de la cuchilla

## Preensamblaje (continuación)

### ESPECIFICACIONES

<b>Modelo</b>	<b>A063005</b>
Desplazamiento del motor	79 cc
Máxima potencia del motor	1750 W
Velocidad de la cuchilla	3000 RPM
Profundidad de corte de la cuchilla	1.77 pul. (Máx. 45 mm)
Ángulo de corte de la cuchilla	+/- 15 grados
Altura de ajuste de las ruedas	0 - 6 pul. y 0-152 mm
Capacidad del depósito de combustible	60.87 oz. (1800 ml)
Capacidad del depósito de aceite	11.83 oz. (350 ml)
Peso aprox.	51 lb. (23 kg)

# Ensamblaje

Ese producto requiere ensamblaje. Retire con cuidado el producto y cualquier accesorio de la caja. Asegúrese de que todos los artículos que aparecen en la lista de embalaje están incluidos. Inspeccione el producto para asegurarse de que no haya ocurrido ninguna rotura o daño durante el transporte.

No deseche el material de embalaje hasta que haya inspeccionado detenidamente el producto y lo haya operado satisfactoriamente.



**ADVERTENCIA:** El equipo y el material de embalaje no son juguetes. No deje que los niños jueguen con bolsas plásticas, láminas o piezas pequeñas. Esos objetos se pueden ingerir y suponen un riesgo de asfixia.

## INSTALACIÓN DE LA PALANCA



**ADVERTENCIA:** ¡El producto debe estar completamente ensamblado antes de la operación! No use un producto que esté parcialmente ensamblado o que esté ensamblado con piezas dañadas.

Siga las instrucciones de ensamblaje paso a paso y use las imágenes que se indican como guía visual para ensamblar fácilmente el producto.

Nunca arranque el motor antes de que esté completamente ensamblado.

1. Ensamble la bordeadora en una superficie plana y firme para garantizar una operación segura y sin problemas.
2. Alinee los orificios de la palanca superior (BB) con los orificios de la palanca inferior (M) y fije la conexión con los dos pernos (AA) y las perillas (CC) (Fig. 1)

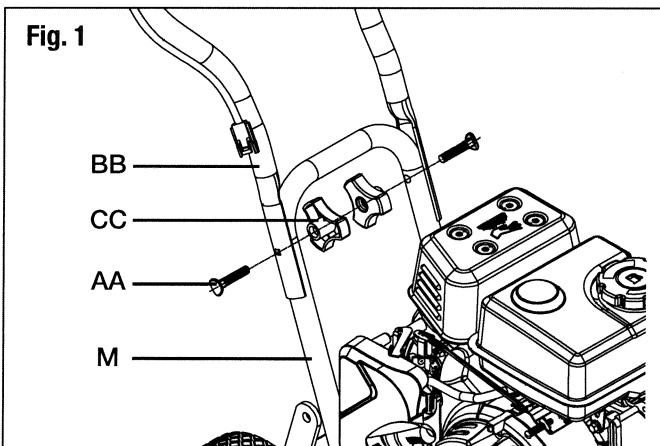

3. Saque la cubierta de seguridad del cable de alimentación. Conecte el cable de alimentación al cable de apagado (Fig. 2).

Fig. 2

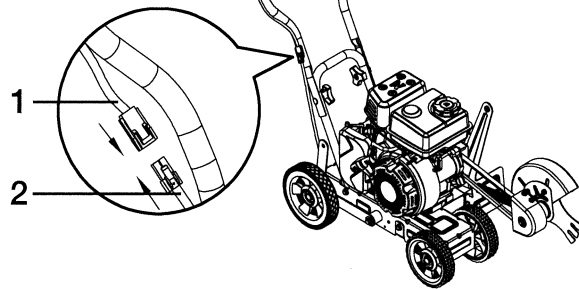

1	Cable de apagado
2	Cable de alimentación

4. Fije los cables con las grapas de cable (EE) (Fig. 3).

Fig. 3

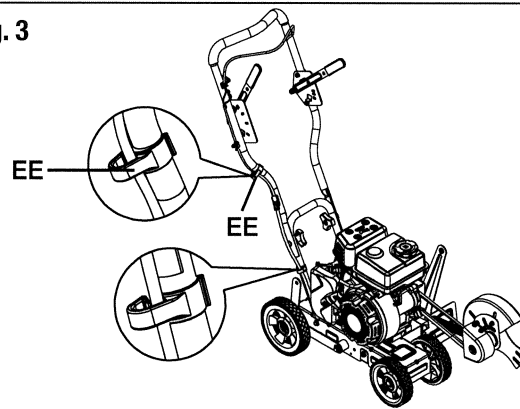

5. Inserte la varilla de control en la placa de ajuste de la altura de la cuchilla y en el orificio de la unidad. Fije la varilla de control con dos pasadores. (Fig. 4)

Monte otra varilla de control en la placa de ajuste de la altura de la rueda y en el otro orificio de la unidad (Fig. 4).

Fig. 4

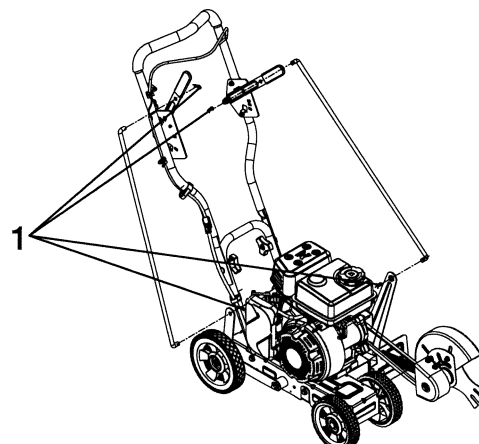

## Ensamblaje (continuación)

6. Fije el mango de arranque (D) a través de la guía de la cuerda, girándolo hasta su posición (Fig. 5).

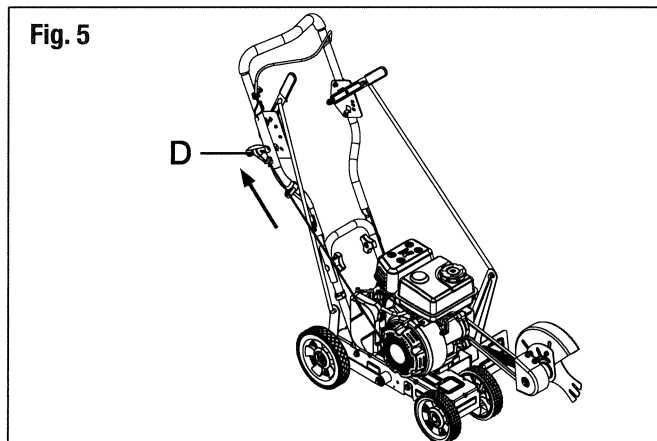

### LLENADO DE ACEITE: USO INICIAL



**PRECAUCIÓN:** Si intenta arrancar el motor antes de haberlo llenado de lubricante correctamente causará un fallo del equipo no cubierto por la garantía.



**ADVERTENCIA:** LLENAR EL CÁRTER EN EXCESO PUEDE CAUSAR PROBLEMAS GRAVES. Examine el nivel de aceite antes de cada uso. Mantener el nivel apropiado de aceite es de extrema importancia. Cambie el aceite según el calendario de mantenimiento.



**PRECAUCIÓN:** No rellene en exceso. Si llena en exceso el cárter, puede causar exceso de humo, pérdida de aceite y daños al motor.

**AVISO:** Esta unidad viene de fábrica sin aceite en el cárter. Se debe añadir aceite antes de ponerla en marcha.

1. Coloque la unidad sobre una superficie plana y nivelada y asegúrese de que las alturas de las ruedas ajustables queden ajustadas de manera que el bastidor principal de la unidad esté nivelado.
2. Desenrosque el tapón de llenado de aceite (Fig. 6)
3. Vierta 350 ml de aceite en el orificio para el llenado de aceite. NO rellene en exceso.
4. Inserte la varilla graduada en el orificio de llenado de aceite, pero no la enrosque. Retire la varilla graduada y compruebe el nivel de aceite.
5. Cuando el aceite esté a su nivel máximo, estará entre el límite superior y el límite inferior de la varilla graduada. Si el nivel de aceite está por debajo del límite inferior, añada aceite hasta que el nivel de aceite suba hasta encontrarse entre el límite superior y el límite inferior de la varilla graduada (Fig. 6).

**AVISO:** Nunca agregue aceite al depósito de combustible. Esta herramienta tiene un motor de cuatro tiempos. NO mezcle aceite con gasolina.

6. Limpie cualquier derrame de aceite.
7. Coloque el tapón del depósito de aceite.

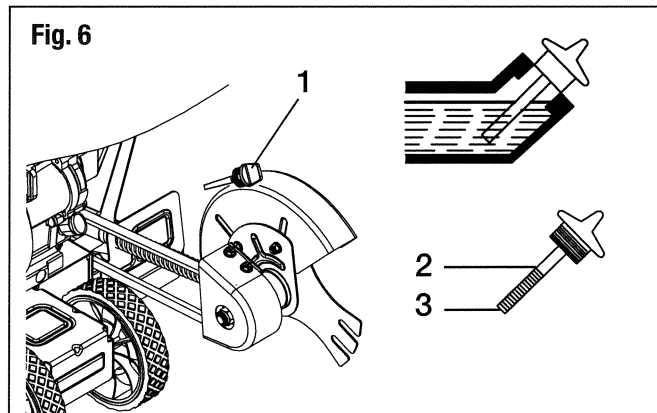

1	Tapón del depósito de aceite / Varilla graduada
2	Límite superior
3	Límite inferior

### USO DEL ACEITE CORRECTO

Utilice un aceite de peso SAE 30 de alta calidad. NO use aceite sucio. Si no se utiliza aceite limpio del tipo correcto, puede provocar un desgaste prematuro del motor y un fallo.

### LLENADO DE LA UNIDAD CON COMBUSTIBLE



**ADVERTENCIA:** La gasolina es extremadamente inflamable. Los vapores encendidos pueden explotar. Detenga siempre el motor y deje que se enfríe antes de llenar el depósito de combustible. No fume mientras llena el depósito. Mantenga las chispas y las llamas expuestas alejadas del área.

Retire la tapa del depósito de combustible lentamente para evitar lesiones causadas por el rociado de combustible. Nunca utilice la herramienta sin el tapón del depósito del combustible bien cerrado.

Añada el combustible en un área exterior bien ventilada. Limpie el combustible derramado de inmediato. Evite crear una fuente de ignición al derramar combustible. No arranque el motor hasta que los vapores de combustible se disipen.



**ADVERTENCIA:** La gasolina y sus vapores son altamente inflamables y explosivos. Para evitar lesiones graves y daños a la propiedad, manipúlela con cuidado. Manténgala alejada de las fuentes de ignición y de las llamas expuestas; manipúlela solo al aire libre.

## Ensamblaje (continuación)

Vierta el combustible al aire libre, donde no haya chispas ni llamas. Retire lentamente la tapa del depósito de combustible después de detener el motor. No fume mientras manipula el combustible. Limpie cualquier derrame de aceite en la unidad. Aléjese al menos 3 m (10 pi.) de la fuente de combustible antes de arrancar el motor.



**ADVERTENCIA:** Use siempre pantalones largos robustos, botas, guantes y una camisa de mangas largas. No use ropa suelta, joyas, pantalones cortos o sandalias, ni ande descalzo. Recójase el cabello para que esté por encima de los hombros.

1. Posicione la unidad con la tapa del depósito de combustible dirigida hacia arriba.
2. Retire la tapa del depósito de combustible lentamente.
3. Llène el depósito de combustible con gasolina nueva (menos de 30 días de almacenamiento).



**NOTA:** No llene el depósito en exceso.

4. Limpie cualquier derrame de combustible.
5. Coloque la tapa del depósito de combustible.
6. Aleje la unidad al menos 3 m (10 pi.) del recipiente de combustible y del área de llenado de combustible antes de arrancar el motor.

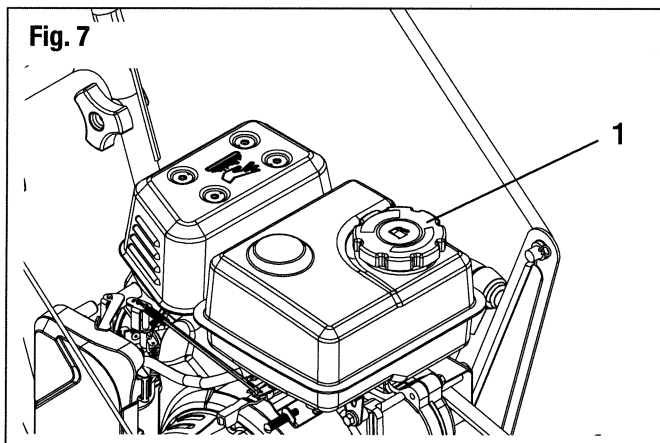

1

Tapón del depósito de combustible

## Operación



**ADVERTENCIA:** No permita que su destreza con este producto lo vuelva descuidado. Recuerde que un descuido de una fracción de segundo es suficiente para causar lesiones graves.



**ADVERTENCIA:** Siempre use protección ocular junto con protección auditiva. De no hacerlo, puede hacer que le caigan objetos en los ojos y causar otras posibles lesiones graves.



**ADVERTENCIA:** No use ningún aditamento o accesorio que no haya sido recomendado por el fabricante de este producto. El uso de aditamentos o accesorios no recomendados puede causar lesiones graves.



**ADVERTENCIA:** La operación de este producto puede crear chispas que pueden iniciar incendios alrededor de la vegetación seca. Es posible que se requiera un parachispas. El operador debe contactar a los cuerpos de bomberos locales para conocer las leyes y regulaciones relacionadas con los requisitos de prevención de incendios.

### USO DEL COMBUSIBLE CORRECTO

El uso de combustible viejo es la causa más frecuente de problemas de rendimiento. Use solo gasolina nueva, limpia y sin plomo.

**AVISO:** Esta herramienta tiene un motor de cuatro tiempos. NO mezcle aceite con gasolina.

### Definición de combustibles mezclados

En la actualidad los combustibles son a menudo una mezcla de gasolina y compuestos oxigenados tales como etanol, metanol o MTBE (éter). El combustible mezclado con alcohol absorbe agua. Solo un 1% de agua en el combustible es suficiente para separar el combustible y el aceite, formando ácidos cuando se almacena. SIEMPRE use combustible nuevo (de menos de 30 días) con menos del 10% de etanol. Deseche el combustible viejo conforme a las regulaciones federales, estatales y locales.

Uso de combustibles mezclados

Si se utiliza combustible mezclado:

Use siempre gasolina nueva sin plomo.

Use el aditivo de combustible STA-BILL® o un equivalente.



**ADVERTENCIA:** NO UTILICE COMBUSIBLE E85 O E15 EN ESTA UNIDAD. Se ha demostrado que el combustible que contiene más del 10% de etanol probablemente dañará este motor y anulará la garantía.



**ADVERTENCIA:** Utilice esta unidad solo en un área exterior bien ventilada. Los humos de escape de monóxido de carbono pueden ser letales en un área confinada.

### USO DEL ACEITE CORRECTO

Es extremadamente importante usar el tipo y peso de aceite adecuados en el cárter.

Compruebe el aceite antes de cada uso y cámbielo de manera regular. Si no utiliza el aceite correcto o usa aceite viejo, puede provocar un desgaste prematuro del motor y un fallo.

Utilice un aceite de grado SAE 30 de alta calidad, del Instituto Estadounidense del Petróleo (API por sus siglas en inglés), con nivel de servicio SF, SG, SH.



**ADVERTENCIA:** Evite el arranque accidental de la unidad. Para evitar lesiones graves, el operador y la unidad deben estar en una posición estable al tirar de la cuerda de arranque.



**ADVERTENCIA:** No opere la unidad dentro de un entorno cerrado, como un local o un inmueble; la respiración del monóxido de carbono que emana de los humos de escape es mortal.



**PRECAUCIÓN:** Inspeccione la unidad antes de usarla. Sustituya las piezas dañadas. Compruebe si hay fugas de combustible. Asegúrese de que todas las fijaciones estén en su lugar y seguras. Reemplace las piezas del accesorio de corte que estén agrietadas, astilladas o dañadas de alguna manera. Asegúrese de que el accesorio de corte esté correctamente instalado y firmemente apretado. Asegúrese de que el protector del accesorio de corte esté correctamente fijado y en la posición recomendada por el fabricante.



**PRECAUCIÓN:** Despeje el área a cortar antes de cada uso. Retire todos los objetos que pudieran salir despedidos o que se puedan enganchar en el accesorio de corte, como piedras, vidrios rotos, clavos, alambres o cuerdas. Asegúrese de que no haya niños, transeúntes o mascotas en un radio de 50 pi. (15 m), aunque sigue existiendo el riesgo de lesión por objetos que son lanzados a más de 50 pi. (15 m). Anime a los transeúntes a usar protección para los ojos.

Si alguien se le acerca, detenga el motor y el accesorio de corte.



**ADVERTENCIA:** Algunos países tienen regulaciones que definen el horario del día y los días especiales en que se permite el uso de los productos, así como las restricciones que se aplican. Pida información detallada a su comunidad y respete las regulaciones con el fin de preservar la tranquilidad del vecindario y evitar cometer infracciones administrativas.

### AJUSTE DE LA PROFUNDIDAD DE CORTE DE LA BORDEADORA

1. Mueva la palanca de ajuste de la altura de la cuchilla hacia adelante para aumentar la profundidad de corte (Fig. 8).



**NOTA:** Hay 3 ajustes de profundidad de corte, desde aproximadamente el nivel del suelo hasta 1.77 pul. (45 mm) de profundidad.

# Operación (continuación)

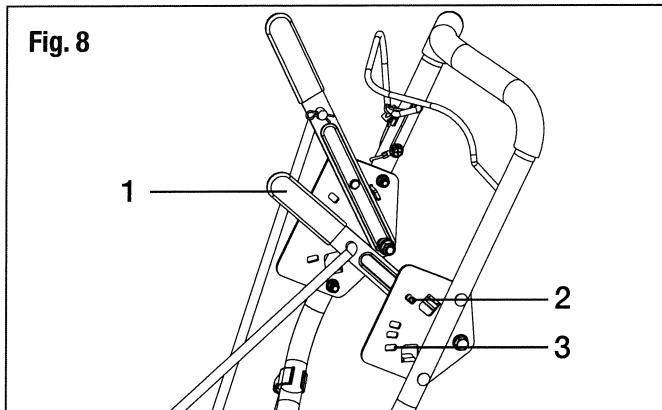

1	Palanca de ajuste de la altura de la cuchilla
2	Posición inicial
3	Profundidad completa

## AJUSTE DE LA ALTURA DE LAS RUEDAS

1. Mueva la palanca de ajuste de la altura de las ruedas hacia adelante hasta la muesca deseada (Fig. 9).



**NOTA:** Las cuatro alturas de las ruedas son 0 pul. / 2 pul. / 4 pul. / 6 pul. (0mm / 51 mm / 102 mm / 152 mm).

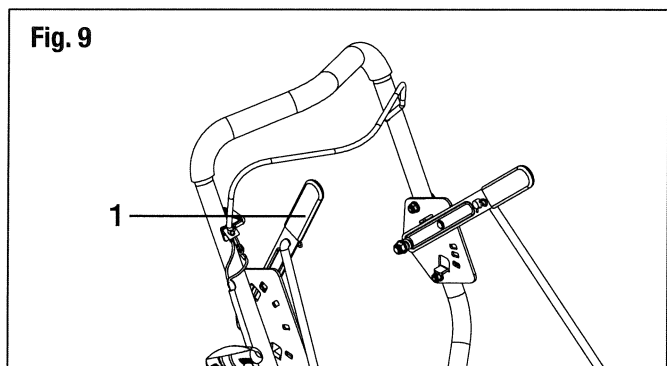

1 Palanca de ajuste de la altura de las ruedas



**ADVERTENCIA:** No sobrecargue la bordeadora por encima de su capacidad, intentado cortar demasiado profundo a demasiada velocidad. Para cortar a mayores profundidades, haga varios pases, cortando primero a menores profundidades.

La cuchilla se puede ajustar a 15 grados con respecto a la vertical (ambas direcciones) para obtener un corte biselado que cortará la hierba más lejos de la acera o la entrada de autos, reduciendo así la frecuencia a la cual es necesario cortar la hierba. Si usa un corte biselado a gran profundidad hará una zanja en el suelo.

1. Mueva la palanca de ajuste del ángulo de la cuchilla hacia adelante hasta la muesca deseada (Fig. 10).

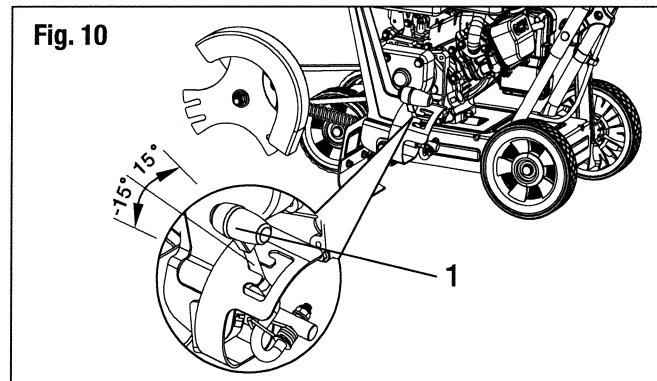

1 Palanca de ajuste del ángulo de la cuchilla

## INSTRUCCIONES DE ARRANQUE

1. Compruebe el nivel de aceite. No llene en exceso y asegúrese de que el aceite se marque en el límite superior de la varilla graduada.
  2. Llene el depósito de combustible.
  3. Mueva la palanca de ajuste de la altura de la cuchilla hasta la posición inicial (Fig. 11).
  4. Lleve la palanca de estrangulación a la posición de estrangulación (CHOKE) (Fig. 12).
  5. Agarre firmemente la barra de control con la mano izquierda, jalándola contra el mango superior (Fig. 13).
  6. Agarre firmemente la cuerda de arranque con su mano derecha, jalando la cuerda de arranque con un movimiento controlado y estable, 5 veces hasta que el motor arranque.
  7. Presione la palanca de estrangulación hasta la posición de marcha (RUN) cuando el motor arranque (Fig. 14).
  8. Cuando la palanca de ajuste de la altura de la cuchilla esté en la posición inicial, la cuchilla no trabajará. Para que la cuchilla trabaje, mueva la palanca de ajuste de la altura de la cuchilla hacia adelante hasta cualquiera de las otras tres posiciones (Fig. 15).
- Si... el motor no arranca, comience el procedimiento de arranque en el paso cinco.

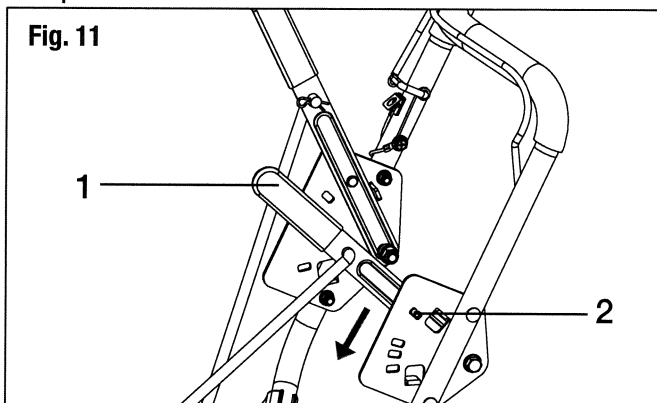

1 Palanca de ajuste de la altura de la cuchilla  
2 Posición inicial

## Operación (continuación)

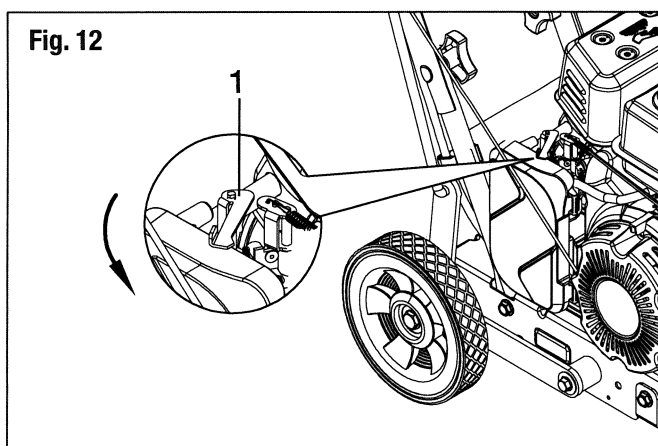

1 Palanca de estrangulación

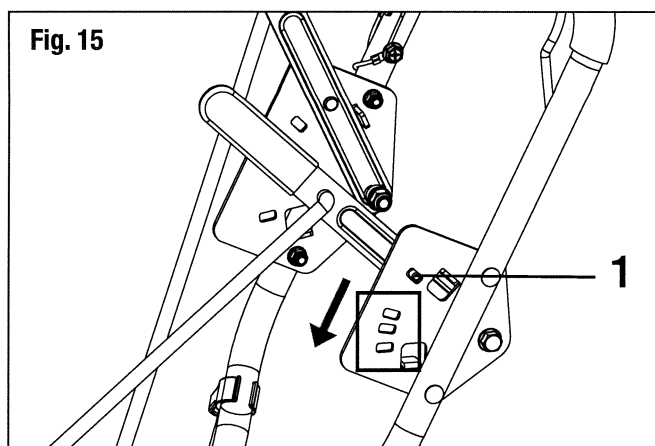

1 Posición inicial

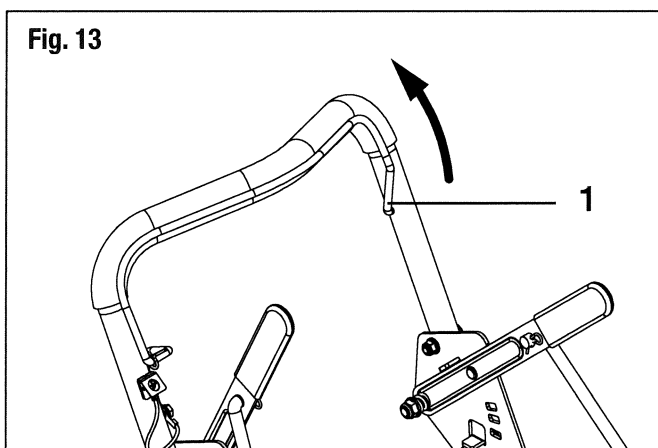

1 Asa

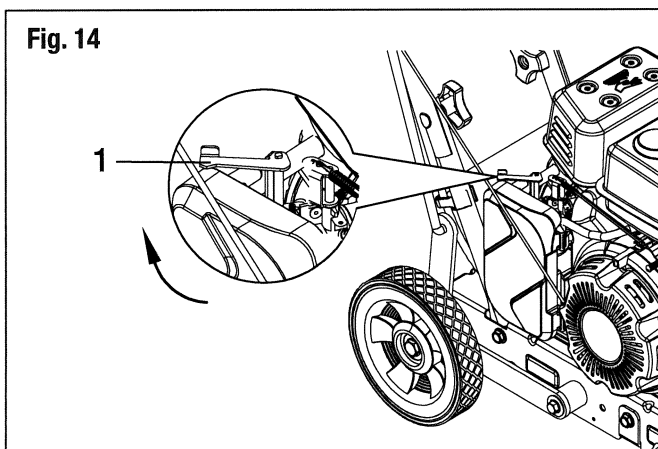

1 Palanca de estrangulación

### INSTRUCCIONES DE PARADA

1. Libere la barra de control para detener la unidad. Asegúrese de que el accesorio de corte se haya detenido antes de colocar la unidad en el suelo.

### CÓMO SUJETAR LA HERRAMIENTA

- Colóquese en posición de trabajo (sujetando la máquina delante de su cuerpo). Permanezca de pie y erguido. No se incline.
- Mantenga los pies separados y firmes sobre el suelo.
- Sujete el mango con ambas manos. Mantenga los brazos rectos.
- No se estire demasiado para alcanzar; mantenga todas las partes de su cuerpo alejadas del accesorio de corte en rotación y de las superficies calientes.



**ADVERTENCIA:** No opere la máquina con un dispositivo de corte dañado o excesivamente desgastado.

### DESATASCO DE LAS CUCHILLAS

Si las cuchillas se atascan debido a un alambre u otra obstrucción y no se pueden mover, siga estas reglas de seguridad importantes:

- **NUNCA** se estire para alcanzar ni intente eliminar el material atascado con el motor funcionando.
- **SIEMPRE** apague la unidad y espere a que las cuchillas se detengan antes de desatascarlas.
- **SIEMPRE** inspeccione las cuchillas después de desatascarlas para asegurarse de haber eliminado todo el material atascado y de que las cuchillas no están dañadas.



# Mantenimiento

Cuando realice el mantenimiento, use sólo piezas de repuesto idénticas. El uso de cualquier otra pieza puede crear un peligro o causar daños en el producto.

**AVISO:** No se permite que los usuarios ajusten el carburador o el encendido. Si se requiere asistencia adicional, lleve la unidad a un proveedor de servicio calificado.

**ADVERTENCIA:** Para evitar lesiones graves, siempre detenga el motor y espere a que se enfríe antes de limpiar o dar mantenimiento a la unidad. Nunca limpie o dé mantenimiento con la unidad en marcha. Desconecte el cable de la bujía para evitar que la unidad arranque accidentalmente.

**ADVERTENCIA:** Use ropa de protección y siga todas las instrucciones de seguridad para prevenir lesiones graves.

## LIMPIEZA

Utilice un cepillo pequeño para limpiar el exterior del equipo. No use detergentes fuertes. Los limpiadores domésticos que contienen aceites aromáticos, como pino y limón, y los solventes tales como el queroseno, pueden dañar el plástico. Use un paño suave para secar el equipo.

La limpieza correcta y regular no solo es importante para el uso seguro de este producto, sino también para extender su vida útil.

## LUBRICACIÓN

Para asegurar una larga vida útil y un funcionamiento óptimo, asegúrese de que las cuchillas se limpien y lubriquen de manera regular. Aplique una fina película de aceite de lubricación de manera rutinaria.

## CAMBIO DE LA CUCHILLA

**ADVERTENCIA:** Para evitar lesiones graves, detenga siempre el motor y deje que se enfríe antes de cambiar las cuchillas.

1. Mueva la palanca de ajuste de la altura de la cuchilla hasta la posición inicial.
2. Sujete la tuerca del eje de transmisión con una llave sin girarla.
3. Para cambiar la cuchilla, desatornille la contratuerca de la cuchilla con otra llave.
4. Retire la contratuerca de la cuchilla, la arandela y la cuchilla rota.
5. Luego coloque la nueva cuchilla según la posición original (Fig. 16).
6. Atornille la contratuerca de la cuchilla para fijar la arandela y la nueva cuchilla.

**AVISO:** Apriete la contratuerca de la cuchilla a 47-61N•m.

Fig. 16

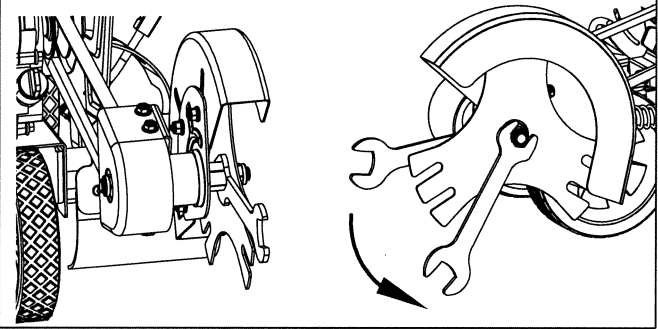

## CAMBIO DE LA CORREA

**ADVERTENCIA:** Para evitar lesiones graves, detenga siempre el motor y deje que se enfríe antes de cambiar la correa.

**ADVERTENCIA:** Para evitar cualquier daño o defecto, el usuario debe comprobar y dar mantenimiento a todas las piezas de la máquina antes de usarla y después que esta se caiga o sufra cualquier otro impacto.

1. Mueva la palanca de ajuste de la altura de la cuchilla hasta la posición inicial.
2. Retire los dos pernos del protector lateral para retirar la cubierta de la polea del motor y las dos cubiertas de los pernos (Fig. 17).
3. Luego retire los dos tornillos del protector anterior y el protector de la correa. (Fig. 18).
4. Retire la correa usada del motor y de las poleas del conjunto del árbol tubular.
5. Coloque la nueva correa según la posición original.
6. Fije el protector de la correa y la cubierta de la polea del motor.

Fig. 17

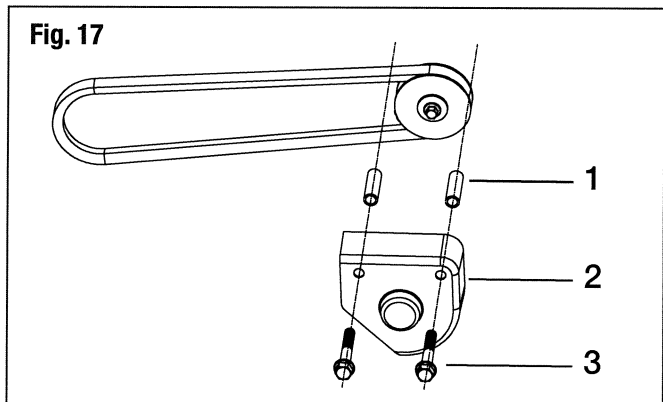

1	Cubierta del perno
2	Cubierta de la polea del motor
3	Pernos del protector posterior

# Mantenimiento (continuación)

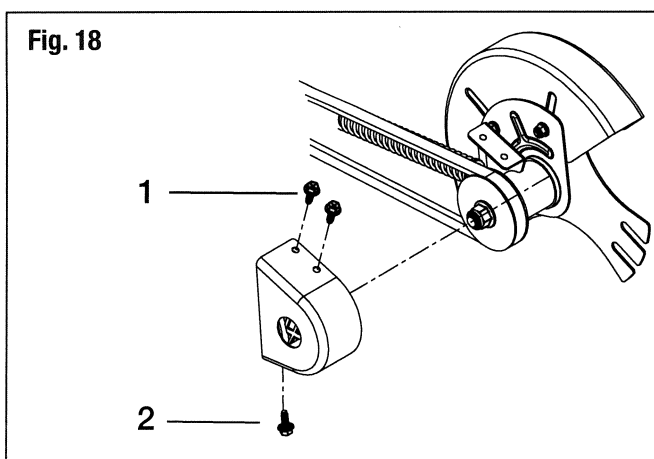

1	Pernos del protector anterior
2	Protector de la correa

## CALENDARIO DE MANTENIMIENTO

**ADVERTENCIA:** Cuando el motor funciona en marcha lenta, el usuario debe comprobar de manera rutinaria que el accesorio de corte se detiene cuando gira.

**ADVERTENCIA:** Para evitar cualquier daño o defecto, el usuario debe comprobar y dar mantenimiento a todas las piezas de la máquina antes de usarla y después que esta se caiga o sufra cualquier otro impacto.

Ejecute estos procedimientos de mantenimiento requeridos a la frecuencia indicada en la tabla. Estos procedimientos deben formar parte también de cualquier ajuste estacional.

**NOTA:** Algunos procedimientos de mantenimiento podrían requerir herramientas o habilidades especiales. Si no está seguro de estos procedimientos, lleve la unidad a un proveedor de servicio calificado.

**NOTA:** El mantenimiento, el reemplazo o la reparación de los dispositivos y sistemas de control de emisiones pueden ser realizados por un proveedor de servicio calificado.

**NOTA:** Lea la declaración de California/EPA que se suministró con la unidad para ver una lista completa de términos y la cobertura para dispositivos de control de emisiones tales como el parachispas, el silenciador, el carburador, etc.

FRECUENCIA	MANTENIMIENTO REQUERIDO
Cada 10 horas	<ul style="list-style-type: none"> <li>• Limpie el filtro de aire. Consulte la sección Mantenimiento del filtro de aire.</li> <li>• Verifique la correa de transmisión. (Cámbiela si es necesario)</li> <li>• Revise la cuchilla para ver si está desgastada o dañada. (Cámbiela si es necesario)</li> </ul>
Cada 20 horas	<ul style="list-style-type: none"> <li>• Cambio de aceite. Consulte la sección Cambio del aceite.</li> <li>• Sustituya el aceite después de las primeras 5 horas.</li> </ul>
Cada 30 horas	<ul style="list-style-type: none"> <li>• Pida a un proveedor de servicio calificado que compruebe el espacio libre del balancín.</li> <li>• Compruebe el estado y la separación de los electrodos de la bujía. Consulte la sección Mantenimiento de la bujía.</li> </ul>

**NOTA:** Si el motor trabaja con frecuencia en circunstancias polvorientas u otras circunstancias graves, aumente la frecuencia de limpieza.

## COMPROBACIÓN DEL NIVEL DE ACEITE

**ADVERTENCIA:** Examine el nivel de aceite antes de cada uso. Mantener el nivel apropiado de aceite es de extrema importancia.

### Inspección del nivel de aceite

1. Detenga el motor y espere a que se enfríe.
2. Deposite la herramienta sobre una superficie plana y nivelada.

**AVISO:** De no mantenerse el motor nivelado se puede obtener una lectura incorrecta del nivel de aceite.

3. Retire la varilla graduada y compruebe el nivel de aceite. Cuando el aceite esté a su nivel máximo, estará entre el límite superior y el límite inferior de la varilla graduada. Si el nivel de aceite está por debajo del límite inferior, añada aceite hasta que el nivel de aceite suba hasta encontrarse entre el límite superior y el límite inferior de la varilla graduada. Consulte la sección Adición de aceite.

### Llenado de aceite

1. Limpie el área alrededor del tapón del depósito de aceite para evitar que entren escombros por el orificio de llenado de aceite.
2. Desenrosque el tapón del depósito de aceite.
3. Inserte la varilla graduada de aceite en la boquilla de llenado pero NO la enrosque. Retire la varilla graduada y compruebe el nivel de aceite. Añada aceite hasta que el nivel de aceite suba hasta el límite superior de la varilla graduada (Fig. 19).

# Mantenimiento (continuación)

Fig. 19

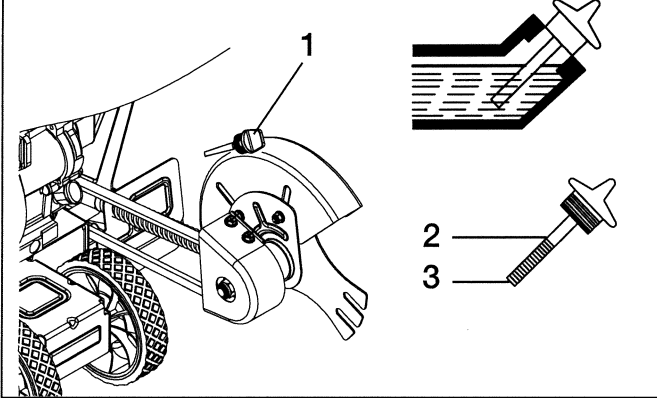

1	Tapón del depósito de aceite / Varilla graduada
2	Límite superior
3	Límite inferior



**ADVERTENCIA:** NO llene por encima del nivel máximo de aceite. Llenar en exceso hará que haya demasiado aceite en el cárter de aceite y puede causar la emisión de humos nocivos para el usuario.

**AVISO:** Si el nivel de aceite es demasiado alto, incline la unidad y drene el exceso de aceite vertiéndolo en un recipiente apropiado.

4. Limpie cualquier derrame de aceite.
5. Coloque el tapón del depósito de aceite.

## CAMBIO DEL ACEITE.



**ADVERTENCIA:** El aceite de motor usado se considera un tipo de desecho especial y se debe eliminar según el reglamento de protección ambiental de su localidad. No vierta el aceite en los desechos domésticos, el alcantarillado, el suelo, etc.

1. Inserte una bandeja plana debajo de la bordeadora para coleccionar el aceite viejo. (Fig. 20).
2. Retire el tapón de drenaje de aceite y espere a que se drene el aceite del motor.
3. Limpie cualquier derrame de aceite.
4. Coloque el tapón de drenaje de aceite que se retiró en el paso 2.
5. Llène el motor de aceite (ver Adición de aceite).

**AVISO:** Deseche el aceite viejo conforme a las regulaciones federales, estatales y locales.

6. Limpie cualquier derrame de aceite.
7. Después que el aceite se drene completamente, apriete el perno de drenaje de aceite.
8. Consulte la sección Adición de aceite para rellenar de aceite el motor.

Fig. 20

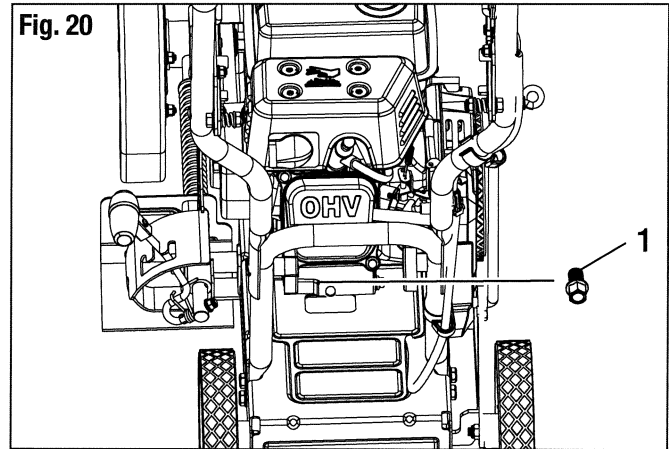

1	Perno de drenaje de aceite
---	----------------------------

## Limpieza del filtro de aire

1. Presione el botón de la cubierta del filtro hacia adelante. Retire la cubierta del filtro de aire de la caja del filtro de aire (Fig. 21).
2. Retire el filtro de aire de la caja del filtro de aire (Fig. 16).
3. Lave el filtro de aire con agua y detergente. Enjuague bien el filtro de aire y espere a que se seque.
4. Vuelva a colocar el filtro de aire en la caja del filtro de aire (Fig. 21).

**AVISO:** La operación de la unidad sin el filtro de aire o la cubierta del filtro de aire INVALIDARÁ la garantía.

5. Inserte la lengüeta situada en la cubierta del filtro de aire en el orificio de la caja del filtro de aire. Presione el filtro de aire sobre la caja del filtro de aire (Fig. 21).

Fig. 21

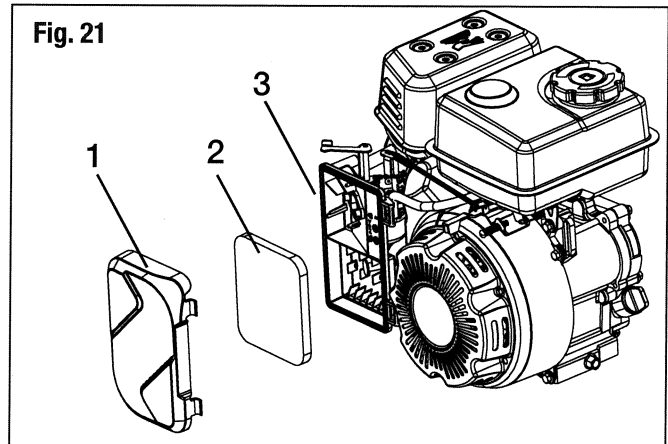

1	Cubierta del filtro de aire
2	Filtro de aire
3	Caja del filtro de aire

# Mantenimiento (continuación)

## MANTENIMIENTO DE LA BUJÍA

1. Detenga el motor y espere a que se enfríe. Agarre firmemente el capuchón de la bujía y jálelo.
2. Limpie el área alrededor de la bujía. Retire la bujía de la tapa del cilindro con una llave de bujía de 5/8 pul., girándola en sentido antihorario.



**PRECAUCIÓN:** No retire la bujía cuando el motor está caliente.



**PRECAUCIÓN:** No lave con chorro de arena, raspe o limpie los electrodos de la bujía. La suciedad en el motor puede dañar el cilindro.

3. Inspeccione la bujía. Si la bujía está agrietada, contaminada o sucia, sustitúyala por la pieza de repuesto. Consulte las PIEZAS o use una bujía de repuesto.
4. Use una lámina calibradora para fijar la distancia entre los electrodos a 0.6 mm - 0.8 mm (0.025 pul. - 0.031 pul.) (Fig. 22).
5. Instale la bujía en la tapa del cilindro. Apriete la bujía con una llave de bujía de 5/8 pul., girándola en sentido horario hasta que quede apretada.

**AVISO:** Si usa una llave dinamométrica, ajuste el par de apriete a 12 N•m. No apriete en exceso.

6. Coloque le capuchón de la bujía.

Fig. 22

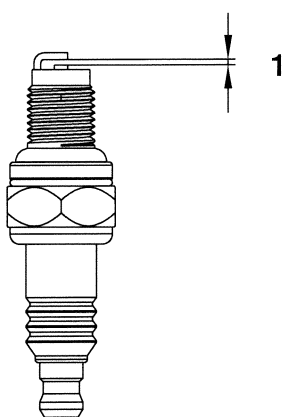

1

0.60 mm - 0.80 mm  
0.025 pul - 0.031 pul.

## ALMACENAMIENTO

- Nunca almacene una unidad con combustible en un lugar donde los humos puedan entrar en contacto con llamas expuestas o chispas.
- Deje que el motor se enfríe antes de almacenarlo.
- Guarde la unidad bajo llave para prevenir el uso no autorizado o evitar daños.

- Guarde la unidad en un área seca y bien ventilada.
- Guarde la unidad lejos del alcance de los niños.
- Guarde la unidad después de limpiar la cuchilla.

### Almacenamiento a corto plazo (1-2 semanas)

Almacene la unidad en posición horizontal. Si no es posible hacerlo, almacene la unidad verticalmente con el motor en la parte superior.

### Almacenamiento a largo plazo

1. Retire la tapa del depósito de combustible, incline la unidad y drene el combustible vertiéndolo en un recipiente aprobado. Coloque la tapa del depósito de combustible.
2. Arranque el motor y deje que funcione hasta que se detenga. Esto asegura que se drene todo el combustible del carburador.
3. Deje que el motor se enfríe antes. Retire la bujía y coloque 5 gotas de cualquier aceite de motor de alta calidad en el cilindro. Tire lentamente de la cuerda para distribuir el aceite. Instale la bujía.
4. Limpie a fondo la unidad e inspecciónela para detectar cualquier pieza floja o dañada. Repare o cambie cualquier pieza dañada y apriete los tornillos, tuercas o pernos flojos.
5. Almacene la unidad en posición horizontal. Si el almacenamiento horizontal no es posible, almacene la unidad verticalmente con el motor en la parte superior.

### Preparación de la unidad para el uso después de un largo periodo de almacenamiento

1. Retire la bujía. Incline la unidad y drene todo el aceite del cilindro vertiéndolo en un recipiente probado. Instale la bujía.
2. Cambie el aceite. Consulte la sección Cambio del aceite.

**AVISO:** No use combustible que haya sido almacenado durante más de 30 días. Deseche el combustible y aceite viejos conforme a las regulaciones federales, estatales y locales.

## TRANSPORTE



**PRECAUCIÓN:** Proteja el producto contra cualquier impacto o vibración intensa que pueda ocurrir durante el transporte en un vehículo.

Solo transporte la unidad en posición horizontal. Si no es posible hacerlo, transporte la unidad verticalmente con el motor en la parte superior. Fije la unidad para evitar daños durante el transporte.

Fije la unidad para evitar que resbale o se caiga.

# Solución de problemas

PROBLEMA	SOLUCIÓN
<b>EL MOTOR NO ARRANCA.</b>	
El depósito de combustible está vacío.	Llene el depósito de combustible con combustible nuevo.
La perilla de cebado no se ha presionado lo suficiente.	Presione la perilla de cebado 10 veces.
El combustible es viejo (tiene más de 30 días de almacenamiento).	Vacíe el depósito de combustible y eche combustible nuevo.
La bujía está sucia.	Sustituya la bujía.
<b>EL MOTOR NO FUNCIONA EN MARCHA LENTA.</b>	
El filtro de aire está sucio.	Limpie o reemplace el filtro de aire.
El combustible es viejo (tiene más de 30 días de almacenamiento).	Vacíe el depósito de combustible y eche combustible nuevo.
El tornillo de ajuste de velocidad en marcha lenta necesita ajuste.	Gire el tornillo de ajuste de velocidad en marcha lenta para aumentar la velocidad en marcha lenta.
<b>EL MOTOR DESPIDE MUCHO HUMO.</b>	
Demasiado aceite en el cárter.	Drene el aceite de motor y rellene con la cantidad correcta de lubricante para motor.
<b>EL MOTOR NO SE ACELERA.</b>	
El combustible es viejo (tiene más de 30 días de almacenamiento).	Vacíe el depósito de combustible y eche combustible nuevo.
Las cuchillas tienen objetos adheridos	Detenga el motor y limpie las cuchillas.
El filtro de aire está sucio.	Limpie o reemplace el filtro de aire.
<b>EL MOTOR NO TIENE POTENCIA O SE PARA.</b>	
El combustible es viejo (tiene más de 30 días de almacenamiento).	Vacíe el depósito de combustible y eche combustible nuevo.
El filtro de aire está sucio.	Limpie o reemplace el filtro de aire.
La bujía está sucia.	Sustituya la bujía.
<b>RENDIMIENTO DE CORTE INSATISFCTORIO.</b>	
La cuchilla ni tiene filo o está o dañada.	Cámbiela o contacte a un proveedor de servicio cualificado.
El material de corte excede la capacidad.	Solo corte el material según la capacidad de la unidad.
<b>VIBRACIÓN, RUIDO O ESCAPE EXCESIVOS.</b>	
Los pernos o las tuercas están flojos.	Apriéte los.
Gasolina/Aceite incorrectos.	Vacíe los depósitos de combustible y aceite. Rellénelos con combustible y aceite nuevos.

Si se requiere asistencia adicional, lleve la unidad a un proveedor de servicio calificado.

# Piezas de repuesto

MODELO: A063005

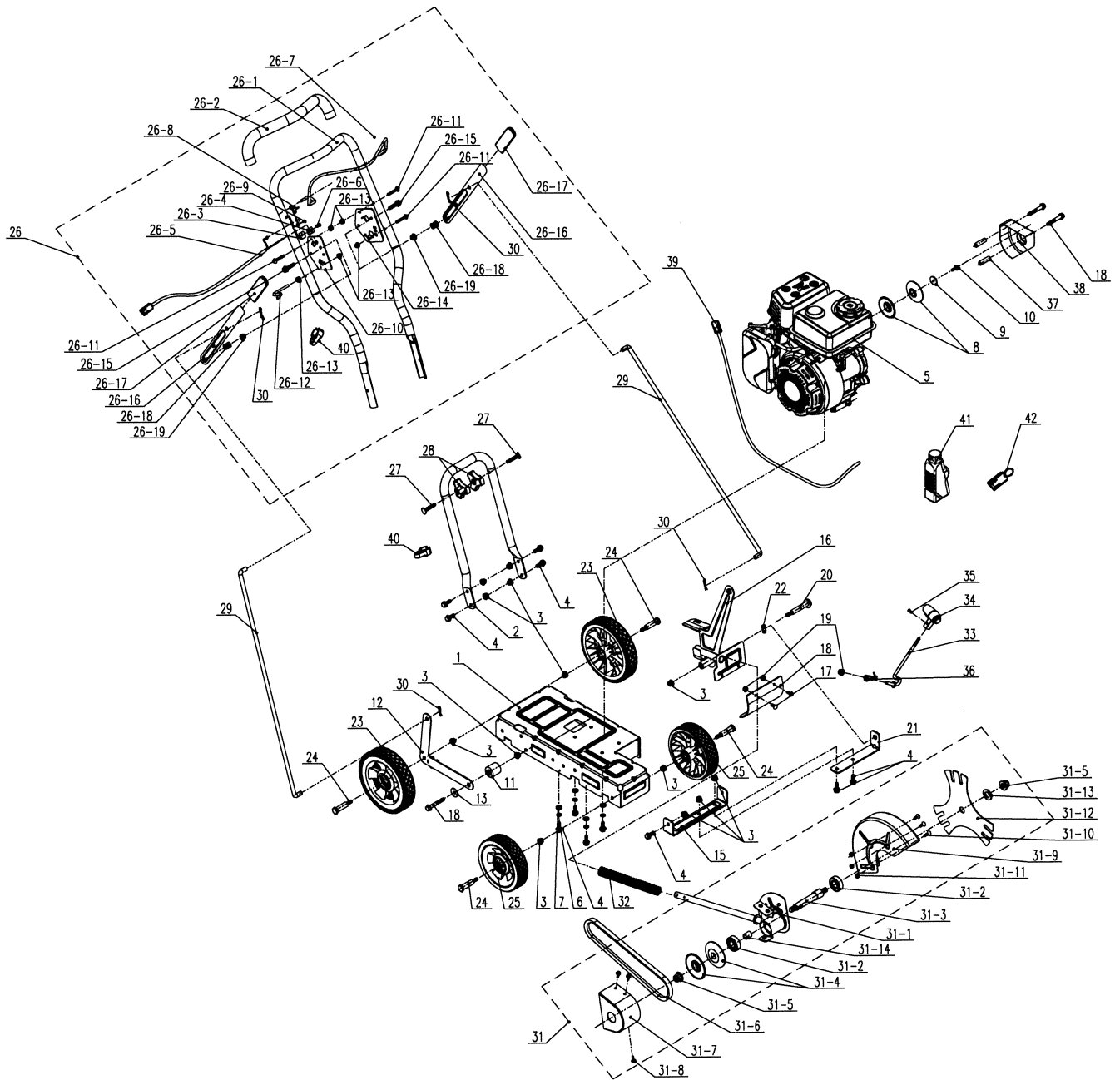

## Piezas de repuesto (continuación)

Nº	N.º de pieza	Descripción	Cant.
1	201050000149	Armario	1
2	201139000115	Actuador lineal (parte inferior)	1
3	8NE-08D01	Contratuerca de cara de brida hexagonal no metálica	13
4	207319900010	Perno de brida hexagonal	11
5	103001000360	Conjunto del cabezal del motor	1
6	8WS-08D	Almohadilla de resorte	4
7	8WF-08D	Arandela plana	4
8	201071000083	Polea (activa)	2
9	8202-000044-0000000	Junta	1
10	8SQHY06-16D	Perno de brida hexagonal	1
11	207289900168	Camisa del eje	1
12	201059000413	Soporte	1
13	8325-532405-0000000	Junta	1
14	8SQDD08-50D	Perno de brida hexagonal	3
15	201113000006	Placa de refuerzo	1
16	201172000004	Balancín	1
17	8026-910101-0000000	Perno de cuello cuadrado	2
18	202006000105	Deflector	1
19	207320800004	Contratuerca de cara de brida hexagonal no metálica	3
20	207220200006	Perno de brida de cabeza hexagonal	1
21	201149000152	Barra frontal	1
22	8202-910701-0000000	Junta ondulada	1
23	207150100028	Rueda	2
24	201026000467	Eje	4
25	207150100027	Rueda	2
26	199004000731	Conjunto del mango	1
26-1	201139000116	Actuador lineal (parte superior)	1
26-2	207450100005	Funda de esponja	1
26-3	202029000260	Plato prensador	1
26-4	201051000072	Hoja de contacto	1
26-5	199084000092	Conjunto de cables	1
26-6	8SJGB40-12D	Tornillo roscador compuesto de cabeza alomada acanalada	1
26-7	201120000085	Barra de amarre	1
26-8	207010300070	Resorte torcido	1
26-9	8SQHY06-16D	Perno de brida hexagonal	1
26-10	201074000028	Placa de engranaje	1

Nº	N.º de pieza	Descripción	Cant.
26-11	8206-660501-0000000	Perno de cuello cuadrado	3
26-12	8141-910102-0000000	Asiento de sujeción del mango de arranque	1
26-13	207320800004	Contratuerca de cara de brida hexagonal no metálica	5
26-14	201074000029	Placa de engranaje	1
26-15	8SQDD08-30D	Perno de brida hexagonal	2
26-16	201134000013	Placa de ajuste	2
26-17	299009000018	Buje de protección	2
26-18	207010100087	Resorte	2
26-19	8NE-08D01	Contratuerca de cara de brida hexagonal no metálica	2
27	8206-517001-0000000	Perno	2
28	8313-513701-0100120	Perilla	2
29	201053000109	Varilla de control	2
30	207190300001	Pasador	4
31	199130000047	Conjunto de soportes	1
31-1	201059000414	Soporte	1
31-2	8BC-401712-SS	Rodamiento rígido de bolas	2
31-3	201025000182	Eje de salida	1
31-4	201071000082	Polea (conducida)	2
31-5	207320800005	Contratuerca de cara de brida hexagonal no metálica	2
31-6	207139900065	Correa	1
31-7	201046000053	Máscara de seguridad	1
31-8	8SQHY06-16D	Perno de brida hexagonal	3
31-9	201046000052	Máscara de seguridad	1
31-10	8026-910101-0000000	Perno de cuello cuadrado	3
31-11	207320800004	Contratuerca de cara de brida hexagonal no metálica	3
31-12	201045000271	CuchillaThe Home Depot Store SKU n.º 853434	1
31-13	8WF-12B02	Arandela plana	1
31-14	201049000021	Manguito de eje	1
32	207010100085	Resorte	1
33	201135000001	Palanca de ajuste	1
34	202024002186	Mango	1
35	8SJGD04-08D	Tornillo	1
36	207010300063	Resorte torcido	1
37	207280100048	Camisa del eje	2
38	201046000054	Máscara de seguridad	1
39	199084000093	Conjunto de cables	1
40	202157000096	Grapa de cable	2
41	199999001778	Componentes del aceite lubricante	1
42	199084000094	Conjunto de cables	1

# Piezas de repuesto (continuación)

## PIEZAS DEL MOTOR

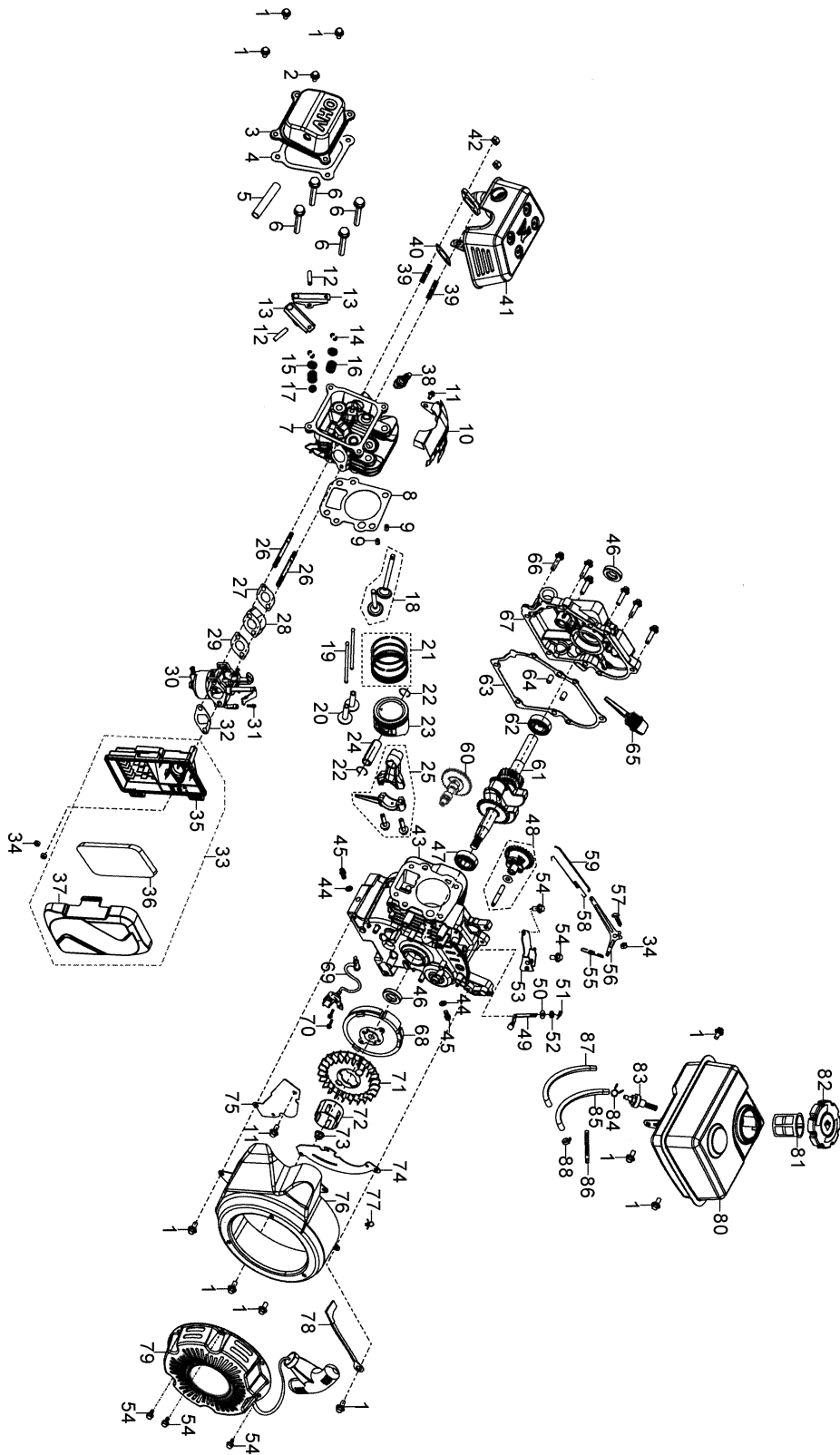



## Piezas de repuesto (continuación)

Nº	N.º de pieza	Descripción	Cant.	Nº	N.º de pieza	Descripción	Cant.
1	90001-0612-01	Perno	10	45	11007-Z010110-0000	Perno, tapón de drenaje	10
2	90001-0614-01	Perno	1	46	90682-Z510110-0000	Sello, aceite	1
3	12410-Z0M0110-0000	Subconjunto de la cubierta, tapa del cilindro	1	47	90548-0203-CLA0	Rodamiento rígido de bolas	1
4	12004-Z0M0110-0000	Junta, cubierta de la tapa del cilindro	1	48	16400-Z210110-0000	Conjunto de engranajes, regulador	1
5	17004-Z0M0310-0000	tubo, respirador	1	49	16061-Z510210-0000	Brazo, regulador	1
6	12003-Z510110-0000	Perno, tapa del cilindro	4	50	90408-Z010210-0000	Arandela, plana	4
7	12140-Z0M0110-0BA0	Subconjunto de la tapa, cilindro	1	51	90501-Z010110-0000	Pasador	1
8	12131-Z210110-0000	Junta, tapa del cilindro	1	52	90682-Z030210-0000	Sello, aceite	1
9	90502-0814-00	Pasador	2	53	16520-Z510220-0000	Conj. de control, acelerador	2
10	19304-Z510310-0000	Protector, cuerpo del cilindro	1	54	90001-0608-01	Perno	1
11	90001-0610-01	Perno	2	55	16063-Z0M0110-0000	Resorte, regulador	2
12	14318-Z950110-0000	Subconjunto del eje, balancín	2	56	16070-Z510210-0000	Subconjunto del soporte, regulador	2
13	14310-Z0M0110-0000	Subconjunto del balancín, válvula	2	57	16072-Z010110-0000	Perno, soporte del regulador	2
14	12109-Z810110-0000	Abrazadera, cierre de válvula	4	58	16012-Z510110-0000	Resorte, retorno de válvula de acelerador	4
15	12112-Z810210-0000	Asiento, resorte de válvula	2	59	16062-Z0M0110-00A0	Varilla, regulador	2
16	12103-Z510110-0000	Resorte, válvula	2	60	14200-Z0M0110-0000	Conj. del árbol de levas	2
17	12101-Z810210-0000	Guía, Sello	1	61	13300-Z211810-00A0	Conj. del cigüeñal	1
18	12110-Z0M0110-00A0	Juego de válvulas	1	62	90548-0303-CLA0	Rodamiento rígido de bolas	1
19	14071-Z0M0110-0000	Levantador, válvula	2	63	11001-Z510130-0000	Junta, cárter	2
20	14081-Z010110-0000	Taqué, válvula	2	64	90502-0812-00	Pasador	2
21	13200-Z450210-0000	Conj. de anillos, pistón	1	65	15010-Z510140-R000	Subconjunto de la varilla graduada, aceite	1
22	13122-Z450110-0000	Grapa, pasador de pistón	2	66	90001-0625-01	Perno	2
23	13111-Z0M0110-00A0	Pistón	1	67	11411-Z510111-0BA0	Cubierta, cárter	1
24	13121-Z450110-0000	Pasador, pistón	1	68	13510-Z510110-0000	Subconjunto del volante	1
25	13010-Z210110-00A0	Varilla, conexión	1	69	30400-Z0M0211-0000	Bobina, ignición	1
26	90204-Z010210-0000	Espárrago	2	70	90001-0620-01	Perno	2
27	17002-Z510110-0000	Junta, entrada	1	71	19352-Z510110-00A1	Impelente	1
28	16003-Z510210-0000	Placa, aislador de carburador	1	72	28002-Z510110-0001	Polea, arranque	1
29	16001-Z510110-0000	Junta, carburador	1	73	13501-Z510110-0000	Tuerca, volante	1
30	16100-Z0M0110-00M0	Conj. del carburador	1	74	30028-Z510110-0000	Protector	1
31	16652-Z800110-00A0	Colador, combustible	1	75	19306-Z510110-0000	Deflector, aire del cárter	1
32	17001-Z510110-0000	Junta, purificador de aire	1	76	28110-Z510110-H300	Protector	1
33	17100-Z0M0410-0000	Purificador, aire	1	77	90684-Z250110-0000	Grapa	1
34	90305-0600-31	Tuerca	3	78	35555-Z010210-0000	Cable, tierra del interruptor de parada del motor	3
35	17101-Z0M0210-0000	Caja, purificador de aire	1	79	28200-Z510110-H300	Conj. del arranque, retráctil	1
36	17151-Z0M0110-0000	Elemento, purificador de aire	1	80	16620-Z510310-H30P	Depósito, combustible	1
37	17104-Z0M0210-0000	Cubierta, caja del purificador de aire	1	81	16652-Z0M0110-00A0	Colador, combustible	1
38	30010-Z350210-00A0	Bujía	1	82	16730-Z300120-0000	Cubierta, depósito de combustible	1
39	90203-Z010110-0000	Espárrago	2	83	16680-Z010210-0000	Subconjunto de salida, aceite de depósito de combustible	2
40	18001-Z510110-00A0	Junta, escape	1	84	90740-Z010510-00A0	Collarín	1
41	18100-Z0M0210-0000	Conj. del silenciador	1	85	90686-Z510910-00M0	Tubo, combustible	1
42	90303-0800-31	Tuerca	2	86	90684-Z030120-0000	Grapa	2
43	11310-Z210610-0BA0	Subconjunto del cárter	1	87	30431-Z010110-0000	Camisa, goma	1
44	90408-Z010110-0000	Arandela, plana	1	88	90685-Z020110-0000	Abrazadera	1





# LEGEND FORCE®

¿Preguntas, problemas, faltan piezas?  
Antes de devolver el producto a la tienda, llame a  
Atención al cliente  
8 a.m. - 7 p.m., EST, de lunes a viernes  
9 a.m. - 6 p.m., EST, sábados

**1-877-527-0313**

**HOMEDEPOT.COM**

Guarde este manual para futuras consultas.