



# **OWNER'S MANUAL**

**INSTALLATION AND  
OPERATION INSTRUCTIONS FOR  
12 VOLT  
BATTERY BACK-UP SYSTEM  
Models:  
92900, 92910**



**2301 Traffic St. NE  
Minneapolis, MN 55413  
1-800-495-9278**

[www.superiorpumpco.com](http://www.superiorpumpco.com)

If for any reason you have questions concerning your new Superior Pump, call us toll free at 1-800-495-9278, or contact us on the web at [www.superiorpumpco.com](http://www.superiorpumpco.com)

*Carefully read and understand all of the Warnings and installation instructions in this manual. Failure to follow these instructions could lead to serious bodily injury and/or property damage. Retain these instructions for future reference.*

**! DANGER** Water and electricity can be dangerous if certain precautions are not adhered to. This pump is designed to operate perfectly safe in a water environment; however, improper use and installation can result in personal harm from electrical shock. Please pay attention to the following warnings.

**! WARNING**

Never touch any electrical device, including this pump and charger, when it is touching water, in water, or even in a moist environment. Always unplug (disconnect the electricity) when working on or installing the unit.

**! WARNING**

**RISK OF ELECTRICAL SHOCK.** Do not plug in or unplug the AC transformer while standing on a wet floor. If basement floor is wet, disconnect the power before walking on the floor.

**! WARNING** Do not use the power cord or discharge hose to carry or handle the pump. Doing so may cause damage to the power cord or discharge hose. Use the carrying handle supplied with the pump.

**! WARNING** Battery acid is corrosive. Do not spill on skin, clothing, or parts of this system. Wear gloves and eye protection when handling the battery.

**! DANGER** This pump is designed to pump clear water. Do not use this pump to pump chemicals, flammable liquids, sewage or corrosive liquids. You could injure yourself and the pump will fail. Pumping these types of liquids voids the warranty.

**! NOTICE**

**EXTENSION CORDS**

For best performance, it is recommended to connect the AC transformer power cord directly to a grounded GFCI outlet. The use of extension cords is NOT recommended.

**! DANGER** Keep all electrical connections away from wet and moist environments. Wet connections can cause electrical shock resulting in personal injury.

Notes / Notes / Notas: \_\_\_\_\_

\_\_\_\_\_

\_\_\_\_\_

\_\_\_\_\_

\_\_\_\_\_

\_\_\_\_\_

\_\_\_\_\_

\_\_\_\_\_

\_\_\_\_\_

\_\_\_\_\_

\_\_\_\_\_

\_\_\_\_\_

\_\_\_\_\_

\_\_\_\_\_

Notes / Notes / Notas: \_\_\_\_\_

\_\_\_\_\_

\_\_\_\_\_

\_\_\_\_\_

\_\_\_\_\_

\_\_\_\_\_

\_\_\_\_\_

\_\_\_\_\_

\_\_\_\_\_

\_\_\_\_\_

\_\_\_\_\_

\_\_\_\_\_

\_\_\_\_\_

## BATTERY SELECTION

This system is designed to work with 12 volt, lead-acid deep cycle marine / RV batteries. Either a flooded cell (serviceable or maintenance free) or sealed AGM battery are acceptable. Choose a battery with a minimum 90 amp-hour rating and a 175 minute reserve capacity or larger. Avoid using automobile batteries as these types of batteries are not intended to be charged/discharged for extended periods of time.

During prolonged periods of power failure or in an emergency, your automobile battery may be used. Make sure to replace the deep cycle battery as soon as possible as the automobile battery will be quickly ruined by the continuous charge/discharge cycles.

## GENERAL INFORMATION

This battery back-up system is not intended to replace your primary sump pump. It is intended to provide temporary back up during power failures or malfunctions with the primary pump.

## CARBON MONOXIDE (CO) DETECTORS

All backup pump systems that use lead acid batteries, regardless of brand, give off gaseous by-products when the battery is charging. Some of these by-products can cause a carbon monoxide (CO) detector to give a false alarm. When installing this system, position the battery as far away from the CO detector as possible. **DO NOT** move or remove CO detectors from their original location. Always follow the instructions that accompany your CO detector.

If your CO detector alarm sounds, take the following actions.

1. Take immediate action for personal safety as outlined in the CO detector manual.
2. Contact the appropriate utility agency to determine if the CO is coming from your furnace, water heater or other appliance that uses natural gas

If it's determined that a charging battery is causing the CO detector to activate, contact the manufacturer for recommendations on how to alleviate the problem.

## INSTALLATION

**! WARNING** ALWAYS DISCONNECT THE POWER SOURCE BEFORE ATTEMPTING TO INSTALL, SERVICE OR PERFORM MAINTENANCE ON THE PUMP. FAILURE TO DO SO MAY RESULT IN FATAL ELECTRICAL SHOCK.

**! NOTICE** If required, a qualified electrician must install all wiring.

### **TOOLS & MATERIALS REQUIRED**

- Pencil or marker
- Socket wrench with 10mm socket, 10mm nut driver or adjustable wrench
- Hacksaw
- Pipe cleaner & cement (ABS or PVC depending on your application)
- Pliers
- Slip joint pliers
- ABS or PVC pipe and fittings (45 elbow 1-1/2" Wye, Female adapter)
- Tape measure
- Deep cycle marine battery (see battery selection section)

**NOTE: Install this system when the primary pump will not be required.**

1. Start by finding the water level at which your primary pump starts. Mark this point on the discharge pipe with a pencil or marker.
2. **NOTE:** If your existing discharge pipe is metal or flexible tubing it will need to be replaced with Schedule 40 PVC or ABS pipe.
3. Drain as much excess water from the sump pit as possible.
4. When the basin has been drained, turn off the power to the outlet / pump to avoid the risk of electrical shock.
5. Before removing the primary pump, make sure the discharge pipe is properly supported to prevent it from collapsing.
6. If your installation uses a flexible pipe coupling with clamps, simply disconnect the coupling and remove the pump. If a flexible coupling is not used, cut the pipe using a hacksaw at any convenient location above the floor and remove the pump from the basin. **NOTE: BE PREPARED FOR WATER TO LEAK FROM THE PIPE WHEN CUTTING.** Keep tools and components of this system away from the work area when cutting pipe. If any components get wet, make sure they are dry before installing.
7. If your primary pump does not have a check valve in or near the pump discharge, install one at this time (not provided). It is necessary to have a check valve installed on both the back up pump and on the primary pump. The primary pump check valve must be located below the junction of where the back up and primary piping meet. This is to prevent backflow from the back-up pump when it is running.

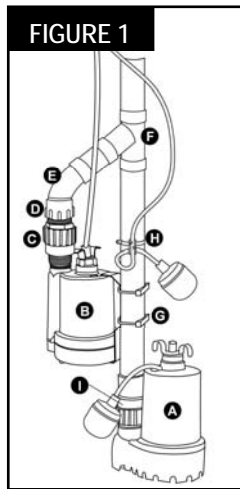

- A. Primary Pump
- B. Back up Pump
- C. Check Valve
- D. Female Adapter
- E. 45° Street Elbow
- F. Wye fitting
- G. U-Bolts & Clamps
- H. Float Switch Clamp
- I. Primary pump check valve (not included)

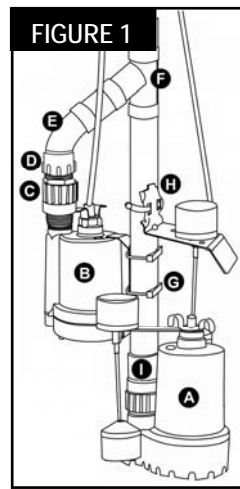

8. Attach the back-up pump to the primary discharge pipe using two U-Bolts, Clamps, washers and nuts (G). Position the pump so it is located near the water level that was marked in Step 1. Tighten nuts using a 10mm socket or adjustable wrench. **DO NOT** over tighten. **NOTE:** Make sure the U-bolts are properly seated in the recessed areas on the pump mounting bracket. (The pump mounting bracket comes pre-attached to the pump).

### GARANTÍA LIMITADA Y LIMITACIÓN DE RESPONSABILIDAD

Decko Products garantiza que este producto estará libre de defectos de materiales y manufactura durante un año a partir de la fecha de compra. Como único y exclusivo remedio por el incumplimiento de esta garantía limitada, si Decko Products determina que el producto tiene defectos, Decko Products, a su discreción, reembolsará el precio de compra o reemplazará el producto por otro equivalente si el producto es devuelto al lugar de compra o con franqueo pagado a Decko Products, ATTN: Warranty Dept., 2301 Traffic St. NE, Minneapolis, MN 55413, acompañado por el comprobante de compra. Todo desarmado, modificación o abuso de este producto anulará esta garantía limitada. Este producto no está diseñado para bombear líquidos inflamables o corrosivos, y el uso de este producto para bombear dichos materiales también anulará esta garantía limitada

### DECKO PRODUCTS RENUNCIA A TODAS LAS DEMÁS GARANTÍAS EXPLÍCITAS O IMPLÍCITAS, INCLUIDAS LAS GARANTÍAS DE COMERCIABILIDAD O DE IDONEIDAD PARA UN FIN ESPECÍFICO.

**AVISO IMPORTANTE:** Algunas pólizas de seguros comerciales y residenciales proveen cobertura extendida para daños incurridos por averías de productos. En la mayoría de los casos, usted necesitará el producto en su poder para apoyar su reclamación. Si necesita conservar el producto para apoyar una reclamación por daños enviada a una aseguradora, Decko Products reemplazará la unidad o reembolsará el precio original después de que se resuelva la reclamación con la aseguradora

## LISTA DE PIEZAS

Para ordenar piezas de repuesto, llame al 1-800-495-9278

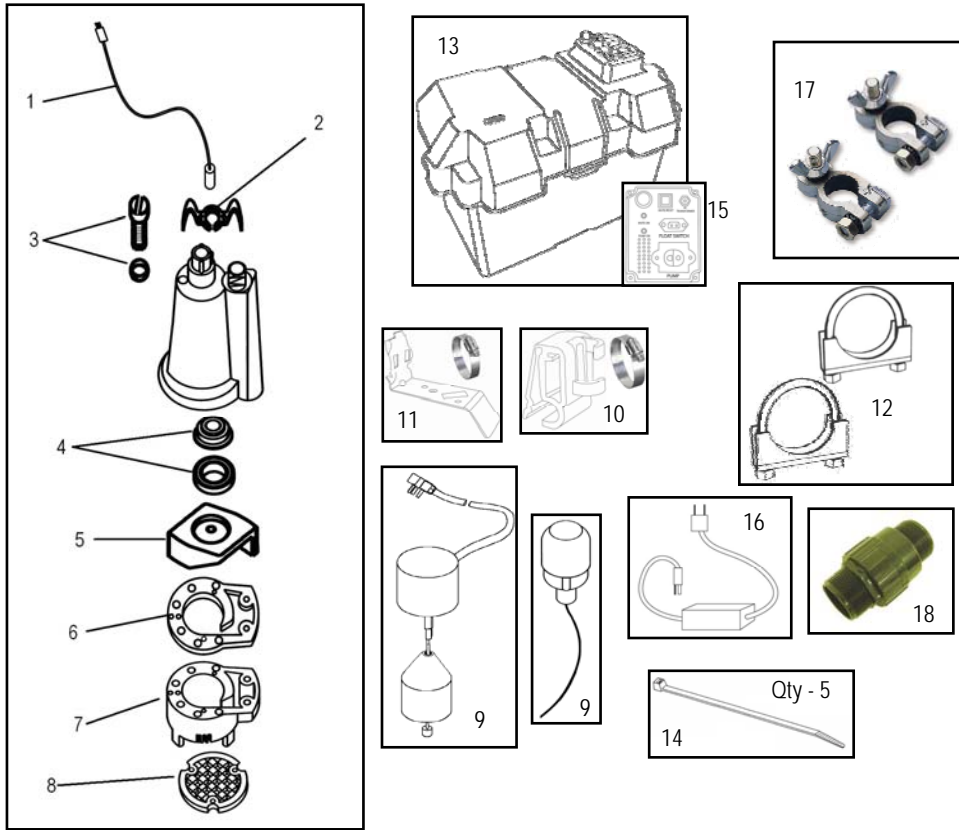

Ref	Descripción	PIEZAS PARA EL MODELO	
		92370	92372
1	Cable de alimentación	99158	99158
2	Asa	99051	99051
3	Tapón de llenado de aceite con junta tórica	99056	99056
4	Sello de eje	99057	99057
5	Impulsor	99065	99065
6	Junta	99088	99088
7	Voluta y base	99098	99098
8	Rejilla de entrada	99059	99059
9	Interruptor de flotador	92050	92055
10	Abrazadera para interruptor de flotador con amarre	99180	n/a
11	SopORTE para interruptor de flotador vertical	n/a	99185
12	Conjunto de perno en U y abrazadera de silla	99462	99462
13	Caja para batería (unidad completa)	99464	99464
14	Ataduras para cable	Compre localmente	
15	Tablero de control	99465	99465
16	Cable de alimentación de CA	99467	99467
17	Terminales de batería (+ y -)	99460	99460
18	Válvula de paso	99505	99505

- Thread the check valve (C) onto the discharge of the back-up pump
- Plumb the back-up pump to the primary pump piping using a 1-1/2" Female Adapter (D), 45° Street Elbow (E) and a Wye fitting (F). It is highly recommended to do a "dry fit" before permanently gluing the pipe and fittings together. Place the assembly in the basin to make sure that it fits and that the primary float switch operates freely before permanently gluing the pipe and fittings together.
- Remove the assembly from the basin and glue all fittings.
- Next, secure the float switch to the discharge pipe using the provided clamp. See figure 2 below for proper installation. DO NOT fully tighten the clamp at this time. Leave it a bit loose so you can adjust the position of the float in the next steps.
- After the float switch has been attached to the discharge pipe, place the entire assembly in the basin. Make sure the primary pump float switch will operate freely and not contact the sides of the basin. Connect the pump assembly to the discharge pipe. Use either a flexible coupling with clamps or a solvent weld PVC or ABS coupling.

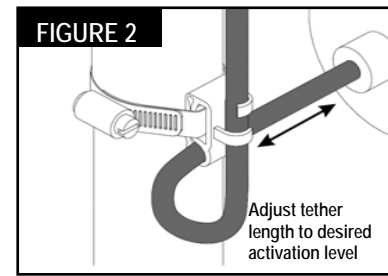

TETHERED SWITCH INSTALLATION

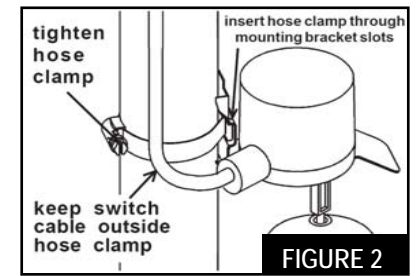

VERTICAL SWITCH INSTALLATION

### Tethered Switch Installation

Adjust the tether length of the float switch so the back up pump will turn on when the water level rises above the start level of the primary pump. Make sure the "on" level does not exceed the top of the basin. It is recommended to keep at least a 2" clearance from the top of the basin. Position the float so that it will operate freely and not contact the sides of the basin or the primary pump. Once positioned properly, completely tighten the float switch clamp.

### Vertical Switch Installation

Position the Vertical Float Switch on the discharge pipe so it will turn on when the water level rises above the start level of the primary pump. Make sure the "on" level does not exceed the top of the basin. It is recommended to keep at least a 2" clearance from the top of the basin. You can adjust the "off" level of the vertical float by moving the grommet up or down on the vertical float rod. Once positioned properly, completely tighten the float switch clamp.

**NOTE:** There are many different options for assembling this unit. The instructions above represent one of the most common installations. Your installation may vary. If you have a very shallow basin, mounting the back-up pump above the primary pump may not be feasible. You may also position the pump on bottom of the basin. Make sure the back up pump is positioned so that it won't interfere with the primary pump operation. If you have any questions about your particular installation, please feel free to contact us at 1-800-495-9278 or at [www.superiorpumpco.com](http://www.superiorpumpco.com)

## WIRING & ELECTRICAL CONNECTIONS

1. If necessary, attach the provided battery terminals to the battery. (Many deep cycle marine batteries come with a threaded post terminal built in.) **NOTE:** The provided battery terminals are labeled (+) positive and (-) negative. Make sure the terminals are connected to the proper terminal on the battery. Place the battery in the battery box.
2. Connect the battery lead wires from the control panel to the corresponding terminals on the battery. Connect the red (+) positive lead to the positive battery terminal and tighten the wing nut. Connect the black (-) negative lead to the negative battery terminal and tighten the wing nut. Once the battery is connected, the alarm will beep 4 times to confirm the battery has been connected properly. Secure the battery box cover to the lower case.
3. Next connect the pump power cord, the float switch and the AC adapter to the corresponding terminals on the control panel. Make sure they are fully seated in the terminals.
4. Plug the AC adapter into the wall outlet and turn the power back on
5. If your battery is fully charged you will notice a green light on the AC adapter. If the battery is not fully charged a red light will indicate that the battery is charging. Once fully charged, the light will change to green.

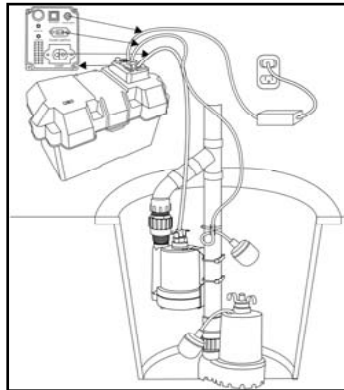
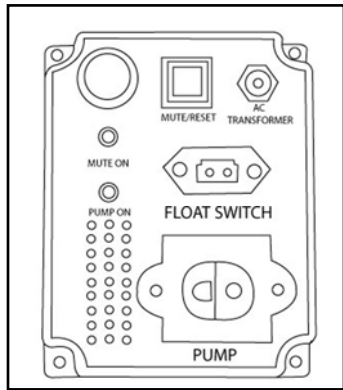

6. Test the float switch and pump by lifting and holding the float. The alarm will sound and the "PUMP ON" light on the control panel will illuminate. The pump should start after lifting the float. If it does not run, check your connections and retry.
7. Test the "MUTE" button when the alarm is sounding. Press once to mute the alarm. The MUTE ON light should illuminate. Press again to re-activate the alarm.

**AVISO** La restricción de altura o tubería reducirá el rendimiento de salida de la bomba. Consulte la tabla de rendimiento que aparece abajo para asegurar que tenga la bomba apropiada para la aplicación. Cuando sea posible, use tubería del mismo tamaño o mayor que la descarga de la bomba para obtener el rendimiento óptimo. La reducción del tamaño del tubo no causará daños a la bomba, solo reducirá la salida.

### RENDIMIENTO

\* Las clasificaciones de rendimiento se basan en una batería marítima de ciclo profundo 27M de 12 voltios, con clasificación de 100 Ah.

Núm. modelo	Salida en galones por minuto con la altura de descarga Indicada sobre el nivel de bombeo				
	0m (0')	1,5m (5')	3m (10')	4,6m (15')	6,1m (20')
92900, 92910	23	22	18	13	8

### ESPECIFICACIONES

Motor .....	12 voltios CC
Amperios .....	13
Requisitos de la batería .....	Marítima de 12 voltios
Corte por bajo voltaje .....	10 voltios
Manejo de sólidos .....	3 mm (1/8")
Tamaño de descarga .....	32 mm (1 1/4") o 38 mm (1 1/2")
Cargador de baterías .....	2 amperios
Intervalo de temperaturas del líquido .....	0 °C a 49 °C (32 °F a 120 °F)
Garantía .....	1 año

## RESOLUCIÓN DE PROBLEMAS

PROBLEMA	POSIBLES CAUSAS	CÓMO CORREGIR EL PROBLEMA
La bomba no funciona  La bomba zumba pero no funciona	Cable suelto, corroído o conexiones invertidas	Apriete, limpie o vuelva a conectar, según se requiera
	Batería descargada	Cargue la batería
	Batería defectuosa	Reemplace la batería
	Fusible fundido	Reemplace con un fusible de 20 A
	Interruptor de flotador atorado	Coloque el flotador de manera que se mueva libremente
	Batería descargada a menos de 10 voltios	Cargue por completo la batería
La bomba se enciende y apaga con demasiada frecuencia	Interruptor de flotador en posición incorrecta	Cambie la posición del interruptor de flotador
	Válvula de paso defectuosa o ausente	Instale o reemplace la válvula de paso
La bomba funciona, pero no mueve agua o mueve muy poca	Batería descargada o con carga baja	Cargue por completo la batería
	Obstrucción en el tubo	Elimine la obstrucción
	La altura o longitud del tubo de descarga exceden la capacidad de la bomba	Consulte la sección sobre desempeño para conocer la capacidad de esta bomba
	Válvula de paso defectuosa	Reemplace la válvula de paso si es necesario

## TESTING YOUR INSTALLATION

1. Once your installation and wiring connections are complete, unplug or disconnect the power to the primary pump.
2. Fill the basin using buckets or a hose. Observe the float switches to make sure they are positioned properly when the basin is filling. Fill the basin until the backup float activates the alarm. The pump should start and drain the basin to level of the
3. Make any necessary adjustments to the float(s) and/or pumps at this time.

## OPERATION

1. When the power fails or when there is a problem with the primary pump, the back-up pump will automatically start. The back up pump will operate for many hours intermittently. During prolonged periods of power outage the pump may stop pumping when the battery voltage drops below 10 volts. When this happens the alarm will sound signaling that the voltage is too low to operate the pump.
2. This unit is equipped with a 2 amp charger. It will charge a discharged battery at a rate of 2 Ah (Amp hours). Once the battery reaches a full charge, the charger will gradually reduce the charge rate. It will also maintain a charged battery by periodically checking the voltage of the battery.
3. The charger is equipped with over charge protection. It will not let the battery become over charged.

## TROUBLESHOOTING

PROBLEM	POSSIBLE CAUSES	HOW TO CORRECT
Pump won't run.  Pump hums but won't run	Loose, corroded or reversed wire connections	Tighten, clean or reconnect if necessary
	Discharged battery	Charge battery
	Defective battery	Replace battery
	Blown fuse	Replace with 20 amp fuse
	Float switch is stuck	Position float so it moves freely
	Battery is discharged below 10 volts	Fully charge battery
Pump cycles too often	Float switch positioned improperly	Reposition float switch
	Defective or missing check valve	Install or replace check valve
Pump runs but moves little or no water	Low or discharged battery	Fully charge battery
	Obstruction in pipe	Clear obstruction
	Discharge pipe height/length exceeds the capacity of the pump	Check performance section for capacity of this pump
	Defective check valve	Replace Check Valve if necessary

7. Pruebe el botón "MUTE" (Silencio) cuando esté sonando la alarma. Presione una vez para silenciar la alarma. Debe iluminarse la luz SILENCIO ACTIVO. Presione de nuevo para reactivar la alarma.

### PRUEBA DE LA INSTALACIÓN

1. Una vez que termine con la instalación y las conexiones de cableado, desconecte la alimentación eléctrica de la bomba principal.
2. Llene el depósito usando baldes o una manguera. Observe los interruptores de flotador para asegurar que estén en la posición correcta al llenar el depósito. Llene el depósito hasta que la bomba de reserva active la alarma.
3. Haga los ajustes necesarios a los flotadores y las bombas en este momento.

### OPERACIÓN

1. La bomba de reserva encenderá automáticamente cuando se interrumpa la alimentación eléctrica o haya un problema con la bomba principal. La bomba de reserva funcionará de manera intermitente durante muchas horas. En los períodos largos sin alimentación eléctrica, la bomba podrá dejar de bombear cuando el voltaje de la batería disminuya a menos de 10 voltios. Cuando esto suceda, sonará la alarma para indicar que el voltaje es demasiado bajo para operar la bomba.
2. Esta unidad está equipada con un cargador de 2 A. Cargará una batería descargada a razón de 2 Ah (amperios-hora). Cuando la batería se cargue por completo, el cargador reducirá gradualmente la relación de carga. También mantendrá cargada una batería revisando periódicamente el voltaje de la misma.
3. El cargador está equipado con protección contra sobrecargas. No permitirá que la batería se cargue excesivamente.



**NOTA:** Hay varias opciones para armar esta unidad. Las instrucciones anteriores corresponden a una de las instalaciones más comunes. Su instalación puede ser diferente. Si el depósito tiene poca profundidad, tal vez no sea factible montar la bomba de reserva sobre la bomba principal. También puede colocar la bomba en el fondo del depósito. Asegúrese de que la bomba de reserva esté colocada de manera que no interfiera con el funcionamiento de la bomba principal. Si tiene preguntas acerca de su instalación específica, no dude en comunicarse con nosotros al 1-800-495-9278 o a [www.superiorpumpco.com](http://www.superiorpumpco.com).

## CABLEADO Y CONEXIONES ELÉCTRICAS

1. De ser necesario, fije a la batería los terminales de batería que se proveen. (Muchas baterías marítimas de ciclo profundo tienen un terminal de poste roscado integrado.) **NOTA:** Los terminales de batería que se proveen están marcados como (+) positivo y (-) negativo. Compruebe que los terminales estén conectados al terminal correcto de la batería. Coloque la batería en la caja para batería.
2. Conecte los cables de la batería del tablero de control a los terminales correspondientes de la batería. Conecte el cable rojo (+) positivo al terminal positivo de la batería y apriete la tuerca de mariposa. Conecte el cable negro (-) negativo al terminal negativo de la batería y apriete la tuerca de mariposa. Después de conectar la batería, la alarma sonará cuatro veces para confirmar que la batería está bien conectada. Sujete la tapa de la caja de la batería al estuche inferior.
3. Después, conecte el cable de alimentación de la bomba, el interruptor del flotador y el adaptador de CA a los terminales correspondientes del tablero de control. Compruebe que estén bien asentados en los terminales.
4. Conecte el adaptador de CA a la toma de la pared y vuelva a encender la alimentación eléctrica.

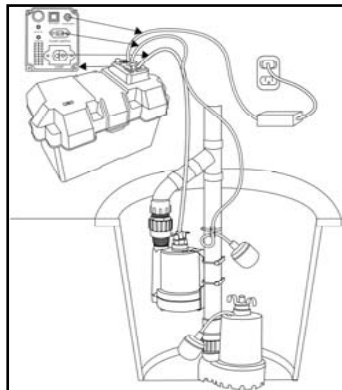
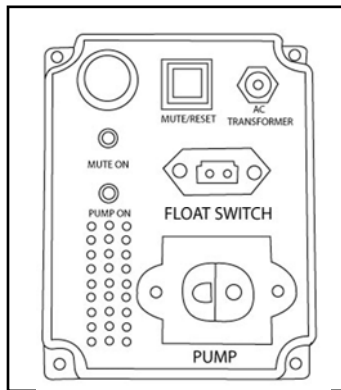

5. Si la batería tiene carga completa, notará una luz verde en el adaptador de CA. Si la batería no tiene carga completa, una luz roja indicará que la batería se está cargando. Una vez que la carga esté completa, la luz cambiará de color a verde.
6. Pruebe el interruptor del flotador y la bomba levantando y sosteniendo el flotador. La alarma sonará y la luz "BOMBA ENCENDIDA" se iluminará. La bomba deberá encender después de levantar el flotador. Si no funciona, revise las conexiones e intente de nuevo.

**NOTICE** ⚠ Height and/or piping restriction will reduce the pump output performance. See the performance chart below to insure you have the proper pump for your application. Whenever possible use the same size or larger pipe as the pump discharge for optimum performance. Reducing the pipe size will not harm your pump; it will just reduce the output.

## PERFORMANCES

\*Performance ratings are based on using a 27M, 12 volt deep cycle marine battery with a 100 Ah rating

<i>Model #</i>	<i>Output in gallons per minute at listed discharge height above pumping level</i>				
	<i>0'</i>	<i>5'</i>	<i>10'</i>	<i>15'</i>	<i>20'</i>
92900, 92910	23	22	18	13	8

## SPECIFICATIONS

Motor.....	12 volt DC
Amps.....	13
Battery Requirements .....	12 Volt Deep Cycle Marine
Low Voltage Shut off.....	10 Volts
Solids Handling.....	1/8"
Discharge Size.....	1-1/4" or 1-1/2"
Battery Charger.....	2 amp
Liquid Temperature Range.....	32°-120°F (0°-49°C)
Warranty.....	1 Year

## PARTS LIST

To order replacement parts, call 1-800-495-9278

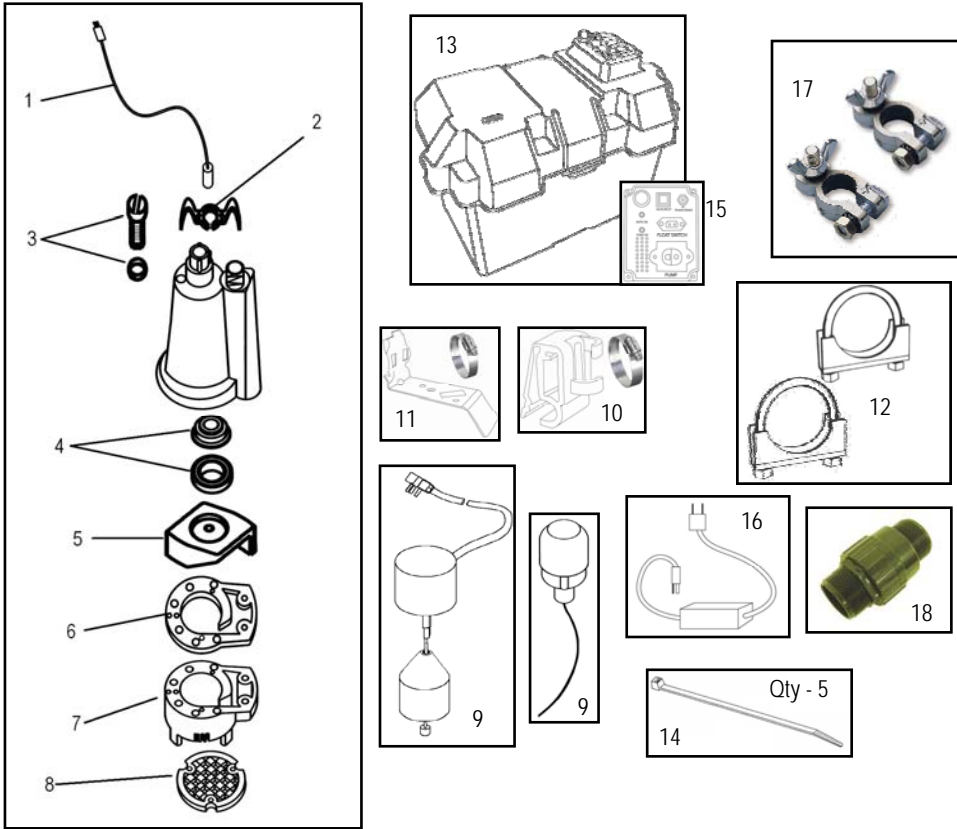

Ref	Description	PARTS FOR MODEL#	
		92370	92372
1	Power Cord	99158	99158
2	Handle	99051	99051
3	Oil Fill Plug with O-ring	99056	99056
4	Shaft Seal	99057	99057
5	Impeller	99065	99065
6	Gasket	99088	99088
7	Volute/Base	99098	99098
8	Intake Screen	99059	99059
9	Float Switch	92050	92055
10	Tethered Float Switch Clamp	99180	n/a
11	Vertical Float Switch Bracket	n/a	99185
12	U-Bolt & Saddle Clamp Assembly	99462	99462
13	Battery Box (Complete Unit)	99464	99464
14	Cable Ties	Purchase locally	
15	Control Panel	99465	99465
16	AC Power Cord	99467	99467
17	Battery Terminals (+ & -)	99460	99460
18	Check Valve	99505	99505

- Enrosque la válvula de paso (C) en la salida de la bomba de reserva
- Conecte la bomba de reserva a la tubería de la bomba principal usando un adaptador hembra de 38 mm (1 1/2") (D), un codo macho-hembra de 45° (E) y un conector en Y (F). Se recomienda realizar una "prueba en seco" antes de cementar la tubería y los conectores de manera permanente. Coloque el conjunto en el depósito para comprobar que quepa y que el interruptor del flotador de la bomba principal funcione libremente antes de cementar la tubería y los conectores de forma permanente.
- Extraiga el conjunto del depósito y cimente todas las conexiones.
- Después, fije el interruptor del flotador al tubo de descarga, usando la abrazadera provista. Vea la figura 2 para conocer la forma de instalación correcta. NO apriete por completo la abrazadera en este momento. Déjela un poco suelta para que pueda ajustar la posición del flotador en los siguientes pasos.
- Después de fijar el interruptor del flotador al tubo de descarga, coloque todo el conjunto en el depósito. Compruebe que el interruptor del flotador de la bomba principal funcione libremente y que no tenga contacto con los costados del depósito. Conecte el conjunto de la bomba al tubo de descarga. Use un acoplamiento flexible con abrazaderas o un acoplamiento de PVC o ABS de soldadura con solvente.

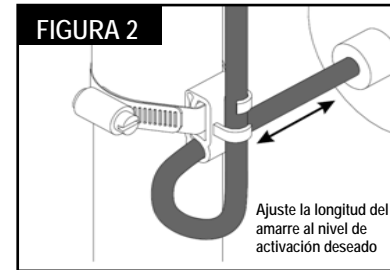

INSTALACIÓN DE INTERRUPTOR VERTICAL

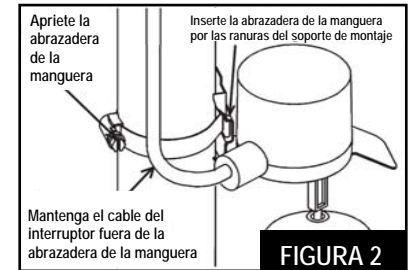

INSTALACIÓN DE INTERRUPTOR CON AMARRE

### Instalación de interruptor con amarre

Ajuste la longitud del amarre del interruptor del flotador de manera que la bomba de reserva encienda cuando el nivel del agua suba por encima del nivel de encendido de la bomba principal. Compruebe que el nivel de encendido no exceda la parte superior del depósito. Se recomienda dejar una separación mínima de 5 cm (2") desde la parte superior del depósito. Coloque el flotador de manera que opere libremente y que no tenga contacto con los costados del depósito ni con la bomba principal. Una vez que esté en la posición correcta, apriete por completo la abrazadera del interruptor del flotador.

### Instalación de interruptor vertical

Coloque el interruptor de flotador vertical en el tubo de descarga, de manera que se encienda cuando el nivel del agua suba por encima del nivel de encendido de la bomba principal. Compruebe que el nivel de encendido no exceda la parte superior del depósito. Se recomienda dejar una separación mínima de 5 cm (2") desde la parte superior del depósito. Puede ajustar el nivel de apagado del flotador vertical moviendo el anillo hacia arriba o hacia abajo en la varilla del flotador vertical. Una vez que esté en la posición correcta, apriete por completo la abrazadera del interruptor del flotador.

**NOTA:** Instale este sistema cuando no se requiera la bomba principal.

1. Comience por determinar el nivel de agua con el cual se enciende la bomba principal. Marque este punto en el tubo de descarga con un lápiz o marcador.
2. **NOTA:** Si el tubo de descarga actual es de metal o flexible, deberá reemplazarse por un tubo de PVC o ABS calibre 40.
3. Drene todo el exceso de agua posible del sumidero.
4. Después de drenar el depósito, apague la alimentación eléctrica de la toma y la bomba para evitar el riesgo de descargas eléctricas.
5. Antes de quitar la bomba principal, compruebe que el tubo de descarga tenga buen apoyo para evitar que colapse.
6. Si la instalación utiliza un acoplamiento de tubo flexible con abrazaderas, solo tiene que desconectar el acoplamiento y quitar la bomba. Si no se utiliza un acoplamiento flexible, corte el tubo con una sierra para metales en un punto conveniente por encima del piso y retire la bomba del depósito. **NOTA:** ESTÉ PREPARADO PARA LAS FUGAS DE AGUA DEL TUBO AL EFECTUAR EL CORTE. Mantenga las herramientas y los componentes del sistema lejos del área de trabajo al cortar el tubo. Si alguno de los componentes se moja, asegúrese de que esté seco antes de instalarlo.
7. Si la bomba principal no tiene una válvula de paso en o cerca de la descarga de la bomba, instale una en este momento (no se provee la válvula). Es necesario instalar una válvula de paso en la bomba de reserva y la bomba principal. La válvula de paso de la bomba principal debe estar debajo de la unión de la tubería de las bombas de reserva y principal. El propósito de esto es evitar el reflujos de la bomba de reserva cuando esté funcionando.

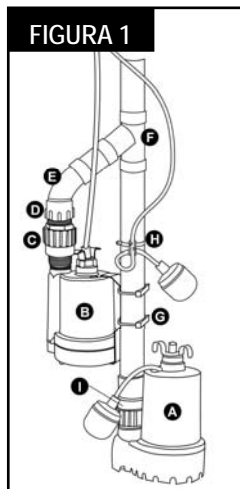

- A. Bomba principal
- B. Bomba de reserva
- C. Válvula de paso
- D. Adaptador hembra
- E. Codo macho-hembra de 45°
- F. Conector en Y
- G. Pernos en U y abrazaderas
- H. Abrazadera de interruptor de flotador
- I. Válvula de paso de bomba principal (no incluida)

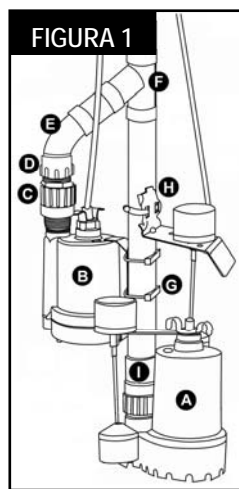

8. Conecte la bomba de reserva al tubo de descarga de la bomba principal usando dos pernos en U, abrazaderas, arandelas y tuercas (G). Coloque la bomba de manera que esté cerca del nivel de agua marcado en el paso 1. Apriete la tuercas con una llave de cubo de 10 mm o con una llave ajustable. **NO** apriete excesivamente. **NOTA:** Compruebe que los pernos en U estén bien asentados en las cavidades del soporte de montaje de la bomba. (El soporte de montaje de la bomba ya está unido a la bomba.)

## LIMITED WARRANTY AND LIMITATION OF LIABILITY

Decko Products warrants this product free from material and/or manufacturing defects for one year from date of purchase. As the sole and exclusive remedy for a breach of this limited warranty, if the product is found by Decko Products to be defective, Decko Products, at its option, will refund the purchase price or replace the product with an equivalent product if it is returned to the place of purchase or returned postpaid to Decko Products, ATTN: Warranty Dept., 2301 Traffic St. NE, Minneapolis, MN 55413, with proof of purchase. Any disassembly, modification, or abuse of this product voids this limited warranty. This product is not designed for pumping flammable or corrosive fluids, and use of this product to pump such materials also voids this limited warranty.

DECKO PRODUCTS DISCLAIMS ALL OTHER EXPRESS OR IMPLIED WARRANTIES, INCLUDING WARRANTIES OF MERCHANTABILITY OR FITNESS FOR A PARTICULAR PURPOSE.

**IMPORTANT NOTICE:** Some commercial and residential insurance policies extend coverage for damages incurred by product failure. In most cases, you will need to have possession of the product to support your claim. In the case where you need to retain possession of the product to support a damage claim you submit to your insurance company, Decko Products will exchange the unit or refund the original price once the claim is settled with the insurer.



# **GUIDE D'UTILISATION**

## **INSTRUCTIONS D'INSTALLATION ET DE FONCTIONNEMENT DU SYSTÈME DE BATTERIE DE SECOURS DE 12 VOLTS Modèles: 92900, 92910**

### **SELECCIÓN DE LA BATERÍA**

Este sistema está diseñado para funcionar con baterías de 12 voltios, plomo-ácido, ciclo profundo, marítimas o para vehículos recreativos. Pueden usarse baterías de electrolito líquido (ya sea con o sin mantenimiento) o con malla de fibra de vidrio absorbent [Absorbed Glass Mat (AGM)] selladas. Seleccione una batería que tenga una clasificación mínima de 90 amperios-hora y una capacidad de reserva de 175 minutos o mayor. Evite usar baterías para automóvil, ya que las baterías de este tipo no están diseñadas para cargarse o descargarse durante largos períodos. Durante largos períodos de interrupción en la alimentación eléctrica, o en emergencias, puede usarse una batería de automóvil. Asegúrese de reemplazar la batería de ciclo profundo lo más pronto posible, ya que la batería para automóvil se arruinará rápidamente con los ciclos continuos de carga y descarga.

### **INFORMACIÓN GENERAL**

Este sistema de batería de reserva no está diseñado para sustituir a la bomba de sumidero principal. Su propósito es servir como unidad de respaldo temporal durante apagones o en caso de averías de la bomba principal.

### **DETECTORES DE MONÓXIDO DE CARBONO (CO)**

Todos los sistemas de bomba de reserva que utilizan baterías de plomo-ácido, sin importar la marca que sean, emiten productos secundarios gaseosos durante la carga de la batería. Algunos de estos productos secundarios pueden causar falsas alarmas de los detectores de monóxido de carbono (CO). Al instalar este sistema, coloque la batería lo más lejos posible del detector de CO. NO mueva ni quite los detectores de CO de su lugar original. Siempre siga las instrucciones incluidas con el detector de CO.

Si suena la alarma del detector de CO, haga lo siguiente.

Emprenda de inmediato las medidas necesarias para la seguridad personal, tal como se describe en el manual del detector de CO.

Comuníquese con la agencia pertinente de servicios públicos para determinar si el CO proviene de su caldera, calentador de agua u otro aparato que utiliza gas natural.

Si se determina que la activación del detector de CO se debe a la carga de una batería, comuníquese con el fabricante para obtener recomendaciones sobre cómo resolver el problema.

### **INSTALACIÓN**

**! ADVERTENCIA** SIEMPRE DESCONECTE LA FUENTE DE ALIMENTACIÓN ANTES DE EFECTUAR TAREAS DE INSTALACIÓN, SERVICIO O MANTENIMIENTO DE LA BOMBA. EL INCUMPLIMIENTO DE ESTA ADVERTENCIA PODRÍA CAUSAR DESCARGAS ELÉCTRICAS FATALES.

**! AVISO** De ser necesario, un electricista calificado deberá instalar todo el cableado.

### **HERRAMIENTAS Y MATERIALES REQUERIDOS**

- Lápiz o marcador
- Llave de cubo con cubo de 10 mm, llave de tuercas de 10 mm o llave ajustable
- Sierra para metales
- Limpiador y cemento para tubos (ABS o PVC, dependiendo de la aplicación)
- Alicates
- Alicates de articulación movable
- Tubo de ABS o PVC y conectores (codo de 45°, Y de 38 mm [1-1/2"], adaptador hembra)
- Cinta métrica
- Batería marítima de ciclo profundo (vea la sección "Selección de la batería")

Si por cualquier razón tiene preguntas relacionadas con su nueva bomba Superior Pump, llame a nuestro número telefónico gratuito, 1-800-495-9278, o comuníquese con nosotros por Internet en [www.superiorpumpco.com](http://www.superiorpumpco.com)

*Lea y entienda todas las advertencias e instrucciones de instalación de este manual. El incumplimiento de estas instrucciones podría causar lesiones graves o daños materiales. Conserve estas instrucciones como referencia.*

**! PELIGRO** El agua y la electricidad pueden ser peligrosas si no se siguen ciertas precauciones. Esta bomba está diseñada para funcionar de manera totalmente segura en un ambiente con agua; sin embargo, el uso y la instalación incorrectos pueden causar lesiones por descargas eléctricas. Ponga atención a las siguientes advertencias.

**! ADVERTENCIA** Nunca toque un aparato eléctrico, ni siquiera esta bomba y el cargador, si está en contacto con agua, en agua o incluso en ambientes húmedos. Siempre desenchufe la unidad (desconecte la alimentación eléctrica) al instalarla o realizar trabajos en ella.

**! ADVERTENCIA RIESGO DE DESCARGA ELÉCTRICA.** No conecte ni desconecte el transformador de CA si está de pie en un piso mojado. Si el piso del sótano está mojado, desconecte la alimentación eléctrica antes de caminar por el piso.

**! ADVERTENCIA** No use el cable de alimentación ni la manguera de descarga para transportar o manipular la bomba. Esto podría dañar el cable de alimentación o la manguera de descarga. Use el asa de transporte provista con la bomba.

**! ADVERTENCIA** El ácido de la batería es corrosivo. Evite el contacto con la piel, la ropa y otras partes de este sistema. Use guantes y protección ocular al manipular la batería.

**! PELIGRO** Esta bomba está diseñada para bombear agua limpia. No use esta bomba para bombear sustancias químicas, líquidos inflamables, aguas negras o líquidos corrosivos. Podría lesionarse y averiar la bomba. El bombeo de estos tipos de líquidos anulará la garantía.

**! AVISO CABLES DE EXTENSIÓN.** Para obtener el mejor desempeño, se recomienda conectar el cable de alimentación del transformador de CA directamente a una toma con interruptor de detección de falla a tierra [Ground Fault Circuit Interrupter (GFCI)] NO se recomienda el uso de cables de extensión.

**! PELIGRO** Mantenga todas las conexiones eléctricas lejos de ambientes mojados o húmedos. Las conexiones mojadas pueden causar descargas eléctricas y provocar lesiones.

Si, pour quelque raison que ce soit, vous avez des questions au sujet de votre nouvelle pompe Superior Pump, communiquez avec nous en composant sans frais le 1-800-495-9278 ou en nous visitant sur le Web à [www.superiorpumpco.com](http://www.superiorpumpco.com)

*Veillez lire attentivement et soyez sûr de comprendre tous les avertissements et les instructions d'installation se trouvant dans ce manuel. De sérieuses blessures corporelles ou d'importants dommages à la propriété pourraient découler du non respect de ces instructions. Conservez ces instructions pour pouvoir les consulter plus tard.*

**! ATTENTION** L'eau et l'électricité peuvent représenter un danger si certaines précautions ne sont pas prises. Cette pompe est conçue pour fonctionner de façon parfaitement sécuritaire dans l'eau; toutefois, si cette pompe n'est pas utilisée ou installée convenablement, des blessures corporelles suite à un choc électrique peuvent en survenir. Veuillez tenir compte des avertissements qui suivent.

**! AVERTISSEMENT** Ne touchez jamais à un appareil électrique, incluant cette pompe et ce chargeur, lorsqu'il est en contact avec de l'eau, dans l'eau ou même dans un environnement humide. Débranchez toujours (interrompre le courant électrique) lorsque vous travaillez sur ou installez cette unité.

**! AVERTISSEMENT RISQUE DE CHOC ÉLECTRIQUE.** Ne branchez pas ou ne débranchez pas le transformateur C.A. lorsque vous vous tenez sur un plancher mouillé. Si le plancher du sous-sol est mouillé, coupez le courant avant de marcher sur le plancher.

**! AVERTISSEMENT** Ne vous servez pas du cordon d'alimentation ou du tuyau de décharge pour transporter ou manipuler la pompe. Cela pourrait endommager le cordon d'alimentation ou le tuyau de décharge. Servez-vous plutôt de la poignée qui est fournie avec la pompe.

**! AVERTISSEMENT** L'acide de la batterie est corrosif. N'éclaboussez pas sur la peau, les vêtements ou sur des pièces de ce système. Portez des gants et des verres protecteurs lorsque vous manipulez la batterie.

**! DANGER** Cette pompe est conçue pour pomper de l'eau claire. Ne vous servez pas de cette pompe pour pomper des produits chimiques, des liquides inflammables, des eaux usées ou des liquides corrosifs. Vous pourriez vous blesser et la pompe arrêtera de fonctionner. Pomper ce genre de liquides annule la garantie.

### **! AVIS**

#### **CORDONS PROLONGATEURS**

Pour obtenir de meilleurs résultats, il est recommandé de brancher le cordon d'alimentation du transformateur C.A. directement à un disjoncteur à la fuite à la terre. L'utilisation de cordons prolongateurs n'est PAS recommandée.

**! DANGER** Tenez tous les branchements électriques loin des endroits mouillés et humides. Des branchements mouillés peuvent causer des chocs électriques provoquant des blessures corporelles.

## CHOIX DE LA BATTERIE

Ce système est conçu pour fonctionner avec des batteries-marines/RV à cycle profond, d'accumulateurs au plomb de 12 volts. Une pile ouverte (qui peut être réparée ou qui est sans entretien) ou une batterie au plomb-acide scellée sont toutes deux acceptables. Choisissez une batterie ayant un taux minimum de 90 ampère-heure et une réserve d'une capacité de 175 minutes ou plus. Évitez d'utiliser des batteries de voiture puisque ces batteries ne sont pas conçues pour se charger/décharger au cours de longues périodes de temps.

Lors de longues périodes de coupure de courant ou en cas d'urgence, la batterie de votre voiture peut être utilisée. Assurez-vous de remplacer la batterie à cycle profond aussitôt que possible puisque la batterie de voiture se videra rapidement si elle est soumise à des cycles continus de charge/décharge.

## INFORMATIONS GÉNÉRALES

Ce système de batterie de secours n'est pas conçu pour remplacer votre pompe de vidange principale. Il est conçu pour offrir un secours temporaire lors de coupures de courant ou si votre pompe principale est défectueuse.

### DÉTECTEURS D'OXYDE DE CARBONE (CO)

Tous les systèmes de pompe de secours qui utilisent des batteries d'accumulateurs au plomb, peu importe la marque, dégagent des résidus gazeux lorsque la batterie se charge. Certains de ces résidus peuvent déclencher le détecteur d'oxyde de carbone (CO) et sonner une fausse alarme. Lorsque vous installez ce système, placez la batterie le plus loin possible du détecteur de CO. N'enlevez **PAS** ou **NE** changez **PAS** de place les détecteurs de CO de leur lieu d'installation originale. Suivez toujours les instructions qui accompagnent votre détecteur de CO.

1. Si votre détecteur de CO se met à sonner, faites ce qui suit.
2. Prenez immédiatement les mesures nécessaires pour assurer votre sécurité personnelle tel que décrit dans le manuel d'utilisation du détecteur de CO.
3. Communiquez avec la bonne compagnie de service public pour déterminer si le CO provient de votre fournaise, de votre chauffe-eau ou d'un autre appareil de la maison qui utilise du gaz naturel

Si vous déterminez que le détecteur de CO sonne à cause d'une batterie qui se charge, communiquez avec le fabricant pour obtenir des recommandations sur la façon de régler le problème.

## INSTALLATION

**! AVERTISSEMENT** DÉBRANCHEZ TOUJOURS DE LA SOURCE D'ALIMENTATION AVANT DE TENTER D'INSTALLER, D'ENTREtenir OU DE RÉPARER LA POMPE. UN CHOC ÉLECTRIQUE MORTEL PEUT SURVENIR SI CET AVERTISSEMENT N'EST PAS RESPECTÉ.

**! AVIS** Si cela est requis, un électricien qualifié doit faire l'installation de tout le filage.



# **MANUAL DEL PRO-PIETARO**

## **INSTRUCCIONES DE INSTALACIÓN Y OPERACIÓN DEL SISTEMA DE BATERÍA DE RESERVA DE 12 VOLTIOS** **Modelos: 92900, 92910**

## GARANTIE LIMITÉE ET LIMITATION DE LA RESPONSABILITÉ

Decko Products garantit que ce produit n'a pas de défauts matériels et/ou de fabrication pendant un an à partir de la date d'achat. En tant que seul et exclusif réparateur à une infraction de cette garantie limitée, si Decko Products conclut que le produit est défectueux, Decko Products, dans ses termes, remboursera le prix d'achat ou remplacera le produit avec un produit équivalent s'il est retourné à l'endroit où il a été acheté et retourné à Decko Products, tous ports payés, ATTN : Warranty Dept., 2301 Traffic St. NE, Minneapolis, MN 55413, avec preuve d'achat. Tout désassemblage, modification ou mauvaise utilisation de ce produit, annule cette garantie limitée. Ce produit n'est pas conçu pour pomper des liquides inflammables ou corrosifs et l'utilisation de ce produit pour pomper de tels matériaux, annule également cette garantie limitée.

**DECKO PRODUCTS REJETTE TOUTES AUTRES GARANTIES EXPRESSES OU IMPLICITES, INCLUANT LES GARANTIES DE QUALITÉ LOYALE ET MARCHANDE OU DE CONVENANCE PRÉCISE.**

**AVIS IMPORTANT :** certaines polices d'assurance commerciales ou résidentielles, étendent leur couverture à des dommages causés par le bris d'un produit. Dans la plupart des cas, vous devez être propriétaire du produit pour donner support à votre réclamation. Dans le cas où vous devez garder possession d'un produit pour donner support à votre réclamation en dommages que vous soumettez à votre compagnie d'assurance, Decko Products échangera l'unité ou remboursera le prix original une fois que la réclamation est réglée avec l'assureur.

## OUTILS ET MATÉRIEL REQUIS

- Crayon ou marqueur
- Clé à douille avec douille de 10 mm, tournevis à douille de 10 mm ou clé ajustable
- Scie à métaux
- Nettoyeur et ciment (ABS ou PVC selon votre application)
- Pincettes
- Pincettes à joint coulissant
- Tuyaux et raccords ABS ou PVC (raccord à 45 degrés de 3,810 (1-1/2 po), adaptateur femelle)
- Ruban à mesurer
- Batterie-marine à cycle profond (voir la section sur le choix de la batterie)

**REMARQUE:** faites l'installation de ce système lorsque la pompe primaire n'aura pas à être utilisée.

1. Commencez par trouver à quel niveau d'eau votre pompe primaire démarre. À l'aide d'un crayon ou d'un marqueur, marquez ce point sur le tuyau de décharge.
2. **REMARQUE:** si votre tuyau de décharge actuel est en métal ou en manche souple, il devra être remplacé avec un tuyau PVC ou ABS Schedule 40.
3. Évacuez le plus possible d'eau en surplus du puisard.
4. Une fois que la cuvette a été évacuée, coupez le courant de la pompe en la débranchant afin d'éviter le risque de choc électrique.
5. Avant d'enlever la pompe primaire, assurez-vous que le tuyau de décharge est retenu solidement afin d'éviter qu'il ne tombe.

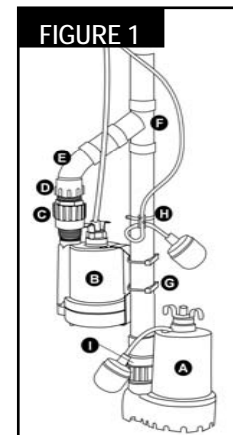

- A. Pompe primaire
- B. Pompe de secours
- C. Clapet de non-retour
- D. Adaptateur femelle
- E. Coude mâle-femelle de 45°
- F. Raccord à 45 degrés
- G. Étriers
- H. Étrier avec interrupteur à flotteur
- I. Clapet de non-retour de la pompe primaire (non inclus)

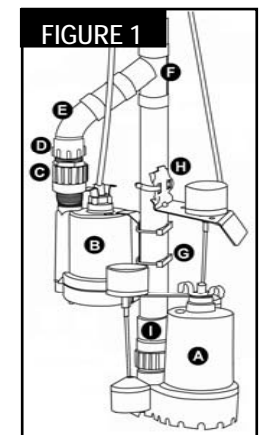

6. Si, dans votre installation, vous prévoyez vous servir d'un raccord de tuyau flexible avec étrier, vous n'avez qu'à détacher le raccord et à enlever la pompe. Si vous ne vous servez pas d'un raccord flexible, coupez le tuyau à l'aide d'une scie à métaux à n'importe quel endroit au-dessus du sol et enlevez la pompe de la cuvette. **REMARQUE :** ATTENDEZ-VOUS À CE QUE DE L'EAU COULE DU TUYAU LORSQUE VOUS LE COUPEZ. Gardez les outils et les pièces de ce système éloignés de l'aire de travail lorsque vous coupez le tuyau. Si des pièces se mouillent, assurez-vous qu'elles sèchent avant de les installer.

7. Si votre pompe primaire n'a pas de clapet de non-retour à l'intérieur ou près de la décharge de la pompe, installez-en un à cette étape (n'est pas fourni). Il est important d'avoir un clapet de non-retour installé à la fois dans la pompe de secours et la pompe primaire. Le clapet de non-retour de la pompe primaire doit être situé en-dessous de la jonction où la tuyauterie de secours et la tuyauterie primaire se rencontrent. Ceci vise à prévenir un retour d'eau provenant de la pompe de secours lorsqu'elle fonctionne.
8. Attachez la pompe de secours au tuyau de décharge primaire à l'aide de deux boulons en U, d'étriers, de rondelles et d'écrous (G). Positionnez la pompe de façon à ce qu'elle soit située près du niveau d'eau qui a été marqué à l'étape 1. Resserrez les écrous à l'aide d'une clé ajustable ou à douille de 10 mm. **NE** resserrez **PAS** trop fort. **REMARQUE** : assurez-vous que les boulons en U soient correctement positionnés dans les endroits encastrés sur les supports de fixation de la pompe. (Les supports de fixation de la pompe sont déjà pré-attachés à la pompe).
9. Faufilez le clapet de non-retour (C) sur la décharge de la pompe de secours
10. Raccordez la pompe de secours à la tuyauterie de la pompe primaire à l'aide d'un adaptateur femelle de 3,810 cm (1-1/2 po) (D), d'un coude mâle-femelle de 45° (E) et d'un raccord à 45 degrés (F). Il est fortement recommandé de faire des essais à sec pour vérifier l'emboîtement des pièces avant de coller de façon permanente le tuyau et les

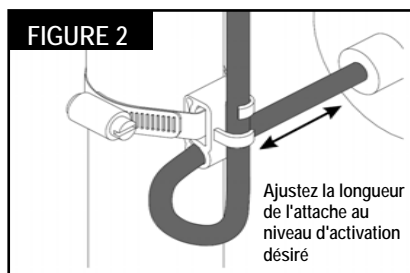

INSTALLATION AVEC INTERRUPTEUR ATTACHÉ

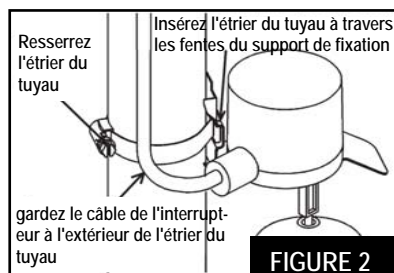

INSTALLATION AVEC INTERRUPTEUR À LA VERTICALE

raccords ensemble. Placez l'ensemble dans la cuvette afin de vous assurez qu'il est bien ajusté et que l'interrupteur à flotteur primaire fonctionne librement avant de coller de façon permanente le tuyau et les raccords ensemble.

11. Enlevez l'ensemble de la cuvette et collez tous les raccords.
12. Ensuite, fixez l'interrupteur à flotteur au tuyau de décharge à l'aide de l'étrier fourni. Voir la figure 2 ci-haut pour installer correctement. **NE** resserrez **PAS** complètement l'étrier à cette étape. Donnez-lui du jeu afin que vous puissiez ajuster la position du flotteur aux étapes suivantes.
13. Une fois que l'interrupteur à flotteur est attaché au tuyau de décharge, installez l'ensemble au complet dans la cuvette. Assurez-vous que l'interrupteur à flotteur de la pompe primaire fonctionnera librement et n'entrera pas en contact avec les côtés de la cuvette. Branchez l'ensemble pompe au tuyau de décharge. Utilisez soit un manche souple avec étriers ou un raccord PVC ou ABS collé par solvant.

## LISTE DES PIÈCES

Pour commander des pièces de rechange, composez le 1-800-495-9278

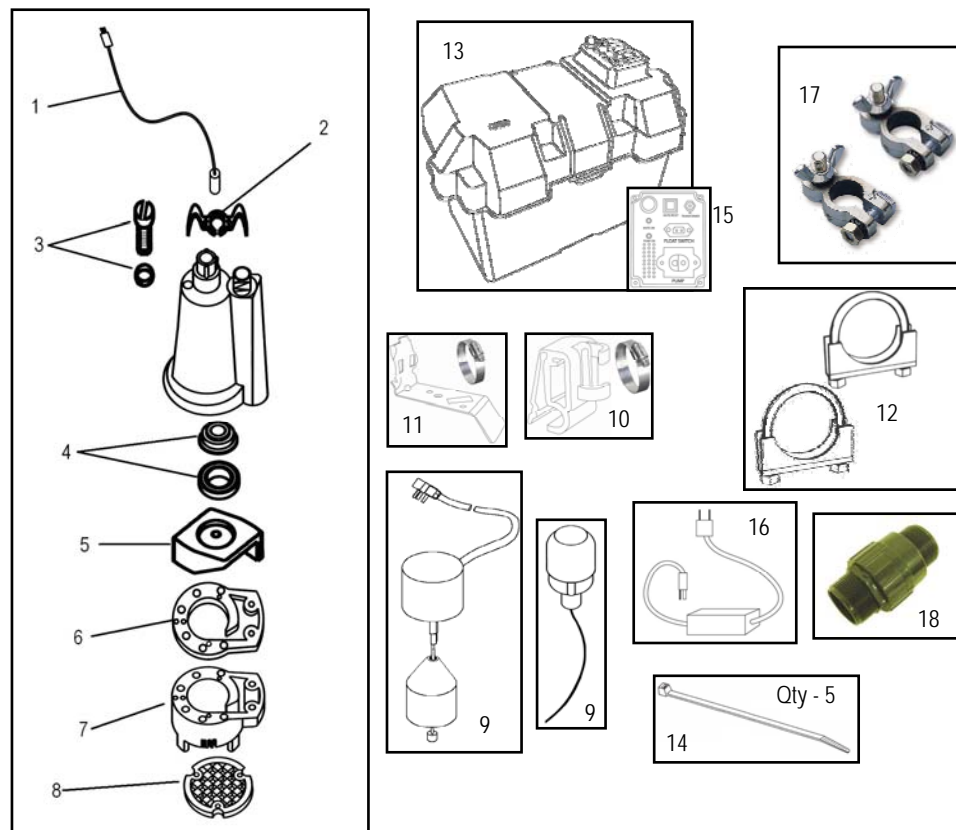

Numéro	Description	PIÈCES POUR MODÈLE NO.	
		92370	92372
1	Cordon d'alimentation	99158	99158
2	Poignée	99051	99051
3	Vis de remplissage d'huile avec joint torique	99056	99056
4	Joint d'arbre	99057	99057
5	Impulseur	99065	99065
6	Joint statique	99088	99088
7	Volute/Base	99098	99098
8	Grille d'entrée	99059	99059
9	Interrupteur à flotteur	92050	92055
10	Étrier avec interrupteur à flotteur attaché	99180	s.o.
11	Support pour interrupteur à flotteur à la verticale	s.o.	99185
12	Ensemble boulon en U et contrebride d'étanchéité	99462	99462
13	Boîtier de batterie (Unité complète)	99464	99464
14	Attaches de câble	Achetez sur place	
15	Panneau de contrôle	99465	99465
16	Cordon d'alimentation C.A.	99467	99467
17	Bornes de batterie (+ et -)	99460	99460
18	Clapet de non-retour	99505	99505



**REMARQUE**  Les restrictions concernant la hauteur et/ou la tuyauterie, réduiront la performance de la pompe. Consultez le tableau de performance plus bas afin de vous assurer que vous avez la bonne pompe pour votre usage. Autant que possible, utilisez la même grosseur de tuyau ou plus gros pour la décharge de la pompe afin d'obtenir la performance optimale. Réduire la taille de tuyau n'abîmera pas votre pompe, cela ne fera que réduire la quantité qui peut en sortir.

### PERFORMANCES

\*Les taux de performance sont basés sur l'utilisation d'une batterie-marine à cycle profond de 12 volts, 27M, avec un taux de 100 ampère-heure

Modèle No.	Débit en gallons par minute en fonction de la hauteur de la décharge au-dessus du niveau de pompage				
	m (0')	1,5 m (5')	3 m (10')	4,6 m (15')	6,1 m (20')
92900, 92910	23	22	18	13	8

### SPECIFICATIONS

Moteur .....	12 volts C.C .
Ampères .....	13
Spécifications de la batterie .....	Marine à cycle profond de 12 Volts
S'éteint à quel voltage faible .....	10 Volts
Tailles des solides qui peuvent être traités .....	0,32 cm (1/8 po)
Taille de la décharge .....	3,175 cm (1-1/4 po) ou 3,810 (1-1/2 po)
Chargeur de la batterie .....	2 ampères
Variation de température du liquide .....	0°-49°C (32°-120°F)
Garantie .....	1 an

### Installation avec interrupteur attaché

Ajustez la longueur de l'attache de l'interrupteur à flotteur afin que la pompe de secours démarre lorsque le niveau d'eau monte au dessus du niveau de démarrage de la pompe primaire. Assurez-vous que le niveau " on " ne dépasse pas le haut de la cuvette. Il est recommandé de garder au moins 5 cm (2 po) d'espace à partir du haut de la cuvette. Placez le flotteur de façon à ce qu'il bouge librement et qu'il n'entre pas en contact avec les côtés de la cuvette ou de la pompe primaire. Une fois en bonne position, resserrez complètement l'étrier de l'interrupteur à flotteur.

### Installation avec interrupteur à la verticale

Placez l'interrupteur à flotteur à la verticale sur le tuyau de décharge afin qu'il s'allume lorsque le niveau d'eau monte au-dessus du niveau de démarrage de la pompe primaire. Assurez-vous que le niveau " on " ne dépasse pas le haut de la cuvette. Il est recommandé de garder au moins 5 cm (2 po) d'espace à partir du haut de la cuvette. Vous pouvez ajuster le niveau " off " du flotteur vertical en bougeant l'oeillet de haut en bas sur la tige verticale du flotteur. Une fois en bonne position, resserrez complètement l'étrier de l'interrupteur à flotteur.

**REMARQUE** : il y a plusieurs options différentes pour installer cette unité. Les instructions décrites plus haut ne sont que deux des installations les plus courantes. Votre installation peut être différente. Si vous avez une cuvette très peu profonde, fixer la pompe de secours au-dessus de la pompe primaire peut ne pas être possible. Vous pouvez également placer la pompe au creux de la cuvette. Assurez-vous que la pompe de secours est placée de façon à ne pas interférer avec le fonctionnement de la pompe primaire. Si vous avez des questions au sujet de votre installation spécifique, n'hésitez pas à communiquer avec nous en composant le 1-800-495-9278 ou en nous visitant à [www.superiorpumpco.com](http://www.superiorpumpco.com)

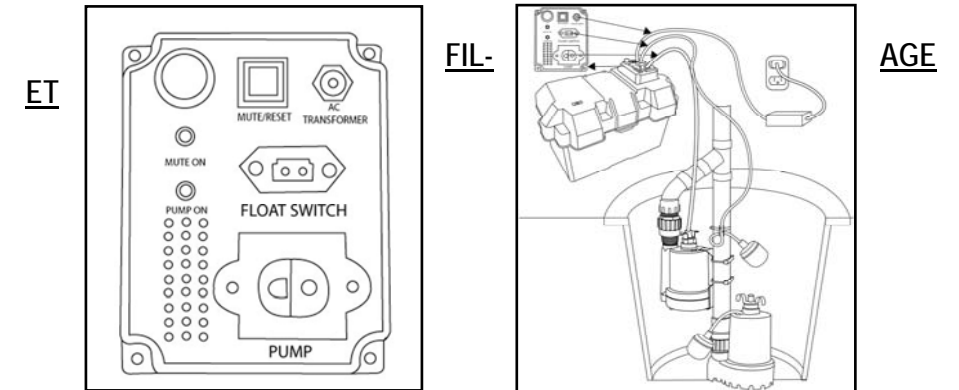

### BRANCHEMENTS ÉLECTRIQUES

1. Si nécessaire, attachez à la batterie, les bornes de batterie qui vous sont fournies. (Plusieurs batterie-marines à cycle profond viennent avec une borne filetée encastrée.)  
**REMARQUE** : les bornes de batterie qui vous sont fournies sont étiquetées positif (+) et (-) négatif. Assurez-vous que les bornes sont branchées aux bornes correspondantes sur la batterie. Placez la batterie dans le boîtier de batterie.

2. Branchez les fils de plomb de la batterie provenant du panneau de contrôle, aux bornes correspondantes sur la batterie. Branchez le fil de plomb rouge positif (+) à la borne positive de la batterie et resserrez l'écrou à oreilles. Branchez le fil de plomb noir négatif (-) à la borne de la batterie négative et resserrez l'écrou à oreilles. Une fois la batterie branchée, l'alarme sonnera quatre fois pour confirmer que la batterie est correctement branchée. Mettez le couvercle du boîtier de batterie sur le boîtier.
3. Branchez ensuite le cordon d'alimentation de la pompe, l'interrupteur à flotteur et l'adaptateur C.A. aux bornes correspondantes sur le panneau de contrôle. Assurez-vous qu'ils soient bien insérés dans les bornes.
4. Branchez l'adaptateur C.A. à la prise de courant au mur et allumez
5. Si votre batterie est complètement chargée, vous remarquerez une lumière verte sur l'adaptateur C.A. Si la batterie n'est pas complètement chargée, une lumière rouge indiquera que la batterie est en train de se charger. Une fois complètement chargée, la lumière deviendra verte.
6. Faites l'essai de l'interrupteur à flotteur et de la pompe en relevant et retenant le flotteur. L'alarme sonnera et la lumière " PUMP ON " (pompe en marche) du panneau de contrôle s'allumera. La pompe devrait démarrée une fois que le flotteur est relevé. Si la pompe ne démarre pas, vérifiez les branchements et réessayez.
7. Faites l'essai du bouton " MUTE " (sourdine) lorsque l'alarme sonne. Appuyez une fois pour mettre l'alarme en sourdine. La lumière MUTE ON devrait s'allumer. Appuyez encore une fois pour réactiver l'alarme.

### FAIRE L'ESSAI DE VOTRE INSTALLATION

1. Une fois que votre installation est terminée et que les branchements des fils sont faits, débranchez ou coupez le courant de la pompe primaire.
2. Remplissez la cuvette à l'aide de seaux ou d'un tuyau d'arrosage. Observez les interrupteurs du flotteur afin de vous assurer qu'ils sont bien placés lorsque la cuvette se remplit. Remplissez la cuvette jusqu'à ce que le flotteur de secours active l'alarme.
3. Apportez les changements nécessaires aux flotteurs et/ou à la ou les pompe(s) à ce moment-ci.

### FONCTIONNEMENT

1. Lorsqu'il y a une panne de courant ou lorsqu'il y a un problème avec la pompe primaire, la pompe de secours démarrera automatiquement. La pompe de secours fonctionnera pendant plusieurs heures, par intermittence. Lors de longues périodes sans électricité, la pompe peut cesser de pomper lorsque le voltage de la batterie descend en-dessous de 10 volts. Lorsque cela se produit, l'alarme sonnera indiquant que le voltage est trop bas pour faire fonctionner la pompe.

2. Cette unité est munie d'un chargeur de 2 ampères. Il chargera une batterie déchargée à un taux de 2 ampère-heure. Une fois que la batterie est complètement chargée, le chargeur diminuera graduellement le taux de charge. Il gardera également constamment la batterie chargée en vérifiant périodiquement le voltage de la batterie.
3. Le chargeur est équipé d'un contrôleur de charge. Il ne permettra pas à la batterie de se surcharger.

<b>DÉPANNAGE</b>		
<b>PROBLÈME</b>	<b>CAUSES POSSIBLES</b>	<b>COMMENT RÉPARER</b>
<b>La pompe ne fonctionne pas.</b>	Branchements de fil défauts, usés ou inversés	Resserrez, nettoyez ou rebranchez si nécessaire
	Batterie déchargée	Chargez la batterie
	Batterie défectueuse	Remplacez la batterie
<b>La pompe fait du bruit mais ne fonctionne pas</b>	Fusible explosé	Remplacez avec un fusible de 20 ampères
	Interrupteur à flotteur est coincé	Placez le flotteur afin qu'il puisse bouger librement
	La batterie a un voltage de moins de 10 volts	Rechargez complètement la batterie
<b>La pompe se met en marche trop souvent</b>	L'interrupteur à flotteur n'est pas bien placé	Remplacez l'interrupteur à flotteur
	Clapet de non-retour défectueux ou inexistant	Installez ou remplacez le clapet de non-retour
<b>La pompe fonctionne mais déplace très peu d'eau ou pas du tout</b>	Batterie déchargée ou faible	Rechargez complètement la batterie
	Obstruction dans le tuyau	Enlevez l'obstruction
	La hauteur ou la longueur du tuyau de décharge dépasse la capacité de la pompe	Vérifiez la section sur la performance pour connaître la capacité de cette pompe
	Clapet de non-retour défectueux	Remplacez le clapet de non-retour si nécessaire