



STORKCRAFT

Model No./ Numéro de modèle / Número de modelo

03555-10 XXXX -AY

Color/ Couleur/ Color

Kenton 5 Drawer Chest Kenton Chiffonnier a 5 Tiroirs Cajonera de 5 cajones Kenton

To ensure ease of assembly read all instructions before assembly and follow step by step illustrations.
Pour assurer l'assemblage facile veuillez lire toutes les instructions avant l'assemblage et veuillez suivre les illustrations pour chaque etapes.
Para garantizar la facilidad de ensamblaje lea todas las instrucciones antes de iniciar y siga paso a paso las ilustraciones.

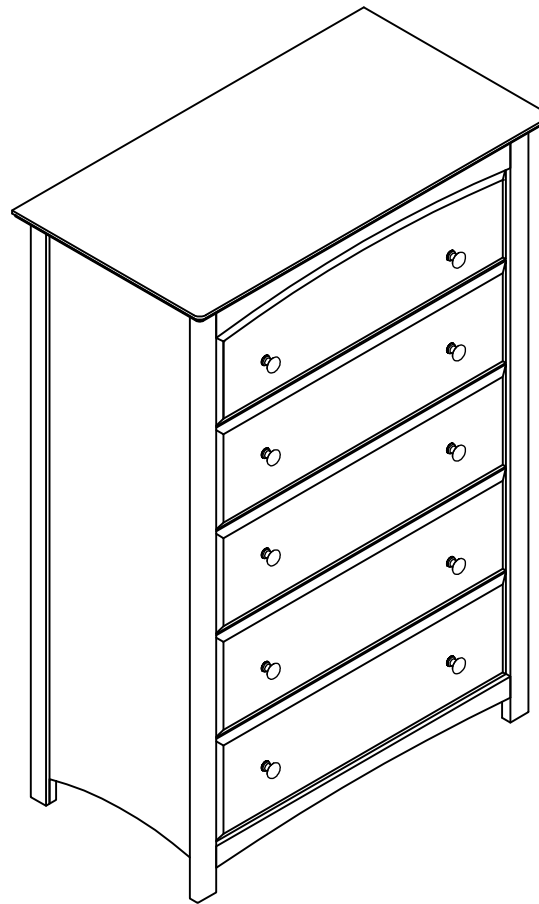

Keep instructions for future use.

Adult assembly required.

Due to the presence of small parts during assembly, keep out of reach of children until assembly is complete.

Veillez garder ces instructions pour l'usage ulterieur.

Assemblage requis pas un adulte.

Due a la presence de petite pieces durant l'assemblage, veuillez garder hors de porter des enfants jusqu'a ce que l'assemblage soit completer.

Guarde las instrucciones para futuras referencias.

El ensamblaje requiere de un adulto.

Debido a que hay piezas pequeñas, mantenga fuera del alcance a los niños durante el ensamblaje, hasta que haya terminado.

Made in Vietnam/ Fait au Vietnam/ Hecho en Vietnam

Attention Customers living in the United States and Canada

If you are missing parts, hardware, or if your product has been damaged during shipping,

DO NOT RETURN YOUR PRODUCT

The store does not stock parts and may not be able to help you.

Contact Stork Craft directly and **we will ship you the parts** you need to your shipping address **at no cost to you**. We have three convenient ways for you to reach us:

- Visit us at www.storkcraft.com to order parts online
- Email us at customercare@storkcraft.com
- Call us toll free from the USA or from Canada at 1-877-274-0277, Monday to Friday from 7:00 am - 3:00 pm (Pacific time)

Atención cliente de Canadá y de los Estados Unidos

En caso de piezas y/o herrajes faltantes y daños debido al envío por favor

NO REGRESAR EL ARTÍCULO

La tienda no cuenta con piezas de reemplazo y posiblemente no le podrían ayudar. Por favor contacte a Stork Craft directamente y **nosotros le mandaremos las piezas** requeridas sin costo alguno directamente a su domicilio.

Contáctenos de las siguientes tres maneras:

- Visita nuestro sitio web www.storkcraft.com para solicitar sus piezas
- Por correo electrónico: customercare@storkcraft.com
- Por teléfono sin cargo desde Canadá y los Estados Unidos al 1-877-274-0277 de Lunes a Viernes de las 7:00 am hasta las 3:00 pm (hora del Pacífico)

Avis aux clients du Canada et des États Unis

Au cas de pièces ou quincaillerie manquantes, ou d'endommagement durant l'envoi, veuillez

NE PAS RETOURNER L'ARTICLE

Le magasin n'entrepose aucune pièce de rechange et pourrait ne pas pouvoir vous aider. Veuillez contactez Stork Craft directement et **nous vous enverrons les pièces** requise **sans frais** a votre domicile. Vous pouvez nous rejoindre à l'aide des trois manières suivante:

- Visiter nous a www.storkcraft.com pour commander vos pièces
- Par courrier électronique a customercare@storkcraft.com
- Par téléphone au numéro sans frais au Canada et aux États Unis 1-877-274-0277, du Lundi au Vendredi de 7:00 hrs. à 15:00 hrs. (heure du Pacifique)

Atención clientes de México

En casos de piezas o herrajes faltantes y daños debido al envío, por favor

NO REGRESAR EL ARTÍCULO

El almacén no cuenta con piezas de reemplazo y posiblemente no le podrían ayudar. Por favor contacte a Stork Craft directamente y nosotros le mandaremos las piezas requeridas sin costo alguno directamente a su domicilio. Contáctenos de la siguiente forma:

- Por correo electrónico: customercare@storkcraft.com

⚠ WARNING:

**Serious or fatal crushing injuries can occur from furniture tip-over.
To help prevent tip-over:**

- Install tipover restraint provided.
 - Place heaviest items in the lowest drawers.
 - Do not set TV's or other heavy objects on the top of this product, unless the product is specifically designed to accomodate them.
 - Never allow children to climb or hang on drawers, doors, or shelves.
 - Never open more than one drawer at a time.
- Use of tip-over restraints may only reduce, but not eliminate, the risk of tip-over.
- Always monitor your child's activity when in the nursery.
 - Do not allow standing in drawers.
 - Do not allow standing on top of this product.
 - Accessory Items must be securely fastened to this product according to the instructions provided with those items.
 - To avoid head injury, do not allow children to play underneath open drawers.
 - Do not leave drawers open when not in use.

NOTES ON ASSEMBLY:

- Must be assembled by an adult.
- Includes small parts with sharp points which could be hazardous to children.
- Care should be taken when unpacking and assembling this product.
- During the assembly process whenever using screws or bolts, check each by placing the screw/bolt on the diagram of the item which is drawn actual size and design. Be sure to use the proper size and shape specified in the instructions.
- To assemble this unit you may be required to place the unit on it's side and face. It is strongly recommended that assembly is done on a soft, non-abrasive surface to avoid damaging the finish.

NOTES ON CARE AND MAINTENANCE:

- Do not scratch or chip the finish.
- Inspect the product periodically, contact Stork Craft Customer service for replacement parts or questions.
- Do not store the product or any parts in extreme temperatures and conditions such as a hot attic or a damp, cold basement. These extremes can cause a loss of structural integrity.
- To preserve the luster of the high quality finish on your product, it is recommended to place a doily or felt pad under any items you place on the finish.
- Clean with a damp cloth, then a dry cloth to preserve the original luster and beauty of this fine finish. - Do not use abrasive chemicals.
- Do not spray cleaners directly onto furniture.
- Lift slightly when moving on carpeting to prevent leg breakage.
- Use of a vaporizer near furniture will cause wood to swell and finish to peel.

Stork Craft Manufacturing USA Inc.

Customer Service Direct Telephone Line : **1-877-274-0277** Fax : **(604)-274-9727**

Hours of operation : 7:00 AM - 3:00 PM Monday to Friday Pacific Time

email : customercare@storkcraft.com

 MISE EN GARDE:

Les lésions par écrasement graves ou mortelles peuvent survenir en raison d'un renversement de meubles. Pour aider à prévenir les :

- Un renversement d'installation fourni. modération
- Place des éléments dans la plus lourde des tiroirs plus bas.
- Ne pas mettre la TV ou autres objets lourds sur le dessus de ce produit, à moins que le produit est spécialement conçu pour les accueillir.
- Ne laissez jamais les enfants à grimper ou s'accrocher sur les tiroirs, portes, ou des étagères.
- N'ouvrez jamais plus d'un tiroir à la fois. L'utilisation de tip-plus de protections peuvent seulement de réduire, mais non éliminer, le risque de renversement.
- Toujours surveiller votre activité de l'enfant lorsqu'à la pépinière.
- Ne pas laisser debout dans des tiroirs.
- Ne pas laisser debout sur ce produit.
- Les accessoires doivent être solidement fixés sur ce produit selon les instructions fournies avec ces éléments.
- Pour éviter toute blessure à la tête, ne pas laisser les enfants jouer sous les tiroirs ouverts.
- Ne pas laisser ouvrir les tiroirs lorsqu'il n'est pas utilisé.

NOTES POUR L'ASSEMBLAGE:

- Doit être assemblé par un adulte
- Inclus de petites pièces pointues qui pourrait être dangereuse pour les enfants
- Veuillez déballer et assembler ce meuble avec précautions
- Durant l'assemblage veuillez comparer chaque visse et boulons en plaçant la visse ou les boulons directement sur le diagramme pour vérifier la dimension et le style. Veuillez vous assurer d'utiliser les visse et boulon spécifié sur chaque étapes.
- L'assemblage de cet meuble requiert de le placer sur les côté et le devant, afin d'éviter les égratignures il est recommandé que l'assemblage soit fait sur une surface douce, non-abrasive afin d'éviter d'endommagé le fini

NOTES SUR LA MAINTENANCE DU MEUBLE:

- Ne pas égratigner ou ébrèche le meuble
- Inspecter le produit régulièrement, veuillez contacter notre service aux clients pour le remplacement de pièces ou questions
- Ne JAMAIS entreposer ce meuble ou ces pièces sous température extrême ou condition comme le grenier ou sous-sol humide. Ces conditions extrêmes pourraient endommager l'intégrité de la structure du meuble
- Afin de protéger la haute qualité du fini du meuble, il est recommandé d'utiliser des napperons ou coussin de feutre en dessous de tous articles placés sur le meuble
- Nettoyer à l'aide d'un chiffon humide et après d'un chiffon sec pour préserver le lustre et beauté original du fini du meuble
- Ne pas utiliser de produit abrasif
- Ne pas pulvériser de produit nettoyant sur le meuble
- Soulever le meuble durant le déplacement afin d'éviter de casser les pieds du meuble
- Utilisation d'un vaporisateur près du meuble pourrait causer le bois de gonfler et le fini de pelée

Stork Craft Manufacturing USA Inc.

Service aux clients : **1-877-274-0277** Fax : **(604)-274-9727**
Heure d'opérations 7 :00 – 15 :00 Lundi au Vendredi Heure du Pacifique

Correo electrónico :customercare@storkcraft.com

ADVERTENCIA:

La posibilidad de sufrir lesiones graves o mortales pueden ocurrir desde muebles volcar. Para evitar vuelcos:

- Instale el vuelco con moderación.
- Colocar elementos más pesados en los cajones más bajos.
- No configura el televisor u otros objetos pesados sobre la parte superior de este producto, a menos que el producto está diseñado específicamente para acomodar a ellos.
- Nunca permita que los niños suban o colgar en cajones, puertas, o estantes.
- Nunca abra más de un cajón a la vez. Uso de volcar las restricciones sólo pueden reducir, pero no eliminar, el riesgo de vuelco.
- Siempre supervisa la actividad de su hijo cuando en el vivero.
- No dejar reposar en los cajones. .
- No permiten de pie en la parte superior de este producto.
- Los elementos accesorios deben sujetarse firmemente a este producto de acuerdo a las instrucciones provistas con esos elementos.
- Para evitar lesiones en la cabeza, no permita que los niños jueguen debajo abrir cajones.
- No deje los cajones abiertos cuando no está en uso.

NOTAS SOBRE EL ENSAMBLE:

- Debe ser ensamblado por un adulto.
- Incluye piezas pequeñas con puntas filosas que podrían ser peligrosas para los niños.
- Debe tener cuidado cuando desempaque y ensamble este producto.
- Durante el proceso de montaje cuando use los tornillos, revíselos guiándose con el diagrama y que coincidan con el diseño. Asegúrese de utilizar el tamaño correcto y la forma especificada en las instrucciones.
- Para ensamblar esta unidad puede ser necesario colocarlo de lado y de frente. Se recomienda que el ensamble se realice sobre una superficie suave, no abrasiva para evitar dañar el acabado.

NOTAS SOBRE EL CUIDADO Y EL MANTENIMIENTO:

- No rayar ni estropear el acabado.
- Revise el producto periódicamente, póngase en contacto con Stork Craft a servicio al cliente para obtener piezas de reemplazo o alguna pregunta.
- No almacene el producto o cualquier pieza en temperaturas y condiciones extremas, tales como un ático caliente o un sótano húmedo y frío. Estos extremos pueden causar un daño al producto en la estructura y/o acabado.
- Para conservar el brillo del acabado de alta calidad de su producto, se recomienda colocar un tapete o mantel de fieltro debajo de cualquier artículo que coloque en el acabado.
- Limpie con un paño húmedo y luego con un paño seco para conservar el brillo original y la belleza de este acabado fino.
- No utilice productos químicos abrasivos.
- No rocíe limpiadores directamente sobre el mueble.
- Levante ligeramente cuando lo muevan sobre una alfombra para así evitar dañar las patas del mueble.
- El uso de un vaporizador cerca de los muebles hará que la madera se hinche y el acabado se descarapele.

Stork Craft Manufacturing USA Inc.

Línea telefónica de servicio al cliente: 1-877-274-0277 Fax: (604) 274-9727

Horario de atención: 7:00 am a 3:00 pm de Lunes a Viernes (hora del Pacífico)

correo electrónico: customercare@storkcraft.com

ASSEMBLY INSTRUCTIONS/INSTRUCTION D'ASSEMBLAGE/ INSTRUCCIONES DE ENSAMBLAJE

DRESSER PARTS/ PIÈCES DU CHIFFONNIER/ PIEZAS DE LA CAJONERA

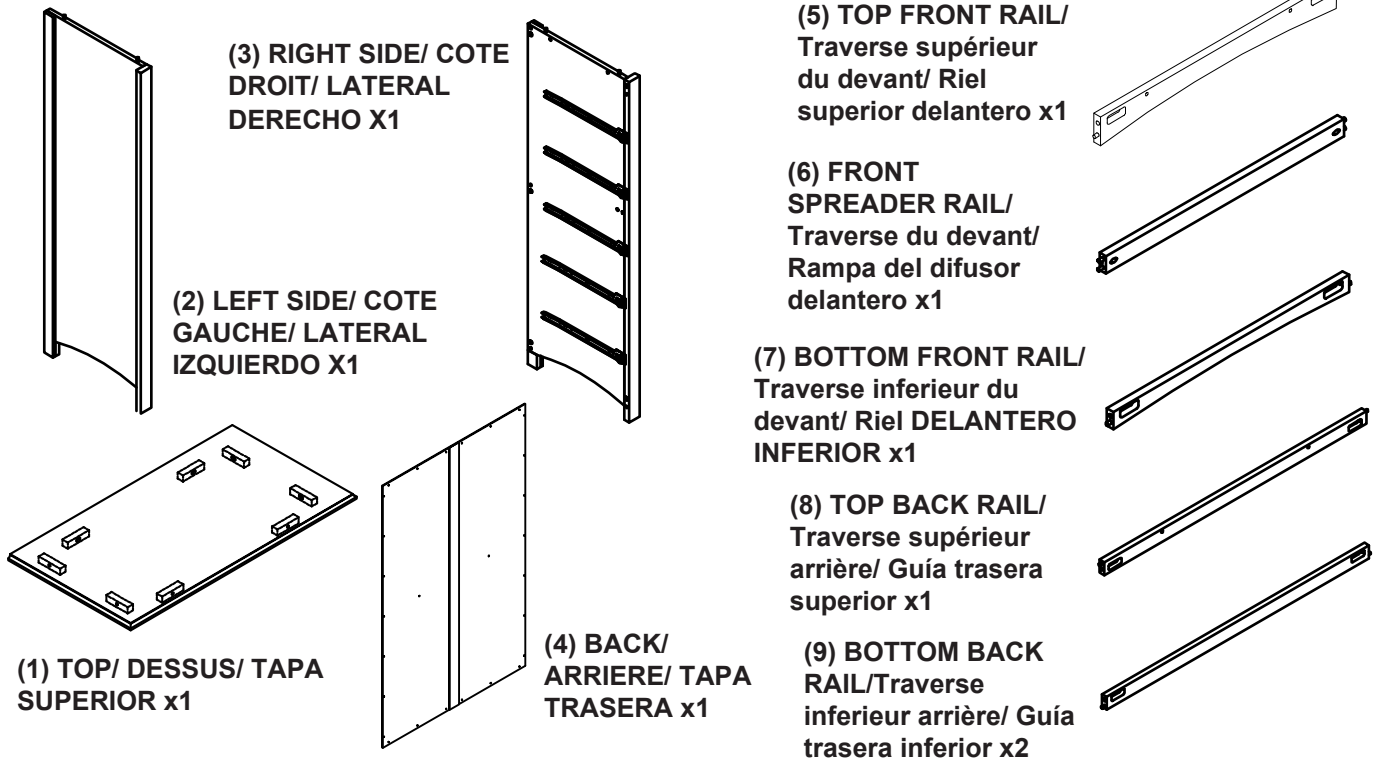

DRAWER PARTS/ Pièces du tiroir/ PIEZAS PARA EL CAJÓN

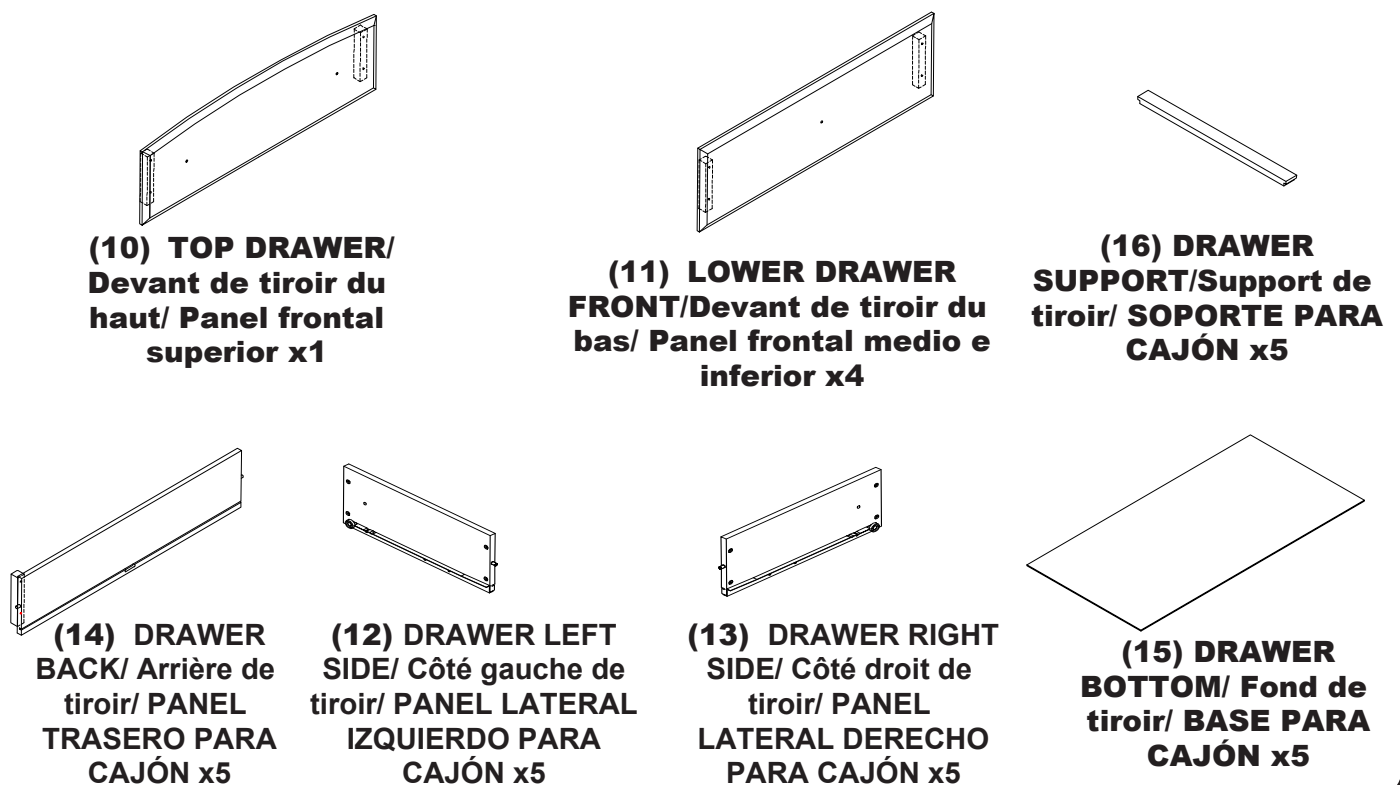

ASSEMBLY INSTRUCTIONS/INSTRUCTION D'ASSEMBLAGE/ INSTRUCCIONES DE ENSAMBLAJE

HARDWARE/ Quincailleries/ HERRAJE



(B) ALLEN WRENCH/
Clef Allen/ LLAVE
ALLEN x1

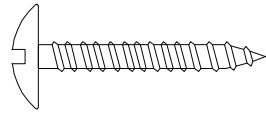

(J) SCREW 1"
Vis/ tornillo x2

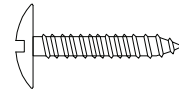

(F) BACK SCREW 5/8"
Vis/ Tornillo posterior x27

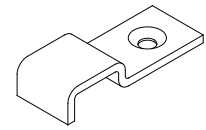

(I) Drawer support Bracket
Rear/ Support arrière du
 tiroir/ Cajón trasero de la
escuadra de soporte x 5

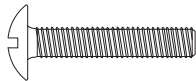

(D) KNOB SCREW/
Visse de poignée/ El
tornillo de la perilla x10



(C) KNOB/ Poignée/
AGARRADERA x10

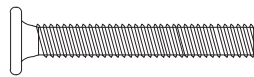

(A) 1/4" X 1-1/4" BOLT/
Boulon/ TORNILLO DE 1/4"

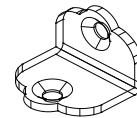

(K) Drawer support Bracket
Front/ Support avant du
 tiroir / Cajón delantero
soporte de apoyo x 5



(H) DRAWER SCREW/ Tiroir vis/
TORNILLO PARA CAJÓN x40



(G) FLAT WASHER/
Rondelle plate/
RONDANA PLANA x10

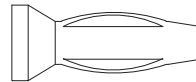

(E) PUSH PIN/
Goujon/ PASADOR x8

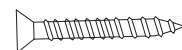

(L) DRAWER SCREW/ Tiroir vis/
TORNILLO PARA CAJÓN x15

STEP 1/Étape 1/ Paso 1

ASSEMBLE Rails (5, 7, 8, & 9) to Left Side (2) using Bolt (A) with Washer (G) as shown in the diagram. Tighten using Allen Wrench (B). For rail 6 secure with Screw (J)

Assembler les traverses (5,6,7,8 & 9) au côté gauche (2) en utilisant les boulons (A) et rondelle plate (G). Serrer a l'aide de la clef Allen (B)

Rieles de montaje (5, 7, 8 y 9) en el lado izquierdo (2) con un tornillo (A) con la arandela (G), como se muestra en el diagrama. Apretar con una llave Allen (B). Por rail 6 fijar con el tornillo (J)

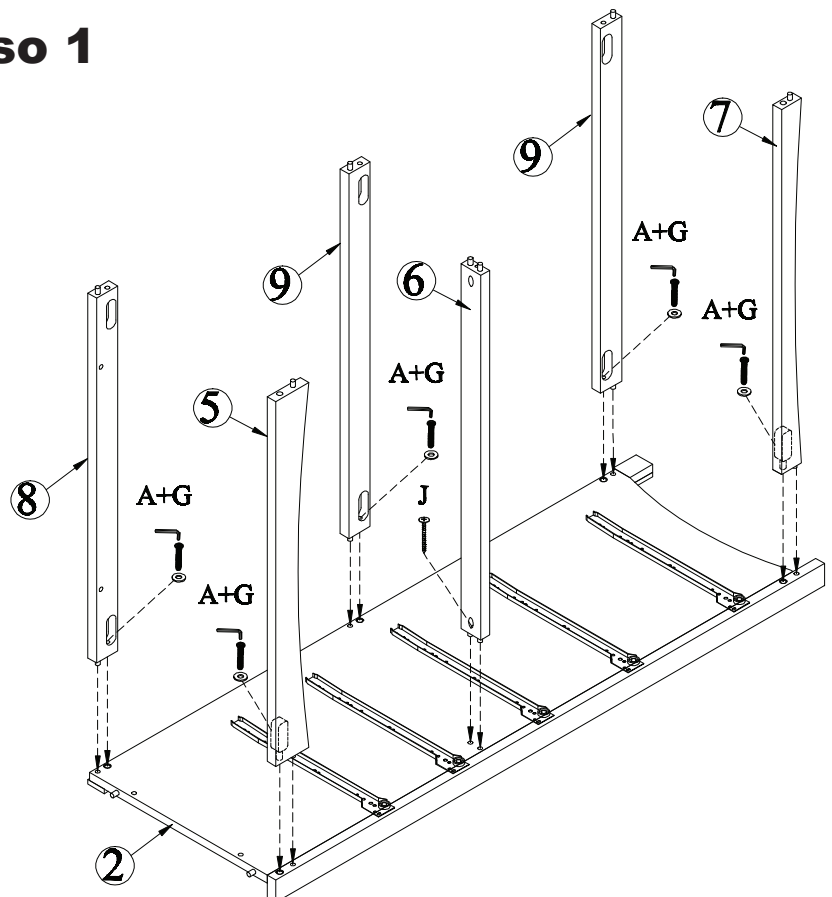

ASSEMBLY INSTRUCTIONS/INSTRUCTION D'ASSEMBLAGE/ INSTRUCCIONES DE ENSAMBLAJE

STEP 2/Étape 2 / Paso 2

Align Rails (5, 6, 7, 8, & 9) with corresponding holes in Right Side (3) and secure using Bolts (A) with Washer (G). Tighten using Allen Wrench (B).

Aligner les traverses (5,6,7,8 & 9) avec les trous correspondants dans le côté droit (3) et attacher a l'aide des boulons (A) et rondelle plate (G). Serrer a l'aide de la clef Allen (C)

Alinear las guías (5, 6, 7, 8 y 9) con los agujeros correspondientes en el lado derecho (3) y fijar con los tornillos (A) con la arandela (G). Apretar con una llave Allen (B).

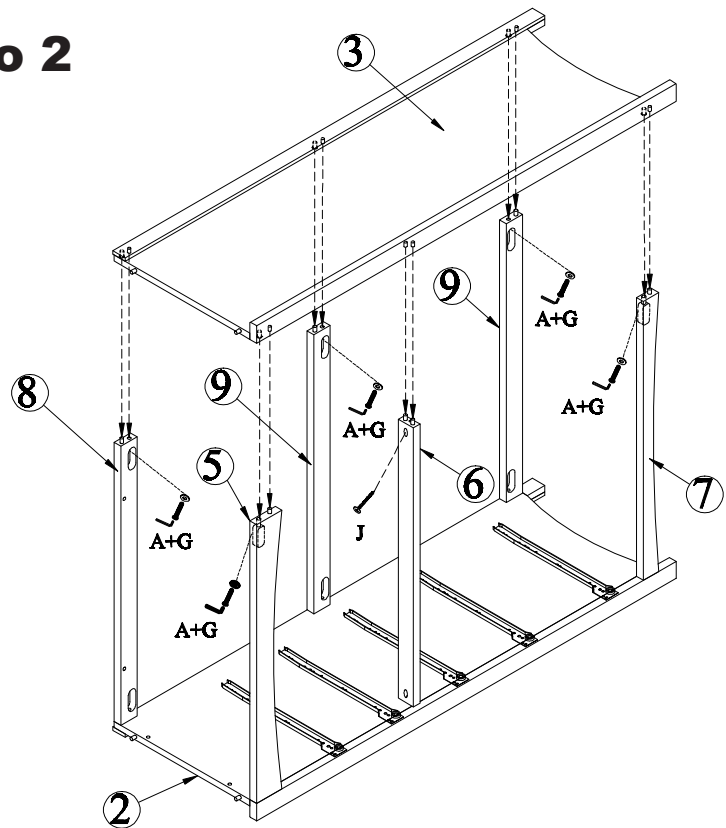

STEP 3/Étape 3/ Paso 3

ASSEMBLE Top (1) by aligning locator dowels with corresponding holes located on the lower side of the Top.

Assembler le dessus (1) en alignant les goujons avec les trous correspondants au dessous du dessus (1)

Montar la parte superior (1) alineando clavijas localizador con los agujeros correspondientes ubicados en la parte inferior de la parte superior.

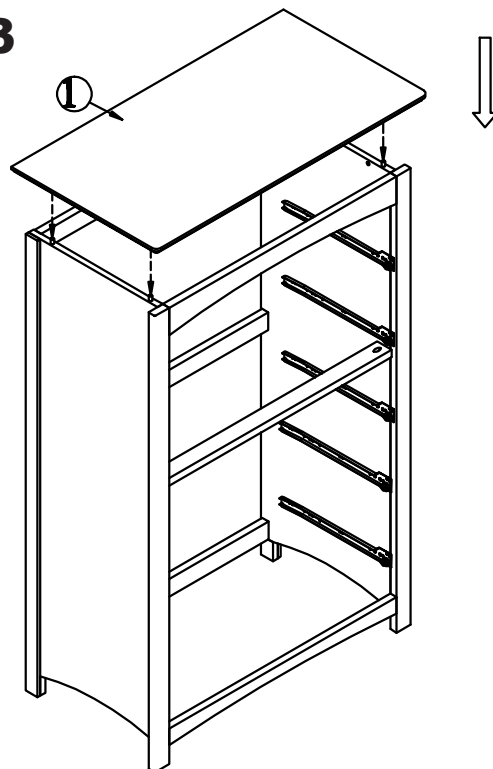

ASSEMBLY INSTRUCTIONS/INSTRUCTION D'ASSEMBLAGE/ INSTRUCCIONES DE ENSAMBLAJE

STEP 4/Étape 4/ Paso 4

Secure Top (1) by pushing Push Pin (E) into each mounting blocks located under the Top.

Attacher le dessus (1) avec les goujons (E) dans chaque trous dans les bloques au dessous du dessus (1). Insérer fermement avec le pouce

Fije la parte superior (1) empujando el pasador de empuje (E) en cada uno de los bloques de montaje ubicado uner la parte superior.

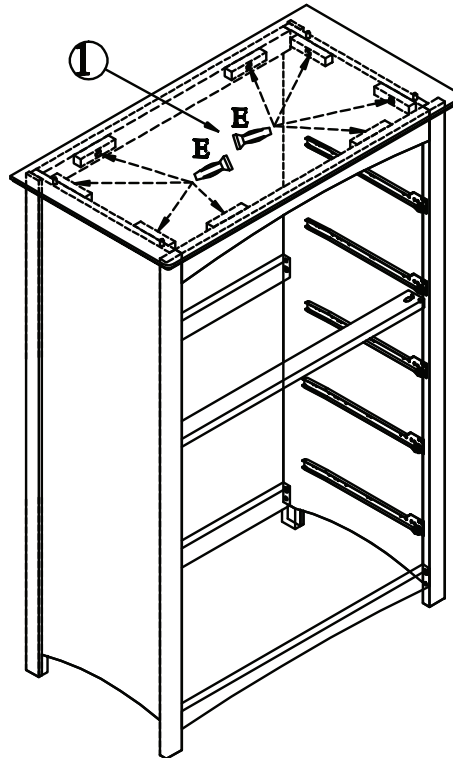

STEP 5/Étape 5/ Paso 5

Install Back (4) using screws (F). Tighten with phillips screw driver (not included)

Installer le derrière (4) a l'aide des vis (F). Visser le tous a l'aide d'un tournevis Phillips (Non-inclus)

Instale nuevamente (4) usando los tornillos (F). Apriete con destornillador phillips (no incluido)

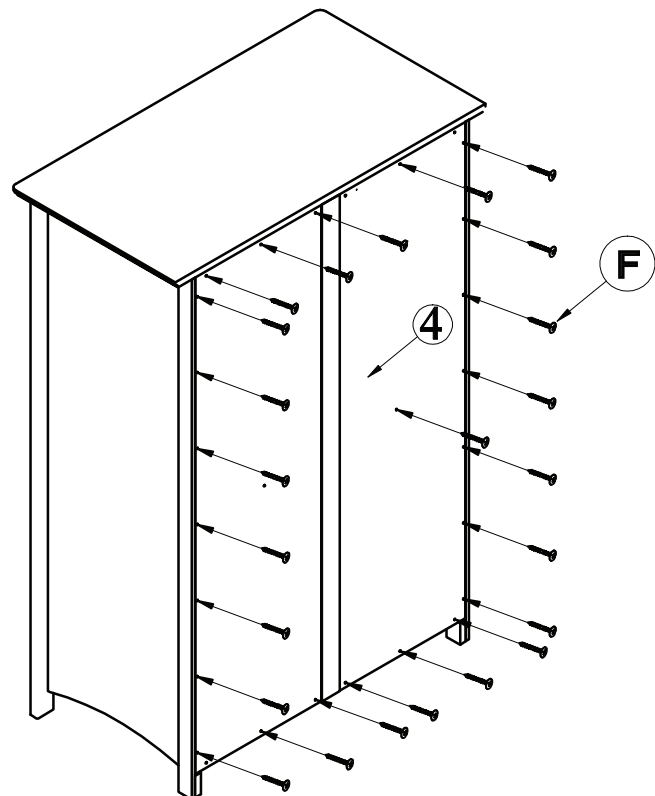

Drawer Assembly/ Assemblage des tiroirs/ Ensamble de cajón

STEP 1/Étape 1/ Paso 1

Install Screws (H) into Drawer Sides (12 & 13) and align with pilot holes located in the mounting blocks of Drawer Back (14). Tighten using Phillips screw driver (not included)

Installer les visse (H) dans les côtés du tiroir (12 & 13) en alignant les trous pré-perforés situé dans les blocs arrière (14). Serrer le tous a l'aise d'un tournevis cruciforme. (Non inclus)

Instale los tornillos (H) en los lados del cajón (12 & 13) y alinear con los agujeros piloto situado en los bloques de montaje de bandeja de nuevo (14). Apriete con destornillador Phillips (no incluido)

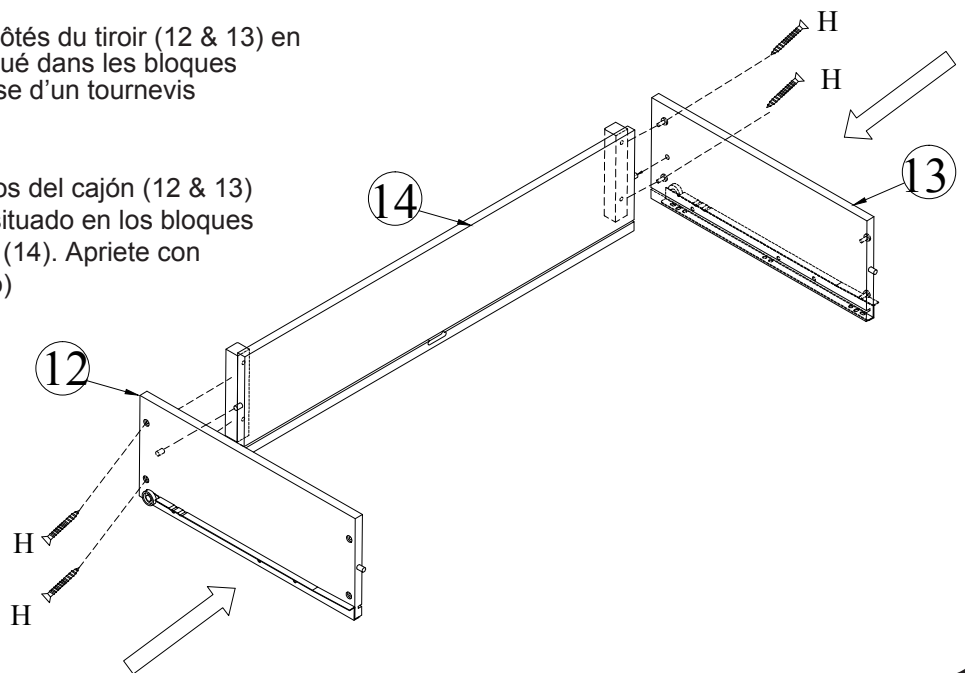

STEP 2/Étape 2/ Paso 2

Slide Drawer Bottom (15) into Grooves located in Drawer sides (12 & 13 as well as Drawer Back (14). Align Drawer Support (16) with Groove located in Drawer Back (14).

Glisser le fond de tiroir (15) dans les rainures situé dans les côtés (12, 13 & 14). Aligné le support de tiroir (16) avec les rainures situé sur le côté arrière du tiroir (14).

Deslice el cajón inferior (15) en las ranuras situadas en los lados del cajón (12 y 13 así como bandeja de nuevo (14). Alinear el soporte del cajón (16) con la ranura ubicada en el cajón hacia atrás (14)

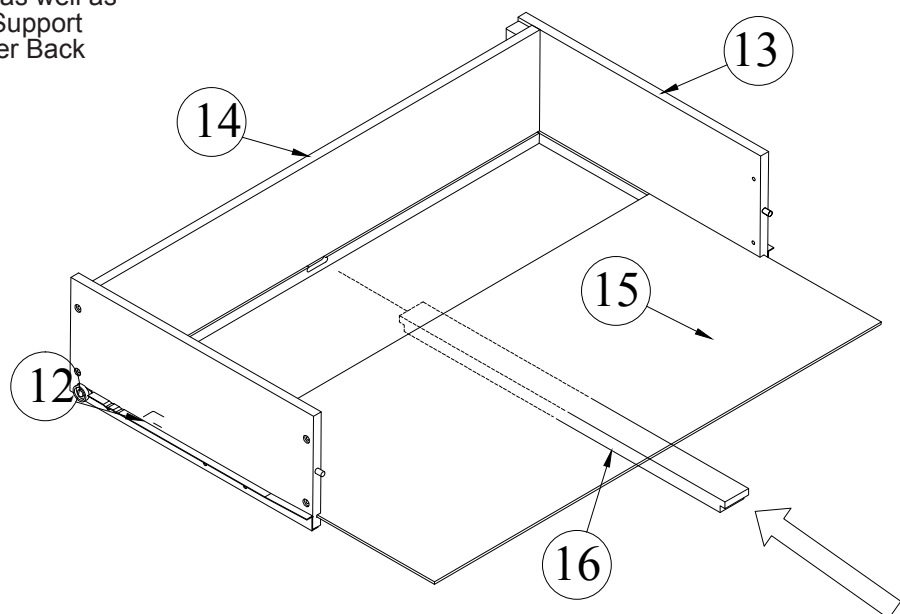

Drawer Assembly/ Assemblage des tiroirs/ Ensamble de cajón

STEP 3 /Étape 3/ Paso 3

Assemble 4 drawers using Lower Drawer Fronts (11). Align Drawer Support (16) into Groove located in the back side of the Drawer Front as well as Drawer Bottom (15) into corresponding Groove Secure using Screws (H). Tighten by using a Phillips Screw driver (not included) Repeat process for Top Drawer Front (10).

Assembler les 4 tiroirs en utilisant les devant de tiroirs inférieurs (11). Aligner le support de tiroir (16) dans la rainure du devant de tiroirs en même temps d'aligner le fond de tiroir (15) dans la rainure correspondante. Attacher à l'aide des vis (H). Serrer le tous à l'aide d'un tournevis cruciforme. (Non inclus). Répéter le même procédé pour le tiroir supérieur. (10)

Montar 4 cajones con frentes cajones inferiores (11). Alinear el soporte del cajón (16) en la ranura situada en la parte posterior del Frente de cajón, así como el cajón inferior (15) en la ranura correspondiente fijar con tornillos (H). Apretar usando un destornillador de estrella (no incluido) Repita el proceso para el cajón superior frontal (10).

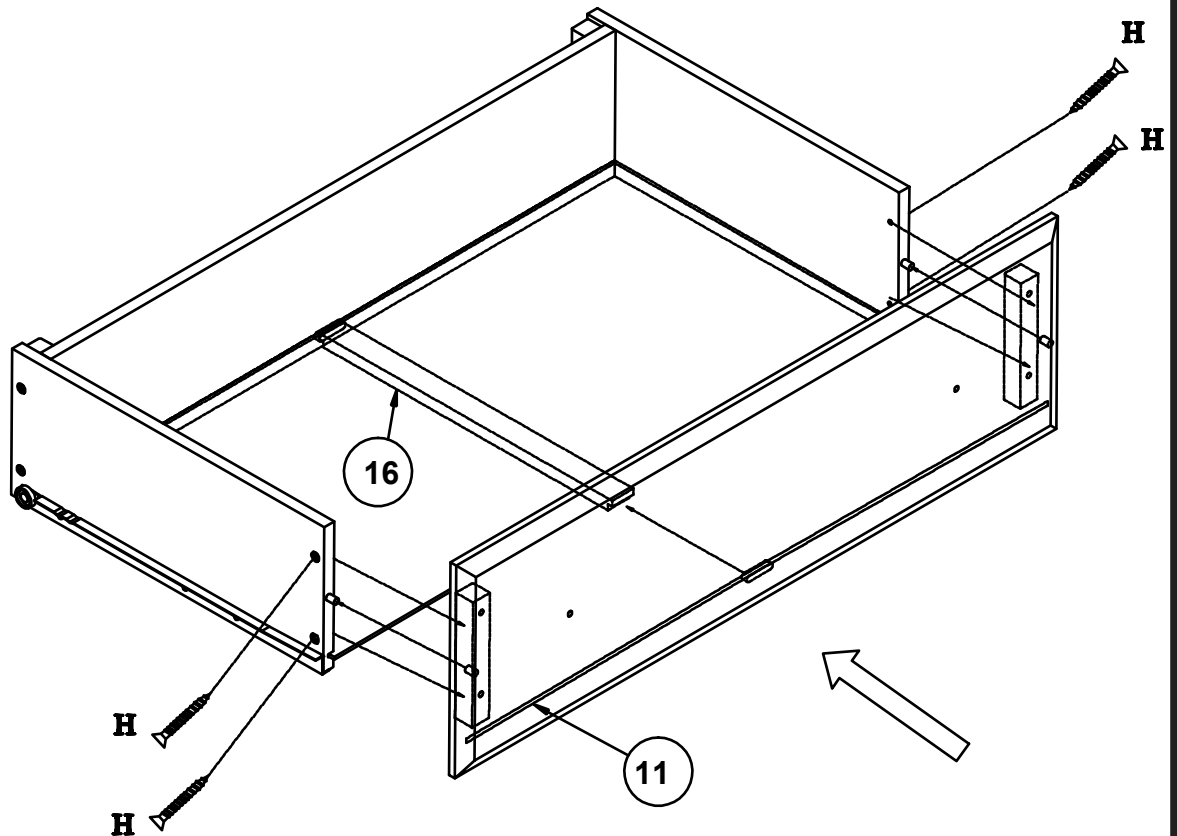

**(10) Top Drawer/
Devant de tiroir du
haut/ Panel frontal
superior**

**Drawer Assembly/ Assemblage des tiroirs/
Ensamble de cajón**

Step 4/ Étape 4/ Paso 4

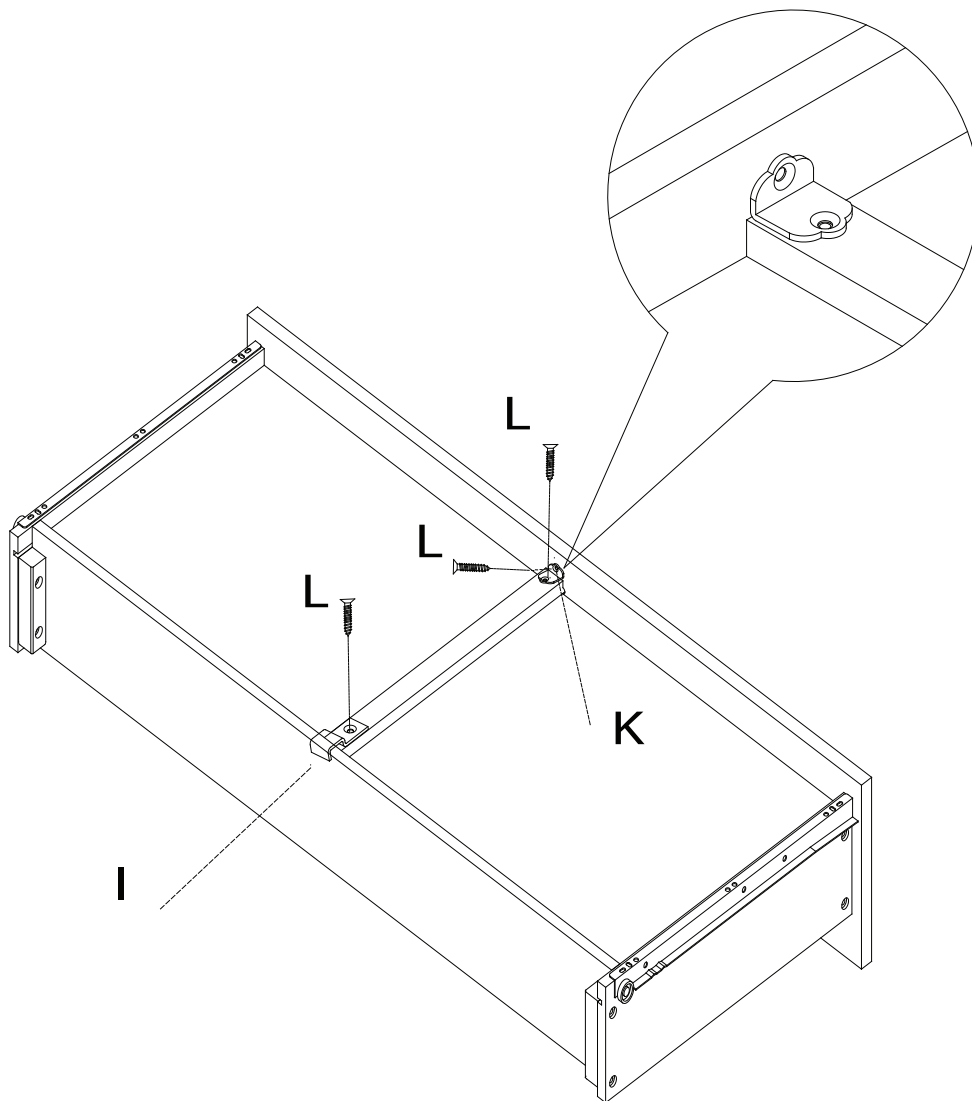

Drawer Assembly/ Assemblage des tiroirs/ Ensamble de cajón

STEP 5 /Étape 5/ Paso 5

Install (C) using Screws (D). Tighten by Phillips Screw Driver (not included)

Installer la poignée (C) à l'aide de la vis (D) Serrer le tous à l'aide d'un tournevis cruciforme. (Non inclus)

Instalar (C) utilizando los tornillos (D). Apretar por Destornillador Phillips (no incluido)

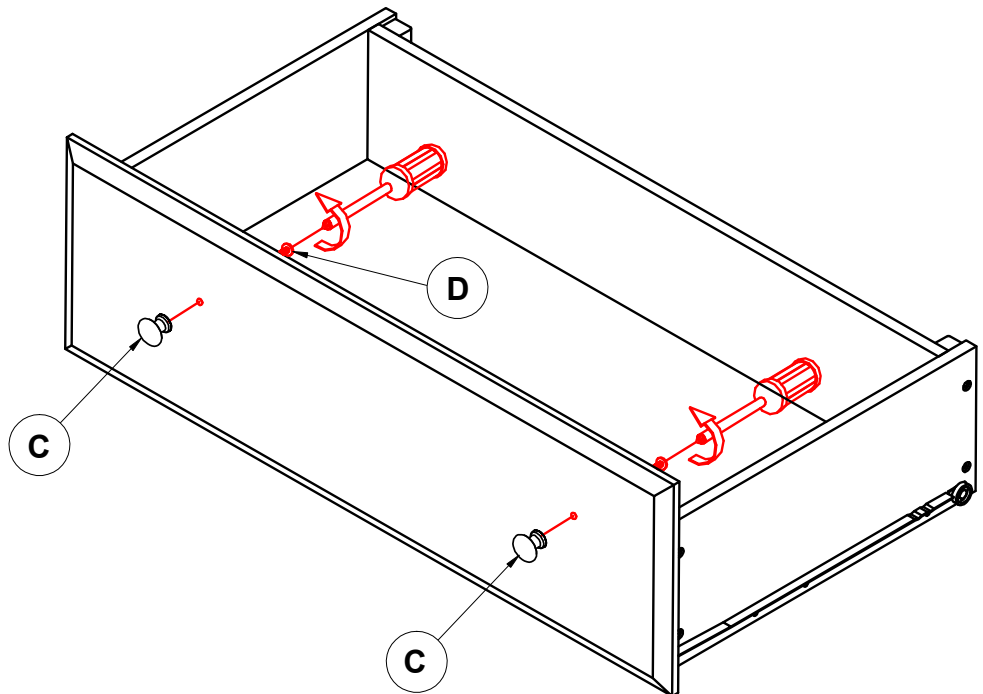

STEP 6 /Étape 6/ Paso 6

ASSEMBLE DRAWERS BY ALIGNING LEFT AND RIGHT ROLLERS WITH OPENING ABOVE LEFT AND RIGHT ROLLERS OF DRESSER

Assemble le tiroir en alignant les roues droite et gauche avec l'ouverture au dessus des roues du chiffonnier

Instale los cajones alineando los rieles por la izquierda y derecha levantando un poco hacia arriba a la izquierda y derecha los rieles del cajón.

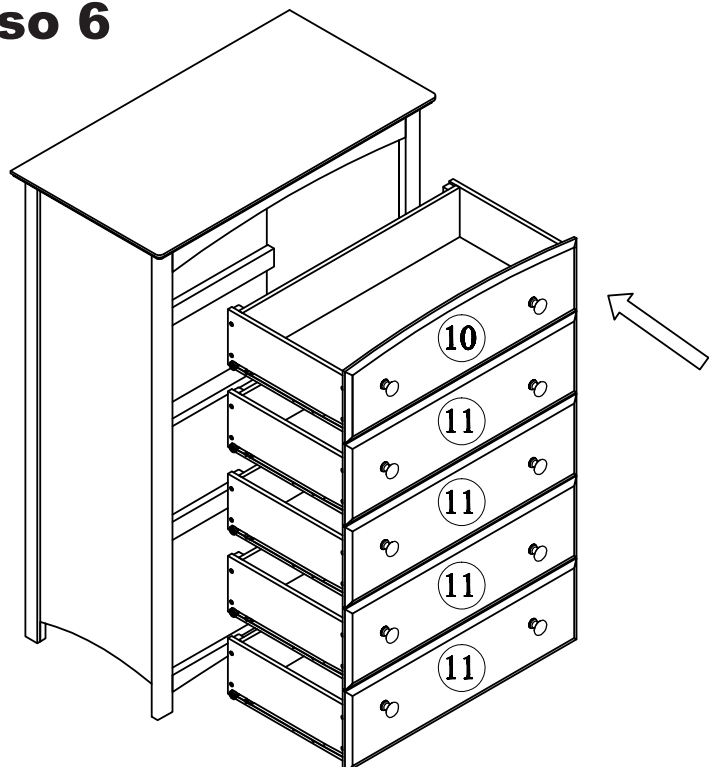
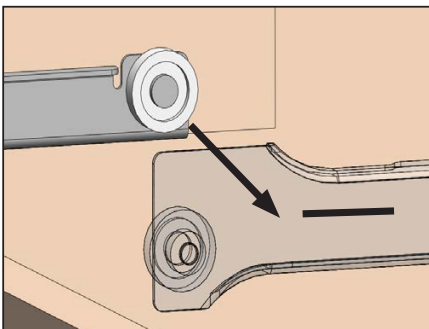

WALL STUD SAFETY BRACKET INSTRUCTIONS

Parts Enclosed:

A Bracket

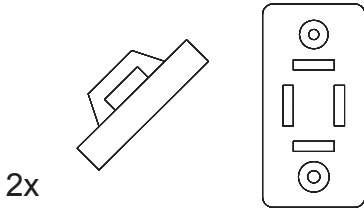

2x

B Safety strap

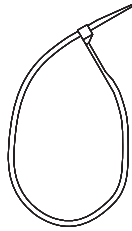

2x

C 1-1/2" Wood screw



2x

D 3/4 Wood screw



2x

IMPORTANT: Tipping can injure young children. Use of this safety hardware is highly recommended. This safety hardware, when properly installed, can provide protection against unexpected accidental tipping of furniture due to improper use.

Step 1

Attach a bracket to the wall board with the 1 1/2" wood screws provided:

- It is recommended that you locate a wall stud behind the furniture unit. If the wall stud is not used, a suitable "Hollow-Wall Anchor Bolt" (not provided) should be used in lieu of the wall stud.
- Position the wall bracket on the stud about 1" below the top of the furniture piece.
- Mark the position for the bracket placement on the wall and drill a pilot hole into the stud.
- Attach the bracket to the back of the furniture with the 1 1/2" screws provided.

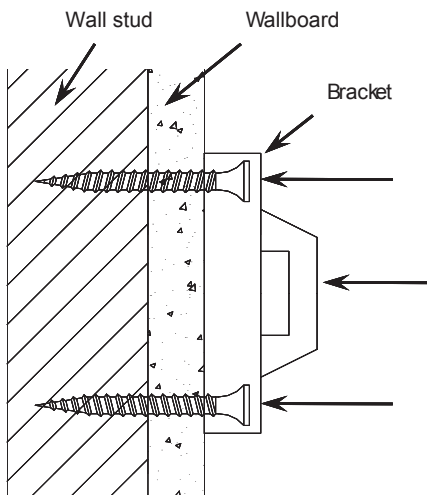

Step 2

To attach a bracket to the furniture frame below to top with the short 3/4" screws provided:

- Move the furniture piece temporarily to its final position to the wall.
 - Mark the location of the bracket on the back of the furniture in relation to the previously mounted wall bracket.
 - Move the furniture piece away from the wall mounted bracket and place the other bracket on the mark position on the back of the furniture piece.
 - Drill a pilot hole as shown in the figure or into the back furniture frame.
- Caution: Make sure you do not drill completely through the back of the furniture.**
- Attach the bracket to the back of the furniture with the 3/4" screws provided.

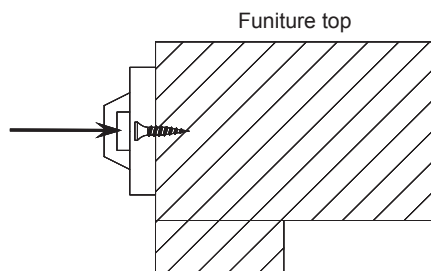

Step 3

To attach the safety strap

Move the furniture back to its final position.

- Thread 2 safety straps through both of the mounted brackets as shown in the illustration.
- Tighten the straps unit snug.
- Do not over tighten.

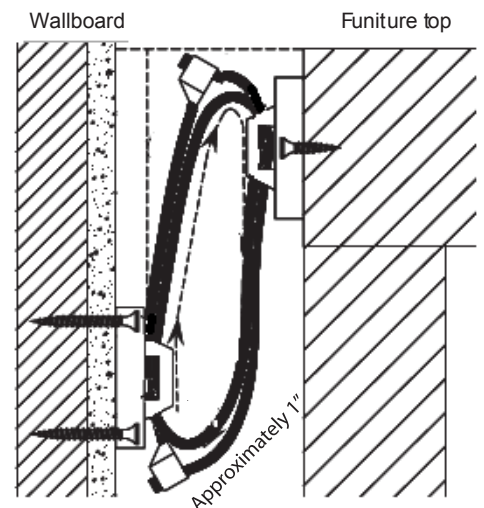

Important: Make sure the brackets are firmly attached to the wall stud and furniture frame and the safety strap is snug.

Warning: This product is not be a substitute for proper parental supervision which is the only proper deterrent to prevent improper use of this unit. The manufacturer assumes no liability for improper installation or excessive loads placed on the safety straps, bracket or mounting screws. This hardware will not insure against tipping.

Note: For taller or heavy pieces of furniture, two safety brackets may be installed.

MONTANT DU MUR

INSTRUCTION POUR LES CROCHETS DE SÉCURITÉ

Pièces incluses:

A Crochet

2x

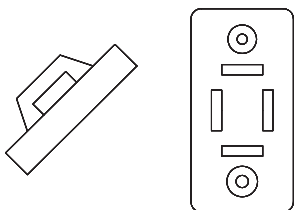

B Sangle de sécurité

2x

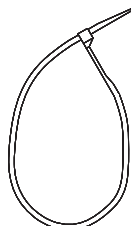

C Vis à bois 1 1/2"

2x

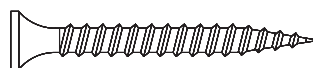

D Vis à bois 3/4"

2x



MISE EN GARDE: La bascule du meuble peut blesser un enfant. L'utilisation des crochets de sécurité et hautement recommandé. Cette quincaillerie de sécurité, quand installé correctement peut offrir certaine protections contre les bascule inattendu du meuble.

Étape 1

Attacher le crochet au montant du mur à l'aide de la vis à bois 1 1/2" inclus:

- Il est recommandé de localiser le montant de bois dans le mur derrière le meuble. Si le montant en bois du mur n'est pas utiliser, veuillez utiliser une quincaillerie d'ancrage adéquate (non-inclus).
- Positionner le crochet sur le mur au environ de 1" en dessous du dessus du meuble.
- Marqué la position du crochet à l'aide d'un crayon sur le mur et perfore un trou dans le montant en bois du mur.
- Attacher le crochet en arrière du meuble avec les vis 1 1/2" inclus.

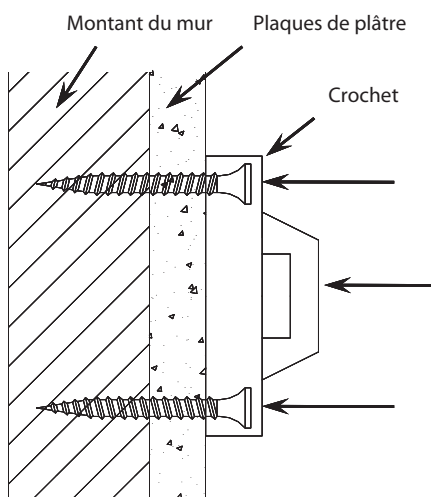

Étape 2

Pour attacher le crochet en arrière du meuble (au dessous de la partie supérieur du meuble) veuillez utiliser la vis à bois 3/4" courte inclus:

- Placer le meuble temporairement dans sa position finale contre le mur.
- Marquer la position du crochet sur le derrière du meuble en relation au crochet monte sur le mur.
- Déplacer le meuble du mur et placer le crochet sur le meuble.
- DrillPerfore un trou dans le cadre du meuble.

Mise en garde – Ne pas perfore complètement a travers du meuble

- Attacher le crochet au derrière du meuble à l'aide de la vis à bois 3/4".

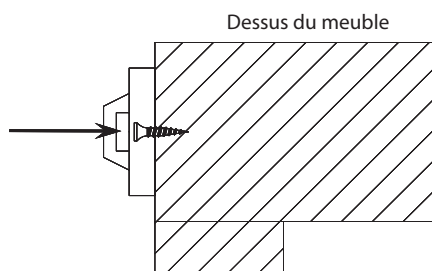

Étape 3

Pour attacher la sangle de sécurité:

- Replacer le meuble dans sa position finale.
- Le thread 2 sangles de sécurité à la fois des supports montés comme indiqué sur l'illustration.
- Serrer la sangle sans trop resserrer.
- Ne serrez pas trop.

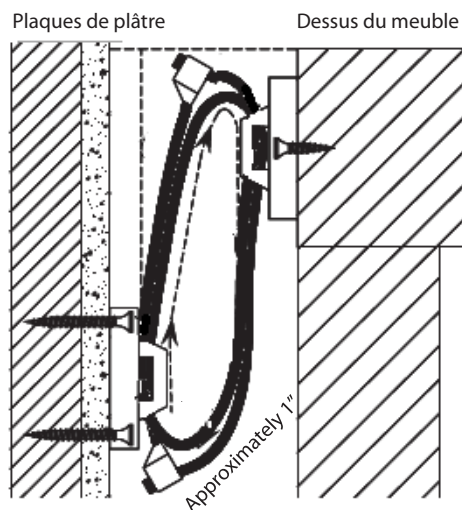

Important: S'assurer que les crochets sont bien accrochés au montant en bois du mur et au cadrage du meuble et que la sangle de sécurité soie bien ajuster.



Mise en garde: Ce produit n'est pas un substitue de supervision parentale lequel et le seul dissuasif pour éviter l'utilisation inapproprié de ce meuble. Le fabricant n'assume aucune responsabilités pour l'installation inapproprié ou les pressions excessives exercé sure la sangle de sécurités, les crochets ou les vis d'installation. Cette quincaillerie n'est pas une garantie contre la bascule.

Note: Pour les meubles lourds ou hauts, deux sangles de sécurité peuvent être installé.

MONTAJE PARA PARED

INSTRUCCIONES DEL SOPORTE DE SEGURIDAD

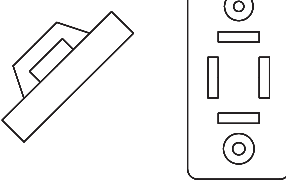
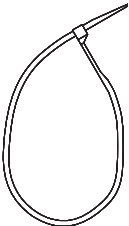
Piezas incluidas:

A Soporte  <p style="text-align: center;">2x</p>	B Correa de seguridad  <p style="text-align: center;">2x</p>	C Tornillo para madera de 1-1/2"  <p style="text-align: center;">2x</p>	D Tornillo para madera de 3/4"  <p style="text-align: center;">2x</p>
---	---	---	--

IMPORTANTE: Una caída puede lesionar a los niños pequeños. Se recomienda el uso de esta herramienta de seguridad. Esta herramienta de seguridad, cuando se instala correctamente, puede proporcionar protección en los muebles contra una inesperada caída accidental de los muebles debido al uso incorrecto.

Paso 1

Instale un soporte en el tablero de la pared con los tornillos para madera de 1-1/2" suministrados:

- Se recomienda que busque un poste en la pared detrás de donde se instalará el mueble. Si no se utiliza el poste en la pared, se puede utilizar el "herraje de tornillos para anclaje en la pared" (no incluido) en lugar del poste de la pared.

Coloque el soporte de pared en el poste

- aproximadamente 1" (2.54 cm) por debajo de la parte superior del mueble.

Marque la posición para la colocación de los soportes en la pared y perforo un orificio guía en el poste.

- Fije el soporte a la parte trasera del mueble con los tornillos de 1-1/2" suministrados.

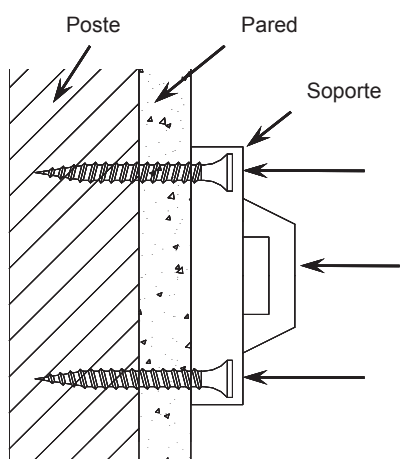

Paso 2

Para instalar un soporte al marco del mueble de abajo hacia arriba con los tornillos para madera cortos:

- Mueva el mueble temporalmente a su posición final en la pared.
- Marque la ubicación del soporte en la parte trasera del mueble en relación con el soporte de pared previamente instalado.
- Mueva el mueble lejos del soporte instalado en la pared y coloque el otro soporte en la posición de la marca en la parte posterior del mueble.
- Perfore un orificio guía como se muestra en la figura o en el marco de la parte de atrás del mueble.

PRECAUCIÓN: Asegúrese de no perforar completamente a través de la parte posterior del mueble.

- Fije el soporte a la parte trasera del mueble con los tornillos de 3/4" suministrados.

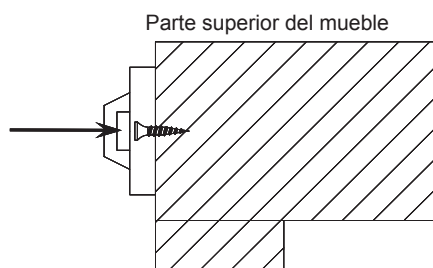

Paso 3

Para fijar la correa de seguridad:

- Mueva el mueble de vuelta a su posición final.
- Pase la correa de seguridad a través de ambos soportes ya instalados tal y como se muestra en la ilustración.
- Apriete la correa de ajuste.
- No apriete demasiado.

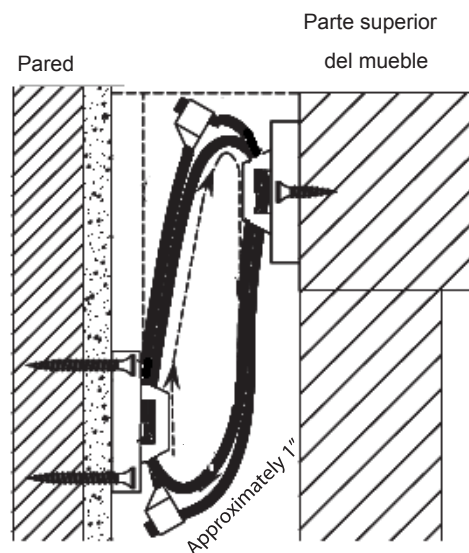

Importante: Asegúrese de que los soportes estén firmemente instalados al poste de la pared y al marco del mueble y la correa de seguridad esté ajustada.

Advertencia: Este producto no sustituye la supervisión adecuada de los padres, ya que son los únicos que pueden prevenir el uso indebido de esta unidad. El fabricante no asume ninguna responsabilidad por una instalación incorrecta o cargas excesivas a las correas de seguridad, soportes y tornillos de montaje. Esta herramienta no asegurará que no se caiga.

Nota: Para muebles más altos o pesados, se pueden instalar dos soportes de seguridad

STORAGE AND CARE / ENTREPOSAGE ET ENTRETIEN / ALMACENAMIENTO Y CUIDADO

DO NOT remove any part that is attached with wood screw. To disassemble, simply review the assembly instructions and reverse the order. Wipe all parts with a dampened cloth. Do not use abrasives.

NE PAS démonter les pièces attaché avec des vises a bois. Pour démonter veuillez suivre les instructions de montages au reverse. Nettoyer a l'aide d'un chiffon humide, ne jamais utiliser de produit abrasifs.

NUNCA desmantelar las piezas adjuntadas con tornillos para maderas. Para desmantelar, seguir las instrucciones de ensamblaje al revés. Para limpiar utilizar un paño húmedo. Nunca utilice productos abrasivos.

LIMITED ONE YEAR WARRANTY/GARANTIE LIMITEE D'UN AN/UN AÑO DE GARANTÍA LIMITADA

Your product is warranted against defects in workmanship or material for ONE YEAR from the date of the original purchase. This warranty shall be limited to, at the discretion of the company, repairing or replacing any part of the product which, in the opinion of the company, shall be proved defective in materials or workmanship under normal use and service during the one year warranty period. Shipping charges may apply for addresses outside of the continental United States and Canada. Date of purchase of the product must be established by production of your sales receipt or other satisfactory evidence.

Votre produit est garanti contre tout défaut de fabrication ou de matière pendant un an à compter de la date de l'achat d'origine. Cette garantie est limitée à, à la discrétion de la compagnie, la réparation ou le remplacement de toute pièce du produit qui, de l'avis de la société, doit être prouvée des vices de matériel ou de fabrication dans des conditions normales d'utilisation et de service pendant la période de garantie d'un an. Les frais d'expédition peuvent s'appliquer à l'extérieur de la zone continentale des États-Unis et du Canada. Date d'achat du produit doit être établie par la production de votre reçu de vente ou autre preuve satisfaisante.

Su producto está garantizado contra defectos de materiales o fabricación durante un año a partir de la fecha de la compra original. Esta garantía se limita a la discreción de la empresa, reparación o sustitución de cualquier parte del producto que, en opinión de la empresa, se acreditará a defectos en los materiales o mano de obra bajo un uso y servicio normales durante el período de garantía de un año. Se pueden aplicar cargos de envío para direcciones fuera de los Estados Unidos continental y Canadá. La fecha de compra del producto debe ser establecido por la producción de sus ventas de deslizamiento o cualquier otra evidencia satisfactoria.

HOW TO GET PROMPT, EFFICIENT SERVICE/POUR UN SERVICE RAPIDE ET EFFICACE/PARA UN SERVICIO EFICIENTE

Contact our customer service department. The telephone number and hours of operation are listed below. Please do not return the product to the store where it was originally purchased as they do not stock replacement parts. When calling our customer service department, make sure to mention the model number and date of manufacture. Both can be found on the end panel. It is company policy to respond to each request as quickly as possible.

Veuillez vous communiquer avec notre service aux clients. Le numéro de téléphone et les heures d'ouverture son indique ci-dessous. Ne pas retourner ce produit au marchand puisse qu'il n'entrepone aucune pièces de rechange. Veuillez mentionnez le numéro de modèle, la date de fabrication et le pays d'origine qui se trouve sur la tête de lit. Le fabricant a pour politique de répondre le plus rapidement à chaque demande.

Comuníquese al número de teléfono y horario de atención que está indicado a continuación. Por favor no devolver el artículo a la tienda donde fue comprado originalmente, ellos no tienen piezas de reemplazo en existencia. Cuando llame a nuestro servicio al cliente por favor proporcionar el número de modelo, la fecha y el país de fabricación. La información se encuentra en una etiqueta en la parte interior de la mecedora. La misma información la encontrara en la caja en la que recibió el producto.

Model / Modele No / Número de modelo: _____

Pack Date/Date d'emballage/Fecha de embalaje: _____

Date of Purchase/Date d'achat/Fecha de compra: _____

(you should also keep your receipt)

(Por favor guardar sus recibos)

(Veuillez garder votre reçu)

Customer Service Direct Telephone Line: 1-877-274-0277 Fax (604) 274-9727

Hours of operation: 7:00 AM to 3:00 PM, Pacific Standard Time

e-mail: customercare@storkcraft.com

Service a la clientèle - Téléphone: 1-877-274-0277 **Telecopieur (604) 274-9727**

Heures d'ouverture: 7h a 15h 00, (Heure normale du Pacifique)

e-mail: customercare@storkcraft.com

Servicio de linea telefónica directa al cliente: 1-877-274-0277 **Fax (604) 274-9727**

Horario de atención: 7:00 AM to 3:00 PM, hora del pacifico

e-mail: customercare@storkcraft.com

Atención al cliente de México

Por correo electrónico: customercare@storkcraft.com

DISTRIBUTED BY / DISTRIBUE PAR /

DISTRIBUIDO POR:

Stork Craft Manufacturing Inc.

#200 12033 Riverside way

Richmond, BC V6W 1K6

Twitter @Storkcraft