

 vornadobaby

Owner's Handbook

read & save these important instructions

manual del propietario

lea y guarde estas instrucciones importantes

mode d'emploi

lire et conserver ces instructions importantes



HELLO, I'M
Huey

nursery evaporative humidifier

Hola, me llamo Huey, humidificador evaporativo vivero.

Bonjour, je suis le Huey, humidificateur par évaporation de pépinière.

Welcome to Vornadobaby

Thank you for choosing to put a Vornadobaby product in your nursery. Our goal is to provide healthy, comfortable air - through every season. Vornado has been doing this for quite a while now. We've brought all our experience in air health and comfort, and tailored it exclusively for your nursery.

A THIRD
generation
NAME

Vornado



vornadobaby™

Vornado began in 1945, continues to revolutionize airflow today and is now tailored for the nursery.

Contents

Important Instructions.....	4	Warranty.....	25
Safety.....	6		
Huey Controls.....	7		
Plug In & Placement.....	8		
Using Huey For The First Time	10		
Huey Water Bottle	11		
How To Use.....	13		
Changing Huey's Wick.....	14		
Extending Wick Life	16		
Keeping Huey Clean	17		
Tips	22		
Troubleshooting	23		

IMPORTANT INSTRUCTIONS

READ ALL INSTRUCTIONS BEFORE USING.

Please visually inspect all internal and external components before connecting to electric current. If any damage is found, DO NOT USE THIS UNIT and contact Vornado Air LLC at 1-800-234-0604.

This appliance has a polarized plug. (One blade is wider than the other.) To reduce the risk of electrical shock, this plug is intended to fit in a polarized outlet only one way. If the plug does not fit fully in the outlet, reverse the plug. If it still does not fit, contact a qualified electrician. Do not attempt to defeat this safety feature.

When using electrical appliances, basic precautions should always be followed to reduce the risk of fire, electrical shock and injury to persons, including the following:

- Do Read all instructions before using this Humidifier.
- Do Turn the Humidifier off if the relative humidity exceeds 60%. Humidity levels above 60% may allow moisture to build up indoors and condense on surfaces, where microorganisms can settle and grow. For accurate humidity readings, use

a hygrometer which is available at most hardware stores and home centers.

- Do Unplug the Humidifier prior to moving, cleaning or refilling.
- Do Unplug and empty this Humidifier when not in operation.
- Always unplug when not in use or when leaving the dwelling or premises for extended periods of time.
- Do Empty water from the Humidifier if the Humidifier is to be turned off and left for more than 8 hours, as leaving the water will encourage the growth of microorganisms. If this happens, thoroughly clean and disinfect the Humidifier. (Refer to the KEEPING HUEY CLEAN.)
- Do Remove the Water Bottle first if you need to move the Humidifier to another location.
- This Humidifier requires periodic cleaning. Refer to the KEEPING HUEY CLEAN instructions provided. **Do Not** clean the Humidifier in any manner other than as instructed in this manual.
- **Do Not** use this product on an uneven surface. Always place this product on a firm, flat surface.
- **Do Not** operate the Humidifier with a damaged cord or plug, after the Humidifier malfunctions, or has been dropped or damaged in any manner. If the supply cord is damaged, it must be replaced by the manufacturer, its service agent or similarly qualified persons in order to avoid a hazard.
- **Do Not** run power cord under carpeting.
- **Do Not** cover cord with throw rugs, runners or similar objects. Arrange the power cord away from traffic areas, so it will not become a tripping hazard.

- **Do Not** place the Humidifier near heat sources such as stoves, radiators or heaters.
- **Do Not** pour water through the top Outlet Air Grill on the Power Head.
- **Do Not** use undiluted bleach or ammonia, strong detergents, abrasive cleansers, gasoline, paint thinner or other solvents to clean this Humidifier. Use only water and mild detergents to perform daily maintenance on your Humidifier.
- **Do Not** ATTEMPT TO DISASSEMBLE THE POWER HEAD. DOING SO WILL VOID YOUR WARRANTY AND COULD CAUSE DAMAGE AND/OR PERSONAL INJURY. The Power Head contains no user serviceable parts. If you experience a problem, please see the limited warranty for information.
- **Do Not** repeatedly remove and replace the Water Bottle. This will overflow the Base and water will spill out.
- Humidifiers should be kept away from children and not be placed in a child's room without supervision.
- Do use common sense when using this product and/or any electrical appliance. This appliance is not intended for use by persons (including children) with a reduced physical, sensory or mental capabilities, or lack of experience and knowledge, unless they have been given supervision or instruction concerning use of the appliance by a person responsible for their safety. Children should be supervised to ensure that they do not play with the appliance.

Note: This equipment has been tested and found to comply with the limits for Class B digital device, pursuant to part 15 of the FCC Rules. These limits are designed to provide reasonable

protection against harmful interference in a residential installation. This equipment generates, uses and can radiate radio frequency energy and, if not installed and used in accordance with the instructions, may cause harmful interference to radio or television reception, which can be determined by turning the equipment off and on, the user is encouraged to try to correct the interference by one or more of the following measures:

- Reorient or relocate the receiving antenna.
- Increase the separation between the equipment and the receiver.
- Connect the equipment into an outlet on a circuit different from that to which the receiver is connected.
- Consult the dealer or an experienced radio/TV technician for help.

This device complies with part 15 of the FCC Rules. Operation is subject to the following two conditions: (1) This device may not cause harmful interference, and (2) this device must accept any interference received, including interference that may cause undesired operation.

Industry Canada ICES-003 Compliance: CAN ICES-3 (B)/NMB-3(B)

Warning: Changes or modifications to this unit not expressly approved by the party responsible for compliance could void the user's authority to operate the equipment.

READ AND SAVE THESE INSTRUCTIONS

Safety

Plug It In Safely! Your Huey has a 6 ft. power cord. Vornado recommends placing product as close to an outlet as possible and securing the remaining cord.

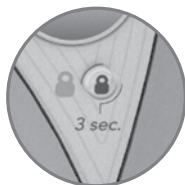

Locking Controls

Keep Huey Off when not in use or lock in your desired settings.



Enclosed Water Bottle

Protected on all sides from tampering toddlers.



Finger Friendly Design

Resists curious fingers.



Topple-Resistant Spill-Proof Wide Base

Resists splashing and spills.



Ergonomic Water Bottle

Easy to fill. Easy to carry. Easy to load.



Power Cord Wrap

Secured power cord prevents strangulation hazard.

Huey Controls



- ① Power (⏻)
- ② Humidity (💧💧)
- ③ Fan (🌀 - ● Low, ● High)
- ④ Control Lock (🔒)

Plug In & Placement

Power Cord Wrap

For your convenience and safety the power cord has a Power Cord Wrap to keep the power cord neat and out of harms way.

1. First, release the Power Cord Wrap around the power cord and unwind the power cord to desired length.
2. Close the Power Cord Wrap until any unwanted power cord is securely wrapped.

Safety Tip: Power cords increase strangulation risks. Secure the power cord inside the Power Cord Wrap as much as possible.

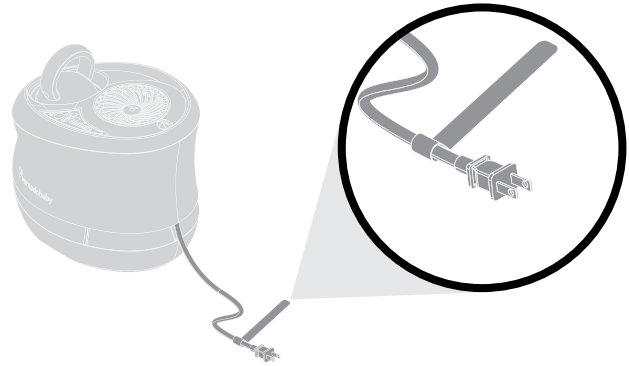

Set Up

1. Always lift Huey from the bottom.

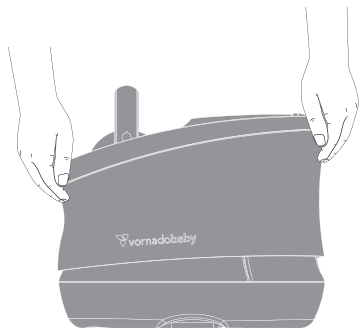
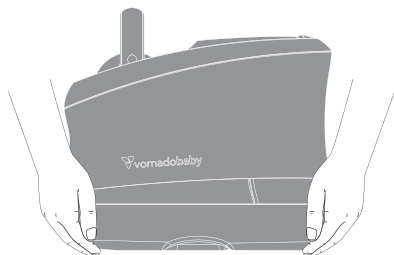

2. Position Huey to not blow directly on any objects.

Safety Tip: It is best to position Huey close to the power outlet and store excess power cord within the Power Cord Wrap.



Using Huey For The First Time

Your new Huey uses a sizable volume of water, so we recommend checking the Base and Water Bottle for leaks that may have occurred due to damage caused in shipping.

Note: A visual inspection may not reveal hairline fractures.

To Check For Leaks:

1. Place Huey on a water-resistant surface.
2. Remove and fill the Water Bottle with water to inspect for leaks.
3. Replace Water Bottle and inspect the base of Huey for leaks.

Leaking?

In the slight chance your Huey has leaks, contact Consumer Services and we will immediately replace damaged parts.

- On first use, the Wick may give off a mild odor. The odor is not harmful and will go away after the first few hours of operation.
Warning: Do not add oils or scents.
- Once Huey has reached the desired humidity in the room, it is normal for the fan to come back on periodically to take a sample of the room's humidity level. This is to maintain a more accurate humidity reading in the room.
- Allow for optimum airflow by keeping the grill unobstructed. Ensure curtains and other items are far enough away from Huey to not be pulled into the side inlets or interfere with airflow.
- We recommend you operate your Huey continuously. This helps maintain humidity all day long, costs only pennies a day, and will not harm Huey.
- Lower humidity control settings or turn off Huey if moisture forms on walls or windows.

Huey Water Bottle

Huey's Water Bottle will glow to notify you when water level is low.

It is recommended to refill the Water Bottle at this time to maintain humidity level in the room.

To give you a little time, Huey's Bottle illuminates before it is completely empty. Huey also stores water in his base, giving busy parents a bit more time to refill.

This notification will appear after approximately 12 hours, depending on use.

Running Huey without water will Not cause damage.



Huey Water Bottle

Refilling the Water Bottle

1. Remove Water Bottle.

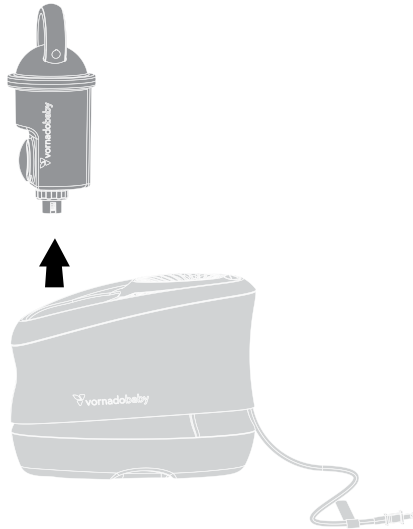

2. Choose a Water Bottle opening that is convenient for your sink. Remove Water Bottle Cap and fill Water Bottle with cool, clean water.

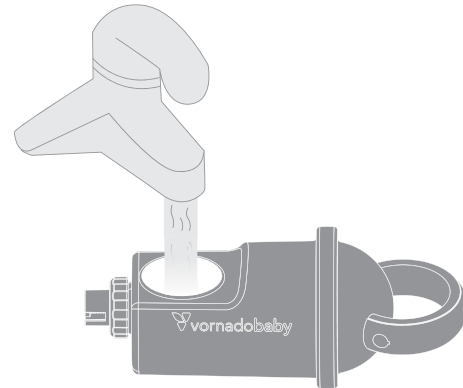
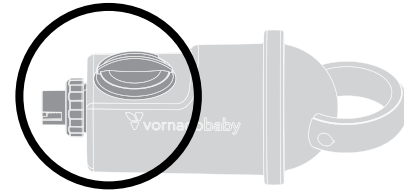

3. Replace Water Bottle cap and place Water Bottle inside Huey.

Note: Ensure the rubber ring around the Water Bottle Cap is properly positioned before replacing the Water Bottle Cap.

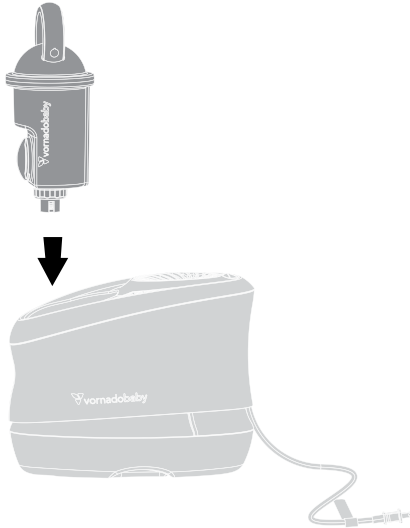

Note: Filling the Tank for the first time. The water inside the Water Bottle will drain into the base of Huey. After a few seconds you will notice the Water Bottle is 1/3 empty.

4. Repeat filling the Water Bottle with cool, clean water and replace Water Bottle inside Huey.

How To Use

Operation

1. Plug power cord into standard wall outlet.
2. Press the Power button On (⏻). The control panel will illuminate when On and dim after approximately 20 seconds.

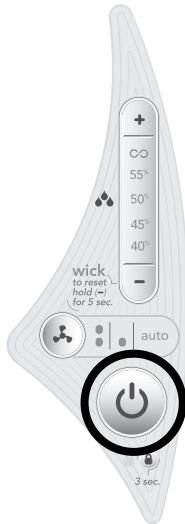

3. Select desired Humidity (💧) level, 40% to Continuous (∞), by the pressing (+/-) button. The Continuous level will output humidity continuously.

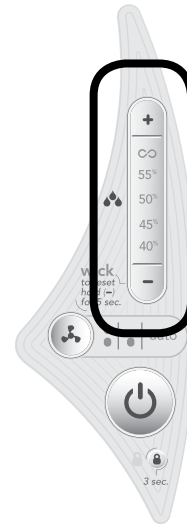

4. Select desired Fan (🌀) setting, Low (●), High (⦿) or Auto. Selecting Auto offers a more precise humidity control. Fan speed will fluctuate between high, low and off to better maintain set humidity level with a minimal amount of fan noise.

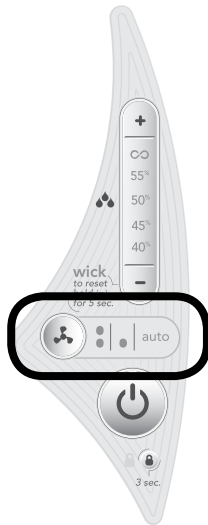

Note: Previous control settings are kept for the next time Huey is powered On, unless Huey is unplugged.

Huey features a child-resistant button, keeping Huey in parents' desired setting.

Lockable Controls

1. To engage this feature press and hold the Control Lock button (🔒) for 3 seconds. The Control Lock icon will blink 3 times rapidly to show it is locked.

Note: The Control Lock icon will blink 3 times slowly if any button is pressed while the Control Lock is engaged. While this feature is engaged you will not be able to change the settings or Power Huey Off. If Huey is powered Off, you may still engage the Control Lock.

2. To turn this feature off press and hold the Control Lock button (🔒) for 3 seconds.

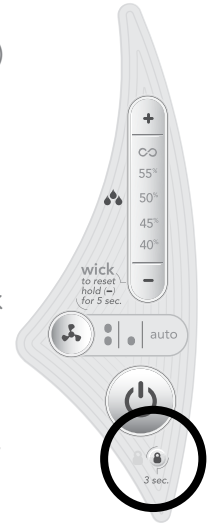

Changing Huey's Wick

While your Huey came equipped with a Wick, you will eventually have to replace it, after approximately 1,000 hours, depending on use. The word Wick will illuminate when it is time to replace the wick. Replace the Wick with only a genuine Vornado® brand Wick.

Replacing the Wick

1. Power Huey Off and unplug.
2. Remove Water Bottle.
3. Remove Huey top by lifting upward.

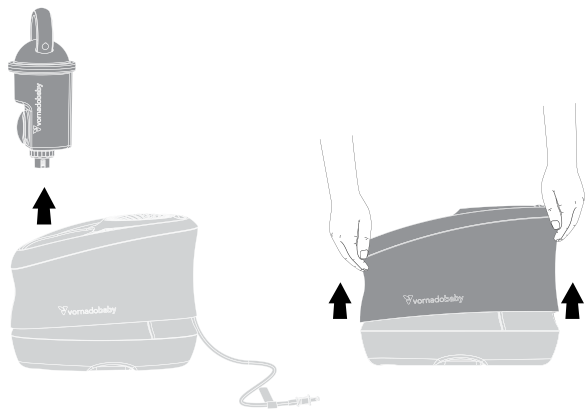

4. Discard used Wick and install a new genuine Vornado® Wick. Bend the Wick slightly when placing inside Huey.

Note: Make sure the Wick fits flush against the bottom and sides of Huey.

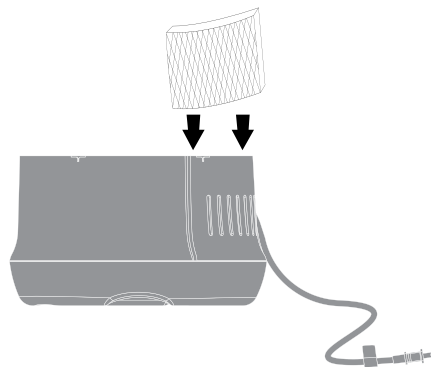

5. Replace Huey top and replace Water Bottle.

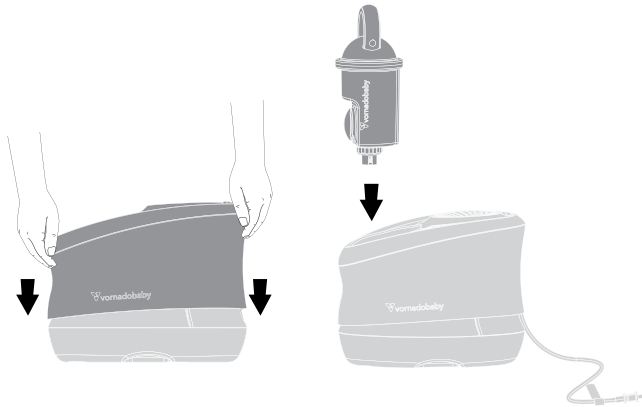

6. To reset Wick notification, press and hold (-) button for 5 seconds or until Wick is no longer illuminated.

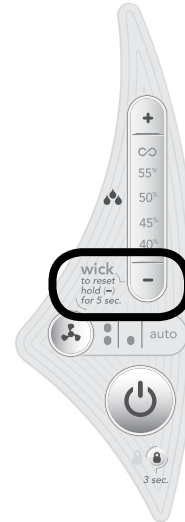

Extending Wick Life

Many factors affect the life of the Wicks, including amount of use, water hardness, and outside environmental factors.

1. The additional sodium in chemically softened water may cause Wicks to harden or become mushy. Try using untreated or tap water.
2. Hard water or water with excessive minerals such as lime or iron may shorten Wick life. Periodically remove the Wick and clean, by soaking them in cool tap water and two teaspoons of white vinegar for 20 minutes, then rinse in cool water. **DO NOT** wring.
3. If Huey is filled, do not leave it Off for more than 8 hours. Leaving the Wick too long in a filled Huey without the fan running may cause mold, mildew, and deterioration.

Automatic Refill Program

Select the shipment interval and Vornado will send replacement Wicks automatically. Eliminate the hassle of remembering to reorder. Maintain the high efficiency of your Vornado Huey.

To sign up, visit www.vornadobaby.com, email support@vornadobaby.com or call 1-800-234-0604. Cancel at anytime.



Model # MD1-0033

Keeping Huey Clean

Proper cleaning of your Huey is essential to the air quality and performance of your Huey. The frequency in which your Huey will need to be cleaned will vary, depending on use, water hardness, and outside environmental factors. It is recommended to thoroughly clean Huey several times throughout the season, or when algae, mineral deposits or other particles begin to form.

Disinfecting the Base

1. Power Huey Off and unplug.
2. Remove Water Bottle.
3. Remove Huey top by lifting upward.

Note: Do not submerge Huey in water. Do not place any parts in dishwasher.

4. Remove Wick.

①

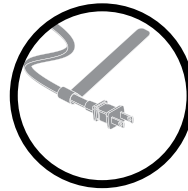

②

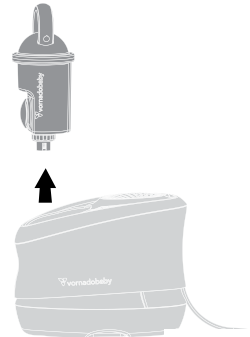

③

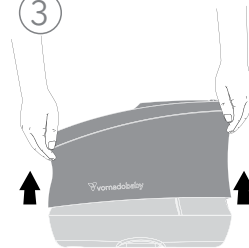

④

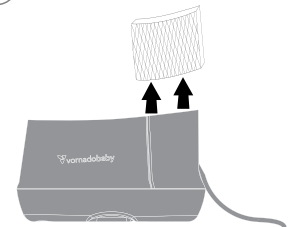

Always unplug Huey before starting any part of the cleaning process.

Keeping Huey Clean

5. Unlock base by rotating Lock Tab.

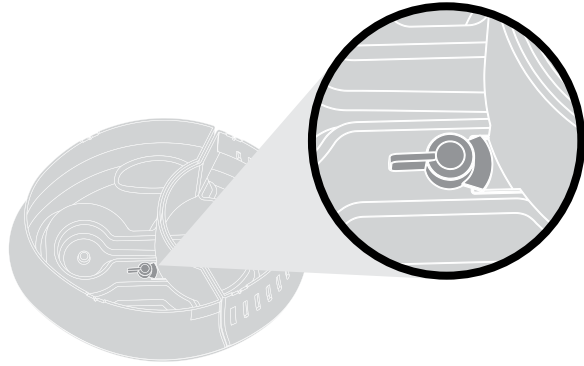

6. Gently detach side inlets from the base.

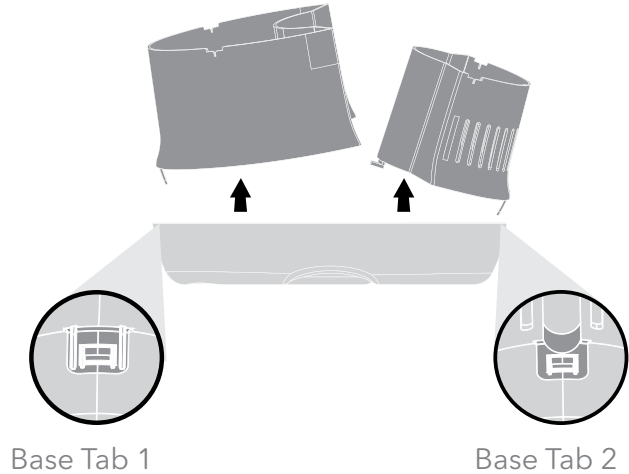

Always unplug Huey before starting any part of the cleaning process.

7. Clean the side inlets and any impurities in the base with a damp cloth.

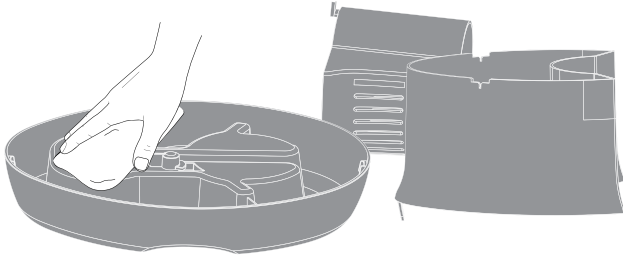

8. Replace side inlet by aligning along the sides of the base.

Note: Be sure each side inlet is locked inside the base tabs.

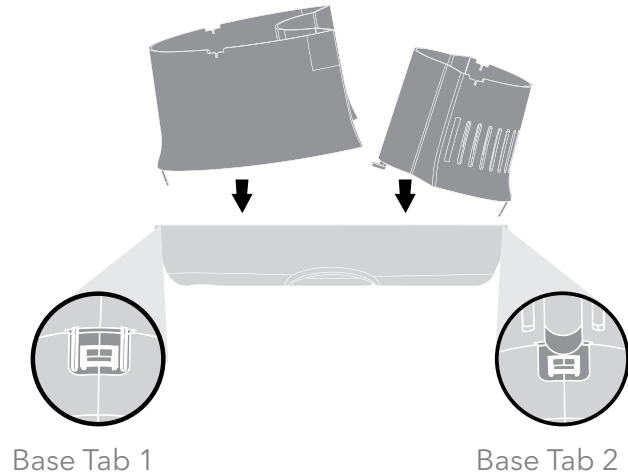

Always unplug Huey before starting any part of the cleaning process.

Keeping Huey Clean

Cleaning the Motor

1. Clean the underside of the motor by wiping away any impurities with a soft cloth.

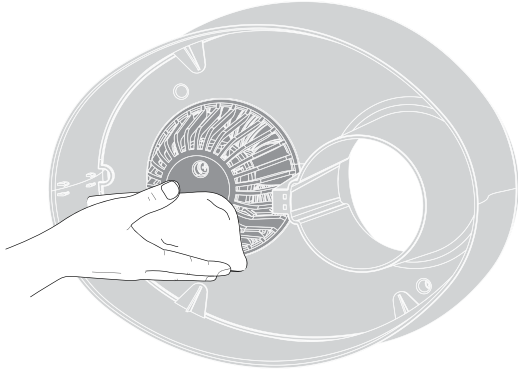

Cleaning Grill

1. Using a Phillips Head screwdriver, remove the screw located at the 3 o'clock position inside the grill.

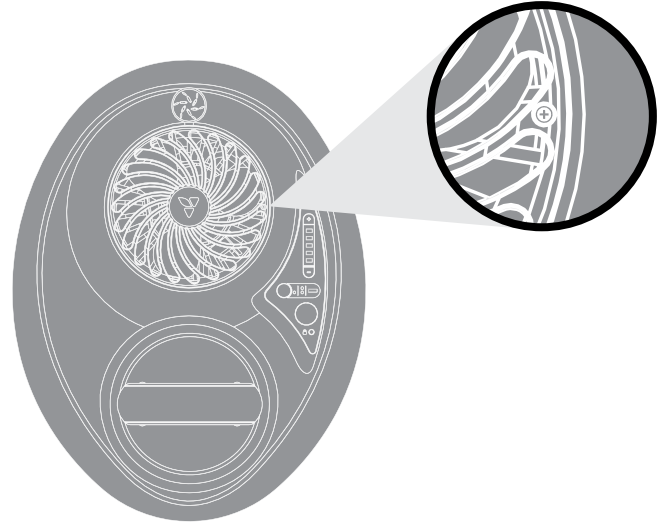

Always unplug Huey before starting any part of the cleaning process.

2. Twist Grill counterclockwise to unlock and lift upward.

Tip: Use the screwdriver to lift the Grill.

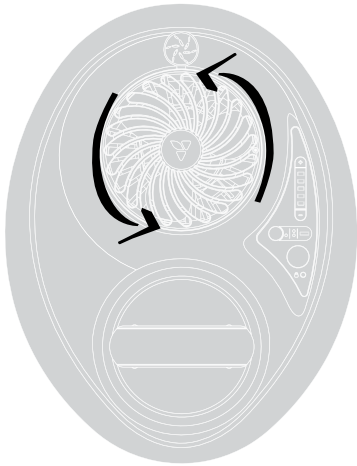

3. Clean any impurities on the Grill and Blade with a damp cloth.

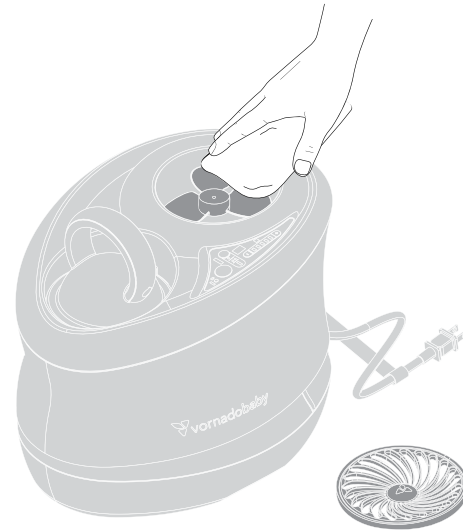

Note: Do not use gasoline, thinners, solvents or other chemicals for cleaning. Do not clean in dishwasher.

Always unplug Huey before starting any part of the cleaning process.

Keeping Huey Clean

Reinstall the Grill

1. Replace Grill onto Huey and twist clockwise until the Grill aligns with the screw hole. Replace screw.

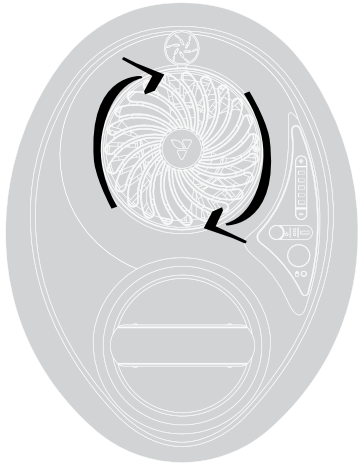

Always unplug Huey before starting any part of the cleaning process.

Tips

- During the off-season or after extended periods of non-use, you may choose to store your Huey. To ensure long life of the product, it is recommended to store your Huey by following these instructions:
 - Unplug power cord, wrap cord neatly and secure with Power Cord Wrap.
 - Thoroughly clean your Huey. Use the brush attachment on your household vacuum cleaner to vacuum any accumulated dust on Huey or wipe down the entire surface with a soft cloth. You may also use a can of compressed air for debris.
 - Cover, or place Huey back into retail carton if available. This will prevent Huey from accumulating dust over time.
 - Store Huey in a cool and dry location.
- Always set Power button to Off and unplug Huey before cleaning.
- The motor is permanently lubricated and requires no oiling. Do not use gasoline, thinners, solvents or other chemicals for cleaning.
- Your Huey has no user serviceable parts. Do not disassemble Huey. This will void your warranty. If service is required, return your Huey to Vornado (see WARRANTY for instructions).

Troubleshoot

Unit fails to power on.	Unit is not plugged in. Plug Power Cord into electrical outlet.
	Household circuit breaker / ground fault interrupter has tripped or blown a fuse. Reset circuit breaker / ground fault interrupter, or replace fuse. For assistance, contact a licensed electrician.
	Unit is damaged or in need of repair. Cease usage and unplug. Contact Consumer Service for assistance.
Unit makes a bubbling or gurgling sound.	This is normal. Water is being dispensed into Base.
Unit is not producing desired amount of humidity.	Water level in Tank is empty or too low. Refill with clean, cool tap water.
	Unit has reached its set point. When set humidity level is reached, the Fan will turn off until humidity level in the room drops below humidity set point.
	Airflow is blocked. Remove obstruction.

<p>Unit is not producing desired amount of humidity (cont.)</p>	<p>Unit settings are too low. Set to High Fan Speed and Continuous Humidity for maximum humidity output.</p>
<p>Wicks are in need of replacement too often.</p>	<p>The additional sodium in chemically softened water may cause Wicks to harden or become mushy. Try using untreated tap water or distilled water.</p>
	<p>Periodically remove the Wick and clean, by soaking them in cool tap water and two teaspoons of white vinegar. Let stand 20 minutes, then rinse in cool water. Allow excess water to run off and dry before replacing them in the Base. DO NOT wring.</p>



Happy Parent Guarantee

Call Toll Free
800.234.0604

www.vornadobaby.com
support@vornadobaby.com

Simply stated: If you're not satisfied with this product, let us know. We'll make it right.

Vornado Air LLC ("Vornado") warrants to the original consumer or purchaser this Vornadobaby® Huey Evaporative Vortex Humidifier ("Product") is free from defects in material or workmanship for a period of five (5) years from the date of purchase. If any such defect is discovered within the warranty period, Vornado, at its discretion, will repair or replace the Product at no cost.

For warranty or repair service:

Call 1-800-234-0604 or email support@vornadobaby.com to obtain a Return Authorization ("RA") form. Please have or include your Product's model number and serial number, as well as your name, address, city, state, zip code and phone number when contacting Vornado for warranty service.

After receiving the RA form, ship your Product to:

Vornado Air LLC Attn: Warranty & Repair 415 East 13th Street Andover, KS 67002. For your convenience, please have your model number and serial number when contacting Vornado with service inquiries. To assure proper handling, packages must be clearly marked with the RA number. Packages not clearly marked with the RA number may be refused at the receiving dock. Please allow 1-2 weeks for repair and return of your Product after the Product is received.

Product registration available online at www.vornadobaby.com

Repairs not covered by the warranty or outside the warranty period will require a fee to cover the cost of materials, labor, handling and shipping. This warranty does not apply to defects resulting from abuse of the Product, modification, alteration, repair or service of the Product by anyone other than Vornado, mishandling, improper maintenance, commercial use of the Product, damages which occur in shipment or are attributed to acts of God. REPAIR OR REPLACEMENT AS PROVIDED UNDER THIS WARRANTY IS THE EXCLUSIVE REMEDY OF THE CONSUMER. VORNADO SHALL NOT BE LIABLE FOR ANY INCIDENTAL OR CONSEQUENTIAL DAMAGES FOR BREACH OF ANY EXPRESS OR IMPLIED WARRANTY ON THIS PRODUCT. EXCEPT TO THE EXTENT PROHIBITED BY APPLICABLE LAW, ANY IMPLIED WARRANTY OF MERCHANTABILITY OR FITNESS FOR A PARTICULAR PURPOSE ON THIS PRODUCT IS LIMITED IN DURATION TO THE DURATION OF THIS WARRANTY. Some states do not allow the exclusion or limitation of incidental or consequential damages, or allow limitations on how long an implied warranty lasts, so the above limitations or exclusions may not apply to you. This warranty gives you specific legal rights, and you may have other rights that vary from state to state.



Designed, engineered and supported in Andover, KS

© 2015 Vornado Air LLC Andover, KS 67002 U.S. Patent Pending. Specifications subject to change without notice. Vornado® and Vornadobaby® are trademarks owned by Vornado Air LLC.

Bienvenido a Vornadobaby

Gracias por elegir poner un producto Vornadobaby en su sala de cuna. Nuestro objetivo es proporcionar aire saludable y confortable - durante todas las estaciones. Vornado viene haciendo esto desde hace bastante tiempo, y esperamos que nuestra experiencia en salud y confort del aire haga que su experiencia con el producto sea impecable.

UNA TERCERA
generación
NOMBRE

Vornado®



vornadobaby™

Vornado comenzó en 1945 y continúa revolucionando el flujo de aire en la actualidad y ahora está diseñado para la sala de cuna.

Contenido

Instrucciones Importantes	32
Seguridad	34
Controles Huey	35
Conexión y Ubicación	36
Cómo Utilizar Huey Por Primera Vez	38
Tanque De Agua Huey	39
Cómo Usar	42
Cómo Cambiar La Mecha Del Huey	44
Cómo Extender La Vida Útil De La Mecha	46
Cómo Mantener El Huey Limpio	47
Consejos	53
Resolución De Problemas	54
Garantía	56

INSTRUCCIONES IMPORTANTES

LEA TODAS LAS INSTRUCCIONES ANTES DE USAR.

Por favor inspeccione visualmente todos los componentes internos y externos antes de conectar a la corriente eléctrica. Si encuentra algo dañado, NO UTILICE LA UNIDAD y contáctese con Vornado Air LLC al 1-800-234-0604.

Este artefacto posee un enchufe polarizado. (Una cuchilla es más ancha que la otra). Para reducir el riesgo de descarga eléctrica, este enchufe está diseñado para encajar en una salida polarizada de una sola vía. Si el enchufe no entra completamente en la salida, dé vuelta el enchufe. Si aún no ingresa, comuníquese con un electricista calificado. No intente anular esta función de seguridad.

Al utilizar artefactos eléctricos, siempre deben seguirse las precauciones básicas para reducir el riesgo de incendios, descargas eléctricas y lesiones a personas, incluidas las siguientes:

- Lea todas las instrucciones antes de utilizar este humidificador.
- Apague el humidificador si la humedad relativa es superior al 60%. Los niveles de humedad superiores al 60 % pueden ocasionar la acumulación de humedad en el interior y su condensación en las superficies, donde pueden aparecer y desarrollarse microorganismos. Para obtener lecturas de humedad precisas, utilice un higrómetro, que podrá encontrar

en la mayoría de las ferreterías y los centros de artículos para el hogar.

- Desenchufe el humidificador antes de su traslado, limpieza o recarga.
- Desenchufe y vacíe este humidificador cuando no esté en funcionamiento.
- Siempre desenchufe cuando no se encuentre en uso o cuando salga de su vivienda o propiedad por períodos largos.
- Si el humidificador permanecerá apagado durante más de 8 horas, quite el agua del mismo, ya que dejar agua en la unidad fomenta el desarrollo de microorganismos. Si esto sucede, limpie y desinfecte por completo la unidad. (Consulte la sección LIMPIEZA Y MANTENIMIENTO).
- Si necesita trasladar el humidificador a otro lugar, retire primero el tanque de agua.
- Este humidificador requiere limpieza periódica. Consulte las instrucciones de LIMPIEZA Y MANTENIMIENTO proporcionadas. No limpie el humidificador de ninguna otra manera diferente de la que se indica en este manual.
- No use este producto sobre una superficie irregular. Coloque siempre este producto sobre una superficie firme y nivelada.
- No haga funcionar el humidificador con un cable o un enchufe dañados después de comprobar que el humidificador funciona mal o si se ha caído o dañado de alguna manera. Para evitar cualquier riesgo, si el cable de suministro está dañado, el reemplazo debe realizarlo el fabricante, su agente de servicio o personas similarmente calificadas.
- No coloque el cable de alimentación debajo de alfombras.
- No cubra el cable con alfombrillas, tapetes u objetos similares. Coloque el cable de alimentación alejado de las áreas de

- circulación, para evitar riesgos de tropiezos.
- No ubique el humidificador cerca de fuentes de calor, como estufas, radiadores o calentadores.
 - No vierta agua por la rejilla de aire de la boca de salida superior en el cabezal motriz.
 - No utilice blanqueadores sin diluir ni amoníaco, detergentes fuertes, productos de limpieza abrasivos, gasolina, diluyentes de pintura ni ningún otro disolvente para limpiar este humidificador. Para el mantenimiento diario de su humidificador, utilice solamente agua y detergentes suaves.
 - No INTENTE DESARMAR EL CABEZAL MOTRIZ. SI LO HACE, SU GARANTÍA QUEDARÁ ANULADA Y PODRÍA OCASIONAR DAÑOS O LESIONES PERSONALES. El cabezal motriz no tiene piezas que puedan ser reparadas por el usuario. Si tiene algún problema, consulte la garantía limitada para informarse.
 - No extraiga ni vuelva a colocar el tanque de agua demasiadas veces. Esto hará que la base se llene y el agua se derramará.
 - Los humidificadores deben mantenerse alejados de los niños y no deben ser colocados en sus habitaciones sin supervisión.
 - Cuando utilice este producto y/o cualquier otro artefacto eléctrico, use su sentido común. Este artefacto no está diseñado para que lo utilicen personas (incluidos niños) con capacidades físicas, sensoriales o mentales reducidas, o que no tengan experiencia ni conocimiento, a menos que hayan recibido supervisión o indicaciones acerca del uso del artefacto por parte de una persona responsable de su seguridad. Se debe supervisar a los niños para asegurarse de que no jueguen con el artefacto.

Nota: Este equipo ha sido probado y cumple con los límites para

un dispositivo digital Clase B según la parte 15 de las normas FCC. Estos límites son diseñados para brindar una protección razonable contra interferencia dañina en una instalación residencial. Este equipamiento genera, utiliza y puede irradiar energía de radiofrecuencia y si no es instalado de acuerdo con las instrucciones podría causar interferencia dañina en la recepción de radio o televisión, lo cual puede determinarse encendiendo y apagando el equipo, se recomienda al usuario intentar corregir la interferencia mediante una o más de las siguientes medidas:

- Dele otra orientación o ubicación a la antena receptora.
- Aumente la separación entre el equipo y el receptor.
- Conecte el equipo en una toma que se encuentre en un circuito diferente al que utilizó para conectar el receptor.
- Consulte con su vendedor o técnico experimentado de radio/TV si necesita ayuda.

Este dispositivo cumple con la parte 15 de las normas FCC. El funcionamiento se encuentra sujeto a las dos siguientes condiciones: (1) Este dispositivo podría no causar interferencia dañina y (2) este dispositivo debe aceptar cualquier tipo de interferencia recibida, incluyendo interferencia que podría provocar un funcionamiento no deseado.

Industria Canadá ICES-003 cumplimiento: Puede ICES-3 (B)/NMB-3(B)

ADVERTENCIA: Los cambios o modificaciones a esta unidad no aprobados expresamente por la parte responsable del cumplimiento podrían anular la autoridad del usuario para operar el equipo.

LEA Y GUARDE ESTAS INSTRUCCIONES

Seguridad

Enchúfelo de forma segura. Su humidificador tiene un cable de alimentación de 6 pies, recubierto para seguridad extra. Vornado le recomienda ubicar el producto lo más cerca posible de una toma y asegurar el resto del cable.

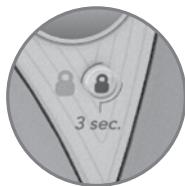

Botón De Seguridad Para Niños

Mantenga la unidad Apagada cuando no se encuentre en uso o bloquee según su configuración preferida.



Interruptor De Bloqueo Para Niños

Mantenga la unidad apagada cuando no está en uso.



Tanque Ergonómico De Agua
Fácil de llenar. Fácil de llevar.
Fácil de cargar.



Tanque Cerrado De Agua

Protegido en todos sus lados para evitar la manipulación de niños pequeños.



Base a prueba de derrames

Resiste salpicaduras y derrames.



Administración del cable

El Cable de alimentación asegurado previene el peligro de estrangulamiento.

Controles Huey



- ① Alimentación (🔌)
- ② Humedad (💧)
- ③ Ventilador (🌀 - ● Baja, ● Alta)
- ④ Bloqueo de Control (🔒)

Conexión y Ubicación

Cobertura Del Cable De Alimentación

Para su conveniencia y seguridad, el cable de alimentación incluye una cobertura para mantener el cable limpio y evitar cualquier tipo de peligro.

1. Primero, suelte la cobertura del cable de alimentación alrededor del mismo y desenrolle el cable hasta obtener el largo deseado.
2. Cierre la cobertura del cable de alimentación hasta que el cable de alimentación no deseado se encuentre envuelto de forma segura.

Consejo de seguridad: Los cables de alimentación aumentan el riesgo de estrangulamiento. Asegure el cable de alimentación dentro de la cobertura del mismo lo más que pueda.

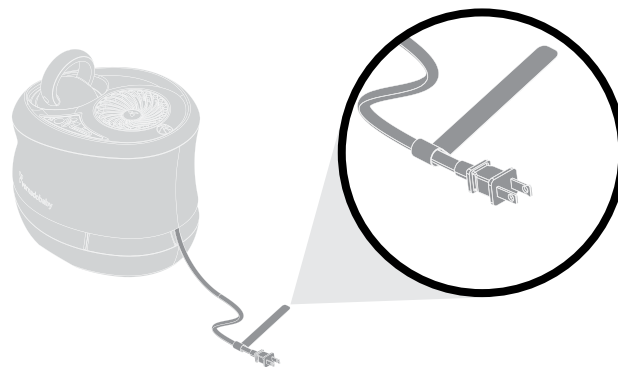

Configuración

1. Siempre levante el humidificador de la base.

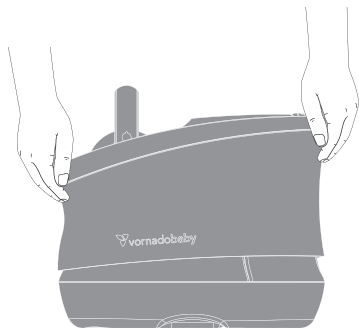
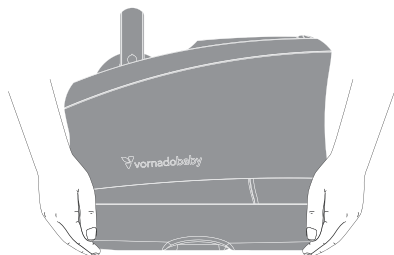

2. Coloque el humidificador de tal forma que no sople directamente sobre ningún objeto.

Consejo de seguridad: Es mejor ubicar el humidificador más cerca de una toma y almacenar el resto del cable de alimentación dentro de la cinta de velcro.



Cómo Utilizar Huey Por Primera Vez

Su nuevo humidificador utiliza una cantidad considerable de agua, por lo que recomendamos revisar la base y el tanque de agua para verificar si hay fugas que podrían haberse producido a causa de daños durante el envío.

Nota: Una inspección visual tal vez no revele las roturas diminutas.

Para revisar si hay fugas:

1. Coloque el humidificador sobre una superficie resistente al agua.
2. Retire el tanque de agua y llénelo con agua para verificar si hay fugas.
3. Vuelva a colocar el tanque de agua e inspeccione la base del humidificador en búsqueda de fugas.

¿Hay fugas?

En el remoto caso de que su humidificador tenga fugas, comuníquese con el servicio de atención al cliente y reemplazaremos de inmediato las piezas dañadas.

- Durante el primer uso, la mecha puede despedir un olor suave. El olor no es dañino y desaparecerá después de las primeras horas de funcionamiento.
Advertencia: No agregue aceites ni esencias.
- Una vez que el humidificador ha alcanzado la humedad deseada en la habitación, es normal que el ventilador se encienda regularmente para medir el nivel de humedad de la habitación. Esto es para mantener una lectura precisa de la humedad de la habitación.
- Mantenga la rejilla sin obstrucciones para permitir que un flujo de aire óptimo. Asegúrese de que las cortinas y otros objetos estén lo suficientemente lejos de la unidad como para que no sean jalados hacia las entradas laterales ni interfieran con el flujo de aire.
- Le recomendamos que haga funcionar su humidificador de manera continua. Esto ayuda a conservar la humedad durante todo el día, cuesta solo unos centavos diarios y no dañará la unidad.
- Disminuya las configuraciones de la humedad o apague el humidificador si se forma humedad en las paredes o las ventanas.

Tanque De Agua Huey

El tanque de agua se iluminará para informarle que el nivel de agua se encuentra bajo.

Se recomienda llenar el tanque de agua esta vez para mantener el nivel de humedad en la habitación.

Para darle un poco de tiempo, se ilumina de botella de Huey antes de que es está completamente vacío. Huey también almacena agua en su base, dando a los padres ocupados un poco más de tiempo para volver a llenar.

Esta notificación aparecerá después de unas 12 horas aproximadamente, según su uso.

Utilizar en humidificador sin agua no causará daños.



Tanque De Agua Huey

Llenado Del Tanque De Agua

1. Extraiga el tanque de agua.

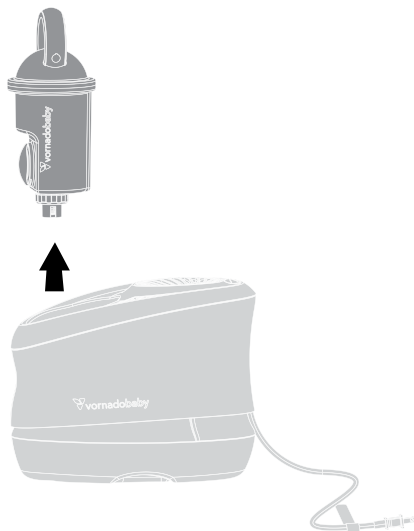

2. Elija la abertura del tanque de agua según sea conveniente para su fregadero. Extraiga la tapa del tanque de agua y llene el tanque con agua fresca y limpia.

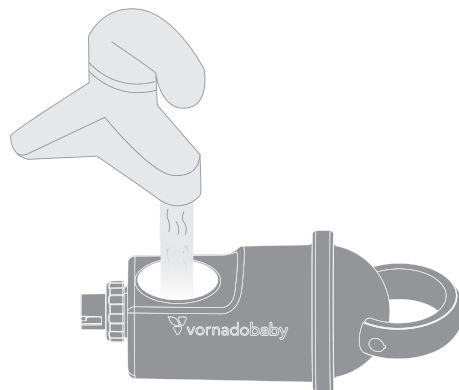
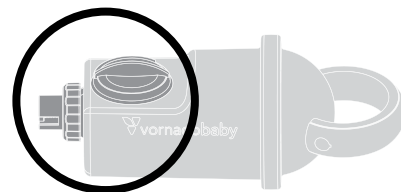

3. Vuelva a colocar la tapa del tanque de agua y coloque el tanque de agua dentro del humidificador.

Nota: Asegúrese de que el anillo de goma alrededor de la tapa del tanque de agua se encuentre colocado correctamente antes de volver a colocar la tapa del tanque de agua.

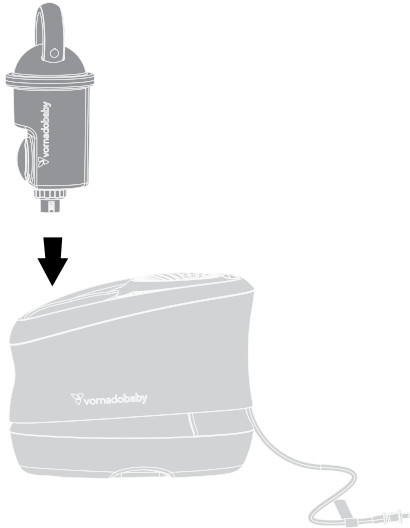

Nota: Cómo llenar el tanque por primera vez. El agua dentro del tanque de agua drenará en la base del humidificador. Luego de unos segundos notará que 1/3 del tanque de agua está vacío.

4. Vuelva a llenar el tanque con agua fresca y limpia y vuelva a colocar el tanque de agua dentro del humidificador.

Cómo Usar

Funcionamiento

1. Enchufe el cable de alimentación en una toma estándar de pared.
2. Presione el botón de encendido (⏻). El panel de control se iluminará cuando el dispositivo se encuentre Encendido y se atenuará luego de unos 20 segundos.
3. Seleccione el nivel de humedad deseada (💧), 40% Continuo (∞), presionando el botón (+/-). El nivel Continuo emitirá humedad de forma continua.

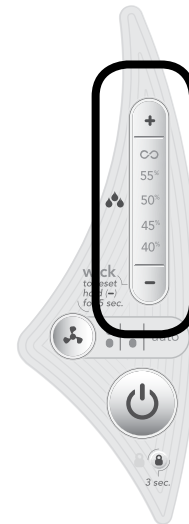
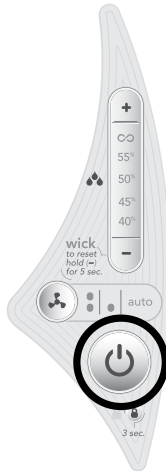

4. Seleccione la configuración deseada para el ventilador (🌀), Baja (●), Alta (⦿) o Automática. Seleccionar Auto ofrece un control más preciso de la humedad. Velocidad del ventilador fluctuará entre alta, baja y apagado para mantener mejor el nivel de humedad determinado con un mínimo de ruido del ventilador.

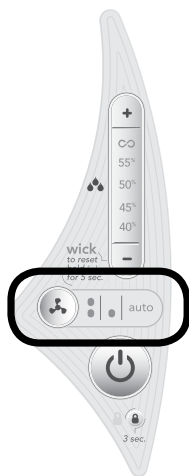

Nota: La configuración de control anterior será guardada para la próxima vez que el humidificador sea Encendido, a menos que el humidificador sea desenchufado.

Huey cuenta con un botón a prueba de niños, manteniendo el Huey en el ajuste deseado de los padres.

Controles Bloqueables

1. Para utilizar esta función presione y mantenga presionado el botón de Control de Bloqueo (🔒) durante 3 segundos. El ícono de Control de bloqueo titilará 3 veces rápidamente para mostrar que ahora se encuentra bloqueado.

Nota: El ícono de control de bloqueo titilará suavemente 3 veces si alguno de los botones es presionado mientras el Control de bloqueo se encuentra activado. Mientras que esta función esté activa, no podrá modificar la configuración o Apagar el humidificador. Si el humidificador se encuentra Apagado, aún puede activar el Control de bloqueo.

2. Para desactivar esta función presione y mantenga presionado el botón de Control de Bloqueo (🔒) durante 3 segundos.

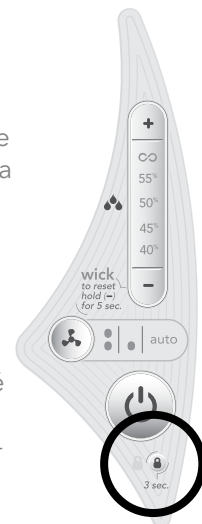

Cómo Cambiar La Mecha Del Huey

Aunque su Humidificador viene equipado con una mecha, deberá reemplazarlo de forma eventual, luego de unas 1.000 horas, dependiendo de su uso. La palabra Wick (mecha) se iluminará cuando sea hora de reemplazar la mecha. Reemplace la mecha solo con una mecha original marca Vornado®.

Cómo Reemplazar La Mecha

1. Apague el humidificador y desenchúfelo.
2. Extraiga el tanque de agua.
3. Quite la parte superior del humidificador elevándola.

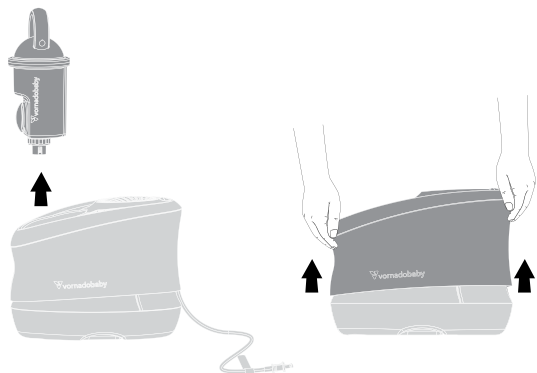

4. Deseche la mecha usada e instale una nueva mecha original Vornado®.

Nota: Asegúrese de que la mecha encaje bien asegurada contra la base y los costados del humidificador.

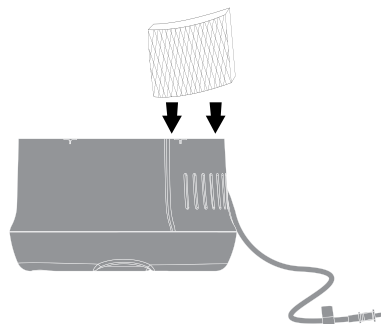

5. Vuelva a colocar la tapa del humidificador y luego el tanque de agua.

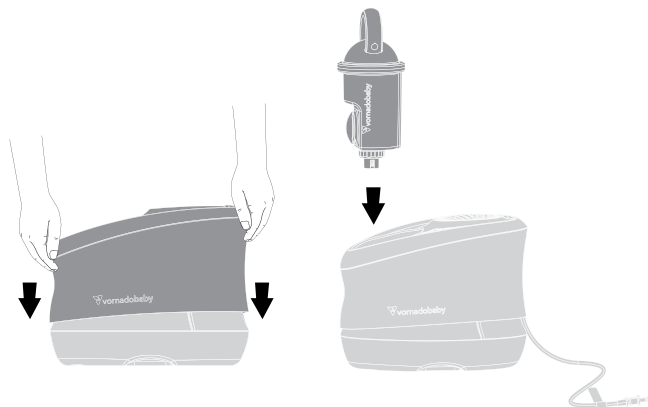

6. Para resetear la notificación de la mecha, presione y mantenga presionado (-) el botón durante 5 segundos o hasta que la palabra Wick (mecha) ya no se encuentre iluminada.

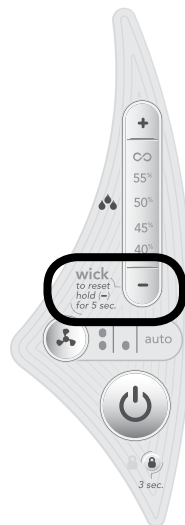

Cómo Extender La Vida Útil De La Mecha

Muchos factores influyen en la vida útil de las mechas, como la cantidad de uso, la dureza del agua y los factores ambientales exteriores.

1. El sodio adicional en el agua suavizada químicamente puede provocar que las mechas se endurezcan o ablanden. Pruebe con agua de la canilla o agua sin tratar.
2. El agua dura o el agua con un exceso de minerales, como cal y hierro, pueden reducir la vida útil de la mecha. Periódicamente retire la mecha y límpiela, remojándolo en agua fresca de grifo y dos cucharadas de té de vinagre blanco por 20 minutos, luego enjuague en agua fresca. NO escurra.
3. Si el humidificador está lleno, no lo deje apagado por más de ocho horas. Si deja las mechas demasiado tiempo en un humidificador lleno sin que funcione el ventilador, esto puede ocasionar moho, hongos y deterioro.

Programa De Recarga Automática

Seleccione el intervalo de envío y Vornado le enviará las mechas de repuesto automáticamente. Despreocúpese por tener que recordar cuándo volver a hacer el pedido. Mantenga la alta eficiencia de su humidificador Vornado Huey.

Para registrarse, visite www.vornadobaby.com, envíe un correo electrónico a support@vornadobaby.com o llame al 1-800-234-0604. Cancele en cualquier momento.



Modelo # MD1-0033

Cómo Mantener El Huey Limpio

La limpieza adecuada de su humidificador es esencial para la calidad del aire y el rendimiento de su unidad. La frecuencia con la que será necesario limpiar su humidificador variará según el uso, la dureza del agua y los factores ambientales externos. Se recomienda limpiar la unidad meticulosamente varias veces a lo largo de la estación, o cuando comiencen a formarse algas, depósitos minerales u otras partículas.

Desinfección De La Base

1. Apague el humidificador y desenchúfelo.
2. Extraiga el tanque de agua.
3. Quite la parte superior del humidificador elevándola.

Nota: No sumerja el humidificador en agua. No coloque ninguna de las partes en el lavaplatos.

4. Retire la mecha.

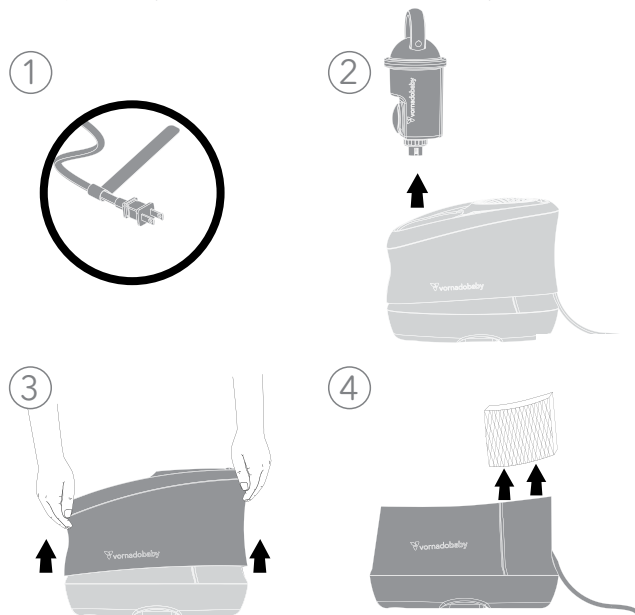

Siempre desenchufe su Huey antes de comenzar cualquier parte del proceso de limpieza.

Cómo Mantener El Huey Limpio

5. Desbloquee la base girando la lengüeta de bloqueo.

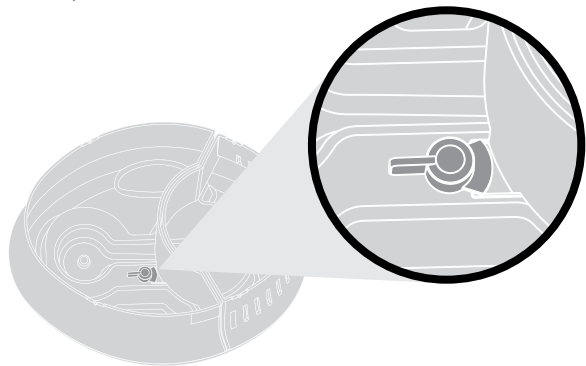

6. Suavemente separe las entradas laterales de la base del humidificador.

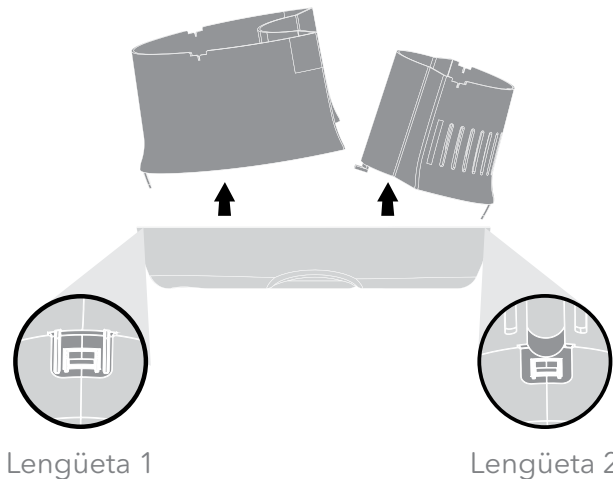

Siempre desenchufe su Huey antes de comenzar cualquier parte del proceso de limpieza.

7. Limpie las lengüetas laterales y cualquier impureza en la base con un paño húmedo.

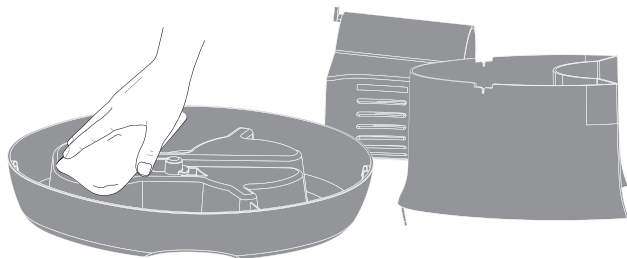

8. Vuelva a colocar la lengüeta lateral alineándola junto con los laterales de la base.

Nota: Asegúrese de que cada entrada lateral se encuentra bloqueada dentro de las lengüetas de la base.

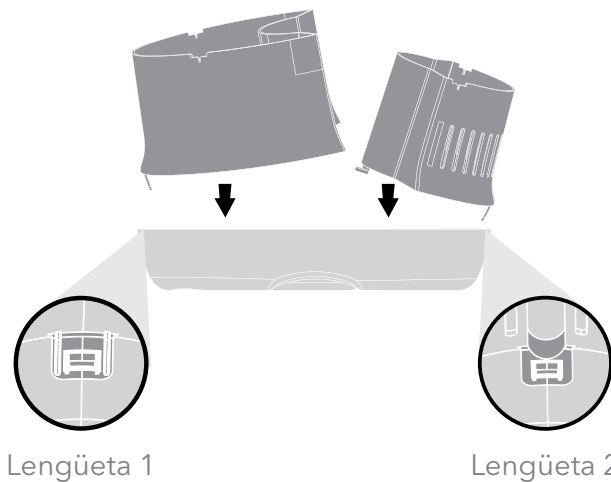

Siempre desenchufe su Huey antes de comenzar cualquier parte del proceso de limpieza.

Cómo Mantener El Huey Limpio

Cómo Limpiar El Motor

1. Limpiar la parte inferior del motor secando cualquier impureza con un paño suave.

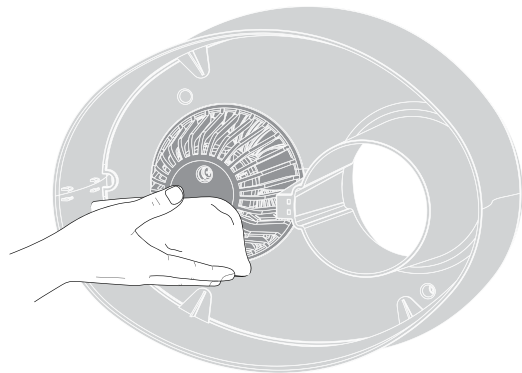

Limpieza De La Parrilla

1. Utilice un destornillador Phillips, quite el tornillo ubicado en la posición de las 3 en punto dentro de la parrilla.

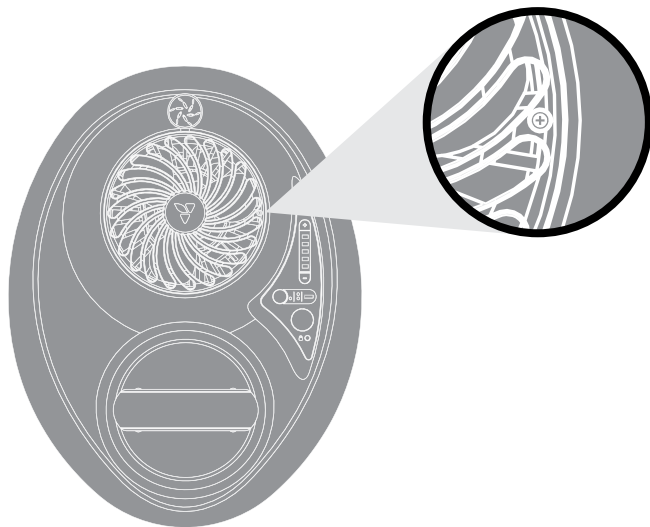

Siempre desenchufe su Huey antes de comenzar cualquier parte del proceso de limpieza.

2. Gire la parrilla en sentido contrario a las agujas del reloj para desbloquearla y elévela.

CONSEJO: Utilice un destornillador para elevar la parrilla.



3. Limpie cualquier impureza en la parrilla y cuchilla con un paño húmedo.

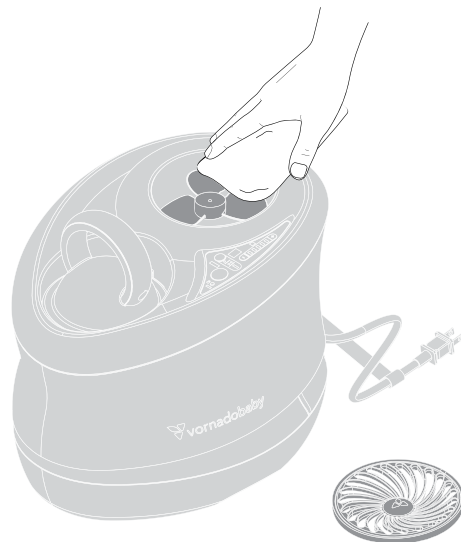

Nota: No use gasolina, diluyentes, disolventes ni otros productos químicos para limpiar. No lavar en lavaplatos.

Siempre desenchufe su Huey antes de comenzar cualquier parte del proceso de limpieza.

Cómo Mantener El Huey Limpio

Vuelva A Instalar La Parrilla

1. Vuelva a colocar la parrilla en el humidificador y gire en sentido contrario a las agujas del reloj hasta que la parrilla se alinee con el hueco de la tuerca. Reemplace la tuerca.



Siempre desenchufe su Huey antes de comenzar cualquier parte del proceso de limpieza.

Consejos

- Durante la temporada de desuso o luego de largos períodos sin utilización, podría elegir almacenar su humidificador. Para asegurar una larga vida útil del producto, se recomienda almacenar su humidificador siguiendo las siguientes instrucciones:
 - Desenchufe el cable de alimentación, envuelva el cable de forma prolija y asegúrelo con una cinta de velcro.
 - Limpie su humidificador por completo. Utilice el cepillo accesorio en la aspiradora de su casa para aspirar el polvo acumulado en el humidificador o seque toda la superficie con un paño suave.
 - Cúbralo o vuelva a guardarlo en la caja de cartón de venta, si dispone de la misma. Esto evitará que se acumule polvo en el humidificador con el tiempo.
 - Guarde la unidad en un lugar fresco y seco.
- Siempre apague el desenchufe el humidificador antes de limpiarlo.
- El motor es lubricado de forma permanente y no requiere el agregado de aceite. No use gasolina, diluyentes, disolventes ni otros productos químicos para limpiar.
- Su humidificador no tiene partes que puedan ser reparadas o reemplazadas por el usuario. No desarme el humidificador. Esto anulará su garantía. Si requiere mantenimiento, devuelva su humidificador a Vornado (ver GARANTÍA para obtener instrucciones).

Resolución de Problemas

La unidad no se enciende.	La unidad no está enchufada. Enchufe el cable de alimentación en el tomacorriente eléctrico.
	El interruptor de circuito/la falla a tierra del hogar se desconectó o se quemó un fusible. Vuelva a conectar el interruptor de circuito/falla a tierra o cambie el fusible. Para obtener asistencia, comuníquese con un electricista autorizado.
	La unidad está dañada o necesita reparación. Suspenda el uso y desenchúfela. Comuníquese con el servicio de atención al cliente para obtener asistencia.
La unidad emite un sonido de burbujeo o borboteo.	Esto es normal. El agua se está distribuyendo hacia la base.
La unidad no produce la cantidad deseada de humedad.	El nivel de agua en el tanque está vacío o demasiado bajo. Recargue con agua limpia y fría de la canilla.
	La unidad ha alcanzado su punto de ajuste. Cuando se alcance el nivel de humedad establecido, el ventilador se apagará hasta que el nivel de humedad en la habitación sea inferior al punto de ajuste de la humedad.
	El flujo de aire está bloqueado. Quite la obstrucción.

<p>La unidad no produce la cantidad deseada de humedad (cont.)</p>	<p>Las configuraciones de la unidad están demasiado bajas. Configure la unidad en velocidad del ventilador en Alta y humedad Continua para una salida máxima de la humedad.</p>
<p>Es necesario cambiar las mechas con demasiada frecuencia.</p>	<p>El sodio adicional en el agua suavizada químicamente puede provocar que las mechas se endurezcan o ablanden. Pruebe con agua de la canilla sin tratar o agua destilada.</p>
	<p>Pruebe agregando al agua un bactericida o un producto para el tratamiento de aguas, que puede encontrar en la mayoría de las ferreterías o los locales de artículos para el hogar. O puede quitar las mechas y limpiarlas periódicamente. Para hacer esto, déjelas en remojo en agua fría de la canilla con dos cucharaditas de vinagre blanco. Deje en reposo durante 20 minutos, y luego enjuague con agua fría. Permita que el excedente de agua salga y deje secar antes de reemplazar las mechas en la base. NO escurra.</p>



Garantía De 5 Años Para Padres Felices

Llame Gratis Al

800.234.0604

www.vornadobaby.com

support@vornadobaby.com

Si usted no está satisfecho con este producto, háganoslo saber. Iremos a la milla extra para asegurarse de que eres un padre feliz de Vornadobaby!

Vornado Air LLC ("Vornado") garantiza al consumidor o comprador original que este circulador de aire para salas de cuna Huey de Vornadobaby® ("Producto") no tendrá defectos de materiales o fabricación durante un periodo de cinco (5) años a partir de la fecha de compra. En caso de detectarse algún defecto de este tipo dentro del periodo de garantía, Vornado, a su discreción, reparará o reemplazará el producto sin costo alguno.

Servicio de garantía o reparación:

Llame al 1-800-234-0604 o envíe un correo electrónico a support@vornadobaby.com para obtener un formulario de Autorización de Devolución ("RA" por sus siglas en inglés). Cuando se comunique con Vornado respecto del servicio de garantía, tenga o incluya el número de modelo y número de serie del Producto, como también su nombre, dirección, ciudad, estado, código postal y número de teléfono.

Luego de recibir el formulario RA, envíe su Producto a:

Vornado Air LLC Attn: Warranty & Repair 415 East 13th Street Andover, KS 67002. Para su comodidad, tenga a mano el número de modelo y número de serie al comunicarse con Vornado para consultas sobre servicio. Para garantizar la manipulación adecuada, los paquetes deben estar claramente marcados con el número RA. Los paquetes que no estén claramente marcados con el número RA podrán ser rechazados en la plataforma de recepción. La reparación y devolución de su Producto tardará entre 1 y 2 semanas a partir de la recepción del Producto.

Puede registrar el producto en línea en www.vornadobaby.com

Respecto de las reparaciones que no cubra la garantía o que se realicen fuera del periodo de garantía, deberá pagarse un arancel para cubrir el costo de materiales, mano de obra, manipulación y envío. Esta garantía no se aplica a defectos generados por el abuso del Producto, modificación, alteración, reparación o servicio del Producto por parte de una persona externa a Vornado, manipulación incorrecta, mantenimiento inadecuado, uso comercial del Producto, daños producidos durante el envío o atribuidos a hechos fortuitos. LA REPARACIÓN O EL REEMPLAZO SEGÚN SE ESTABLECE EN VIRTUD DE ESTA GARANTÍA ES UN RECURSO EXCLUSIVO DEL CONSUMIDOR. VORNADO NO SERÁ RESPONSABLE DE LOS DAÑOS INCIDENTALES O INDIRECTOS PRODUCIDOS COMO CONSECUENCIA DEL INCUMPLIMIENTO DE UNA GARANTÍA EXPLÍCITA O IMPLÍCITA SOBRE ESTE PRODUCTO. SALVO QUE LA LEY APLICABLE LO PROHIBA, LA VIGENCIA DE LA GARANTÍA IMPLÍCITA DE APTITUD O IDONEIDAD PARA UN FIN ESPECÍFICO DE ESTE PRODUCTO LLAMARÁ ESTARÁ LIMITADA A LA VIGENCIA DE ESTA GARANTÍA. Algunos estados no permiten la exclusión o limitación de los daños incidentales o indirectos, o limitaciones sobre la vigencia de una garantía implícita. Por ello, las limitaciones o exclusiones que se indican anteriormente pueden no aplicarse en su caso. Esta garantía le otorga derechos legales específicos, y usted puede tener otros derechos que varían entre un estado y otro.



Pensado, diseñado y respaldado en Andover, Kansas.

© 2015 Vornado Air LLC Andover, KS 67002 Patente en trámite en EE.UU. Las especificaciones pueden modificarse sin previo aviso. Vornado® y Vornadobaby® son marcas comerciales propiedad de Vornado Air LLC.

Bienvenue à Vornadobaby

Nous vous remercions d'avoir installé un produit Vornadobaby dans votre chambre de bébé. Notre objectif est de vous fournir une circulation d'air saine et confortable, en toute saison. Depuis de nombreuses années, Vornado offre des produits de circulation d'air. Nous espérons que notre expérience en matière d'air sain et confortable contribuera à rendre votre expérience avec ce produit des plus agréables.

NOM
génération
DE TROISIEME

Vornado



vornadobaby™

Fondé en 1945, Vornado continue de révolutionner le domaine de la circulation d'air de nos jours et fabrique désormais des produits adaptés aux chambres de bébé.

Table des Matières

Instructions Importantes.....	60
Sécurité	62
Commandes Huey.....	63
Branchement Et Emplacement.....	64
Utilisation De Huey Pour La Première Fois.....	66
Réservoir D'eau Huey.....	67
Utilisation.....	70
Changer La Mèche De Huey.....	72
Prolonger La Vie De La Mèche.....	74
Nettoyage Du Huey.....	75
Conseils.....	81
Dépannage	82
Garantie	84

INSTRUCTIONS IMPORTANTES

LIRE TOUTES LES INSTRUCTIONS AVANT L'UTILISATION.

Veillez inspecter visuellement tous les composants internes et externes avant de brancher au courant électrique. Si un quelconque dommage est constaté, NE PAS UTILISER CET APPAREIL et contacter Vornado Air LLC au 1-800-234-0604.

Cet appareil possède une fiche polarisée. (Une lame est plus large que l'autre). Pour réduire le risque de décharge électrique, cette fiche est conçue pour ne s'insérer dans une prise polarisée que dans un sens. Si la fiche ne peut pas être insérée dans la prise, l'inverser. Si elle ne s'insère toujours pas, contactez un électricien qualifié. N'essayez pas de contourner ce dispositif de sécurité.

Lors de l'utilisation d'appareils électriques, pour éviter les risques d'incendie, d'électrocution et de blessures, suivez toujours les consignes de sécurité élémentaires suivantes :

- Lire toutes les instructions avant d'utiliser cet humidificateur.
- Éteindre l'humidificateur si l'humidité relative est supérieure à 60 %. Les taux d'humidité supérieurs à 60 % peuvent permettre à l'humidité de s'accumuler à l'intérieur et se condenser sur les surfaces, où des micro-organismes peuvent s'installer et se développer. Pour des mesures d'humidité précises, utilisez un hygromètre qui est disponible dans la plupart des magasins de matériel ou spécialisés pour la maison.

- Débrancher l'humidificateur avant de le déplacer, le nettoyer ou le remplir.
- Débrancher et vider cet humidificateur lorsqu'il n'est pas utilisé.
- Toujours débrancher lorsqu'il n'est pas utilisé ou lorsque vous quittez la maison ou le local pour de longues périodes de temps.
- Vider l'eau de l'humidificateur s'il doit être éteint et laissé sans surveillance pendant plus de 8 heures, car l'eau favorisera la croissance des micro-organismes. Dans ce cas, bien nettoyer et désinfecter l'humidificateur. (Reportez-vous à la section NETTOYAGE ET ENTRETIEN.)
- Retirer le réservoir d'eau d'abord si vous souhaitez déplacer l'humidificateur vers un autre emplacement.
- Cet humidificateur nécessite un nettoyage périodique. Consultez les instructions de NETTOYAGE ET ENTRETIEN fournies. Ne pas nettoyer l'humidificateur de toute autre manière que celle indiquée dans ce manuel.
- Ne pas utiliser ce produit sur une surface inégale. Toujours placer ce produit sur une surface ferme et plane.
- Ne pas faire fonctionner l'humidificateur si le cordon électrique ou la fiche sont abîmés, après une défaillance de l'appareil ou si ce dernier a été victime d'une chute ou a été endommagé de quelque façon. Si le cordon d'alimentation est endommagé, il doit être remplacé par le fabricant, un de ses agents ou une autre personne qualifiée afin d'éviter tout danger.
- Ne pas passer le cordon d'alimentation sous un tapis.
- Ne pas recouvrir le cordon d'une carpe, d'un tapis d'escalier ou de couloir ou d'autres objets semblables. Disposez le cordon d'alimentation loin des zones de circulation afin qu'il ne pose pas un risque de chute.
- Ne pas placer l'humidificateur à proximité de sources de chaleur

- telles que poêles, radiateurs ou appareils de chauffage.
- Ne pas verser de l'eau par la grille de sortie d'air sur la tête motorisée.
 - Ne pas utiliser de l'eau de Javel non diluée ou de l'ammoniaque, des détergents puissants, des nettoyants abrasifs, de l'essence, du diluant à peinture ou d'autres solvants pour nettoyer l'humidificateur. Utiliser uniquement de l'eau et un détergent doux pour effectuer l'entretien quotidien de votre humidificateur.
 - **NE PAS TENTER DE DÉMONTÉ LA TÊTE MOTORISÉE. CELA ANNULERA VOTRE GARANTIE ET POURRAIT CAUSER DES DOMMAGES ET/OU DES BLESSURES.** La tête motorisée ne contient aucune pièce réparable par l'utilisateur. Si vous rencontrez un problème, veuillez consulter la garantie limitée pour plus d'informations.
 - Ne pas retirer et remplacer le réservoir d'eau de manière répétée. Cela remplira trop la base et l'eau va déborder.
 - Les humidificateurs doivent être tenus à l'écart des enfants et ne pas être placés dans la chambre d'un enfant sans surveillance.
 - Faites preuve de bon sens lors de l'utilisation de ce produit et/ou tout autre appareil électrique. Cet appareil ne doit pas être utilisé par des personnes (y compris des enfants) dont les capacités physiques, sensorielles ou mentales sont réduites, ou des personnes dénuées d'expérience ou de connaissance, sauf si elles ont pu bénéficier, par l'intermédiaire d'une personne responsable de leur sécurité, d'une surveillance ou d'instructions préalables concernant l'utilisation de l'appareil. Les enfants doivent être surveillés pour s'assurer qu'ils ne jouent pas avec l'appareil.

Remarque : Cet équipement a été testé et jugé conforme aux normes sur les appareils numériques de classe B, selon la partie 15

des règles de la FCC (Commission fédérale des communications des États-Unis). Ces limites visent à offrir une protection raisonnable contre le brouillage nuisible dans une installation résidentielle. Cet équipement produit, utilise et peut dégager de l'énergie RF. S'il n'est pas installé et utilisé conformément aux instructions, il peut produire un brouillage préjudiciable à la réception des signaux de radio ou de télévision, ce qui peut être déterminé en allumant et en éteignant l'appareil. On recommande à l'utilisateur de corriger le brouillage par l'une des mesures suivantes :

- Réorienter ou relocaliser l'antenne de réception.
- Augmenter la distance entre l'équipement et le récepteur.
- Connecter l'équipement dans une prise sur un circuit d'alimentation différent de celui auquel le récepteur est connecté.
- Consulter le représentant ou un technicien radio / télévision expérimenté pour obtenir de l'aide.

Cet appareil est conforme à la partie 15 des réglementations de la FCC. Son fonctionnement est soumis aux conditions suivantes : (1) Cet appareil n'est pas censé causer des interférences dangereuses et (2) cet appareil doit accepter toute interférence reçue, y compris les interférences qui pourraient causer un fonctionnement indésirable.

Conformité de l'Industrie Canada ICES-003 : Pouvez ICES-3 (B)/NMB-3(B)

AVERTISSEMENT : Toute modification à cette unité, non expressément approuvée par la partie responsable de la conformité pourrait annuler l'autorisation de l'utilisateur à faire fonctionner l'équipement.

LIRE ET CONSERVER CES INSTRUCTIONS IMPORTANTES

Safety Sécurité

Plug It In Safely! Branchez-le en toute sécurité! Votre humidificateur dispose d'un cordon de 6 pi recouvert pour plus de sécurité. Vornado recommande de placer le produit aussi près d'une prise que possible et de fixer le cordon restant.

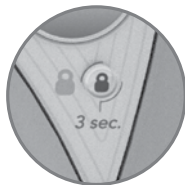

Bouton De Verrouillage Enfant

Gardez l'appareil hors tension lorsqu'il n'est pas utilisé ou verrouillez les réglages souhaités.



Réservoir D'eau Clos

Protégé de tous les côtés contre la manipulation par les jeunes enfants.



Conception À L'épreuve Des Petits Doigts

Résiste aux doigts curieux



Base Anti-Éclaboussures

Résiste aux éclaboussures et aux déversements.



Réservoir D'eau Ergonomique

Facile à remplir. Facile à transporter. Facile à charger.



Gestion Du Cordon

Le cordon d'alimentation sécurisé empêche le risque d'étranglement.

Commandes Huey



- ① Marche/Arrêt (🔌)
- ② Humidité (💧)
- ③ Ventilateur (🌀 - ● Low, ● High)
- ④ Verrouillage des commandes (🔒)

Branchement Et Emplacement

Enrouleur De Cordon D'alimentation

Pour votre confort et votre sécurité, le cordon d'alimentation dispose d'un enrouleur pour le garder propre et hors de danger.

1. Tout d'abord, relâchez l'enrouleur du cordon d'alimentation et déroulez le cordon d'alimentation à la longueur souhaitée.
2. Fermez l'enrouleur de cordon d'alimentation jusqu'à ce que toute longueur de cordon non désirée soit bien enroulée.

Conseil de sécurité : Les cordons d'alimentation augmentent les risques de strangulation. Sécurisez le cordon d'alimentation à l'intérieur de l'enrouleur autant que possible.

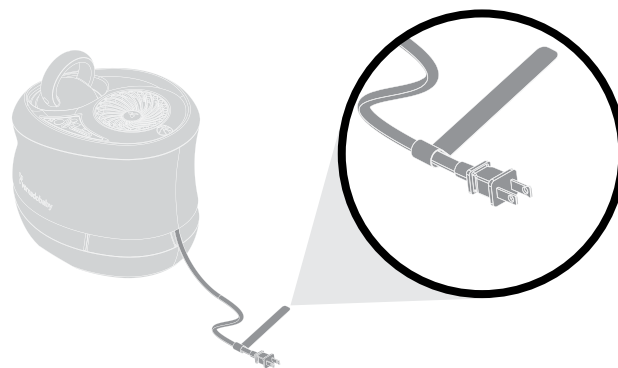

Configuration

1. Toujours soulever l'humidificateur par le bas.

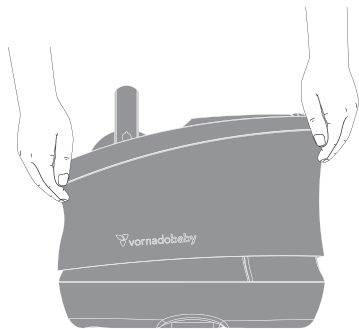
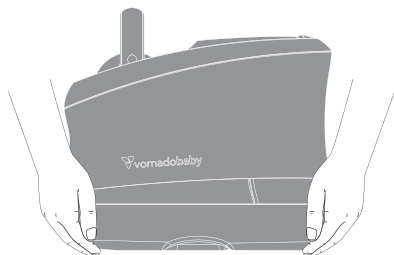

2. Placer l'humidificateur de sorte qu'il ne souffle pas directement sur des objets.

Conseil de sécurité : Il est préférable de placer l'humidificateur à proximité de la prise de courant et de ranger le cordon d'alimentation en excès dans la bande Velcro.



Utilisation De Huey Pour La Première Fois

Votre nouvel humidificateur utilise un volume considérable d'eau, donc nous vous recommandons de vérifier la base et le réservoir d'eau pour des fuites pouvant se produire en raison de dommages causés lors du transport.

Remarque : Une inspection visuelle peut ne pas révéler les craquelures.

Pour vérifier les fuites :

1. Placer l'humidificateur sur une surface résistante à l'eau.
2. Retirer et remplir le réservoir d'eau avec de l'eau pour rechercher les fuites.
3. Replacer le réservoir d'eau et inspecter la base de l'humidificateur pour fuites.

Fuite?

Dans l'éventualité peu probable où votre humidificateur présenterait des fuites, contactez le Service à la clientèle et nous remplacerons immédiatement les pièces endommagées.

- Lors de la première utilisation, la mèche pourrait dégager une légère odeur. L'odeur n'est pas nocive et disparaîtra après les premières heures de fonctionnement.
Avertissement : Ne pas ajouter d'huiles ou de parfums.
- Une fois que l'humidificateur a atteint le niveau d'humidité désiré dans la pièce, il est normal que le ventilateur se rallume périodiquement pour prélever un échantillon du niveau d'humidité de la pièce. Cela sert à maintenir une mesure plus précise de l'humidité dans la pièce.
- Permettre une circulation d'air optimale en gardant la grille dégagée. S'assurer que les rideaux et autres objets sont assez loin de l'humidificateur pour ne pas être aspirés dans les entrées latérales ou gêner la circulation de l'air.
- Nous vous recommandons d'utiliser votre humidificateur en permanence. Cela permet de maintenir l'humidité toute la journée, ne coûte que quelques sous par jour, et ne nuira pas à l'humidificateur.
- Abaisser les paramètres de contrôle d'humidité ou arrêter l'humidificateur si de la condensation se forme sur les murs ou les fenêtres.

Réservoir D'eau Huey

Quand Huey sent qu'il a besoin de plus d'eau, sa bouteille d'eau s'allume.

Il est recommandé de remplir la bouteille de Huey à ce moment pour maintenir le niveau d'humidité dans la pièce.

Pour vous donner un peu de temps, la bouteille de Huey s'allume avant qu'elle ne soit complètement vide. Huey stocke également de l'eau dans sa base, donnant ainsi aux parents occupés un peu plus de temps pour la remplir.

S'attendre à des alertes sonores toutes les 12 heures, selon l'utilisation.

L'utilisation de l'humidificateur sans eau ne provoquera pas de dommages.



Réservoir D'eau Huey

Remplissage Du Réservoir D'eau

1. Retirer le réservoir d'eau.

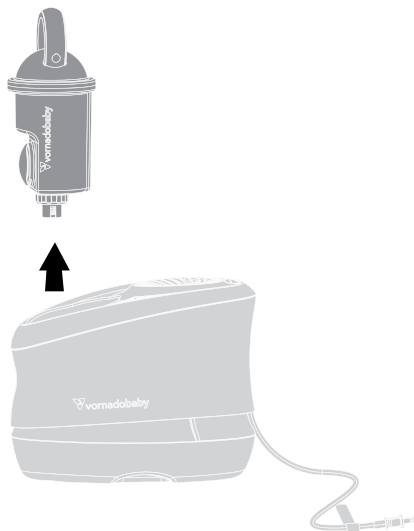

2. Choisir une ouverture du réservoir d'eau qui est pratique pour votre évier. Retirer le bouchon du réservoir d'eau et remplir le réservoir d'eau avec de l'eau fraîche et propre.

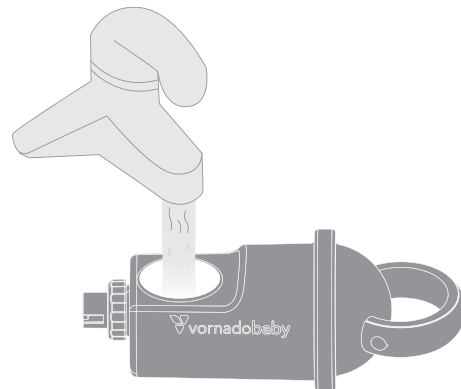
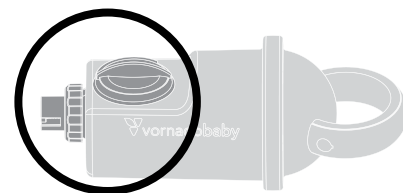

3. Remettre le bouchon du réservoir d'eau et placer le réservoir d'eau dans l'humidificateur.

Remarque : S'assurer que le joint en caoutchouc autour du bouchon du réservoir est positionné correctement avant de remettre le bouchon du réservoir d'eau.

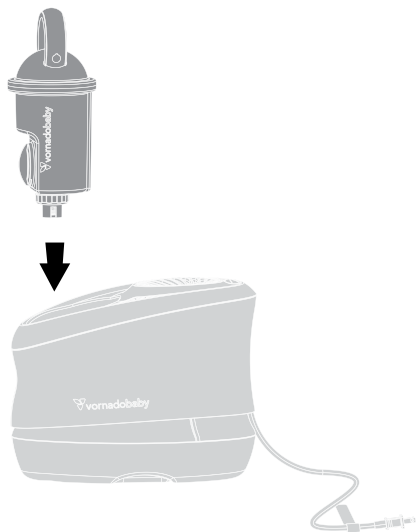

Remarque : Remplissage du réservoir pour la première fois. L'eau dans le réservoir d'eau s'écoulera dans la base de l'humidificateur. Après quelques secondes, vous remarquerez que le réservoir d'eau s'est vidé de 1/3.

4. Répéter le remplissage du réservoir d'eau avec de l'eau fraîche et propre et remettre le réservoir d'eau à l'intérieur de l'humidificateur.

Utilisation

Utilisation

1. Brancher le cordon d'alimentation dans une prise murale standard.
2. Appuyer sur le bouton marche-arrêt pour allumer l'appareil (⏻). Le panneau de commande s'illumine lorsque le bouton marche-arrêt est sur ON et s'estompe après environ 20 secondes.

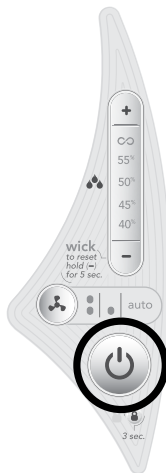

3. Sélectionner le niveau d'humidité (💧) souhaité, de 40 % à Continu (∞), en appuyant sur le bouton (+/-). Le niveau Continu produira de l'humidité en continu.

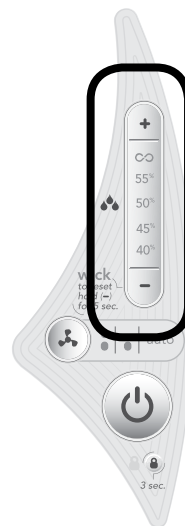

4. Sélectionnez le réglage de Ventilation (🌀) souhaité : Bas (●), Haut (⦿) ou Auto. Sélectionner Auto, offre un contrôle plus précis de l'humidité. Vitesse du ventilateur fluctue entre haut, bas et large pour mieux maintenir set niveau d'humidité avec un minimum de bruit du ventilateur.

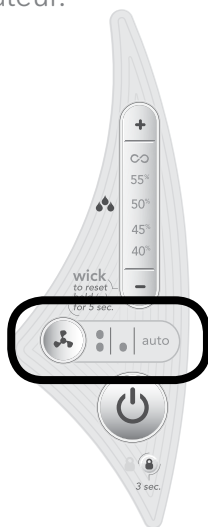

Remarque :
Les paramètres de contrôle précédents sont conservés la prochaine fois que l'humidificateur est en marche, sauf s'il est débranché.

Huey dispose d'un bouton protégé-enfants, gardant Huey au réglage désiré des parents.

Commandes Verrouillables

1. Pour activer cette fonctionnalité, appuyer sur le bouton de verrouillage des commandes (🔒) et le maintenir enfoncé pendant 3 secondes. L'icône de verrouillage des commandes clignote 3 fois rapidement pour indiquer le verrouillage.

Remarque : L'icône de verrouillage des commandes clignote 3 fois lentement si aucun bouton n'est appuyé pendant que le verrouillage des commandes est activé. Pendant que cette fonctionnalité est activée, vous ne pourrez pas modifier les paramètres ou éteindre l'humidificateur. Si l'humidificateur est hors tension, vous pouvez toujours activer le verrouillage des commandes.

2. Pour activer cette fonctionnalité, appuyer sur le bouton de verrouillage des commandes (🔒) pendant 3 secondes.

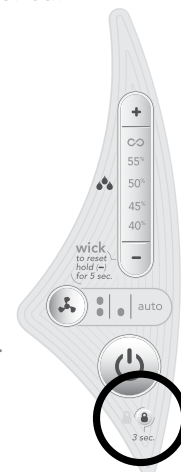

Changer La Mèche De Huey

Bien que votre humidificateur soit équipé d'une mèche, vous devrez éventuellement la remplacer, après environ 1,000 heures, selon l'utilisation. Le mot Wick (Mèche) s'illumine lorsqu'il est temps de remplacer la mèche. Remplacer la mèche exclusivement avec une mèche véritable de marque Vornado®.

Remplacement De La Mèche

1. Mettre l'humidificateur hors tension et le débrancher.
2. Retirer le réservoir d'eau.
3. Retirer le dessus de l'humidificateur en soulevant vers le haut.

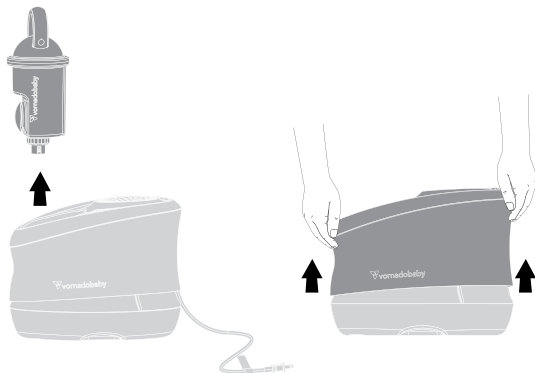

4. Jetez la mèche utilisée et installez une nouvelle mèche Vornado® véritable.

Remarque : Assurez-vous que la mèche s'encastre contre le fond et les côtés de l'humidificateur.

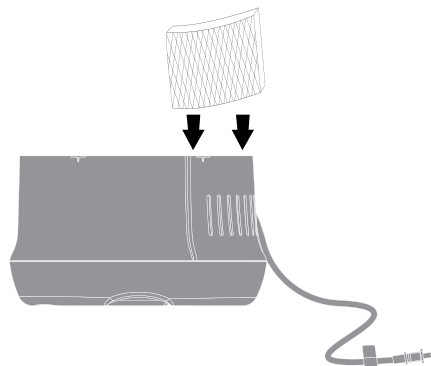

5. Remettre le dessus de l'humidificateur, puis remettre le réservoir d'eau.

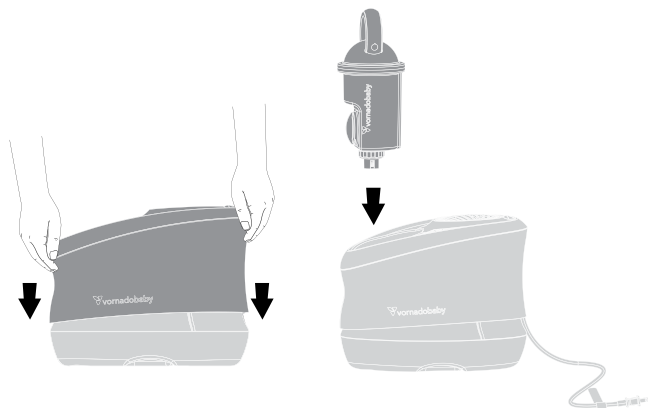

6. Pour réinitialiser la notification relative à la mèche, maintenez enfoncé le bouton (-) pendant 5 secondes ou jusqu'à ce que le mot Wick (Mèche) ne soit plus illuminé.

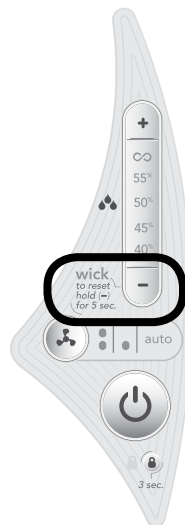

Prolonger La Vie De La Mèche

Plusieurs facteurs affectent la durée de vie des mèches, y compris la fréquence d'utilisation, la dureté de l'eau et les facteurs environnementaux extérieurs.

1. Le sodium supplémentaire présent dans l'eau chimiquement adoucie peut faire durcir ou ramollir les mèches. Essayez d'utiliser de l'eau non traitée ou du robinet.
2. Une eau dure ou contenant des minéraux en excès tels que la chaux ou le fer peut réduire la durée de vie de la mèche. Périodiquement, retirer la mèche et la nettoyer en la trempant dans l'eau froide du robinet mélangée à deux cuillères à café de vinaigre blanc pendant 20 minutes, puis rincer à l'eau froide. NE PAS essorer.
3. Si l'humidificateur est rempli, ne le laissez pas éteint pendant plus de 8 heures. Laisser la mèche trop longtemps dans un humidificateur rempli sans que le ventilateur tourne peut provoquer des moisissures, de la rouille et de la détérioration.

Programme De Remplissage Automatique

Sélectionnez l'intervalle d'envoi et Vornado vous enverra automatiquement des mèches de rechange. Éliminez les tracas d'avoir à se souvenir d'en commander à nouveau. Maintenez l'efficacité élevée de votre Vornado Huey.

Pour vous inscrire, visitez www.vornadobaby.com, envoyez un courriel à support@vornadobaby.com ou appelez le 1-800-234-0604. Annulez à tout moment.



Modèle # MD1-0033

Nettoyage Du Huey

Un nettoyage correct de votre humidificateur est essentiel à la qualité de l'air et à la performance de votre humidificateur. La fréquence à laquelle l'humidificateur devra être nettoyé peut varier, en fonction de l'utilisation, de la dureté de l'eau et des facteurs environnementaux externes. Il est recommandé de bien nettoyer l'humidificateur plusieurs fois tout au long de la saison, ou lorsque des algues, des dépôts de minéraux ou d'autres particules commencent à se former.

Désinfection De La Base

1. Mettre l'humidificateur hors tension et le débrancher.
2. Retirer le réservoir d'eau.
3. Retirer le dessus de l'humidificateur en soulevant vers le haut.

Remarque : Ne pas immerger l'humidificateur dans l'eau. Ne pas placer des pièces au lave-vaisselle.

4. Retirer la mèche.

①

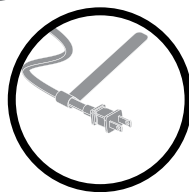

②

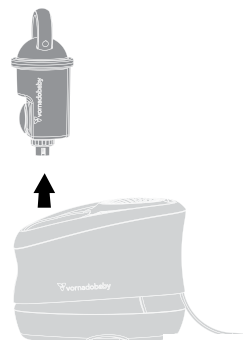

③

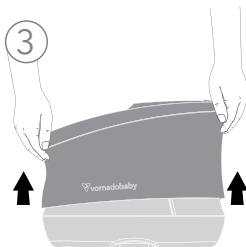

④

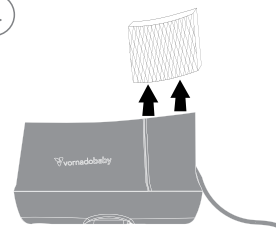

Toujours débrancher le Huey avant de commencer n'importe quelle partie du processus de nettoyage.

Nettoyage Du Huey

5. Déverrouiller la base en tournant la patte de verrouillage.

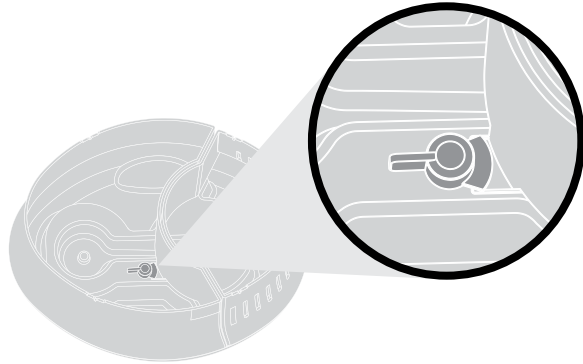

6. Détacher doucement les entrées latérales de la base de l'humidificateur.

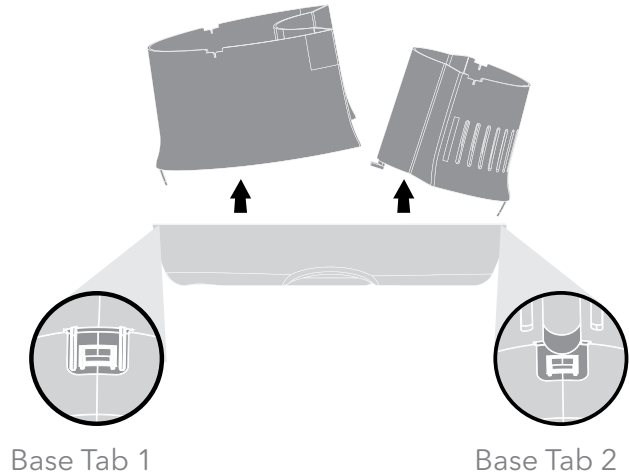

Toujours débrancher le Huey avant de commencer n'importe quelle partie du processus de nettoyage.

7. Nettoyer les entrées latérales et les impuretés de la base avec un chiffon humide.

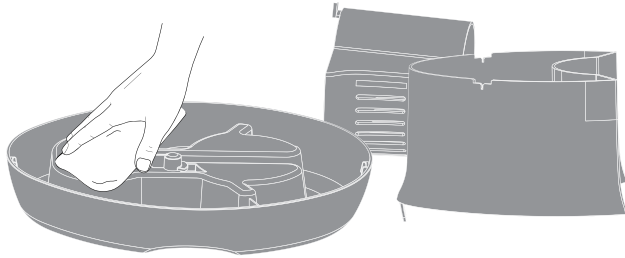

8. Remettre l'entrée latérale en l'alignant le long des côtés de la base.

Remarque : Veiller à ce que chaque entrée latérale soit verrouillée à l'intérieur des pattes de la base.

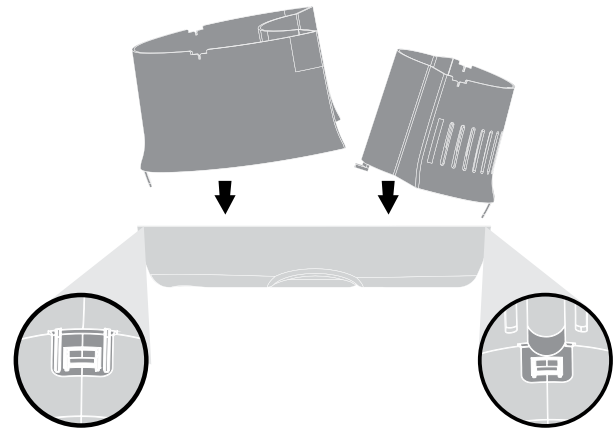

Pattes 1

Pattes 2

Toujours débrancher le Huey avant de commencer n'importe quelle partie du processus de nettoyage.

Nettoyage Du Huey

Nettoyage Du Moteur

1. Nettoyer le dessous du moteur en essuyant toutes les impuretés avec un chiffon doux.

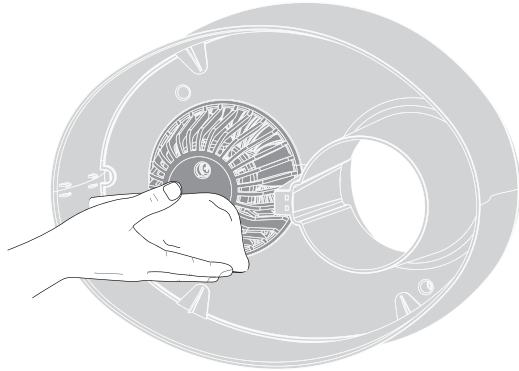

Nettoyage De La Grille

1. Avec un tournevis cruciforme, retirer la vis située à la position 3 heures à l'intérieur de la grille.

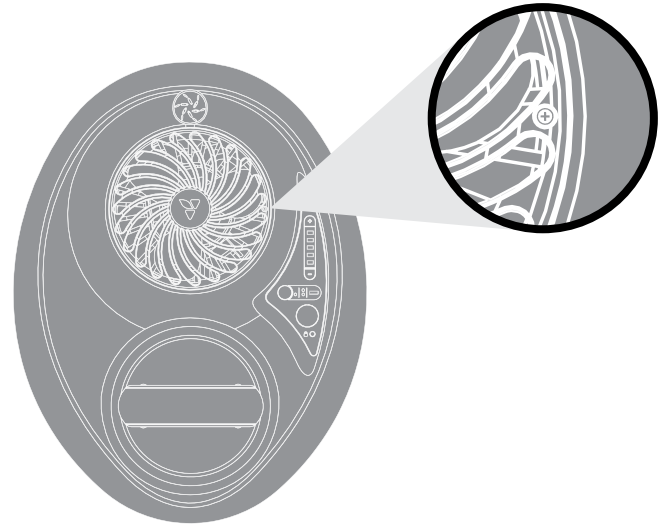

Toujours débrancher le Huey avant de commencer n'importe quelle partie du processus de nettoyage.

2. Tourner dans le sens antihoraire pour déverrouiller et soulever vers le haut.

Conseil : Utilisez le tournevis pour soulever la grille.

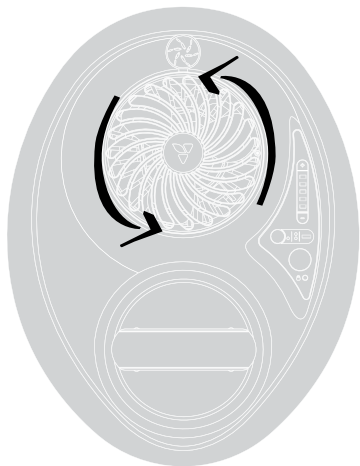

3. Nettoyer toutes les impuretés sur la grille et la lame avec un chiffon humide.

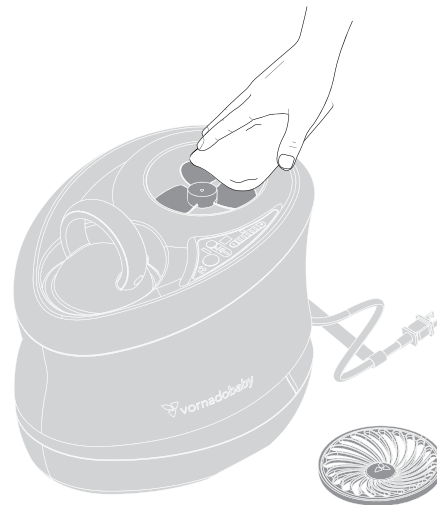

Remarque : Ne pas utiliser d'essence, de diluants, de solvants ou d'autres produits chimiques pour le nettoyage. Ne pas laver au lave-vaisselle.

Toujours débrancher le Huey avant de commencer n'importe quelle partie du processus de nettoyage.

Nettoyage Du Huey

Réinstallation De La Grille

1. Remettre la grille sur l'humidificateur et tourner dans le sens horaire jusqu'à ce que la grille soit alignée sur le trou de l'écrou. Remettre l'écrou.

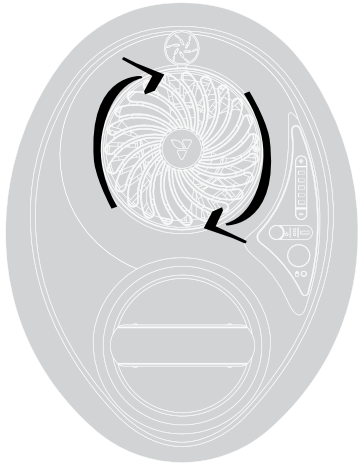

Toujours débrancher le Huey avant de commencer n'importe quelle partie du processus de nettoyage.

Conseils

- Hors saison ou après une période prolongée d'inutilisation, vous pouvez choisir d'entreposer votre humidificateur. Pour prolonger la durée de vie du produit, il est recommandé d'entreposer votre humidificateur en suivant ces instructions :
 - Débranchez le cordon d'alimentation, enroulez-le soigneusement et fixez-le avec une bande Velcro.
 - Nettoyez soigneusement votre humidificateur. Utilisez la brosse de votre aspirateur domestique pour aspirer toute accumulation de poussière sur l'humidificateur ou essuyez toute la surface avec un chiffon doux.
 - Couvrez ou remettez l'humidificateur dans son carton si disponible. Cela permettra d'éviter l'accumulation de poussière sur l'humidificateur au fil du temps.
 - Entrezposez l'humidificateur dans un endroit frais et sec.
- Réglez toujours le bouton marche-arrêt sur OFF et débranchez l'humidificateur avant de le nettoyer.
- Le moteur est lubrifié en permanence et ne nécessite aucune lubrification. Ne pas utiliser d'essence, de diluants, de solvants ou d'autres produits chimiques pour le nettoyage.
- Votre humidificateur n'a aucune pièce réparable par l'utilisateur. Ne démontez pas l'humidificateur. Le non-respect de cette directive entraîne l'annulation de la garantie. Si une réparation est nécessaire, retournez votre humidificateur à Vornado (voir la GARANTIE pour les instructions).

Dépannage

L'appareil ne s'allume pas.	L'appareil n'est pas branché. Branchez le cordon d'alimentation dans une prise électrique.
	Le disjoncteur domestique/différentiel a sauté ou a un fusible grillé. Réinitialisez le disjoncteur domestique/différentiel ou remplacez le fusible. Pour obtenir de l'aide, contactez un électricien.
	L'appareil est endommagé ou nécessite des réparations. Cessez l'utilisation et débranchez. Contactez le Service à la clientèle pour obtenir de l'aide.
L'appareil émet un bruit de bulles ou de gargouillis.	Cela est normal. De l'eau est distribuée dans la base.
L'appareil ne produit pas la quantité d'humidité souhaitée.	Le réservoir est vide ou le niveau d'eau est trop bas. Remplissez avec de l'eau propre et froide du robinet.
	L'appareil a atteint son point de consigne. Lorsque le niveau d'humidité est atteint, le ventilateur s'éteint jusqu'à ce que le niveau d'humidité dans la pièce descende en dessous du point de consigne d'humidité.
	La circulation de l'air est obstruée. Retirez l'obstruction.

<p>L'appareil ne produit pas la quantité d'humidité souhaitée (suite)</p>	<p>Les réglages de l'appareil sont trop faibles. Réglez l'humidificateur sur Haute vitesse de ventilation et Humidité en continu pour une production d'humidité maximale.</p>
<p>Les mèches doivent être remplacées trop souvent.</p>	<p>Le sodium supplémentaire présent dans l'eau chimiquement adoucie peut faire durcir ou ramollir les mèches. Essayez d'utiliser de l'eau non traitée du robinet ou de l'eau distillée.</p>
	<p>Essayez d'ajouter un produit bactériostatique ou de traitement de l'eau disponibles dans la plupart des magasins de matériel ou spécialisés pour la maison. Ou enlevez périodiquement la mèche et nettoyez-la en la trempant dans de l'eau fraîche du robinet mélangée à deux cuillères de vinaigre blanc. Laissez reposer 20 minutes, puis rincez à l'eau froide. Laissez l'excès d'eau s'écouler puis séchez avant de remplacer la mèche dans la base. NE PAS essorer.</p>



Garantie De 5 Ans Pour Parent Satisfait

Composez Sans Frais Le
800.234.0604
www.vornadobaby.com
support@vornadobaby.com

Si vous n'êtes pas satisfait avec ce produit, faites-nous savoir. Nous irons plus loin pour s'assurer que vous êtes un heureux parent de Vornadobaby !

Vornado Air LLC (ci-après « Vornado ») garantit au consommateur initial ou à l'acheteur initial que ce ventilateur de chambre de bébé Huey de Vornadobaby® (ci-après le « produit ») ne comporte aucun vice de matériau ou de fabrication pour une période de cinq (5) ans à compter de la date d'achat. Si un tel vice était décelé durant la période de garantie, Vornado, à sa discrétion, réparera ou remplacera le produit sans frais.

Pour la réparation sous garantie ou service :

Vornado Air LLC (ci-après « Vornado ») garantit au consommateur initial ou à l'acheteur initial que ce ventilateur de chambre de bébé Huey de Vornadobaby® (ci-après le « produit ») ne comporte aucun vice de matériau ou de fabrication pour une période de cinq (5) ans à compter de la date d'achat. Si un tel vice était décelé durant la période de garantie, Vornado, à sa discrétion, réparera ou remplacera le produit sans frais.

Pour obtenir un formulaire d'autorisation de retour (« AR »), composez le 1-800-234-0604 ou envoyez un courriel à support@vornadobaby.com. Veuillez avoir sous la main ou inclure le numéro de modèle de votre produit et son numéro de série, ainsi que vos nom, adresse, ville, État ou province, code postal et numéro de téléphone quand vous contactez Vornado au sujet du service de garantie.

Après avoir reçu le formulaire d'AR, expédiez le produit à :

Vornado Air LLC, Attn: Warranty & Repair, 415 East 13th Street, Andover, KS 67002, USA Pour plus de commodité, veuillez avoir le numéro de modèle et le numéro de série sous la main quand vous contactez Vornado au sujet des réparations. Pour garantir une manutention adéquate, le numéro d'AR doit être clairement indiqué sur le colis. Les colis où ne figure pas clairement le numéro d'AR peuvent être refusés au quai de déchargement. Veuillez prévoir 1 à 2 semaines pour la réparation et le retour de votre produit après réception du produit.

Vous pouvez enregistrer votre produit en ligne sur www.vornadobaby.com.

Pour les réparations non couvertes par la garantie ou demandées après la période de garantie, des frais s'appliqueront pour couvrir le coût des matériaux, de la main-d'œuvre, de la manutention et de l'expédition. Cette garantie ne s'applique pas aux vices qui résultent d'une utilisation abusive du produit, de sa modification, de la réparation du produit ou de son entretien s'ils n'ont pas été effectués par Vornado, d'une manutention inadéquate, d'un entretien inadéquat, d'un usage commercial du produit, ni des dommages survenus lors de la livraison ou causés par des catastrophes naturelles. LES RÉPARATIONS ET LES REMPLACEMENTS PREVUS EN VERTU DE LA GARANTIE CONSTITUENT LE SEUL RECOURS DU CONSOMMATEUR. VORNADO NE PEUT ÊTRE TENU RESPONSABLE DES DOMMAGES ACCESSOIRES OU CONSÉCUTIFS DÉCOULANT DE LA VIOLATION DE TOUTE GARANTIE EXPRESSE OU IMPLICITE DE CE PRODUIT. SAUF DANS LA MESURE INTERDITE PAR LES LOIS APPLICABLES, TOUTE GARANTIE IMPLICITE DE QUALITÉ MARCHANDE OU D'APTITUDE À UN USAGE PARTICULIER RELATIVE À CE PRODUIT EST LIMITÉE À LA DURÉE DE CETTE GARANTIE. Certains États et certaines provinces ne permettent pas l'exclusion ou la limitation des dommages accessoires ou consécutifs, ou permettent la limitation de la durée d'une garantie implicite : dans ce cas, les clauses de limitation ou d'exclusion décrites ci-dessus peuvent ne pas s'appliquer à votre situation. Cette garantie vous octroie des droits légaux spécifiques. Vous pouvez également bénéficier de droits additionnels, selon l'État ou la province où vous résidez.



Conception, mise au point et soutien technique effectués à Andover, au Kansas.

© 2015 Vornado Air LLC Andover, KS 67002, É.-U. Brevet américain en instance. Les caractéristiques techniques peuvent être modifiées sans préavis. Vornado® et Vornadobaby® sont des marques de commerce qui appartiennent à Vornado Air LLC.



Speak your mind www.vornadobaby.com/reviews
Hable con franqueza www.vornadobaby.com/reviews
Évaluer ce produit en ligne www.vornadobaby.com/reviews

Vornado Air, LLC
415 East 13th Street, Andover, Kansas 67002
800.234.0604
www.vornadobaby.com
support@vornadobaby.com