

NOTICE:

Possession, carrying and transporting of this knife in some jurisdictions may be illegal. It is your responsibility to know the federal, state and local laws that may affect you.

WARNING:

Blade is extremely sharp, handle with care. The knife is not a toy and should be kept out of the reach of children. This product should be used for intended purpose and not improperly such as chiseling, ice picking, prying or applying force onto the back of the blade. Keep blade away from fingers and body during use, opening and closing blade. Always cut away from yourself and others, and make sure liner lock is fully engaged before using. Improper use may result in serious personal injury.

WARNING:

Do not use the knife while you are tired or under the influence of drugs, alcohol or medication. A moment of inattention while using the knife may result in serious personal injury.

OPENING AND CLOSING THE KNIFE

See Figures 1 - 3.

To open the knife:

- Hold the knife vertically in one hand, keeping fingers away from the blade, as shown in figure 2.
- Open the knife by pushing outward on the thumb stud until the knife opens and liner lock secures the blade in place.

To close the knife:

- Hold the knife in one hand, keeping fingers away from the blade, as shown in figure 2.

- Push the liner lock to the left so that it no longer prevents the blade from closing, as shown in figure 3.
- Close the knife.

NOTE: Keep fingers away from the blade while closing.

USING THE SCREWDRIVER OR PACKAGE OPENER

See Figures 1 - 3.

- Close the knife.
- Hold the knife in one hand with the pocket clip facing up.
- With the other hand, pull the screwdriver or package opener out until the liner lock secures it in place.
- To replace, push the liner lock towards the center of the knife so that it no longer prevents the screwdriver or package opener from moving. Fold the screwdriver or package opener back into the knife.

FIG. 1

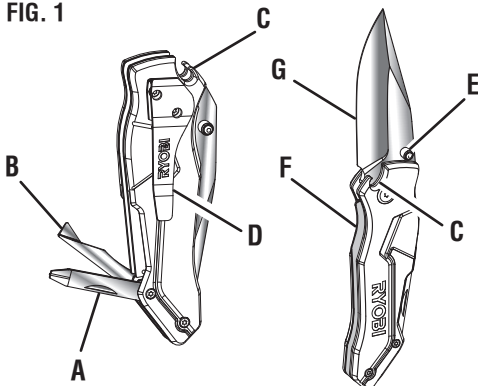

- A - Phillips screwdriver (tournevis Phillips, destornillador Phillips)
- B - Package opener (ouvre-paquet, abridor de paquetes)
- C - Bottle opener (ouvre-bouteille, abridor de botellas)
- D - Pocket clip (agrafe, clip para bolsillo)
- E - Thumb stud (rivet, abridor)
- F - Liner lock (mécánisme de blocage linéaire, casquillo de bloqueo)
- G - Blade (lame, hoja)

FIG. 2

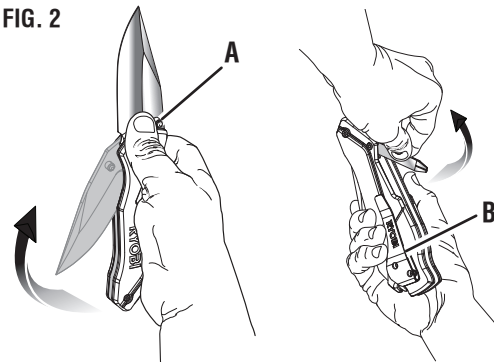

A - Thumb stud (rivet, abridor)

B - Pocket clip (agrafe, clip para bolsillo)

FIG. 3

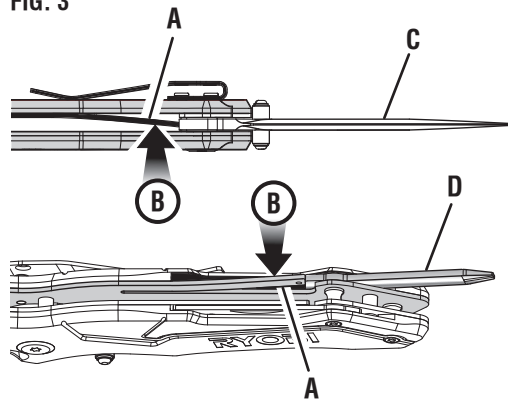

A - Liner lock (mécánisme de blocage linéaire, casquillo de bloqueo)
B - Push to unlock (pousser pour déverrouiller, empuje para desbloquear)

C - Blade (lame, hoja)

D - Phillips screwdriver (tournevis Phillips, destornillador Phillips)

MANUEL D'UTILISATION

COUTEAU TACTIQUE PLIABLE / RFKMF1

AVIS :

La possession, le port et le transport de ce couteau sont illégaux dans certaines juridictions. Vous êtes responsable de la connaissance des lois fédérales, provinciales et locales pouvant s'appliquer à votre cas.

AVERTISSEMENT :

Manipuler la lame avec soin, car elle est très coupante. Ce couteau n'est pas un jouet et doit être gardé hors de la portée des enfants. Ce produit ne doit être utilisé que pour son usage prévu et ne doit pas être utilisé pour ciseler, piquer de la glace et éviter de plier ou presser le dos de la lame. Tenir la lame loin des doigts et du corps pendant son utilisation, son ouverture et sa fermeture. Toujours couper en éloignant le corps et les autres personnes et s'assurer que le mécanisme de blocage linéaire lame est bien bloquée avant de l'utiliser. Une utilisation inappropriée peut causer des blessures graves.

AVERTISSEMENT :

N'utilisez pas si vous êtes fatigué ou sous influence de drogues, d'alcool ou de médicaments. Un moment d'inattention pendant l'utilisation de ce couteau peut résulter en une blessure grave.

OUVERTURE ET FERMETURE DE LA LAME

Voir les figures 1 à 3.

Pour sortir la lame :

- Tenir le couteau à la verticale avec une main en tenant les doigts éloignés de la lame, comme illustré à la figure 2.
- Sortir la lame en poussant le rivet vers l'extérieur jusqu'à ce que la lame s'ouvre et que le mécanisme de blocage linéaire de la lame soit fermement en place.

Pour fermer la lame :

- Tenir le couteau avec une main en tenant les doigts éloignés de la lame, comme illustré à la figure 2.

- Pousser le mécanisme de blocage linéaire vers la gauche de manière à éviter la fermeture de la lame, comme illustré à la figure 3.
- Fermer la lame du couteau.

NOTE : Garder les doigts éloignés de la lame pendant sa fermeture.

UTILISATION DU TOURNEVIS OU L'OUVRE-PAQUET

Voir les figures 1 à 3.

- Fermer la lame du couteau.
- Tenir le couteau d'une main avec l'agrafe de poche vers le haut.
- Avec l'autre main, tirer sur le tournevis ou l'ouvre-paquet jusqu'à ce que le mécanisme de blocage se fixe en place.
- Pour remplacer, pousser le mécanisme de blocage vers le centre du couteau pour qu'il n'empêche plus le mouvement du tournevis ou de l'ouvre-paquet. Replier le tournevis ou l'ouvre-paquet dans le couteau.

MANUEL DEL OPERADOR

CUCHILLO TÁCTICO PLEGABLE / RFKMF1

AVISO:

La tenencia, el acarreo y el transporte de este cuchillo puede ser ilegal en algunas jurisdicciones. Es su responsabilidad conocer las leyes federales, estatales y locales que puedan afectarlo.

ADVERTENCIA:

La hoja es extremadamente filosa, manipule con cuidado. El cuchillo no es un juguete y debe mantenerse fuera del alcance de los niños. Este producto solo se debe usar para los fines previstos y no para fines indebidos como cincelar, picar hielo, hacer palanca o aplicar fuerza en la parte posterior de la hoja. Mantenga la hoja alejada de los dedos y del cuerpo cuando use, abra o cierre la hoja. Siempre corte en dirección opuesta a usted o a otras personas, y asegúrese de trabajar firmemente el seguro casquillo de bloqueo antes de usarlo. El uso indebido puede causar lesiones corporales graves.

ADVERTENCIA:

No utilice la herramienta cuando esté cansado o bajo los efectos de las drogas, el alcohol o medicamentos. Un momento de inatención al utilizar un cuchillo puede causar lesiones corporales serias.

APERTURA Y CIERRE DEL CUCHILLO

Vea las figuras 1 a 3.

Cómo abrir el cuchillo:

- Desenganche el bloqueo de la hoja deslizando el botón de bloqueo de la hoja hasta la posición de desbloqueo.
- Mantenga el cuchillo de forma vertical con una mano, con los dedos lejos de la hoja, tal como se muestra en la figura 2.

Cómo cerrar el cuchillo:

- Mantenga el cuchillo con una mano, con los dedos lejos de la hoja, tal como se muestra en la figura 2.
- Empuje el casquillo de bloqueo hacia la derecha para permitir que la hoja se cierre, tal como se muestra en la figura 3.
- Cierre el cuchillo.

NOTA: Aleje los dedos de la hoja mientras la cierra.

CÓMO USAR EL DESTORNILLADOR O ABRIDOR DE PAQUETES

Vea las figuras 1 a 3.

- Cierre el cuchillo.
- Sostenga el cuchillo con una mano con el clip de bolsillo hacia arriba.
- Con la otra mano, tire del destornillador o abridor de paquetes para sacarlo hasta que el casquillo de bloqueo lo fije en su lugar.
- Para volver a colocarlo, empuje el casquillo de bloqueo hacia el centro del cuchillo de modo que ya no pueda impedir que el destornillador o abridor de paquetes se muevan. Plegue el destornillador o abridor de paquetes de nuevo hacia la posición de guardado en el cuchillo.

ONE WORLD TECHNOLOGIES, INC.

P.O. Box 1288, Anderson, SC 29622

1-800-525-2579 / www.ryobitools.com

995000720

10-26-18 (REV:01)