

GUÍA DE USO Y CUIDADO

DARROWOOD VANIDAD

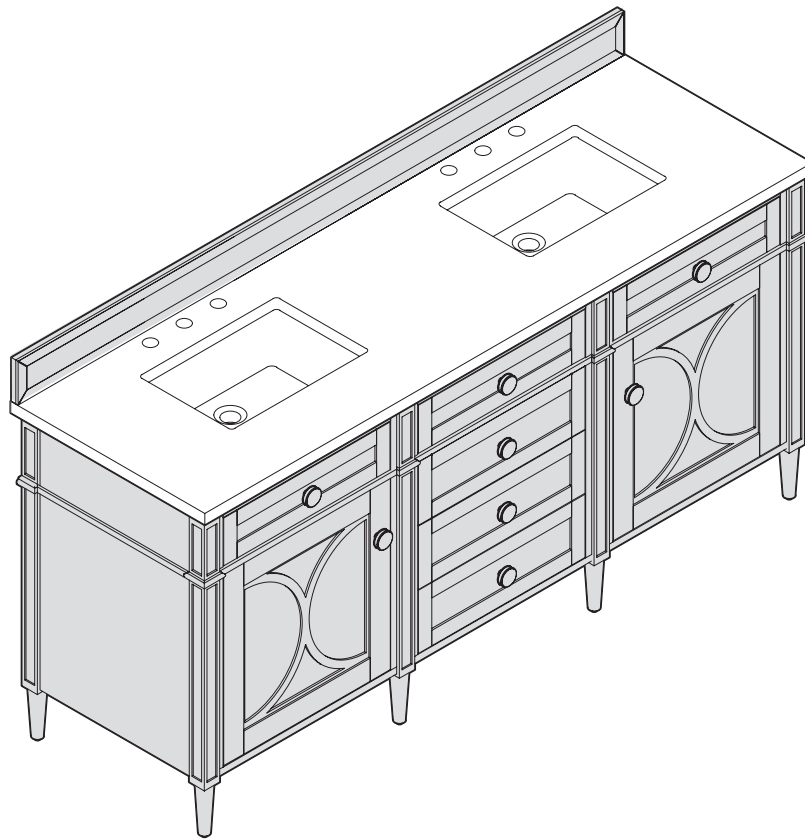

¿Preguntas, problemas, partes faltantes? Antes de regresar a la tienda, llame al Servicio de Atención al Cliente de Home Decorators Collection 8 a.m. - 7 p.m., EST, Lunes - Viernes, 9 a.m.- 6 p.m., EST, Sábado

1-800-986-3460

HOMEDEPOT.COM/HOMEDECORATORS

GRACIAS

Agradecemos la confianza que ha depositado en Home Decorators Collection a través de la compra de esta vanidad. Nos esforzamos por crear continuamente productos de calidad diseñados para mejorar su hogar. Visítenos en línea para ver nuestra línea completa de productos disponibles para sus necesidades de mejoras para el hogar. ¡Gracias por elegir Home Decorators Collection!

Índice

Información de Seguridad	2	Planificación de la toma de corriente integrada	5
Garantía	3	Toma de corriente integrada	5
Preinstalación	4	Wall Outlet.....	5
Planificación de la instalación	4	Especificaciones de la toma de corriente	5
Herramientas Necesarias	4	Instalación	6
Contenido del paquete	4	Cuidado y Limpieza	10

Información de Seguridad

Por favor, lea y entienda todas las instrucciones antes del montaje y el uso.

ADVERTENCIA



- ❑ La unidad debe colocarse en una superficie nivelada o nivelada con el hardware incluido (cuando sea aplicable).
- ❑ No se siente ni se pare ni permita que los niños suban, se sienten o se paren sobre el producto ensamblado.
- ❑ Por razones de seguridad, esta unidad debe montarse en la pared.
- ❑ La unidad puede volcarse causando lesiones graves o la muerte.
- ❑ No exceda los límites de peso recomendados.
- ❑ Antes de cortar, perforar o martillar en cualquier pared o superficie del piso, verifique la ubicación de las líneas eléctricas, de plomería y de gas. El corte puede causar lesiones graves.



PRECAUCIÓN: Para su seguridad y para lograr la mejor instalación posible de este gabinete, Home Decorators Collection siempre le recomienda consultar con un contratista profesional.



IMPORTANTE: Se requieren dos o más personas para el montaje e instalación de esta vanidad.



IMPORTANTE: Revise todas las páginas antes de colocar la vanidad en la pared.

RESIDENTES DE CALIFORNIA



ADVERTENCIA: Este producto puede exponerlo al estireno/ polvo de madera que es conocido en el estado de California para causar cáncer. Ir a www.p65warnings.ca.gov/products.

RESIDENTES DE MINNESOTA

AVISO DE SALUD IMPORTANTE

Algunos de los materiales de construcción utilizados en esta casa (o estos materiales de construcción) emiten formaldehído. Irritación de los ojos, nariz y garganta, dolor de cabeza, náuseas y una variedad de síntomas similares al asma, incluyendo dificultad para respirar, han sido reportados como resultado de la exposición al formaldehído. Las personas mayores y los niños pequeños, así como cualquier persona con antecedentes de asma, alergias o problemas pulmonares, pueden estar en mayor riesgo. Continúan las investigaciones sobre los posibles efectos a largo plazo de la exposición al formaldehído.

Una ventilación reducida puede permitir la acumulación de formaldehído y otros contaminantes en el aire interior. Las altas temperaturas interiores y la humedad elevan los niveles de formaldehído. Cuando una vivienda se encuentra en zonas sometidas a temperaturas extremas de verano, se puede utilizar un sistema de aire acondicionado para controlar los niveles de temperatura interiores. Pueden utilizarse otros medios de ventilación mecánica controlada para reducir los niveles de formaldehído y otros contaminantes del aire interior.

Si tiene alguna pregunta sobre los efectos del formaldehído en la salud, consulte a su médico o al departamento de salud local.

Garantía

LO QUE ESTÁ CUBIERTO

Los productos Home Decorators Collection se fabrican con estándares de calidad y mano de obra superiores y están respaldados por nuestra garantía limitada de por vida. Los productos de Home Decorators Collection están garantizados al comprador consumidor original para estar libre de defectos en materiales o mano de obra. Reemplazaremos GRATIS cualquier producto o piezas que resulten defectuosas. Simplemente, devuelva el producto/ pieza a cualquiera de las ubicaciones minoristas de The Home Depot o llame al 1-800-986-3460 para recibir el artículo de reemplazo. El comprobante de compra (recibo de venta original) del comprador consumidor original debe estar disponible para todas las reclamaciones de garantía de Home Decorators Collection.

LO QUE NO ESTÁ CUBIERTO

Esta garantía excluye daños incidentales/consecuentes y fallas debido al mal uso, abuso o desgaste normal. Esta garantía excluye todo uso industrial, comercial y comercial, cuyos compradores se extienden por la presente una (1) garantía limitada de un año a partir de la fecha de compra, con todos los demás términos de esta garantía que se aplican excepto la duración de la garantía. Algunos estados y provincias no permiten la exclusión o limitación de daños incidentales o consecuentes, por lo que las limitaciones anteriores pueden no aplicarse a usted. Esta garantía le da derechos legales específicos y también puede tener otros derechos que varían de un estado a otro y de una provincia a otra.

Comuníquese con el Equipo de Servicio al Cliente al 1-800-986-3460 o visite www.HOMEDEPOT.com/HOMEDECORATORS.

Preinstalación

INSTALACIÓN DE PLANIFICACIÓN

Abra el contenido y colóquelo en una superficie lisa y suave.

HERRAMIENTAS NECESARIAS

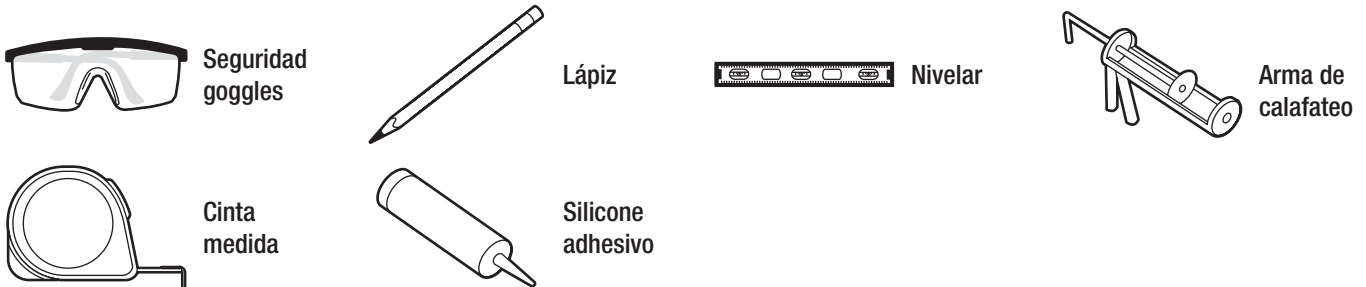

Contenidos del paquete

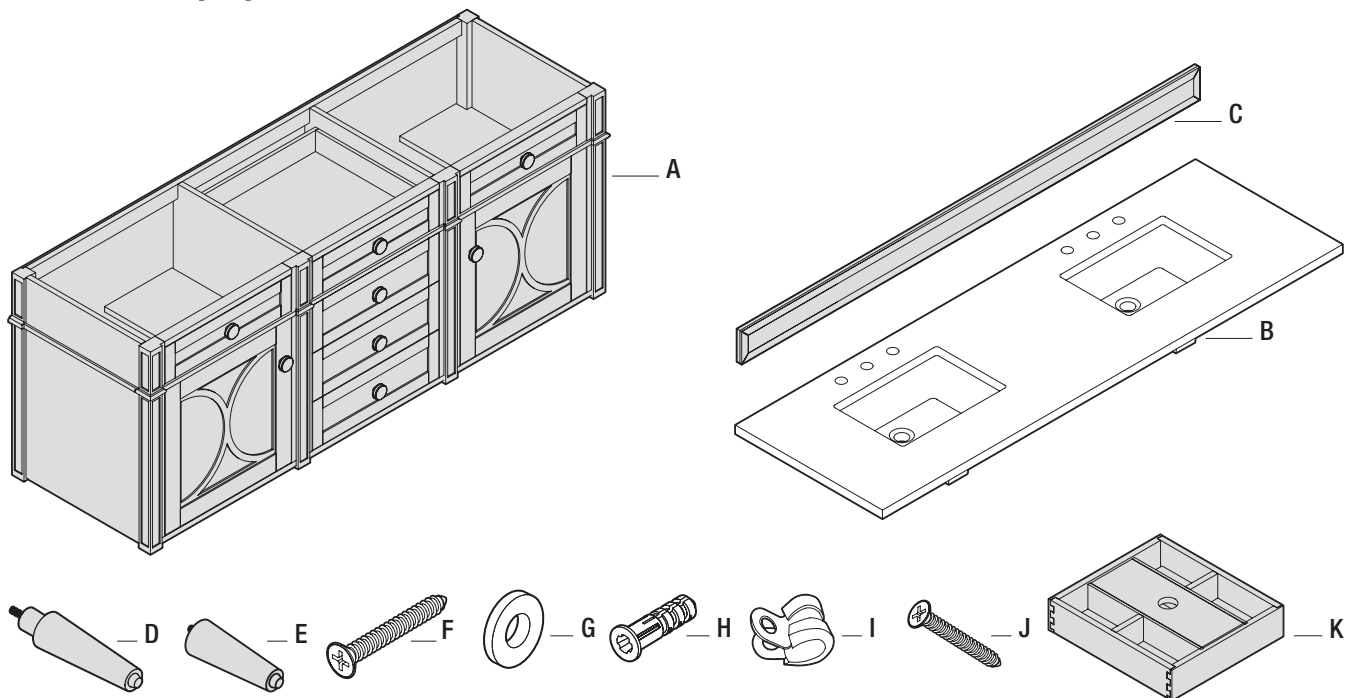

Parte	Descripción	Cantidad
A	Gabinete de la vanidad	1
B	Encimera de cuarzo con lavabo	1
C	Protector contra salpicaduras	1
D	Pies redondos (1)	6
E	Pies redondos (2)	2

Parte	Descripción	Cantidad
F	Empulgueras	4
G	Lavadora	4
H	Anclajes para paneles de yeso	4
I	Abrazadera de cable eléctrico	4
J	Tornillo	4
K	Organizador extraíble	1

Planificación de la toma de corriente integrada

TOMA DE CORRIENTE INTEGRADA

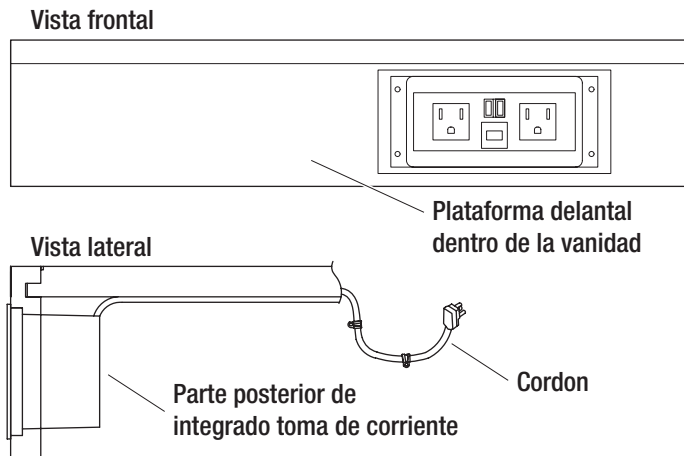

ESPECIFICACIONES DE LA TOMA DE CORRIENTE



Especificaciones: 125 V, 15 A, 60 Hz
Servicio eléctrico requerido: Se requiere un circuito dedicado, protegido con un interruptor de circuito de falla a tierra de clase A (GFCI) o dispositivo de corriente residual (RDD).



NOTA: Este equipo ha sido probado y se encontró que cumple con el límite para un dispositivo digital de Clase B, de conformidad con la parte 15 de las Reglas de la FCC. Estos límites están diseñados para brindar una protección razonable contra interferencias dañinas en una instalación residencial. Este equipo genera, utiliza y puede irradiar energía de radiofrecuencia y, si no se instala y utiliza de acuerdo con las instrucciones, puede causar interferencias perjudiciales en las comunicaciones por radio. Sin embargo, no hay garantía de que no se produzcan interferencias en una instalación en particular. Si este equipo causa interferencias dañinas en la recepción de radio o televisión, lo que se puede determinar apagando y encendiendo el equipo, se recomienda al usuario que intente corregir la interferencia mediante una o más de las siguientes acciones:

- Conectar el equipo a una toma de un circuito diferente
- Aumente la separación entre el equipo y el receptor.
- Reorientar o reubicar la antena receptora
- Consulte al distribuidor o a un técnico de radio/TV experimentado para obtener ayuda.

Este dispositivo cumple con la Parte 15 de las Normas de la FCC.

La operación está sujeta a las siguientes dos condiciones:

- 1) Es posible que este dispositivo no cause interferencias dañinas.
- 2) Este dispositivo debe aceptar cualquier interferencia recibida, incluidas las interferencias que puedan provocar un funcionamiento no deseado.

Las modificaciones no aprobadas por la parte responsable del cumplimiento podrían anular la autoridad del usuario para operar el equipo.

TOMA DE CORRIENTE



NOTA: Antes de instalar el tocador, asegúrese de que la ubicación de la toma de corriente esté en línea con el enchufe de la caja eléctrica integrada una vez alimentado a través del panel posterior en la abertura proporcionada (1).



PRECAUCIÓN : Para su seguridad y para lograr la mejor instalación posible de este gabinete, le recomendamos que consulte con un contratista profesional para colocaciones de toma de corriente eléctrica y

- Utilice un lápiz para marcar la ubicación deseada para las abrazaderas de cable (I).
- Coloque las abrazaderas de cable (I) alrededor del cable.
- Fije las abrazaderas de cable (I) a la pared con tornillos (J).

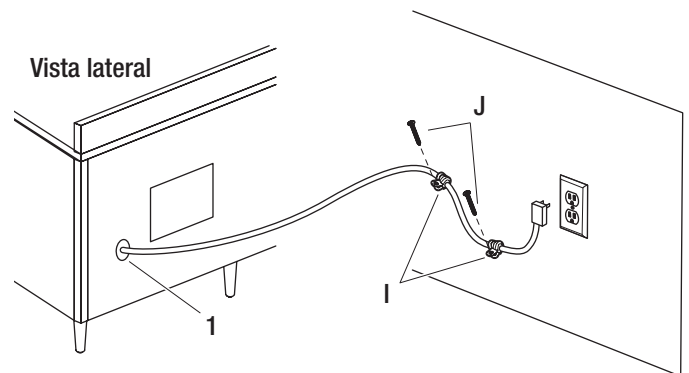

NOTA: La longitud del cable para el dispositivo eléctrico integrado es 9 ft. 6 in. (.366 cm).

Instalación

- 1**
- Coloque una manta u otro material suave en el piso y luego coloque el gabinete del tocador (A) sobre él.
 - Fije los pies redondos (D y E) al gabinete de la vanidad (A).



IMPORTANTE: No sobrepase los pies (D y E).

- Con 2 adultos, levante cuidadosamente el gabinete de la vanidad (A) y gire la vanidad en posición vertical. No ejerza presión sobre los pies al girar en posición vertical.

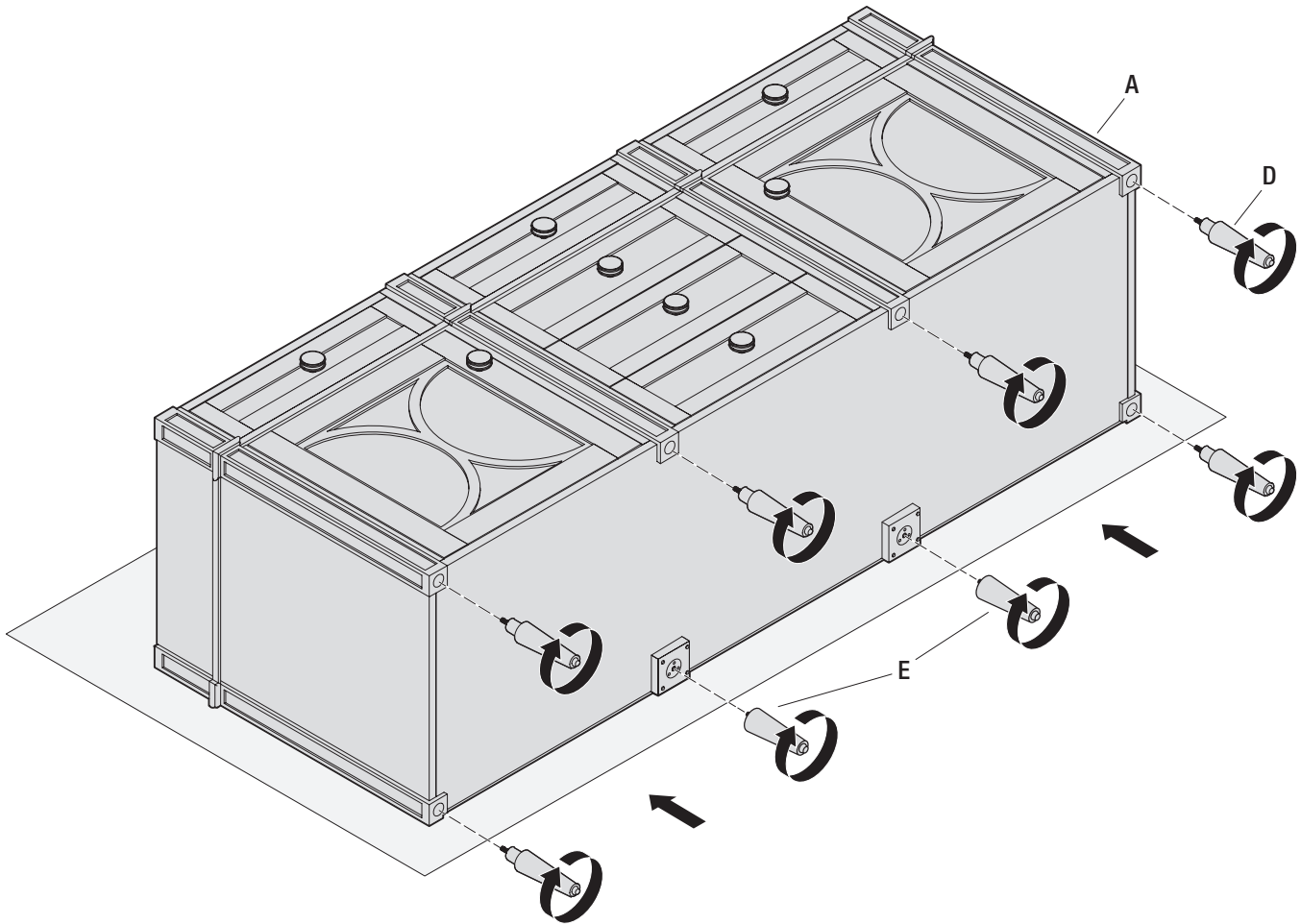

Instalación (continuación)

2 Determinación de la colocación de la pared

- Mueva el gabinete de la vanidad (A) al lugar deseado. Verifique la ubicación de la plomería en relación con las asignaciones existentes en el gabinete de tocador. Un recorte de plomería disponible se puede encontrar en la parte posterior del gabinete de la vanidad (A).
 - A1 - Provisión para desagüe y suministro de agua



PRECAUCIÓN: Antes de cortar, perforar o martillar en cualquier superficie de la pared, verificar la ubicación de electricidad, plomería y gas líneas. Cortar cualquiera de estos puede causar lesiones graves.

Parte posterior de la vanidad

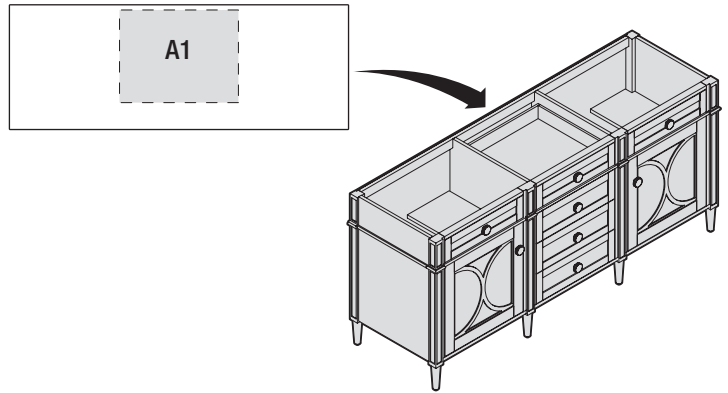

3 Asegurar la vanidad a la pared



ADVERTENCIA: or hammering Antes de cortar, perforar o martillar en cualquier superficie de la pared, verificar la ubicación de electricidad, plomería y gas líneas. Cortar cualquiera de estos puede causar lesiones graves.

- Coloque el gabinete de la vanidad (A) en la localización deseada contra la pared.
- Asegure el gabinete del tocador (A) a la pared a lo largo del riel trasero en 4 lugares espaciados uniformemente usando tornillos (F) y arandelas (G)



NOTA: Si no puede usar tacos de pared, use paneles de yeso anclajes (G). Utilice una broca de 3/16 pulg. para perforar agujeros piloto en los lugares marcados. Atornille los anclajes en los orificios, girándolos en el sentido de las agujas del reloj hasta que queden al ras con la pared.

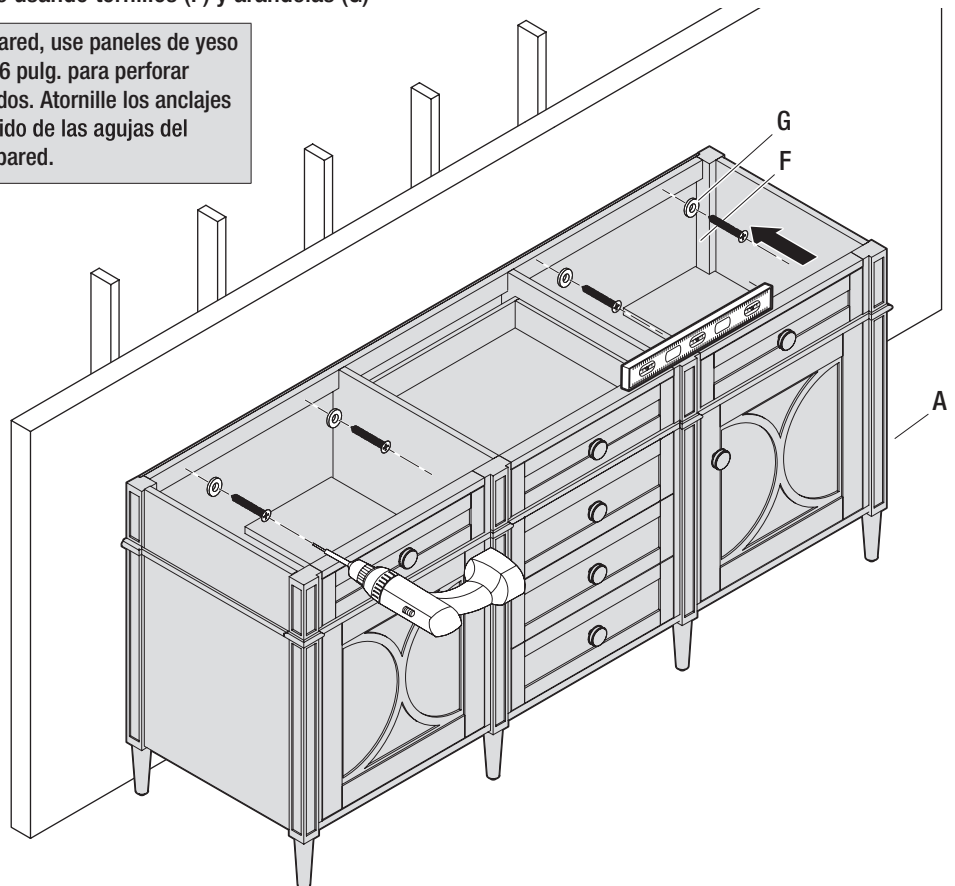

4 Instalación de la parte superior con fregadero

- Coloque cuidadosamente el gabinete de la vanidad (A) contra la pared en el lugar deseado.
- Alinee y asegure la parte superior con fregadero (B) al gabinete de la vanidad (A) usando una pistola adhesiva y selladora de alta calidad.
- Permita que el adhesivo se seque de acuerdo con las instrucciones del fabricante antes de instalar las tuberías y usar el gabinete de tocador (A).

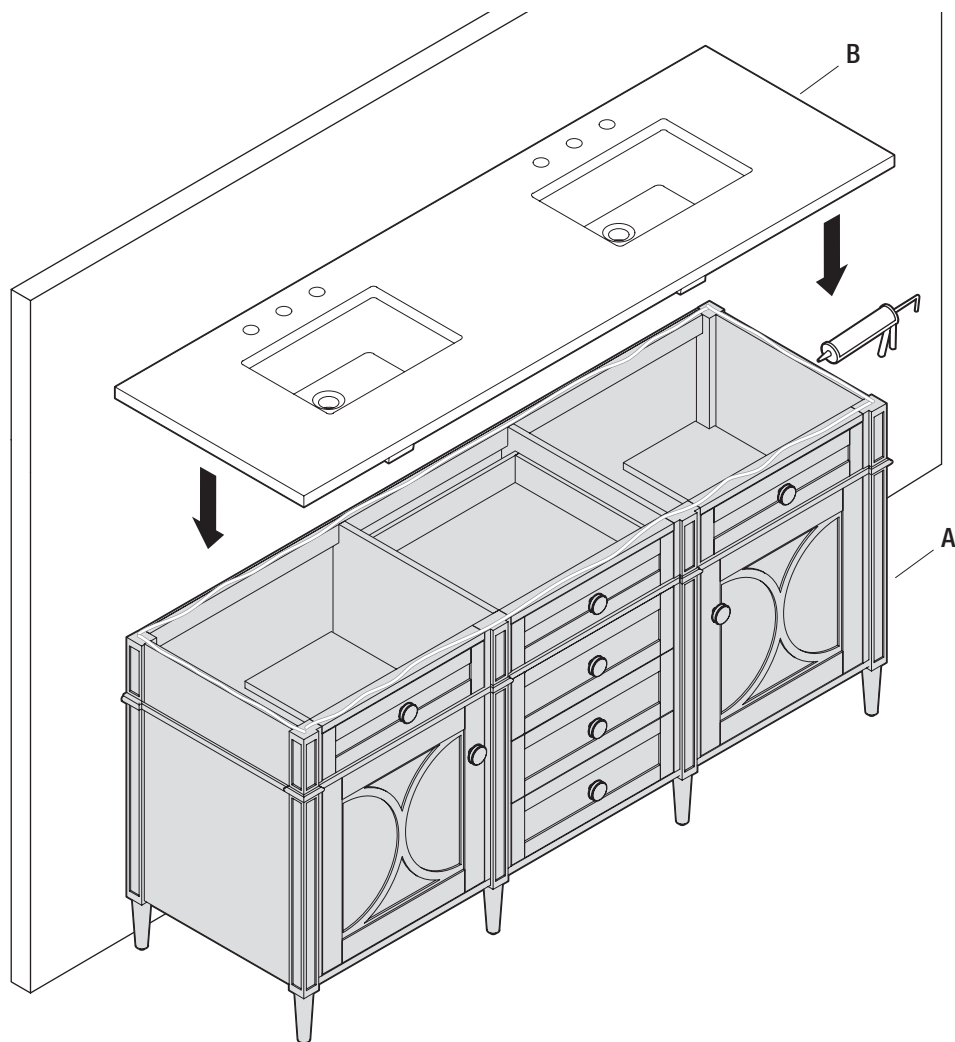

5 Instalación de la salpicadura trasera

- Alinee y asegure el salpicadero trasero (C) a la parte superior con fregadero (B) usando una pistola adhesiva y selladora de alta calidad.
- Permita que el adhesivo se seque de acuerdo con las instrucciones del fabricante antes de instalar las tuberías y usar el gabinete de tocador (A).

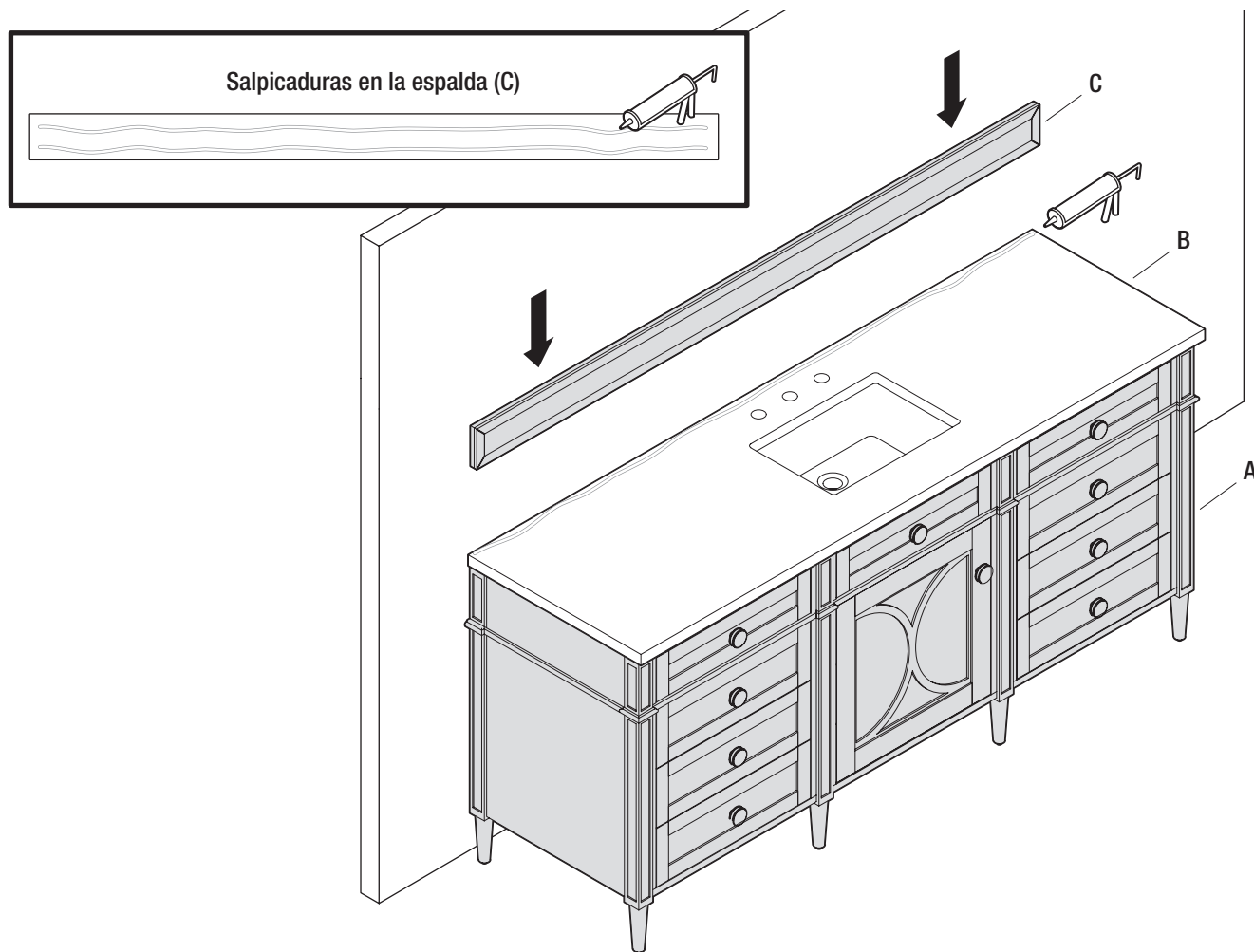

6 Colocación de la bandeja de almacenamiento extraíble

- Abra cualquiera de los cajones centrales del gabinete de tocador (A) y coloque la bandeja de almacenamiento extraíble (I) dentro.

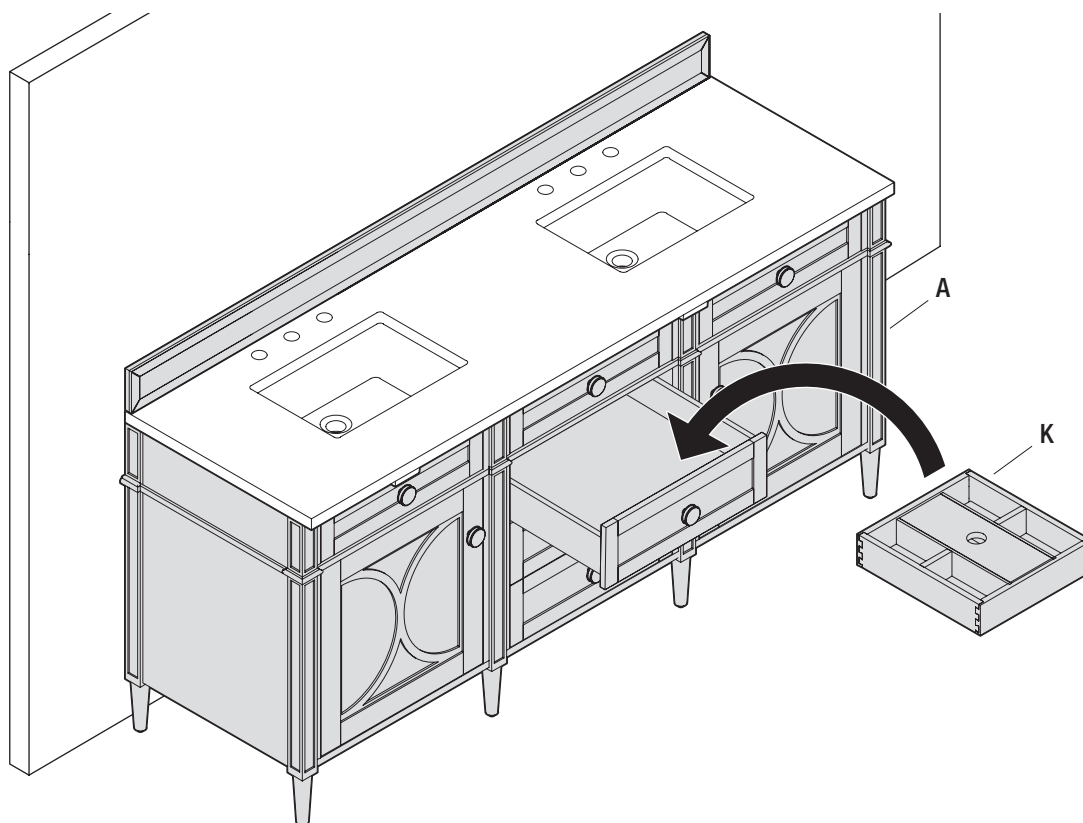

Cuidado y Limpieza

Para obtener los mejores resultados en la limpieza y pulido de sus muebles de baño, le recomendamos lo siguiente:best

- Espolvorea frecuentemente con un paño limpio, suave, seco y sin pelusas.
- Limpie la superficie exterior con jabón suave, agua tibia y un paño suave.
- Use limpiadores no abrasivos o productos de limpieza que no contengan disolventes. El uso de limpiadores abrasivos dañará la superficie.

HOME
DECORATORS
COLLECTION®

¿Preguntas, problemas, partes faltantes? Antes de regresar a la tienda,
llame al Servicio de Atención al Cliente de Home Decorators Collection
8 a.m. - 7 p.m., EST, Lunes - Viernes, 9 a.m.- 6 p.m., EST, Sábado

1-800-986-3460

[HOMEDEPOT.COM/HOMEDECORATORS](https://www.homedepot.com/homedecorators)

Conserve este manual para uso futuro.