



Operator's Manual DHC-2300 Hedge Trimmer

WARNING

This product contains chemicals known to the State of California to cause cancer, birth defects, or other reproductive harm. Cancer and Reproductive Harm www.P65Warnings.ca.gov

WARNING



Read and understand all provided literature before use. Failure to do so could result in serious injury.

TABLE OF CONTENTS

Introduction.....	3
Servicing Information.....	3
Parts / Serial Number.....	3
Service.....	4
ECHO Consumer Product Support.....	4
Product Registration.....	4
Additional Literature.....	4
Packing List.....	4
Safety.....	5
Manual Safety Symbols and Important Information.....	5
International Symbols.....	6
General Power Tool Safety Warnings.....	7
Hedge Trimmer Safety Warnings.....	10
Recommended Ambient Temperature Range.....	11
Environmentally Safe Battery Disposal.....	12
Description.....	13
Operation.....	15
Starting The Unit.....	15
Stopping The Unit.....	16
Operation Tips.....	17
Maintenance.....	18
Skill Levels.....	18
Maintenance Intervals.....	18
Cleaning Battery And Battery Compartme.....	19
Lubricate The Blade.....	19
Troubleshooting.....	20
Storage.....	21
Storage After Use.....	21
Specifications.....	22
Product Registration.....	23
Warranty.....	25

INTRODUCTION

Specifications, descriptions and illustrative material in this literature are as accurate as known at the time of publication, but are subject to change without notice. Illustrations may include optional equipment and accessories, and may not include all standard equipment.



Read and understand all provided literature. Literature contains specifications and information for safety, operation, maintenance, storage, and assembly specific to this product. Scan QR codes for more information.



For additional literature, including safety manuals where applicable, or questions regarding terms used in this manual, visit:

<https://www.echo-usa.com/manuals>



SERVICING INFORMATION

Parts / Serial Number

Genuine ECHO Parts and Assemblies for your ECHO products are available only from an Authorized ECHO Dealer. When you do need to buy parts always have the Model Number and Serial Number of the unit with you. For future reference write them in the space provided below.

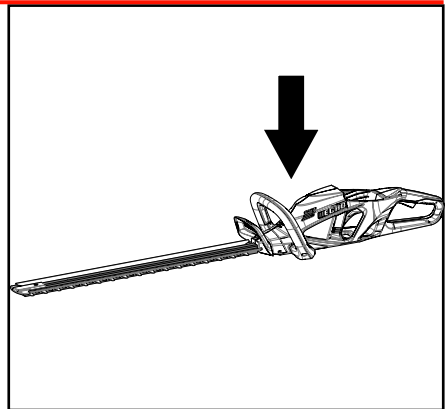

Model No. _____

Serial No. _____

Service

Service of this product during the warranty period must be performed by an Authorized ECHO Service Dealer. For the name and address of the Authorized ECHO Service Dealer nearest you, ask your retailer or call: 1-800-432-ECHO (3246). Dealer information is also available on our Web Site www.echo-usa.com. When presenting your unit for Warranty service/repairs, proof of purchase is required.

ECHO Consumer Product Support

If you require assistance or have questions concerning the application, operation, or maintenance of this product, call the ECHO Consumer Product Support Department at 1-800-432-ECHO (3246) from 8:00 am to 5:00 pm (Central Standard Time) Monday through Friday. Before calling, please know the model and serial number of your unit.

Product Registration

Register your ECHO equipment online at www.echo-usa.com or by filling out the product registration sheet included in this manual. Registering your product confirms warranty coverage and provides a direct link to ECHO if we find it necessary to contact you.

Additional Literature

In addition to finding information online, information is available from your Authorized ECHO Service Dealer, or by contacting ECHO Incorporated, 400 Oakwood Road, Lake Zurich, IL 60047, 1-800-432-ECHO (3246).

PACKING LIST

The ECHO product you purchased has been factory pre-assembled for your convenience. Due to packaging restrictions, some assembly may be necessary.

After opening the carton, check for damage. Immediately notify your retailer or ECHO Dealer of damaged or missing parts. Use the contents list to check for missing parts.

- 1 Hedge Trimmer
- 1 Operator's Manual
- 1 Scabbard

SAFETY

Manual Safety Symbols and Important Information

Throughout this manual and on the product itself, you will find safety alerts and helpful, informational messages preceded by symbols or key words. The following is an explanation of those symbols and key words and what they mean to you.

DANGER

The safety alert symbol accompanied by the word “DANGER” calls attention to an act or condition which WILL lead to serious personal injury or death if not avoided.

WARNING

The safety alert symbol accompanied by the word “WARNING” calls attention to an act or condition which CAN lead to serious personal injury or death if not avoided.

CAUTION

The safety alert symbol accompanied by the word “CAUTION” calls attention to an act or condition which might lead to minor or moderate personal injury if not avoided.

NOTICE

The enclosed message provides information necessary for the protection of the unit.

Note: This enclosed message provides tips for use, care and maintenance of the unit.













CIRCLE AND SLASH SYMBOL

This symbol means the specific action shown is prohibited. Ignoring these prohibitions can result in serious or fatal injury.

International Symbols

Some of the following symbols may be used on this product. Please study them and learn their meaning. Proper interpretation of these symbols will allow you to operate the product better and safer.

Symbol	Description	Symbol	Description
	WARNING! Read and follow all safety precautions in the operator's manual. Failure to follow instructions could result in serious personal injury.		Keep all bystanders at least 15m (50ft) away.
	Safety / Alert		Do not expose the product to rain or moist conditions.
	Thrown objects can ricochet and result in personal injury or property damage. Wear protective clothing and boots.		Danger – keep hands and feet away from blade.
	Wear non-slip, heavy duty gloves.		Direct current
	Wear Eye and Ear Protection		Volts
	Environmentally safe battery disposal		

General Power Tool Safety Warnings

WARNING

Read all safety warnings, instructions, illustrations and specifications provided this power tool. *Failure to follow the warnings and instructions may result in electric shock fire and/or serious injury.*

Save all warnings and instructions for future reference.

The term "power tool" in the warnings refers to your mains-operated (corded) power tool or BATTERY-operated (cordless) power tool.

Work Area Safety

- **Keep work area clean and well lit.** *Cluttered or dark areas invite accidents.*
- **Do not operate power tools in explosive atmospheres, such as in the presence of flammable liquids, gases or dust.** *Power tools create sparks which may ignite the dust or fumes.*
- **Keep children and bystanders away while operating a power tool.** *Distractions can cause you to lose control.*

Electrical Safety

- **Power tool plugs must match the outlet. Never modify the plug in any way. Do not use any adapter plugs with earthed (grounded) power tools.** *Unmodified plugs and matching outlets will reduce risk of electric shock.*
- **Avoid body contact with earthed or grounded surfaces, such as pipes, radiators, ranges and refrigerators.** *There is an increased risk of electric shock if your body is earthed or grounded.*
- **Do not expose power tools to rain or wet conditions.** *Water entering a power tool will increase the risk of electric shock.*
- **Do not abuse the cord. Never use the cord for carrying, pulling or unplugging the power tool. Keep cord away from heat, oil, sharp edges or moving parts.** *Damaged or entangled cords increase the risk of electric shock.*
- **When operating a power tool outdoors, use an extension cord suitable for outdoor use.** *Use of a cord suitable for outdoor use reduces the risk of electric shock.*

- **If operating a power tool in a damp location is unavoidable, use a RESIDUAL CURRENT DEVICE (RCD) protected supply.** *Use of an RCD reduces the risk of electric shock.*

Personal Safety

- **Stay alert, watch what you are doing and use common sense when operating a power tool. Do not use a power tool while you are tired or under the influence of drugs, alcohol or medication.** *A moment of inattention while operating power tools may result in serious personal injury.*
- **Use personal protective equipment. Always wear eye protection.** *Protective equipment such as a dust mask, non-skid safety shoes, hard hat or hearing protection used appropriately will reduce personal injuries.*
- **Prevent unintentional starting. Ensure the switch is in the off position before connecting to power source and/or battery and when picking up or carrying the tool.** *Carrying power tools with your finger on the switch or energizing power tools that have the switch on invites accidents.*
- **Remove any adjusting key or wrench before turning the power tool on.** *A wrench or a key left attached to a rotating part of the power tool may result in personal injury.*
- **Do not over-reach. Keep proper footing and balance at all times.** *This enables better control of the power tool in unexpected situations.*
- **Dress properly. Do not wear loose clothing or jewelry. Keep your hair, clothing and gloves away from moving parts.** *Loose clothes, jewelry or long hair can be caught in moving parts.*
- **If devices are provided for the connection of dust extraction and collection facilities, ensure these are connected and properly used.** *Use of dust collection can reduce dust related hazards.*
- **Do not let familiarity gained from frequent use of tools allow you to become complacent and ignore tool safety principles.** *A careless action can cause severe injury within a fraction of a second.*

Power Tool Use and Care

- **Do not force the power tool. Use the correct power tool for your application.** *The correct power tool will do the job better and safer at the rate for which it was designed.*
- **Do not use the power tool if the switch does not turn it on and off.** *Any power tool that cannot be controlled with the switch is dangerous and must be repaired.*
- **Disconnect the plug from the power source and/or remove the battery, from the power tool before making any adjustments,**

changing accessories, or storing power tools. *Such preventive safety measures reduce the risk of starting the power tool accidentally.*

- **Store idle power tools out of the reach of children and do not allow persons unfamiliar with the power tool or these instructions to operate the power tool.** *Power tools are dangerous in the hands of untrained users.*
- **Maintain power tools and accessories. Check for misalignment or binding of moving parts, breakage of parts and any other condition that may affect the power tool's operation. If damaged, have the power tool repaired before use.** *Many accidents are caused by poorly maintained power tools.*
- **Keep cutting tools sharp and clean.** *Properly maintained cutting tools with sharp cutting edges are less likely to bind and are easier to control.*
- **Use the power tool and accessories in accordance with these instructions, taking into account the working conditions and the work to be performed.** *Use of the power tool for operations different from those intended could result in a hazardous situation.*
- **Keep handles and grasping surfaces dry, clean and free from oil and grease.** *Slippery handles and grasping surfaces do not allow for safe handling and control of the tool in unexpected situations.*

Battery Tool Use and Care

- **Recharge only with ECHO eFORCE™ 56V battery series chargers.** *A charger that is suitable for one type of battery may create a risk of fire when used with another battery.*
- **Use only with ECHO eFORCE™ 56V battery series.** *Use of any other batteries may create a risk of injury and fire.*
- **When battery is not in use, keep it away from other metal objects like paper clips, coins, keys, nails, screws, or other small metal objects that can make a connection from one terminal to another.** *Shorting the battery terminals together may cause burns or fire.*
- **Do not open or destroy the battery.** *Electrolytes contained within the battery are corrosive and may cause damage to eyes or skin if released. It may be toxic if swallowed.*
- **Under abusive conditions, liquid may be ejected from the battery; avoid contact. If contact accidentally occurs, flush with water. If liquid contacts eyes, additionally seek medical help.** *Liquid ejected from the battery may cause irritation or burns.*
- **Exercise care in handling batteries to avoid shorting the battery with conducting materials such as rings, bracelets, keys, etc.** *The*

battery or conductor may overheat and cause burns if contact with said materials is made.

- **Do not use a battery or tool that is damaged or modified.** *Damaged or modified batteries may exhibit unpredictable behavior resulting in fire, explosion or risk of injury.*
- **Do not expose a battery or tool to fire or excessive temperature.** *Exposure to fire or temperature above 266 °F (130 °C) may cause explosion.*
- **Follow all charging instructions and do not charge the battery or tool outside the temperature range specified in the instructions.** *Charging improperly or at temperatures outside the specified range may damage the battery and increase the risk of fire.*

Child Safety

Tragic accidents can occur if the operator is not aware of the presence of children.

- Keep children out of the working area and under the watchful care of a responsible adult.
- Do not allow children to operate this machine.
- Stay alert, and turn the machine off if a child or any other person enters the working area.
- Use extreme care when approaching blind corners, doorways, shrubs, trees, or other objects that may obscure your view of a child who may run into the path of the machine.

Service

- **Have your power tool serviced by a qualified repair person using only identical replacement parts.** *This will ensure that the safety of the power tool is maintained.*
- **Never service damaged batteries.** *Service of batteries should only be performed by the manufacturer or authorized service providers.*

Hedge Trimmer Safety Warnings

- **Keep all parts of the body away from the blade.** *Do not remove cut material or hold material to be cut when blades are moving. Blades continue to move after the trigger switch is released. A moment of inattention while operating the hedge trimmer may result in serious personal injury.*
- **Carry the hedge trimmer by the handle with the blade stopped and taking care not to operate any power switch.** *Proper carrying of the hedge trimmer will decrease the risk of inadvertent starting and resultant personal injury from the blades.*

- **When transporting or storing the hedge trimmer, always install the scabbard.** *Proper handling of the hedge trimmer will decrease the risk of personal injury from the blades.*
- **When clearing jammed material or servicing the unit, make sure all power switches are off and the battery is removed.** *Unexpected starting of the hedge trimmer while clearing jammed material or servicing may result in serious personal injury.*
- **Hold the hedge trimmer by insulated gripping surfaces only, because the blade may contact hidden wiring.** *Blades contacting a "live" wire may make exposed metal parts of the hedge trimmer "live" and could give the operator an electric shock.*
- **Keep all power cords and cables away from cutting area.** *Power cords or cables may be hidden in hedges or bushes and can be accidentally cut by the blade.*
- **Do not use the hedge trimmer in bad weather conditions, especially when there is a risk of lightning.** *This decreases the risk of being struck by lightning.*
- **Keep a Solid Stance.** *Maintain footing and balance at all times. Do not stand on slippery, uneven or unstable surfaces. Do not work in odd positions or on ladders. Do not over reach.*

Recommended Ambient Temperature Range

Item	Temperature
Power tool storage temperature range	32 °F (0 °C) ~ 113 °F (45 °C)
Power tool operation temperature range	32 °F (0 °C) ~ 113 °F (45 °C)
Battery charging temperature	39 °F (4 °C) ~ 104 °F (40 °C)
Charger operation temperature range	39 °F (4 °C) ~ 104 °F (40 °C)
Battery storage temperature range	32 °F (0 °C) ~ 113 °F (45 °C)
Battery discharging temperature range	32 °F (0 °C) ~ 113 °F (45 °C)

Environmentally Safe Battery Disposal



The toxic and corrosive materials below are in the batteries used in this machine: Lithium-Ion, a toxic material.

Discard all toxic materials in a specified manner to prevent contamination of the environment. Before discarding damaged or worn out Li-ion battery, contact your local waste disposal agency, or the local Environmental Protection Agency for information and specific instructions. Take the batteries to a local recycling and/or disposal center, certified for lithium-ion disposal.

If the battery cracks or breaks, with or without leaks, do not recharge it and do not use. Discard it and replace with a new battery. DO NOT TRY TO REPAIR IT! To prevent injury and risk of fire, explosion, or electric shock, and to avoid damage to the environment:

Cover the terminals of the battery with heavy-duty adhesive tape. DO NOT try to remove or destroy any of the battery components. DO NOT try to open the battery.

If a leak develops, the released electrolytes are corrosive and toxic. DO NOT get the solution in the eyes or on skin, and do not swallow it.

DO NOT put these batteries in your regular household trash. DO NOT incinerate.

DO NOT put them where they will become part of any waste landfill or municipal solid waste stream.

Take them to a certified recycling or disposal center.

DESCRIPTION

Locate the safety label(s) on your unit. Make sure the label(s) is legible and that you understand and follow the instructions on it. If a label cannot be read, a new one can be ordered from your ECHO dealer. Safety label is for example only. Your label may appear slightly different.

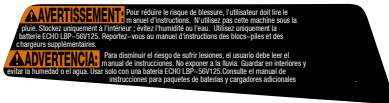
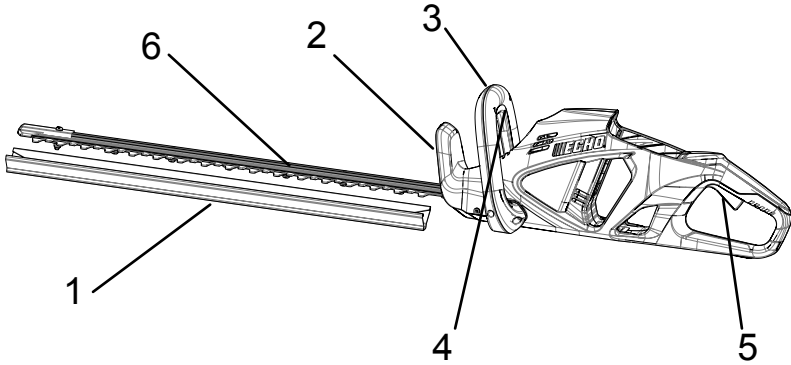

1. Scabbard
2. Guard
3. Front handle
4. Front handle operator presence switch
5. Trigger switch
6. Blade

Installing and Removing the Battery

WARNING

The hedge trimmer will operate when the battery is installed, the power indicator LED is lit, and the trigger switch and front handle operator presence switch are engaged. Make sure the hedge trimmer is properly positioned to prevent loss of control and possible serious injury. Keep movable parts of the hedge trimmer off the ground and away from objects that could become entangled.

NOTICE

The battery comes partially charged from the factory and needs to be fully charged before first use.

Note: See separate Operator's Manual Packaged with the Battery.

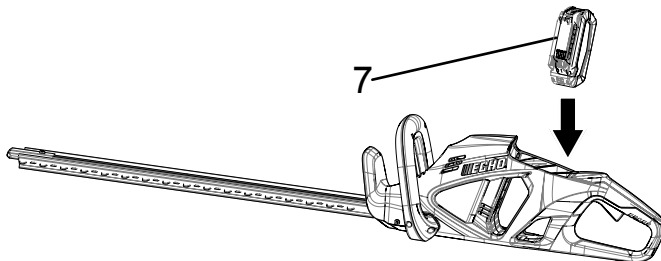

Installing the Battery

- If the battery or charger is damaged, replace the battery or the charger.
 - Stop the machine and wait until the motor stops before you install or remove the battery.
 - Read, know, and follow the instructions in the battery and charger manuals.
1. Align the ridges on the battery with the grooves in the battery compartment.
 2. Push the battery into the battery compartment until the battery locks into place.
 3. When you hear a click, the battery is installed.

Remove the Battery

1. Push and hold the battery (7) release button.
2. Remove the battery from the machine.

WARNING

Moving parts can amputate fingers or cause severe injuries. Keep hands, clothing and loose objects away from all openings. Always stop motor, remove battery, and make sure all moving parts have come to a complete stop before removing obstructions, clearing debris, or servicing unit.

- Do not put your fingers into the notches or in position where they can get cut.
- Do not touch the blade unless you removed the battery.
- Do not use the hedge trimmer if the blade is damaged or bent.
- Remove all objects such as cords, lights, wire, or string from the cutting area which can become entangled in the cutting blade and create a risk of personal injury.

WARNING

If the blade jams on an electrical cord or line, DO NOT TOUCH THE BLADE! IT CAN BE LIFE THREATENING AND DANGEROUS. Follow the steps below:

1. Hold the insulated rear handle or put the machine down and away from you.
2. Disconnect the electrical service to the damaged line or cord before you try to free the blade.

Starting the Unit

WARNING

When starting the unit, observe the precautions described in the "Safety" section. Failure to observe the precautions could cause an accident or injury, or even lead to a fatality.

1. Push and hold the front handle operator presence switch (4) with one hand.
2. Push the trigger switch (5) with the other hand.

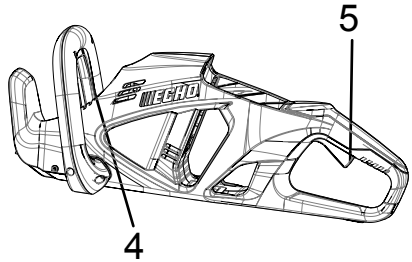

⚠ WARNING

Hold the machine with both hands during operation.

Stopping the Unit

Release front handle operator presence switch and trigger switch, and allow hedge trimmer to stop.

NOTICE

If the hedge trimmer does not stop when the front handle operator presence switch and trigger switch are released, remove the battery to stop the power supply to hedge trimmer. Have your authorized ECHO servicing dealer repair unit before using again. If the machine accidentally falls, it will stop and the blade will fully stop after a few seconds.

Operation Tips

1. Do not force the machine through heavy shrubbery. This can cause blade blockage. If the blades stop because of blockage:
 - Release the trigger switch and let blades come to complete stop
 - Remove battery
 - Remove blockage
2. Wear protection gloves when you cut.
3. Cut the new growth with a wide sweeping action so that the stems are put directly into the blade.

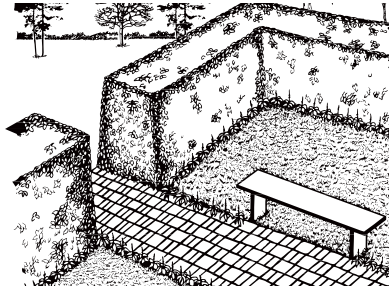

5. You can use a string to adjust the height of the hedge.
6. Stretch a piece of string along the hedge at the desired height.
7. Cut the hedge immediately above this string.
8. Cut the side of a hedge until it will be narrower at the top. More of the hedge will come into view in that way.

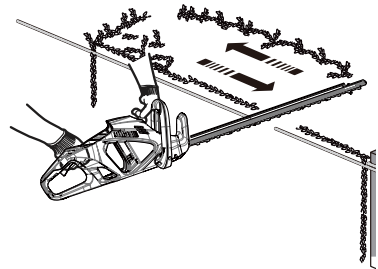

⚠ WARNING

Moving parts can amputate fingers or cause severe injuries. Keep hands, clothing and loose objects away from all openings. Always stop motor, and make sure all moving parts have come to a complete stop before removing obstructions, clearing debris, or servicing unit. Allow unit to cool before performing service. Wear gloves to protect hands from sharp edges and hot surfaces.

⚠ WARNING

Operating a poorly maintained unit can result in serious injuries to operator or bystanders. Always follow all maintenance instructions as written, otherwise serious personal injury can result.

Your unit is designed to provide many hours of trouble free service. Regular scheduled maintenance will help your unit achieve that goal. If you are unsure or are not equipped with the necessary tools, we recommend that you take your unit to a Servicing Dealer for maintenance. To help you decide whether you want to DO-IT-YOURSELF or have the Dealer do it, each maintenance task has been graded. If the task is not listed, see your Dealer for repairs.

Skill Levels

- Level 1 = Easy to do. Common tools may be required.
- Level 2 = Moderate difficulty. Some specialized tools may be required.
- Level 3 = See your dealer.

Maintenance Intervals

COMPONENT/SYSTEM	MAINTENANCE PROCEDURE	REQUIRED SKILL LEVEL
Daily or Before Use		
Battery and Battery Compartment	Inspect/Clean *	1
Screws/Nuts/Bolts	Inspect/Tighten/Replace *	
Blades	Inspect/Clean ¹	

IMPORTANT NOTE - Time intervals shown are maximum. Actual use and your experience will determine the frequency of required maintenance.

MAINTENANCE PROCEDURE NOTES:

1 Inspect blade, and clean as needed.

* Replacement is recommended based on the finding of damage or wear during inspection.

Cleaning Battery and Battery Compartment

WARNING

Risk of electric shock or fire. Do not use conducting materials to clean battery or battery compartment.

- Use compressed air or a soft bristle brush to remove debris from battery and battery compartment
- Use a small soft bristle brush to clean the air vents.

Lubricate the Blade

To increase the efficiency and life of the blades, lubricate them carefully after each work session:

- Put the machine on a flat and smooth surface.
- Use a soft cloth and a brush to clean the blades.
- Use a light layer of oil to lubricate the blades along the top edge of the blade.

NOTICE

We recommend the use of Red Armor® Blade Cleaner and Lubricant

TROUBLESHOOTING

Problem	Cause	Solution
The motor does not start when you pull the trigger switch.	The battery is not installed tightly.	Make sure that you tightly install the battery in the machine.
	The battery is out of power.	Charge the battery.
	The front handle operator presence switch is not engaged.	Engage the front handle operator presence switch.
The machine smokes during operation.	The machine has damage.	<ol style="list-style-type: none">1. Immediately stop the machine.2. Remove the battery.3. Contact your dealer.
The motor is on, blades do not move.	The machine has damage.	Do not use the machine and contact your dealer.
	The blades are blocked.	Remove battery then clear blockage from the blades.
There is too much noise and/or vibration during operation.	The parts are loosen.	<ol style="list-style-type: none">1. Stop the machine.2. Remove the battery.3. Inspect for damage.4. Check and tighten loose parts.
	The parts have damage.	Do not use the machine and contact your dealer.

STORAGE

Storage After Use

When storing the product for long periods of time, ensure that the following preparations for storage are carried out.

Hedge Trimmer

Do not store your unit without performing protective storage maintenance which includes the following:

1. Turn power to unit off.
2. Remove battery from hedge trimmer.
3. Remove accumulation of dirt and debris from exterior of unit.
4. Tighten all screws and nuts.
5. Install blade scabbard.
6. Cover battery compartment of hedge trimmer.
7. Store unit in a dry, dust-free place, out of the reach of children.

Battery

1. Remove battery from hedge trimmer.
2. Store in a dry, dust-free place, out of the reach of children.
3. Store in temperatures between -4°F (-20°C) and 140°F (60°C) .
4. If battery is stored for longer than six months, charge it to 100% capacity.

Charger

1. Remove battery from charger.
2. Disconnect charger from power supply.
3. Store in a dry, dust-free place, out of the reach of children.

SPECIFICATIONS

Voltage	56V
No load speed	3200 SPM
Blade length	22" (552 mm)
Cutting capacity	1.1" (28 mm)
Weight (without battery)	6.7 lbs (3.05 kg)
Battery: Model Type Voltage Charger type Charger input voltage	ECHO eFORCE™ 56V battery series batteries Li-Ion 56 (rated 50.4) CCCV 120V AC 60Hz
Charger model	ECHO eFORCE™ 56V battery series charger

PRODUCT REGISTRATION

Thank you for choosing ECHO Power Equipment

Please go to <http://www.echo-usa.com/Warranty/Register-Your-ECHO> to register your new product online. It's FAST and EASY! NOTE: your information will never be sold or misused by ECHO, Incorporated.

Registering your purchase enables us to contact you in the unlikely event of a service update or product recall, and verifies your ownership for warranty consideration.

If you do not have access to the Internet, you can complete the form below and mail to:

***ECHO Incorporated, Product Registration, PO Box 1139,
Lake Zurich, IL 60047.***



PRODUCT REGISTRATION CARD : TARJETA DE REGISTRO : CARTE D'ENREGISTREMENT DU PRODUIT

ONLINE OPTION: Register online and save a stamp! You will be alerted of product updates and/or be sent new ECHO product information and special offers. Simply go to: www.echo-usa.com

OPCIÓN POR INTERNET: Regístrese en la página web y ahorre una estampilla! Le alertarán sobre actualizaciones de producto y/o se le enviara información sobre los nuevos productos ECHO y las ofertas especiales. Simplemente visite: www.echo-usa.com

OPTION EN LIGNE: Enregistrez en ligne et épargner un timbre! Vous serez informé sur les nouveaux produits ECHO et les mises à jour de produit ainsi que les offres spéciales. Simplementement visitez: www.echo-usa.com

Please Print : Por Favor Enscriba Con Letra De Molde : En Lettre Carré S.V.P.

Confidential: Information provided will not be shared or sold

Purchaser's Name : Nombre del Comprador : Nom de l'acheteur

Primary use of tool: Professional Homeowner Rental Equip.
 Uso primario de la herramienta: Profesional Dueño de casa Alquiler
 Usage principal : Professionnel Résidentiel Locataire

Do you wish to receive periodic ECHO product information and special offers by e-mail? Yes No

¿Desea usted recibir información periódica y ofertas especiales por correo electrónico sobre el producto ECHO? Yes No

Souhaitez-vous recevoir périodiquement de l'information sur les produits ECHO et les offres spéciales par courrier électronique ? Oui Non

Did you visit the ECHO website before purchasing your product? Yes No

Visité usted la página web ECHO antes de comprar su producto? Si No

Avez-vous visité le site d'ECHO avant de procurer votre produit? Oui Non

What factor(s) most influenced your purchase? Price Dealer

Performance Quality Warranty

Reliability Prior Experience Brand

Friend/Family Brand Warranty

¿Qué factor(es) influyó más en su compra? Precio Distribuidor

Funcionamiento Precio Calidad

Confiabilidad Experiencia Anterior Garantía

Amigo/Familia Marca Garantía

Quel facteur (facteurs) vous a influencé le plus? Performance Expérience

Fiabilité Expérience Marchand

Ami/Famille Qualité Garantie

ECHO INC., 400 Oakwood Rd., Lake Zurich, IL 60047

1.800.432.ECHO WWW.ECHO-USA.COM

X7572270206 02-2012

Address : Dirección : Adresse		Zip Code : Código Postal : Code Postal	
City : Ciudad : Ville	State : Estado : Province	E-Mail Address : Dirección De Correo Electrónico : Courrier Electronique	
Phone Number : Número De Teléfono : Téléphone	Date of Purchase : Fecha de la Compra : Date de l'achat	Where Purchased : Nombre del Almacén donde fue Comprado : Lieu d'achat	
Model Number : Número del Modelo: No. de modèle		Serial Number : Número de Serie : No. de série	

Registering your purchase enables us to contact you in the unlikely event of a service update or product recall and verifies your ownership in the event of loss. El registrar su compra nos permite estar en contacto con usted en caso de cualquier evento como el aviso de tiempo de servicio o la revocación del producto y verificación de propiedad en caso de robo o pérdida. L'enregistrement de votre achat nous permettra de vous contacter dans le cas improbable de modifications des instructions d'utilisation ou de rappel du produit et vérifier que vous êtes le propriétaire en cas de vol ou de perte.



**Limited Warranty Statement for ECHO 56 Volt
Products sold in USA and Canada**

ECHO Incorporated warrants to the original retail purchaser that this ECHO brand 56 Volt outdoor product is free from defects in material and workmanship and agrees to repair or replace, at ECHO Incorporated's discretion, any defective product free of charge within these time periods from the date of purchase:

- If the product is for homeowner use:
 - Unit – 5 Years
 - Battery or charger – 2 years
- If the product is for commercial use:
 - Chainsaw – 1 year
 - All other units – 2 years
 - Battery or charger – 1 year
- If the product is for rental use: 90 days for all units, batteries, and chargers.
- Cutting attachments such as, but not limited to, bars, chains, sprockets, blades, tines, belts, PowerBroom™ and nylon trimmer heads for homeowner or non-income producing use will be covered for failures due to defects in material or workmanship for a period of 60 days from original product purchase date and 30 days for commercial / rental use. Any misuse from contact with concrete, rocks, or other structures is not covered by this warranty.

This warranty extends to the original retail purchaser only and commences on the date of the original retail purchase.

Any part of this product found in the reasonable judgment of ECHO Incorporated, to be defective in material or workmanship will be repaired or replaced without charge for parts and labor by an authorized ECHO dealer. Units, repair parts and accessories replaced under this warranty are warranted only for the balance of the original warranty period.

The product, including any defective part, must be returned to an authorized ECHO dealer within the warranty period. The expense of delivering the product to the service center for warranty work and the expense of returning it back to the owner after repair or replacement will be paid by the owner. ECHO Incorporated's, responsibility in respect to claims is limited to making the required repairs or replacements and no claim of breach of warranty shall be cause for cancellation or rescission of the contract of sale of any ECHO brand 56 Volt outdoor product. Proof of purchase will be required by the dealer to substantiate any warranty claim. All warranty work must be performed by an authorized ECHO dealer.

This warranty does not cover any product that has been subject to misuse, neglect, negligence, or accident, or that has been operated in any way contrary to the operating instructions as specified in the Operator's Manual.

This warranty does not apply to any damage to the product that is the result of improper maintenance or to any product that has been altered or modified. The warranty does not extend to repairs made necessary by normal wear or by the use of parts or accessories which are either incompatible with the ECHO brand 56 Volt outdoor product or adversely affect its operation, performance, or durability. In addition, this warranty does not cover wear to normal items such as, but not limited to:

Wear items – Bump Knobs, Outer Spools, Cutting Lines, Inner Reels, Felt Washers, Hitch Pins, Mulching Blades, Blower Fans, Blower and Vacuum Tubes, Vacuum Bag and Straps, Guide Bars, Saw Chains, Grass Catch Bag, Hedge Trimmer Blades, and Wheels

ECHO Incorporated, reserves the right to change or improve the design of this product without assuming any obligation to modify any product previously manufactured.

All implied warranties are limited in duration to the stated warranty period. Accordingly, any such implied warranties including merchantability, fitness for a particular purpose, or otherwise, are disclaimed in their entirety after the expiration of the appropriate five-year, two-year, one-year, 90-day, 60-day, or 30-day warranty period. ECHO Incorporated's obligation under this warranty is strictly and exclusively limited to the repair or replacement of defective parts. ECHO Incorporated, does not assume or authorize anyone to assume for them any other obligation. Some states do not allow limitations on how long an implied warranty lasts, so the above limitation may not apply to you. ECHO Incorporated, assumes no responsibility for incidental, consequential, or other damages including, but not limited to, expense of returning the product to an authorized dealer for ECHO brand 56 Volt outdoor products and expense of delivering it back to the owner, mechanic's travel time, telephone charges, rental of a like product during the time warranty service is being performed, travel, loss or damage to personal property, loss of revenue, loss of use of the product, loss of time, or inconvenience. Some states do not allow the exclusion or limitation of incidental or consequential damages, so the above limitation or exclusion may not apply to you.

This warranty gives you specific legal rights, and you may also have other rights which vary from state to state.

This warranty applies to all ECHO brand 56 Volt outdoor products manufactured by or for ECHO Incorporated, and sold in the United States and Canada.

To locate your nearest authorized ECHO dealer, visit www.ECHO-usa.com or dial 1-800-432-ECHO (3246).

NOTES

403HCH000001 - 403HCH999999



ECHO INCORPORATED
400 Oakwood Road
Lake Zurich, IL 60047
www.echo-usa.com



Manuel D'utilisation du taille-haie DHC-2300

AVERTISSEMENT

*Ce produit contient un produit chimique connu dans l'état de Californie comme étant une cause de cancer, de malformations congénitales ou d'autres problèmes de reproduction.
Cancer et troubles de reproduction www.P65Warnings.ca.gov*

AVERTISSEMENT



Lisez et comprenez toute la documentation fournie avant utilisation.

Le non-respect de cette consigne peut entraîner des blessures corporelles.

TABLE DES MATIÈRES

Introduction.....	3
Renseignements sur l'entretien.....	3
Numéro de série / pièces.....	3
Service.....	4
Soutien ECHO pour les produits grand public.....	4
Enregistrement du produit.....	4
Documentation supplémentaire.....	4
Liste du contenu d'emballage.....	4
Sécurité.....	5
Symboles de sécurité du manuel et informations importantes.....	5
Symboles internationaux.....	6
Avertissements de sécurité généraux concernant les outils électriques.....	7
Avertissements de sécurité concernant les taille-haies.....	11
La plage de température ambiante recommandée.....	12
Élimination de la batterie sans danger pour l'environnement.....	13
Description.....	14
Utilisation.....	16
Démarrage de l'unité.....	16
Arrêt de l'unité.....	17
Conseils d'utilisation.....	18
Entretien.....	18
Niveaux de compétence.....	19
Intervalle de maintenance.....	19
Nettoyage de la batterie et du compartiment à batterie.....	20
Lubrification de la lame.....	20
Dépannage.....	21
Stockage.....	22
Stockage après utilisation.....	22
Spécifications.....	23
Enregistrement du produit.....	24
Garantie.....	26

INTRODUCTION

Les spécifications, les descriptions et les illustrations de cette documentation sont aussi précises que connues au moment de la publication, mais sont susceptibles d'être modifiées sans préavis. Les illustrations peuvent inclure des équipements et des accessoires en option, et peuvent ne pas inclure tous les équipements standard.



Lisez et comprenez toute la documentation fournie. La documentation contient des spécifications et des renseignements relatifs à la sécurité, au fonctionnement, à l'entretien, au stockage et à l'assemblage spécifiques à ce produit. Numérisez les codes QR pour obtenir plus de renseignements.



Pour obtenir de la documentation supplémentaire, y compris les manuels de sécurité, le cas échéant, ou pour toute question concernant les termes utilisés dans ce manuel, visitez le site <https://www.echo-usa.com/manuals>.



RENSEIGNEMENTS SUR L'ENTRETIEN

Pièces / Numéro de série

Les pièces et les assemblages d'origine ECHO pour vos produits ECHO sont disponibles uniquement auprès d'un revendeur ECHO agréé. Lorsque vous avez besoin d'acheter des pièces, ayez toujours le numéro de modèle et le numéro de série de l'appareil avec vous. À titre de référence future, écrivez-les dans l'espace prévu ci-dessous.

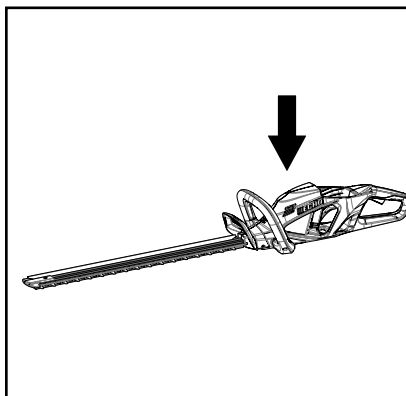

Numéro de modèle _____

Numéro de série. _____

Service

L'entretien de ce produit pendant la période de garantie doit être effectué par un revendeur agréé ECHO. Pour obtenir le nom et l'adresse du revendeur agréé ECHO le plus proche de chez vous, demandez à votre revendeur ou appelez : 1-800-432-ECHO (3246). Des renseignements sur les revendeurs sont également disponibles sur notre site Web à l'adresse www.echo-usa.com. Lorsque vous présentez votre appareil pour un entretien ou une réparation sous garantie, une preuve d'achat est requise.

Soutien aux produits de consommation ECHO

Si vous avez besoin d'aide ou des questions concernant l'application, le fonctionnement ou l'entretien de ce produit, appelez le service de soutien des produits aux consommateurs d'ECHO au 1-800-432-ECHO (3246), de 8 h 00 à 17h00 (norme centrale horaire), du lundi au vendredi. Avant d'appeler, veuillez connaître le modèle et le numéro de série de votre appareil.

Enregistrement du produit

Enregistrez votre équipement ECHO en ligne à l'adresse www.echo-usa.com ou en remplissant la fiche d'enregistrement du produit incluse dans ce manuel. L'enregistrement de votre produit confirme la couverture de la garantie et fournit un lien direct vers ECHO si nous jugeons nécessaire de vous contacter.

Documentation supplémentaire

En plus de trouver des renseignements en ligne, des renseignements sont disponibles auprès de votre revendeur agréé ECHO ou en communiquant avec ECHO Incorporated, 400 Oakwood Road, Lake Zurich, IL 60047, 1-800-432-ECHO (3246).

LISTE DU CONTENU DE L'EMBALLAGE

Le produit ECHO que vous avez acheté a été pré-assemblé en usine pour votre commodité. En raison des restrictions d'emballage, certains assemblages peuvent être nécessaires.

Après avoir ouvert le carton, vérifiez qu'il n'est pas endommagé. Informez immédiatement votre revendeur ou revendeur ECHO des pièces endommagées ou manquantes. Utilisez la liste de contenu pour vérifier les pièces manquantes.

- 1 Taille-haie
- 1 Manuel d'utilisation
- 1 Fourreau

SÉCURITÉ

Symboles de sécurité du manuel et renseignements importants

Tout au long de ce manuel et sur le produit lui-même, vous trouverez des alertes de sécurité et des messages d'information utiles précédés de symboles ou de mots clés. Ce qui suit est une explication de ces symboles et mots clés et de ce qu'ils signifient pour vous.

DANGER

Le symbole d'alerte de sécurité accompagné du mot « DANGER » attire l'attention sur un acte ou une situation qui ENTRAÎNERA des blessures graves ou la mort s'il n'est pas évité.

AVERTISSEMENT

Le symbole d'alerte de sécurité accompagné du mot « AVERTISSEMENT » attire l'attention sur un geste ou une situation qui PEUT entraîner des blessures corporelles graves ou la mort s'il n'est pas évité.

ATTENTION

Le symbole d'alerte de sécurité accompagné du mot « ATTENTION » attire l'attention sur un acte ou une situation qui pourrait entraîner des blessures mineures ou modérées s'il n'est pas évité.

AVIS

Le message ci-joint fournit les renseignements nécessaires à la protection de l'appareil.

Remarque : Ce message ci-joint fournit des conseils pour l'utilisation, l'entretien et la maintenance de l'appareil.













SYMBOLE CERCLE ET BARRE

Ce symbole signifie que l'action spécifique indiquée est interdite. Le non-respect de ces interdictions peut entraîner des blessures graves ou mortelles.

Symboles internationaux

Certains des symboles suivants peuvent être utilisés sur cette tondeuse. Veuillez les examiner et apprendre leur signification. Une interprétation correcte de ces symboles vous permettra de mieux utiliser le produit et d'assurer votre sécurité.

Symbole	Description	Symbole	Description
	AVERTISSEMENT! Lisez et suivez toutes les précautions de sécurité dans le manuel de l'opérateur. Le non-respect des instructions peut entraîner des blessures graves.		Tenez tous les curieux à une distance d'au moins 15 m (50 pi).
	Alerte de sécurité		Ne pas exposer le produit à la pluie ou à l'humidité.
	Les objets projetés peuvent ricocher et provoquer des blessures ou des dommages matériels. Portez des vêtements et des bottes de protection.		Danger – Gardez les mains et les pieds éloignés de la lame.
	Portez des gants antidérapants et résistants.		Courant direct
	Portez des lunettes enveloppantes et un casque anti-bruit.		Volts
	Élimination des batteries sans danger pour l'environnement		

Avertissements de sécurité généraux concernant les outils électriques

AVERTISSEMENT

Lisez tous les avertissements de sécurité et consultez toutes les instructions, illustrations et spécifications fournies avec cet outil électrique. *Le non-respect de ces avertissements et de ces instructions peut causer une décharge électrique, un incendie ou des blessures graves.*

Conservez tous les avertissements et instructions pour référence ultérieure.

Le terme « outil électrique » dans les avertissements se réfère à votre outil électrique alimenté (avec fil) ou à votre outil électrique (sans fil) fonctionnant sur batterie.

Sécurité de la zone de travail

- **Gardez la zone de travail propre et bien éclairée.** *Les endroits encombrés ou sombres favorisent les accidents.*
- **N'utilisez pas les outils électriques dans des environnements explosifs, par exemple en présence de liquides, gaz ou poussières inflammables.** *La mise en marche des outils électriques crée des étincelles qui peuvent enflammer la poussière ou les vapeurs.*
- **Tenez les enfants et les curieux à l'écart lorsque vous utilisez un outil électrique.** *Les distractions peuvent vous faire perdre le contrôle.*

Sécurité électrique

- **Les prises de l'outil électrique doivent être compatibles avec la prise de courant. Ne modifiez jamais la prise d'aucune façon. N'utilisez pas d'adaptateur de prise avec des outils à prise de terre.** *Des prises non modifiées et leurs prises de courant respectives réduisent les risques de choc électrique.*
- **Évitez que le corps n'entre en contact avec des surfaces mises à la terre comme les tuyaux, les radiateurs, les cuisinières et les réfrigérateurs.** *Il y a un risque accru de choc électrique si votre corps est en contact avec la terre.*
- **N'exposez pas les outils électriques à des conditions humides ou mouillées.** *L'eau qui pénètre dans un outil électrique augmente le risque de choc électrique.*
- **N'abusez pas du cordon. N'utilisez jamais le câble pour porter, tirer ou débrancher l'outil. Éloignez le cordon de la chaleur, de l'huile, des bords tranchants ou des pièces mobiles.** *Les cordons endommagés augmentent le risque d'un choc électrique.*

- Lorsque vous utilisez un outil électrique en extérieur, utilisez une rallonge de câble adaptée à l'usage en extérieur. *Utiliser un câble adapté à un usage en extérieur réduit le risque de choc électrique.*
- Si vous ne pouvez éviter d'utiliser l'outil dans un environnement humide, utilisez une alimentation protégée à courant différentiel. *Le respect de cette règle réduira le risque de chocs électriques.*

Sécurité personnelle

- Restez vigilant, soyez attentif à ce que vous faites et faites preuve de bon sens lorsque vous utilisez un outil électrique. **N'utilisez pas l'appareil lorsque vous êtes fatigué, sous l'emprise de l'alcool ou de drogues ou après avoir pris des médicaments.** *Un moment d'inattention lors de l'utilisation d'un outil électrique peut provoquer des blessures corporelles graves.*
- Utilisez de l'équipement de protection individuelle. **Portez toujours des lunettes de protection.** *L'utilisation d'équipement de protection adapté aux conditions de travail (masque anti-poussières, chaussures de sécurité antidérapantes, casque et protections auditives etc.) permet de réduire les risques de blessures corporelles.*
- Évitez tout démarrage accidentel. **Assurez-vous que l'interrupteur est en position d'arrêt avant de brancher la source d'alimentation et/ou la batterie et lorsque vous ramassez ou transportez l'outil.** *Transporter un outil électrique avec un doigt sur l'interrupteur ou le brancher sur une alimentation électrique alors que son interrupteur est en position marche favorise les accidents.*
- Retirez les clefs de réglage et de serrage avant de mettre l'outil en marche. *Une clef de réglage ou de serrage restée sur une pièce en rotation de l'outil électrique peut entraîner des blessures corporelles.*
- Ne vous penchez pas trop en avant. **Gardez un bon équilibre en tout temps.** *Ceci permet un meilleur contrôle de l'outil électrique dans des situations inattendues.*
- Habillez-vous correctement. **Ne portez pas de vêtements amples ou de bijoux. Veillez à ne pas approcher vos cheveux, vos vêtements et vos gants des pièces en mouvement.** *Les vêtements amples, les bijoux et les cheveux longs peuvent se prendre dans les pièces en mouvement.*
- Si un appareil est conçu pour être utilisé avec des dispositifs d'extraction et de récupération des poussières, veillez à ce que ces dispositifs soient bien raccordés et correctement utilisés. *L'utilisation de dispositifs de récupération des poussières permet de réduire les risques liés aux poussières.*
- Ne laissez pas l'habitude des fréquentes utilisations vous faire oublier et ignorer les principes de sécurité. *Une action négligente peut provoquer de graves blessures en une fraction de seconde.*

Utilisation et entretien des outils électriques

- **Ne forcez pas l'outil électrique. Utilisez l'outil électrique adapté à votre application.** *L'outil électrique approprié fera mieux le travail et sera plus sécuritaire au rythme pour lequel il a été conçu.*
- **N'utilisez pas l'outil électrique si l'interrupteur ne le met pas en marche ou à l'arrêt.** *Tout outil électrique qui ne peut pas être contrôlé avec l'interrupteur est dangereux et doit être réparé.*
- **Débranchez la fiche de la source d'alimentation ou retirez la batterie de l'outil électrique avant d'effectuer des réglages, de changer des accessoires ou de ranger des outils électriques.** *De telles mesures de sécurité préventives réduisent le risque d'un démarrage accidentel de l'outil électrique.*
- **Rangez les outils électriques inutilisés hors de portée des enfants et ne laissez pas des personnes qui ne se sont pas familiarisées avec l'outil électrique ou ces instructions l'utiliser.** *Les outils électriques sont dangereux entre les mains des utilisateurs non formés.*
- **Entretenez les outils électriques et les accessoires. Vérifier qu'aucune pièce mobile n'est mal alignée, grippée ou brisée et soyez attentif à toute autre condition qui pourrait affecter le fonctionnement de l'outil électrique. S'il est endommagé, faites réparer l'outil électrique avant de l'utiliser.** *De nombreux accidents sont causés par des outils électriques mal entretenus.*
- **Garder les outils de coupe propres et tranchants.** *Les outils de coupe bien entretenus avec des bords tranchants sont moins susceptibles de se coincer et sont plus faciles à contrôler.*
- **Utilisez l'outil électrique et les accessoires conformément à ces instructions, en tenant compte des conditions de travail et du travail à effectuer.** *L'utilisation de l'outil motorisé pour des opérations différentes de celles prévues pourrait entraîner une situation dangereuse.*
- **Veillez à ce que les poignées restent propres, sèches et exemptes d'huile et de graisse.** *Les poignées et surfaces de prise glissantes ne permettent pas de manipuler et de contrôler l'outil dans des situations inattendues.*

Utilisation et entretien des outils à batterie

- **Rechargez uniquement avec les chargeurs de batterie ECHO eFORCE™ 56V.** *Un chargeur adapté à un type de batterie peut créer un risque d'incendie lorsqu'il est utilisé avec une autre batterie.*
- **Utiliser uniquement avec la série de batteries ECHO eFORCE™ 56V.** *L'utilisation de toute autre batterie peut créer un risque de blessure et d'incendie.*

- **Lorsque la batterie n'est pas utilisée, éloignez-la d'autres objets métalliques comme des trombones, des pièces de monnaie, des clés, des clous, des vis ou d'autres petits objets métalliques qui peuvent établir une connexion d'un terminal à un autre.** *Un court-circuit entre les bornes de la batterie peut provoquer des brûlures ou un incendie.*
- **Ne tentez pas d'ouvrir ni de détruire la batterie.** Les électrolytes contenus dans la batterie sont corrosifs et peuvent causer des dommages aux yeux ou à la peau s'ils sont rejetés. L'électrolyte peut être toxique lorsqu'elle est avalée.
- **Dans des conditions abusives, du liquide peut être éjecté de la batterie; évitez tout contact. En cas de contact accidentel, rincez avec de l'eau. En cas de contact avec les yeux, consultez également un médecin.** *Le liquide s'échappant des batteries peut causer des irritations ou des brûlures.*
- **Faites attention lorsque vous manipulez la batterie pour éviter de la court-circuiter avec des matériaux conducteurs tels que des bagues, des bracelets, des clés, etc.** La batterie ou le conducteur peut surchauffer et provoquer des brûlures en cas de contact avec lesdits matériaux.
- **N'utilisez pas une batterie ou un outil endommagé ou modifié.** *Les batteries endommagées ou modifiées peuvent présenter un fonctionnement imprévisible et provoquer un incendie, une explosion ou un risque de blessure.*
- **N'exposez pas une batterie ou un outil au feu ou à une température excessive.** *L'exposition au feu ou à des températures supérieures à 130 C (266 F) peut provoquer une explosion.*
- **Suivez toutes les instructions de charge et ne chargez pas la batterie ou l'outil en dehors de la plage de température spécifiée dans les instructions.** *Un rechargement incorrect ou à des températures en dehors de la plage spécifiée peut endommager la batterie et augmenter le risque d'incendie.*

Sécurité des enfants

Des accidents tragiques peuvent se produire si l'utilisateur n'est pas au courant de la présence des enfants.

- Éloignez les enfants de la zone de travail et placez-les sous la surveillance d'un adulte responsable.
- Ne laissez pas les enfants utiliser cette machine.
- Restez vigilant et éteignez la machine si un enfant ou une autre personne entre dans la zone de travail.
- Soyez extrêmement prudent lorsque vous vous approchez d'angles morts, de portes, d'arbustes, d'arbres ou d'autres objets qui peuvent obscurcir la vue d'un enfant qui pourrait se heurter à la trajectoire de la machine.

Service

- **Faites effectuer l'entretien de votre outil électrique par un réparateur qualifié en n'utilisant que des pièces de rechange identiques.** *Cela garantira le maintien de la sécurité de l'outil électrique.*
- **Ne réparez jamais les batteries endommagées.** *L'entretien des batteries ne doit être effectué que par le fabricant ou des prestataires de services agréés.*

Avertissements de sécurité concernant les taille-haies

- **Veillez à ce qu'aucune partie du corps ne s'approche de la lame.** *N'enlevez pas le matériau coupé et ne retenez pas le matériau à couper lorsque les lames sont en mouvement. Les lames continuent de bouger même après le relâchement de la gâchette. Un simple moment d'inattention lors de l'utilisation de la taille-haie peut provoquer des blessures corporelles graves.*
- **Transportez le taille-haie par la poignée, la lame arrêtée, en veillant à ne pas actionner l'interrupteur.** *Le fait de transporter correctement le taille-haie réduit le risque de démarrage par inadvertance et de blessure causée par les lames.*
- **Installez toujours le fourreau lors du transport ou du stockage du taille-haie.** *Une manipulation correcte du taille-haie réduira le risque de blessures corporelles causées par les lames.*
- **Lorsque vous retirez des matériaux coincés ou procédez à l'entretien de l'appareil, assurez-vous que tous les interrupteurs sont éteints et que la batterie est retirée.** *Une mise en marche inattendue du taille-haie lors de l'élimination de blocages ou de l'entretien peut entraîner des blessures graves.*
- **Tenez le taille-haie par ses surfaces de préhension isolées uniquement, car la lame peut entrer en contact avec des fils cachés.** *Les lames en contact avec un câble sous tension peuvent exposer des parties métalliques de l'outil et pourraient causer une décharge électrique*
- **Maintenez tous les cordons et câbles électriques à l'écart de la zone de coupe.** *Des cordons ou câbles d'alimentation peuvent être cachés dans les haies ou les buissons et peuvent être accidentellement coupés par la lame.*
- **N'utilisez pas le taille-haie par mauvais temps, surtout s'il y a un risque de foudre.** *Cela diminue le risque d'être frappé par la foudre.*
- **Gardez une position stable.** *Gardez un bon équilibre en tout temps. Ne vous tenez pas sur des surfaces glissantes, inégales ou instables. Ne travaillez pas dans des positions anormales ou sur une échelle. Ne vous penchez pas trop en avant..*

La plage de température ambiante recommandée :

Article	Température
Plage de température de stockage des outils électriques	32 °F (0 °C) ~ 113 °F (45 °C)
Plage de température de fonctionnement de l'outil électrique	32 °F (0 °C) ~ 113 °F (45 °C)
Plage de température de rechargement de la batterie	39 °F (4 °C) ~ 104 °F (40 °C)
Plage de température de fonctionnement du chargeur	39 °F (4 °C) ~ 104 °F (40 °C)
Plage de température d'entreposage de la batterie	32 °F (0 °C) ~ 113 °F (45 °C)
Plage de température de déchargement de la batterie	32 °F (0 °C) ~ 113 °F (45 °C)

Élimination des batteries sans danger pour l'environnement



Les matières toxiques et corrosives ci-dessous se trouvent dans les batteries utilisées dans cette machine : Lithium-ion, une substance toxique.

Éliminez toutes les substances toxiques d'une manière spécifiée afin de prévenir la contamination de l'environnement. Avant de jeter une batterie au lithium-ion endommagée ou usée, contactez votre agence locale d'élimination des déchets ou l'agence locale de protection de l'environnement pour obtenir des informations et des instructions spécifiques. Apportez les batteries à un centre local de recyclage ou d'élimination certifié pour l'élimination de batteries au lithium-ion.

Si la batterie se fissure ou se casse, avec ou sans fuite, ne la rechargez pas et ne l'utilisez pas. Jetez-la et remplacez-la par une nouvelle batterie. N'ESSAYEZ PAS DE LA RÉPARER ! Pour prévenir les blessures et les risques d'incendie, d'explosion ou de décharge électrique, et pour éviter tout dommage à l'environnement :

Couvrez les bornes de la batterie avec du ruban adhésif résistant. N'essayez PAS de retirer ou de détruire l'un des composants de la batterie.

N'essayez PAS d'ouvrir la batterie.

En cas de fuite, les électrolytes rejetés sont corrosifs et toxiques. NE laissez PAS entrer la solution dans les yeux ou en contact avec la peau et ne l'avalez pas.

NE PAS jeter vos batteries usagées dans votre poubelle à ordures ménagères.

N'incinerez PAS les batteries.

NE LES Mettez PAS dans un endroit où ils feront partie d'un site d'enfouissement de déchets ou d'un flux de déchets solides municipaux.

Emmenez-les dans un centre de recyclage ou d'élimination certifié.

DESCRIPTION

Repérez les étiquettes de sécurité sur votre appareil. Assurez-vous que l'étiquette ou les étiquettes sont lisibles et que vous comprenez et suivez les instructions qui s'y trouvent. Si une étiquette ne peut pas être lue, une nouvelle peut être commandée auprès de votre revendeur ECHO. L'étiquette de sécurité est à titre d'exemple seulement. Votre étiquette peut apparaître légèrement différente.

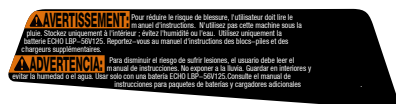
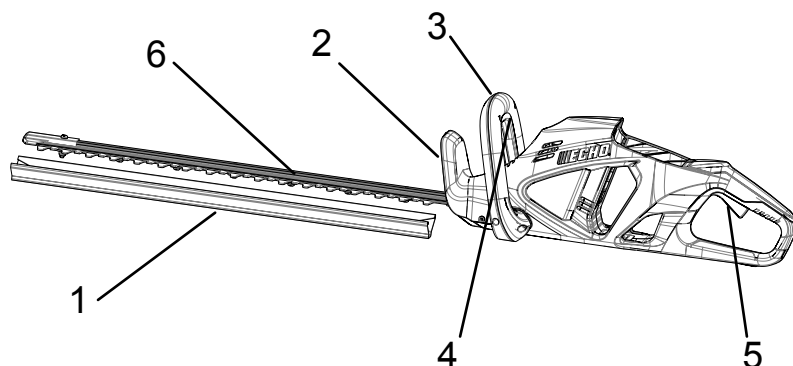

1. Fourreau
2. Garde protectrice
3. Poignée avant
4. Interrupteur de présence de l'utilisateur sur la poignée avant
5. Interrupteur de déclenchement
6. Lame

Installation et retrait de la batterie

AVERTISSEMENT

Le taille-haie fonctionne lorsque la batterie est installée, que le voyant d'alimentation DEL est allumé et que l'interrupteur à gâchette et l'interrupteur de présence de l'utilisateur sur la poignée avant sont enclenchés. Assurez-vous que le taille-haie est correctement positionné pour éviter une perte de contrôle et d'éventuelles blessures graves. Gardez les pièces mobiles du taille-haie hors du sol et loin des objets qui pourraient s'emmêler.

AVIS

La batterie est livrée partiellement chargée en usine et doit être complètement chargée avant la première utilisation.

Remarque : Voir le manuel d'utilisation séparé fourni avec la batterie.

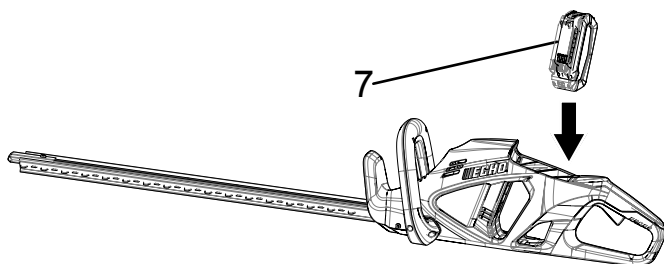

Installation de la batterie

- Remplacez la batterie ou le chargeur s'ils sont endommagés.
 - Arrêtez la machine et attendez que le moteur s'arrête avant d'installer ou de retirer la batterie.
 - Lisez, comprenez et suivez les instructions du manuel de la batterie et du chargeur.
1. Alignez les nervures de la batterie avec les rainures du compartiment de la batterie.
 2. Poussez la batterie dans son compartiment jusqu'à ce qu'elle s'encliquette.
 3. Vous entendrez un clic lorsque la batterie sera installée.

Retirer la batterie

1. Poussez et maintenez enfoncé le bouton de dégagement de la batterie (7).
2. Retirez la batterie de la machine.

AVERTISSEMENT

Les pièces mobiles peuvent amputer les doigts ou causer des blessures graves.

Gardez les mains, les vêtements et les objets lâches à l'écart de toutes les ouvertures.

Arrêtez toujours le moteur, retirez la batterie et assurez-vous que toutes les pièces mobiles sont complètement arrêtées avant de retirer les obstructions, de nettoyer les débris ou d'entretenir l'unité.

- Ne mettez pas vos doigts dans les entailles ou dans une position où ils peuvent se couper.
- Ne touchez pas la lame sauf pour enlever la batterie.
- N'utilisez pas le taille-haie si la lame est endommagée ou pliée.
- Retirez de la zone de coupe tous les objets tels que cordons, lumières, fils ou ficelles qui peuvent s'emmêler dans la lame de coupe et créer un risque de blessures corporelles.

AVERTISSEMENT

Si la lame se bloque sur un fil ou une ligne électrique, **NE TOUCHEZ PAS LA LAME! ELLE PEUT ÊTRE DANGEREUSE ET CAUSER LA MORT.**
Procédez comme suit :

1. Tenez la poignée arrière isolée ou posez la machine à terre et éloignez de vous d'elle.
2. Débranchez l'alimentation électrique de la ligne ou du fil endommagé avant d'essayer de dégager la lame.

Démarrage de l'unité

AVERTISSEMENT

Lors du démarrage de l'unité, respectez les précautions décrites dans la section « Sécurité ». Le non-respect de ces précautions peut provoquer un accident ou des blessures, voire entraîner la mort.

1. Poussez et maintenez l'interrupteur de présence de l'utilisateur sur la poignée avant (4) enfoncé d'une main.
2. Appuyez sur la gâchette (5) avec l'autre main.

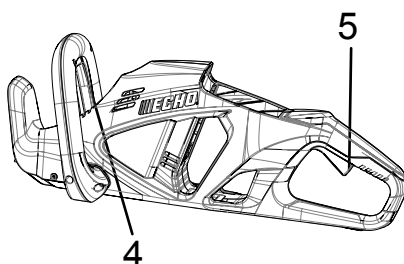

AVERTISSEMENT

Tenez la machine avec les deux mains pendant le fonctionnement.

Arrêt de l'unité

Relâchez l'interrupteur de présence de l'utilisateur sur la poignée avant et l'interrupteur à gâchette et laissez le taille-haie s'arrêter.

AVIS

Si le taille-haie ne s'arrête pas lorsque l'interrupteur de présence de l'utilisateur sur la poignée avant et l'interrupteur à gâchette sont relâchés, retirez la batterie pour couper l'alimentation électrique du taille-haie. Faites réparer l'unité de réparation par votre revendeur agréé ECHO avant de l'utiliser à nouveau. Si la machine tombe accidentellement, elle s'arrête et la lame s'arrête complètement après quelques secondes.

Conseils d'utilisation

1. Ne forcez pas la machine en l'utilisant dans des arbustes denses. Cela pourrait bloquer la lame. Si les lames s'arrêtent en raison d'un blocage :
 - Relâchez la gâchette et attendez que la lame s'arrête complètement.
 - Retirez la batterie
 - Éliminez le blocage
2. Portez des gants lors des opérations de coupe.
3. Coupez les nouvelles pousses en effectuant un mouvement de balayage large pour que les tiges entrent en contact directement avec la lame.
5. Vous pouvez utiliser une ficelle pour ajuster la hauteur de la haie.
6. Tendez un bout de ficelle le long de la haie à la hauteur désirée.
7. Coupez la haie juste au-dessus de cette ficelle.
8. Coupez un côté de la haie jusqu'à ce qu'il soit plus étroit en haut. Une plus grande partie de la haie sera ainsi visible.

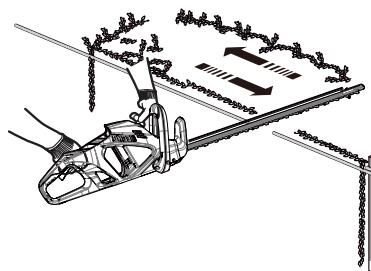
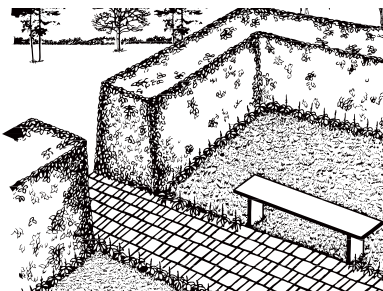

ENTRETIEN

AVERTISSEMENT

Les pièces mobiles peuvent amputer les doigts ou causer des blessures graves. Gardez les mains, les vêtements et les objets lâches à l'écart de toutes les ouvertures. Arrêtez toujours le moteur et assurez-vous que toutes les pièces mobiles sont complètement arrêtées avant de retirer les obstructions,

de nettoyer les débris ou d'entretenir l'unité. Laissez l'unité refroidir avant d'effectuer l'entretien. Portez des gants pour protéger les mains des arêtes vives et des surfaces chaudes.

AVERTISSEMENT

L'utilisation d'une unité mal entretenue peut entraîner des blessures graves pour l'opérateur ou les personnes se trouvant à proximité. Suivez toujours toutes les instructions d'entretien telles qu'elles sont écrites, sinon des blessures graves peuvent en résulter.

Votre appareil est conçu pour fournir de nombreuses heures de service sans problème. Un entretien régulier et programmé aidera votre unité à atteindre cet objectif. Si vous n'êtes pas sûr ou n'êtes pas équipé des outils nécessaires, nous vous recommandons d'amener votre appareil chez un réparateur pour l'entretien. Pour vous aider à décider si vous voulez le FAIRE VOUS-MÊME ou laisser le concessionnaire le faire, chaque tâche d'entretien a été notée. Si la tâche n'est pas répertoriée, consultez votre concessionnaire pour les réparations.

Niveaux de compétence

Niveau 1 = Facile. Des outils communs peuvent être nécessaires.

Niveau 2 = Difficulté modérée. Certains outils spécialisés peuvent être nécessaires.

Niveau 3 = Consultez votre détaillant.

Intervalles d'entretien

COMPOSANT/SYSTÈME	ENTRETIEN PROCÉDURE	REQUIS NIVEAU DE COMPÉTENCE
Quotidien ou avant utilisation		
Batterie et compartiment à batterie	Inspecter/nettoyer*	1
Vis/écrous/boulons	Inspecter/serrer/remplacer*	
Lames	Inspecter/nettoyer ¹	

REMARQUE IMPORTANTE : Les intervalles indiqués correspondent aux laps de temps maximaux. L'utilisation réelle et votre expérience détermineront la fréquence de l'entretien requis.

REMARQUES SUR LA PROCÉDURE D'ENTRETIEN :

1 Inspectez la lame et nettoyez-la au besoin.

* Le remplacement est recommandé en fonction de la découverte de dommages ou d'usure lors de l'inspection.

Nettoyage de la batterie et du compartiment de la batterie



AVERTISSEMENT

Risque de choc électrique ou d'incendie. N'utilisez pas de matériaux conducteurs pour nettoyer la batterie ou le compartiment de la batterie.

- Utilisez de l'air comprimé ou une brosse à poils doux pour enlever les débris de la batterie et du compartiment de la batterie.
- Utilisez une petite brosse à poils doux pour nettoyer les événements d'aération.

Lubrification de la lame

Pour augmenter l'efficacité et la durée de vie des lames, lubrifiez-les soigneusement après chaque séance de travail :

- Placez la machine sur une surface plane et régulière.
- Utilisez un chiffon doux et une brosse pour nettoyer les lames.
- Utilisez une légère couche d'huile pour lubrifier les lames le long du bord supérieur de la lame.

AVIS

Nous recommandons l'utilisation du nettoyeur et lubrifiant pour lame Red Armor®.

DÉPANNAGE

Problème	Cause	Solution
Le moteur ne démarre pas lorsque vous appuyez sur l'interrupteur à gâchette.	La batterie n'est pas fixée correctement.	Assurez-vous que la batterie est correctement installée dans la machine.
	La batterie est déchargée.	Rechargez la batterie.
	L'interrupteur de présence de l'utilisateur sur la poignée avant n'est pas enclenché.	Enclenchez l'interrupteur de présence de l'utilisateur sur la poignée avant.
La machine dégage de la fumée pendant le fonctionnement.	La machine est endommagée.	<ol style="list-style-type: none"> 1. Arrêtez la machine immédiatement. 2. Retirez la batterie. 3. Contactez votre détaillant.
Le moteur marche, mais les lames ne bougent pas.	La machine est endommagée.	N'utilisez pas la machine et contactez votre détaillant.
	Les lames sont bloquées.	Retirez la batterie, puis éliminez le blocage des lames.
Il y a trop de bruit ou de vibrations pendant le fonctionnement.	Les pièces sont desserrées.	<ol style="list-style-type: none"> 1. Arrêtez la machine. 2. Retirez la batterie. 3. Vérifiez qu'elle n'est pas endommagée. 4. Vérifiez et resserrez toute pièce lâche.
	Les pièces sont endommagées.	N'utilisez pas la machine et contactez votre détaillant.

STOCKAGE

Stockage après utilisation

Lors du stockage du produit pendant de longues périodes, assurez-vous que les préparatifs suivants pour le stockage sont effectués.

Taille-haie

Ne stockez pas votre unité sans effectuer une maintenance de protection de stockage qui comprend les éléments suivants :

1. Mettez l'unité hors tension.
2. Retirez la batterie du taille-haie.
3. Enlevez l'accumulation de saleté et de débris de l'extérieur de l'unité.
4. Serrez toutes les vis et écrous.
5. Installez le fourreau de la lame.
6. Placez le couvercle du compartiment à piles du taille-haie.
7. Rangez l'appareil dans un endroit sec et sans poussière, hors de portée des enfants.

Batterie

1. Retirez la batterie du taille-haie.
2. A conserver dans un endroit sec et sans poussière, hors de portée des enfants.
3. Entreposer à des températures comprises entre -20 °C (-4 °F) et 60 °C (140 °F).
4. Si la batterie est stockée pendant plus de six mois, chargez-la à 100 % de sa capacité.

Chargeur

1. Retirez la batterie du chargeur.
2. Débranchez le chargeur de l'alimentation.
3. A conserver dans un endroit sec et sans poussière, hors de portée des enfants.

SPÉCIFICATIONS

Voltage	56V
Vitesse à vide	3200 SPM
Longueur de la lame	552 mm (22 po)
Capacité de coupe	28 mm (1,1 po)
Poids (sans batterie)	3,05 kg (6,7 lb)
Batterie :	
Modèle	Batteries de série ECHO eFORCE™ 56V
Type	Li-ion
Voltage	56 (noté 50,4)
Type de chargeur	CCVC
Tension d'entrée du chargeur	120V CA 60Hz
Chargeur modèle	Chargeur de batterie de série ECHO eFORCE™ 56V

ENREGISTREMENT DU PRODUIT

Merci d'avoir choisi ECHO Power Equipment

Veillez vous rendre à l'adresse <http://www.echo-usa.com/Warranty/Register-Your-ECHO> pour enregistrer votre nouveau produit en ligne. C'est RAPIDE et FACILE! REMARQUE : vos renseignements ne seront jamais vendus ou utilisés à mauvais escient par ECHO, Incorporated.

L'enregistrement de votre achat nous permet de communiquer avec vous dans le cas improbable d'une mise à jour du service ou d'un rappel de produit, et vérifie votre propriété pour la prise en compte de la garantie.

Si vous n'avez pas accès à Internet, vous pouvez remplir le formulaire ci-dessous et le poster à :

***ECHO Incorporated, Enregistrement du produit, PO Box 1139,
Lac de Zurich, IL 60047.***

ECHO PRODUCT REGISTRATION CARD : TARJETA DE REGISTRO : CARTE D'ENREGISTREMENT DU PRODUIT

ONLINE OPTION: Register online and save a stamp! You will be alerted of product updates and/or be sent new ECHO product information and special offers. Simply go to: www.echo-usa.com

OPCIÓN POR INTERNET: Regístrese en la página web y ahorre una estampilla! Le alertarán sobre actualizaciones del producto y/o se le enviara información sobre los nuevos productos ECHO y las ofertas especiales. Simplemente visite: www.echo-usa.com

OPTION EN LIGNE: Enregistrez en ligne et épargner un timbre! Vous serez informé sur les nouveaux produits ECHO et les mises à jour de produit ainsi que les offres spéciales. Simplementement visitez le: www.echo-usa.com

Please Print : Por Favor Enscriba Con Letra De Molde : En Lettre Carré S.V.P. **Confidential:** Information provided will not be shared or sold

Purchaser's Name : Nombre del Comprador : Nom de l'acheteur _____

Address : Dirección : Adresse _____

City : Ciudad : Ville _____ State : Estado : Province _____ Zip Code : Código Postal : Code Postal _____

E-Mail Address : Dirección De Correo Electrónico : Courrier Electronique _____

Phone Number : Número De Teléfono : Téléphone _____ Date of Purchase : Fecha de la Compra : Date de l'achat _____

Where Purchased : Nombre del Almacén donde fue Comprado : Lieu d'achat _____

Model Number : Numero del Modelo: No. de modèle _____ Serial Number : Numero de Serie : No. de série _____

Registering your purchase enables us to contact you in the unlikely event of a product recall and verify your ownership in the event of loss. El registrar su compra nos permite estar en contacto con usted en caso de cualquier evento como el aviso de tiempo de servicio o la revocación del producto y verificación de propiedad en caso de robo o pérdida. L'enregistrement de votre achat nous permettra de vous contacter dans le cas improbable de modifications des instructions d'utilisation ou de rappel du produit et vérifier que vous êtes le propriétaire en cas de vol ou de perte.

- Primary use of tool: Professional Homeowner Rental Equip.
 Uso primario de la herramienta: Profesional Dueño de casa Alquiler
 Usage principal: Professionnel Residential Locaton
- Do you wish to receive periodic ECHO product information and special offers by e-mail? Yes No
 ¿Desea usted recibir información periódica y ofertas especiales por correo electrónico sobre el producto ECHO? Yes No
 Souhailtez-vous recevoir périodiquement de l'information sur les produits ECHO et les offres spéciales par courrier électronique ? Oui Non
- Did you visit the ECHO website before purchasing your product? Yes No
 Visité usted la página web ECHO antes de comprar su producto? Si No
 Avez-vous visité le site d'ECHO avant de procurer votre produit? Oui Non
- What factor(s) most influenced your purchase?
 Performance Price Dealer
 Reliability Prior Experience Quality Warranty
 Friend/Family Brand Brand
 ¿Qué factor(es) influenció más en su compra? Precio Distribuidor
 Funcionamiento Experiencia Anterior Calidad Garantía
 Confiabilidad Marca Amigo/Familia Garantía
- Quel facteur (facteurs) vous a influencé le plus?
 Performance Prix Marchand
 Fiabilité Expérience Qualité Garantie
 Ami/Famille Marque

ECHO INC., 400 Oakwood Rd., Lake Zurich, IL 60047
 1.800.432.ECHO WWW.ECHO-USA.COM

X7572270206 02-2012



**Déclaration de garantie limitée pour ECHO 56 volts
Produits vendus aux États-Unis et au Canada**

ECHO Incorporated garantit à l'acheteur au détail d'origine que ce produit d'extérieur 56 volts de marque ECHO est exempt de défauts de matériaux et de fabrication et accepte de réparer ou de remplacer, à la discrétion d'ECHO Incorporated, tout produit défectueux gratuitement dans ces délais à compter de la date d'achat :

■ Si le produit est destiné à un usage domestique :

- Unité – 5 ans
- Batterie ou chargeur – 2 ans

■ Si le produit est destiné à un usage commercial :

- Tronçonneuse – 1 an
- Toutes les autres unités – 2 ans
- Batterie ou chargeur – 1 an

■ Si le produit est destiné à la location : 90 jours pour toutes les unités, batteries et chargeurs.

■ Accessoires de coupe tels que, mais sans s'y limiter, barres, chaînes, pignons, lames, dents, courroies, PowerBroom™ et Les têtes de coupe en nylon destinées à un propriétaire ou à un usage non lucratif seront couvertes pour les défaillances dues à des défauts de matériaux ou de fabrication pendant une période de 60 jours à compter de la date d'achat du produit d'origine et de 30 jours pour une utilisation commerciale / locative. Toute mauvaise utilisation par contact avec du béton, des roches ou d'autres structures n'est pas couverte par cette garantie.

Cette garantie s'étend uniquement à l'acheteur au détail d'origine et commence à la date de l'achat au détail d'origine.

Toute pièce de ce produit qui, selon le jugement raisonnable d'ECHO Incorporated, présenterait un défaut de matériau ou de fabrication sera réparée ou remplacée sans frais pour les pièces et la main-d'œuvre par un revendeur ECHO agréé. Les unités, pièces de rechange et accessoires remplacés dans le cadre de cette garantie ne sont garantis que pour le reste de la période de garantie d'origine.

Le produit, y compris toute pièce défectueuse, doit être retourné à un revendeur ECHO agréé pendant la période de garantie. Les frais de livraison du produit au centre de service pour les travaux sous garantie et les frais de retour au propriétaire après réparation ou remplacement seront payés par le propriétaire. La responsabilité d'ECHO Incorporated à l'égard des réclamations se limite à effectuer les réparations ou les remplacements requis et aucune réclamation pour violation de garantie ne pourra entraîner l'annulation ou la résiliation du contrat de vente de tout produit d'extérieur 56 volts de marque ECHO. Une preuve d'achat sera exigée par le concessionnaire pour justifier toute réclamation au titre de la garantie. Tous les travaux sous garantie doivent être effectués par un revendeur ECHO agréé.

Cette garantie ne couvre aucun produit qui a fait l'objet d'une mauvaise utilisation, d'une négligence, d'une négligence ou d'un accident, ou qui a été utilisé de quelque manière que ce soit contrairement aux instructions d'utilisation spécifiées dans le manuel d'utilisation.

Cette garantie ne s'applique pas aux dommages causés au produit résultant d'un entretien inapproprié ou à tout produit qui a été altéré ou modifié. La garantie ne s'étend pas aux réparations rendues nécessaires par l'usure normale ou par l'utilisation de pièces ou d'accessoires incompatibles avec le produit d'extérieur 56 volts de marque ECHO ou nuisant à son fonctionnement, sa performance ou sa durabilité. De plus, cette garantie ne couvre pas l'usure des articles normaux, comme, mais sans s'y limiter :

Articles d'usure - Boutons anti-chocs, bobines extérieures, fils de coupe, bobines intérieures, rondelles en feutre, goupilles d'attelage, lames de déchiquetage, ventilateurs, ventilateurs et tubes d'aspirateur, sac et sangles d'aspirateur, barres de guidage, chaînes de scie, sac de ramassage d'herbe, lames de taille-haie, et roues

ECHO Incorporated se réserve le droit de modifier ou d'améliorer la conception de ce produit sans assumer aucune obligation de modifier tout produit précédemment fabriqué.

Toutes les garanties implicites sont limitées en durée à la période de garantie indiquée. Par conséquent, toutes ces garanties implicites, y compris la qualité marchande, l'adéquation à un usage particulier ou autre, sont exclues dans leur intégralité après l'expiration des périodes appropriées de cinq ans, deux ans, un an, 90 jours, 60 jours ou Période de garantie de 30 jours. L'obligation d'ECHO Incorporated en vertu de cette garantie est strictement et exclusivement limitée à la réparation ou au remplacement des pièces défectueuses. ECHO Incorporated n'assume, ni n'autorise quiconque à assumer en son nom toute autre obligation. Certains États ne permettent pas de limiter la durée d'une garantie implicite, de sorte que la limitation ci-dessus peut ne pas s'appliquer à vous. ECHO Incorporated n'assume aucune responsabilité pour les dommages accessoires, indirects ou autres, y compris, mais sans s'y limiter, les frais de retour du produit à un revendeur agréé pour les produits d'extérieur 56 volts de marque ECHO et les frais de retour au propriétaire, le temps de déplacement du mécanicien, les frais de téléphone, la location d'un produit similaire pendant la durée du service de garantie, les déplacements, la perte ou les dommages aux biens personnels, la perte de revenus, la perte d'utilisation du produit, la perte de temps ou les désagréments. Certains états n'autorisent pas l'exclusion ou la limitation des dommages indirects ou consécutifs, de sorte que la limitation ou l'exclusion ci-dessus peut ne pas s'appliquer à vous.

La présente garantie vous donne des droits légaux spécifiques, et vous pouvez également avoir d'autres droits qui varient d'un État à l'autre.

Cette garantie s'applique à tous les produits d'extérieur 56 volts de marque ECHO fabriqués par ou pour ECHO Incorporated et vendus aux États-Unis et au Canada.

Pour localiser votre revendeur ECHO agréé le plus proche, visitez l'adresse www.ECHO-usa.com ou composez le 1-800-432-ECHO (3246).

REMARQUES



403HCH000001 - 403HCH999999



ECHO INCORPORATED

400 Oakwood Road

Zurich Lake, IL 60047

www.echo-usa.com



Manual Del operario Cortasetos DHC-2300

ADVERTENCIA

Este producto contiene sustancias químicas conocidas en el estado de California como causantes de cáncer, defectos de nacimiento u otros daños reproductivos.

Cáncer y daños reproductivos www.P65Warnings.ca.gov

ADVERTENCIA



Debe leer y entender toda la documentación que se facilita antes del uso.

De no hacerlo podrían producirse lesiones graves.

ÍNDICE

Introducción.....	3
Información sobre tareas de servicio.....	3
Piezas/número de serie.....	3
Servicio.....	4
Asistencia posventa al cliente de ECHO.....	4
Registro del producto.....	4
Documentación adicional.....	4
Lista de embalaje.....	4
Seguridad.....	5
Símbolos de seguridad del manual e información importante.....	5
Símbolos internacionales.....	6
Advertencias generales de seguridad para herramientas eléctricas.....	7
Advertencias generales de seguridad para cortasetos.....	11
Intervalo de temperatura ambiente recomendado.....	12
Eliminación de la batería segura para el medio ambiente.....	13
Descripción.....	14
Funcionamiento.....	16
Puesta en marcha de la unidad.....	16
Detención de la unidad.....	17
Consejos de funcionamiento.....	18
Mantenimiento.....	19
Niveles de habilidad.....	19
Intervalos de mantenimiento.....	19
Limpieza de la batería y el compartimento de la batería.....	20
Lubricación de la cuchilla.....	20
Solución de problemas.....	21
Almacenamiento.....	21
Almacenamiento tras el uso.....	22
Especificaciones.....	23
Registro del producto.....	24
Garantía.....	26

INTRODUCCIÓN

Las especificaciones, descripciones, así como el material ilustrativo de esta documentación son tan precisos como se conocía en el momento de su publicación, pero están sujetos a cambios sin previo aviso. Las ilustraciones pueden incluir equipos y accesorios opcionales, asimismo, pueden no incluir todos los equipos estándar.



Debe leer y entender toda la documentación que se facilita.

La documentación contiene especificaciones e información sobre la seguridad, el funcionamiento, el mantenimiento, el almacenamiento y el montaje específicos de este producto. Escanee los códigos QR para obtener más información.



Si desea obtener más información, incluidos los manuales de seguridad donde corresponda, o si tiene preguntas sobre los términos empleados en este manual, visite: <https://www.echo-usa.com/manuals>



INFORMACIÓN SOBRE TAREAS DE SERVICIO

Piezas/número de serie

Las piezas y conjuntos originales de ECHO para sus productos ECHO solo se encuentran disponibles a través de un distribuidor autorizado de ECHO. Cuando necesite comprar piezas, tenga siempre a mano el número de modelo y el número de serie de la unidad. Para futuras consultas, escríbalos en el espacio que figura a continuación para tal efecto.

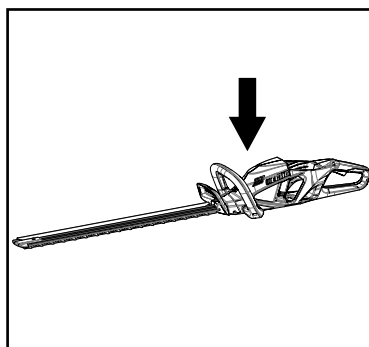

N.º de modelo _____

N.º de serie. _____

Servicio

El servicio de este producto durante el periodo de garantía debe ser realizado por un distribuidor de servicio técnico autorizado de ECHO. Para conocer el nombre y la dirección del distribuidor de servicio técnico autorizado de ECHO más cercano, pregunte al vendedor o llame por teléfono al:

1-800-432-ECHO (3246) . También encontrará información sobre los distribuidores en nuestro sitio web www.echo-usa.com. Cuando presente su unidad para el servicio/repificaciones bajo garantía, es necesario presentar una prueba de compra.

Asistencia posventa al cliente de ECHO

Si necesita ayuda o tiene preguntas sobre la aplicación, el funcionamiento o el mantenimiento de este producto, llame al departamento de asistencia posventa al cliente de ECHO al 1-800-432-ECHO (3246) de 8:00 a.m a 5:00 p.m. (zona horaria central estándar) de lunes a viernes. Antes de llamar, debe conocer el modelo y el número de serie de su unidad.

Registro del producto

Registre su equipo ECHO en línea en www.echo-usa.com o cumplimentando la hoja de registro del producto incluida en este manual. El registro de su producto confirma la cobertura de la garantía y proporciona un enlace directo a ECHO si consideramos necesario ponernos en contacto con usted.

Documentación adicional

Además de encontrar información en línea, esta también se encuentra disponible a través de un distribuidor de servicio técnico autorizado de ECHO, o contactando directamente con ECHO Incorporated, 400 Oakwood Road, Lake Zurich, IL 60047, 1-800-432-ECHO (3246).

LISTA DE EMBALAJE

El producto ECHO que ha comprado se ha premontado en fábrica para su comodidad. Debido a las restricciones de embalaje, puede que sea necesario montar algún elemento.

Compruebe si hay daños tras abrir el cartón. Notifique inmediatamente al vendedor o al distribuidor de ECHO en caso de que haya piezas dañadas o ausentes. Utilice el albarán para verificar si faltan piezas.

- 1 Cortasetos
- 1 Manual del operario
- 1 Vaina

SEGURIDAD

Símbolos de seguridad del manual e información importante

En este manual y en el propio producto, encontrará alertas de seguridad y mensajes informativos útiles precedidos de símbolos o palabras clave.

A continuación, se explican dichos símbolos y palabras clave y lo que significan para usted.

PELIGRO

El símbolo de alerta de seguridad acompañado de la palabra "PELIGRO" llama la atención sobre un acto o una condición que PROVOCARÁ lesiones personales graves o la muerte si no se evita.

ADVERTENCIA

El símbolo de alerta de seguridad acompañado de la palabra "ADVERTENCIA" llama la atención sobre un acto o una condición que PUEDE provocar lesiones personales graves o la muerte si no se evita.

PRECAUCIÓN

El símbolo de alerta de seguridad acompañado de la palabra "PRECAUCIÓN" llama la atención sobre un acto o una condición que podría provocar lesiones personales leves o moderadas si no se evita.

AVISO

El mensaje adjunto proporciona información necesaria para la protección de la unidad.

Nota: este mensaje adjunto ofrece consejos para el uso, el cuidado y el mantenimiento de la unidad.



CÍRCULO Y BARRA INCLINADA

Este símbolo significa que la acción específica que se muestra está prohibida. Ignorar estas prohibiciones puede provocar lesiones graves o mortales.

Símbolos internacionales

En este producto pueden utilizarse algunos de los siguientes símbolos. Le rogamos que los estudie y aprenda su significado. La interpretación correcta de estos símbolos le permitirá manejar el producto mejor y de manera más segura.

Símbolo	Descripción	Símbolo	Descripción
	¡ADVERTENCIA! Lea y siga todas las precauciones de seguridad del manual del operario. El incumplimiento de las instrucciones puede provocar lesiones personales graves.		Mantenga a todos los transeúntes al menos a 15m (50ft).
	Seguridad/alerta		No exponga el producto a la lluvia o a condiciones de humedad.
	Los objetos proyectados pueden rebotar y provocar lesiones personales o daños materiales. Lleve indumentaria de protección y botas.		Peligro – mantenga las manos y los pies alejados de la cuchilla.
	Lleve guantes antideslizantes resistentes.		Corriente continua
	Lleve protección ocular y auditiva		Voltios
	Eliminación de batería segura para el medio ambiente		

Advertencias generales de seguridad para herramientas eléctricas

ADVERTENCIA

Lea todas las advertencias de seguridad, instrucciones, ilustraciones y especificaciones que se proporcionan con esta herramienta eléctrica. *El incumplimiento de las advertencias e instrucciones puede provocar descargas eléctricas, incendios o lesiones graves.*

Guarde todas las advertencias e instrucciones para su consulta posterior.

El término "herramienta eléctrica" empleado en las advertencias se refiere a su herramienta eléctrica con funcionamiento de red (con cable) o herramienta eléctrica con funcionamiento a BATERÍA (inalámbrica).

Seguridad de la zona de trabajo

- **Mantenga limpia y bien iluminada la zona de trabajo.** *Las zonas desordenadas u oscuras fomentan los accidentes.*
- **No utilice herramientas eléctricas en atmósferas explosivas, como en la presencia de líquidos, gases o polvo que puedan inflamarse.** *Las herramientas eléctricas generan chispas que pueden encender el polvo o los gases.*
- **Mantenga alejados a los niños y los transeúntes mientras utilice una herramienta eléctrica.** *Las distracciones pueden hacer que pierda el control.*

Seguridad eléctrica

- **Los enchufes de las herramientas eléctricas deben corresponder con la toma de corriente. Nunca modifique el enchufe en modo alguno. No utilice enchufes adaptadores con herramientas eléctricas conectadas a tierra.** *La utilización de enchufes no modificados y de tomas de corriente adecuadas reducirá el riesgo de descarga eléctrica.*
- **Evite el contacto del cuerpo con superficies conectadas a tierra, como tuberías, radiadores, estufas y refrigeradores.** *Existe un riesgo aumentado de descarga eléctrica si su cuerpo está conectado a tierra.*
- **No exponga las herramientas eléctricas a la lluvia o a condiciones de humedad.** *Si penetra agua en una herramienta eléctrica, aumentará el riesgo de descarga eléctrica.*
- **No abuse del cable. Nunca utilice el cable para transportar, tirar o desenchufar la herramienta eléctrica. Mantenga el cable alejado del calor, el aceite, los bordes afilados o las piezas móviles.** *Los cables dañados o enredados aumentan el riesgo de descarga eléctrica.*

- Cuando utilice una herramienta eléctrica en exteriores, use un cable alargador adecuado para uso en exterior. *La utilización de un cable adecuado para uso en exterior reduce el riesgo de descarga eléctrica.*
- Si no es inevitable el uso de una herramienta eléctrica en un lugar húmedo, utilice un suministro protegido por un **DISPOSITIVO DE CORRIENTE RESIDUAL (RCD)**. *La utilización de un RCD reduce el riesgo de descarga eléctrica.*

Seguridad personal

- Manténgase alerta, observe lo que está haciendo y emplee el sentido común cuando utilice una herramienta eléctrica. No utilice una herramienta eléctrica mientras esté cansado o bajo la influencia de drogas, alcohol o medicamentos. *Un momento de inatención durante el uso de herramientas eléctricas puede provocar lesiones personales graves.*
- Utilice equipos de protección personal. Lleve siempre protección ocular. *Si se utilizan correctamente equipos de protección como máscaras antipolvo, zapatos de seguridad antideslizantes, cascos o protecciones auditivas, se reducirán las lesiones personales.*
- Evite el arranque accidental. Asegúrese de que el interruptor esté en la posición de apagado antes de conectar a la fuente de alimentación o a la batería y al coger o transportar la herramienta. *El transporte de herramientas eléctricas con el dedo en el interruptor o la conexión de herramientas eléctricas que tienen el interruptor activado fomenta los accidentes.*
- Retire cualquier llave de ajuste antes de encender la herramienta eléctrica. *Una llave que se quede fijada a una pieza giratoria de la herramienta eléctrica puede provocar lesiones personales.*
- No se estire. Mantenga en todo momento una postura adecuada y el equilibrio. *Esto permite un mejor control de la herramienta eléctrica en situaciones inesperadas.*
- Lleve indumentaria adecuada. No lleve ropa o joyas sueltas. Mantenga el cabello, la ropa y los guantes lejos de las piezas móviles. *La ropa suelta, las joyas o el cabello largo pueden quedar atrapados en las piezas móviles.*
- Si se utilizan dispositivos para la conexión de sistemas de extracción y recogida de polvo, asegúrese de que estén conectados y se utilicen correctamente. *La utilización de sistemas de recogida de polvo puede reducir los riesgos relacionados con el polvo.*
- No permita que la familiaridad adquirida con el uso frecuente de las herramientas le permita ser confiado e ignorar los principios de seguridad de las herramientas. *Una acción descuidada puede provocar lesiones graves en una fracción de segundo.*

Utilización y cuidado de herramientas eléctricas

- **No fuerce la herramienta eléctrica. Utilice la herramienta eléctrica correcta para su aplicación.** *La herramienta eléctrica correcta hará el trabajo mejor y con mayor seguridad a la velocidad para la que se diseñó.*
- **No utilice la herramienta eléctrica si el interruptor no la enciende y la apaga.** *Cualquier herramienta eléctrica que no pueda controlarse con el interruptor es peligrosa y debe repararse.*
- **Desconecte el enchufe de la fuente de alimentación o retire la batería de la herramienta eléctrica antes de realizar ajustes, cambiar accesorios o almacenar herramientas eléctricas.** *Estas medidas de seguridad preventivas reducen el riesgo de que la herramienta eléctrica se arranque accidentalmente.*
- **Almacene las herramientas eléctricas inactivas fuera del alcance de los niños y no permita que personas que no estén familiarizadas con la herramienta eléctrica o estas instrucciones puedan utilizarla.** *Las herramientas eléctricas son peligrosas en manos de usuarios inexpertos.*
- **Mantenga las herramientas eléctricas y los accesorios.** **Compruebe si hay desalineación o unión de las piezas móviles, rotura de piezas y cualquier otra condición que pueda afectar al funcionamiento de la herramienta eléctrica.** *Si ha sufrido daños, lleve a reparar la herramienta eléctrica antes del uso. Numerosos accidentes se deben a herramientas eléctricas mal mantenidas.*
- **Mantenga limpias y afiladas las herramientas de corte.** *Las herramientas de corte mantenidas correctamente con filos cortantes tienen menos probabilidades de atascarse y son más fáciles de controlar.*
- **Utilice la herramienta eléctrica y los accesorios de acuerdo con estas instrucciones, teniendo en cuenta las condiciones de trabajo y el trabajo a realizar.** *El uso de la herramienta eléctrica para operaciones distintas de las previstas podría dar lugar a una situación peligrosa.*
- **Mantenga las asas y las superficies de agarre secas, limpias y sin restos de aceite y grasa.** *Las asas y las superficies de agarre resbaladizas no permiten un manejo y control seguros de la herramienta en situaciones inesperadas.*

Utilización y cuidado de herramientas a batería

- **Recargue únicamente con los cargadores para la serie de baterías ECHO eFORCE™ 56V.** *Un cargador adecuado para un tipo de batería puede dar lugar a un riesgo de incendio cuando se usa con otra batería.*
- **Recargue únicamente la serie de baterías ECHO eFORCE™ 56V.** *El uso de cualquier otra batería puede dar lugar a un riesgo de lesiones e incendio.*
- **Cuando la batería no esté en uso, manténgala alejada de otros objetos metálicos como clips, monedas, llaves, clavos, tornillos u otros objetos metálicos pequeños que puedan hacer una conexión entre los terminales.** *El cortocircuito de los terminales de la batería puede provocar quemaduras o incendios.*
- **No abra ni destruya la batería.** Los electrolitos contenidos dentro de la batería son corrosivos y pueden producir daños en los ojos o la piel si se liberan. Puede ser tóxico en caso de ingestión.
- **Bajo condiciones abusivas, es posible que salga líquido despedido de la batería; evite el contacto. Si se produce un contacto accidental, aclare con agua. Si el líquido entra en contacto con los ojos, acuda también al médico.** *El líquido despedido de la batería puede provocar irritación o quemaduras.*
- **Tenga cuidado al manipular las baterías para no cortocircuitarlas con materiales conductores como anillos, pulseras, llaves, etc.** La batería o el conductor puede sobrecalentarse y producir quemaduras en caso de contacto con dichos materiales.
- **No utilice una batería o una herramienta que haya sufrido daños o modificaciones.** *Las baterías dañadas o modificadas pueden exhibir un comportamiento impredecible que puede dar lugar a un incendio, una explosión o un riesgo de lesiones.*
- **No exponga una batería o una herramienta al fuego ni a una temperatura excesiva.** *La exposición al fuego o a una temperatura superior a 130 °C (266 °F) puede provocar una explosión.*
- **Siga todas las instrucciones de carga y no cargue la batería o la herramienta fuera del intervalo de temperatura especificado en las instrucciones.** *La carga incorrecta o a temperaturas fuera del intervalo especificado puede dañar la batería y aumentar el riesgo de incendio.*

Seguridad infantil

Pueden producirse accidentes trágicos si el operario no es consciente de la presencia de niños.

- Mantenga a los niños fuera de la zona de trabajo y bajo la vigilancia de un adulto responsable.
- No permita que los niños utilicen la máquina.
- Manténgase alerta y apague la máquina si un niño o cualquier otra persona entra en la zona de trabajo.
- Tenga mucho cuidado al acercarse a esquinas ciegas, pórticos, arbustos, árboles u otros objetos que puedan ocultar su visión de un niño que pueda correr hacia el recorrido de la máquina.

Servicio

- **Solicite a un técnico de reparación cualificado que realice las tareas de servicio de su herramienta eléctrica utilizando únicamente piezas de repuesto idénticas.** *Esto garantizará el mantenimiento de la seguridad de la herramienta eléctrica.*
- **Nunca repare las baterías dañadas.** *La reparación de las baterías únicamente debe ser realizada por el fabricante o los proveedores de servicio técnico autorizados.*

Advertencias de seguridad para cortasetos

- **Mantenga todas las partes del cuerpo alejadas de la cuchilla.** *No retire el material cortado ni sujete el material a cortar cuando las cuchillas se estén moviendo. Las cuchillas continúan moviéndose después de soltar el gatillo interruptor. Un momento de inatención durante el uso del cortasetos puede provocar lesiones personales graves.*
- **Transporte el cortasetos por el asa con la cuchilla parada y tenga cuidado de no accionar ningún interruptor de encendido.** *El transporte adecuado del cortasetos reducirá el riesgo de que las cuchillas se pongan en marcha de forma involuntaria y se produzcan lesiones personales.*
- **Cuando transporte o almacene el cortasetos, instale siempre la vaina.** *El manejo adecuado del cortasetos reducirá el riesgo de lesiones personales debidas a las cuchillas.*
- **Asegúrese de que todos los interruptores de alimentación estén apagados y se haya retirado la batería antes de quitar el material atascado o realizar reparaciones en la unidad.** *La puesta en marcha inesperada del cortasetos mientras se quita el material atascado o se realizan reparaciones puede provocar lesiones personales graves.*

- **Sujete el cortasetos solo por las superficies de agarre aisladas, ya que cuchilla de corte puede entrar en contacto con cableado oculto.** *Si las cuchillas entran en contacto con un cable "con corriente", esto puede hacer que las piezas metálicas expuestas del cortasetos "tengan corriente" y podrían producir una descarga eléctrica al operario.*
- **Mantenga todos los cables de alimentación y de otro tipo alejados de la zona de corte.** *Los cordones o cables de alimentación pueden estar ocultos entre los arbustos o setos y ser cortados accidentalmente por la cuchilla.*
- **Evite utilizar el cortasetos con mal tiempo, especialmente cuando exista un riesgo de rayos.** *Esto disminuye el riesgo de ser alcanzado por un rayo.*
- **Mantenga una postura estable.** *Mantenga en todo momento una buena postura y el equilibrio. No se sitúe sobre superficies resbaladizas, irregulares o inestables. No trabaje en posiciones extrañas ni sobre escaleras. No se estire.*

Intervalo de temperatura ambiente recomendado

Elemento	Temperatura
Intervalo de temperatura de almacenamiento para herramientas eléctricas	32 °F (0 °C) ~ 113 °F (45 °C)
Intervalo de temperatura de funcionamiento para herramientas eléctricas	32 °F (0 °C) ~ 113 °F (45 °C)
Temperatura de carga de la batería	39 °F (4 °C) ~ 104 °F (40 °C)
Intervalo de temperatura de funcionamiento del cargador	39 °F (4 °C) ~ 104 °F (40 °C)
Intervalo de temperatura de almacenamiento de la batería	32 °F (0 °C) ~ 113 °F (45 °C)
Intervalo de temperatura de descarga de la batería	32 °F (0 °C) ~ 113 °F (45 °C)

Eliminación de la batería segura para el medio ambiente



Los materiales tóxicos y corrosivos que figuran a continuación se encuentran en las baterías utilizadas en esta máquina: Ion de litio, un material tóxico.

Deseche todos los materiales tóxicos de una manera especificada para evitar la contaminación del medio ambiente. Antes de desechar una batería de ion de litio dañada o agotada, contacte con la agencia local de eliminación de residuos o con la agencia de protección ambiental local para obtener información e instrucciones específicas. Lleve las baterías a un centro de reciclaje o eliminación local, certificado para la eliminación de ion de litio.

Si la batería se agrieta o se rompe, con o sin fugas, no la recargue ni la utilice. Deséchela y sustitúyala por una batería nueva. ¡NO INTENTE REPARARLA! Para evitar lesiones y riesgos de incendio, explosión o descarga eléctrica, y para evitar daños al medio ambiente:

Cubra los terminales de la batería con cinta adhesiva resistente. NO intente retirar ni destruir ninguno de los componentes de la batería.

NO intente abrir la batería.

Si se produce una fuga, los electrolitos liberados son corrosivos y tóxicos. NO deje que la solución entre en contacto con los ojos o la piel, y no la ingiera.

NO deseche estas baterías con la basura doméstica normal.

NO incinere.

NO lleve las baterías a lugares donde formarán parte de vertederos de residuos o flujos de residuos sólidos urbanos.

Llévelas a un centro de reciclaje o eliminación certificado.

DESCRIPCIÓN

Localice la etiqueta o las etiquetas de seguridad en su unidad. Asegúrese de que las etiquetas sean legibles y de entender y seguir las instrucciones que aparecen en ellas. Si una etiqueta no puede leerse, puede pedir una nueva a un distribuidor ECHO. La etiqueta de seguridad es solo un ejemplo. Su etiqueta puede tener un aspecto ligeramente diferente.

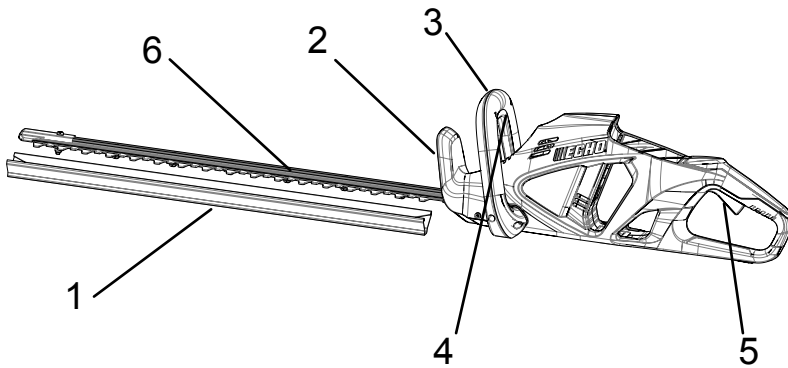

1. Vaina
2. Protección
3. Asa delantera
4. Interruptor de presencia del operario del asa delantera
5. Interruptor gatillo
6. Cuchilla

Instalación y retirada de la batería

⚠ ADVERTENCIA

El cortasetos funcionará cuando la batería esté instalada, el LED indicador de alimentación esté encendido y el interruptor gatillo y el interruptor de presencia del operario del asa delantera estén acoplados. Asegúrese de que el cortasetos esté bien colocado para evitar la pérdida de control y posibles lesiones graves. Mantenga las piezas móviles del cortasetos alejadas del suelo y de objetos que puedan enredarse.

AVISO

La batería viene parcialmente cargada de fábrica y es necesario cargarla por completo antes de usarla por primera vez.

Nota: consulte el Manual del operario que se incluye en el embalaje con la batería.

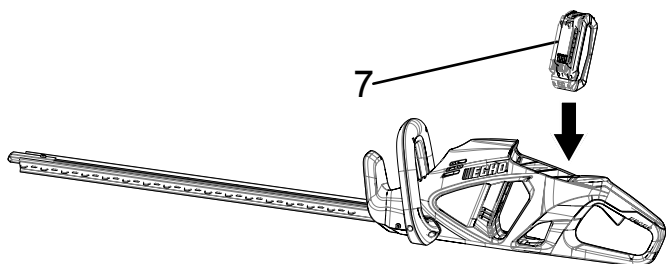

Instalación de la batería

- Sustituya la batería o el cargador si han sufrido daños.
 - Detenga la máquina y espere hasta que el motor se pare antes de instalar o retirar la batería.
 - Debe leer, conocer y seguir las instrucciones de los manuales de la batería y el cargador.
1. Alinee los bordes de la batería con las ranuras del compartimento de la batería.
 2. Introduzca la batería en el compartimento de la batería hasta que encaje en su posición.
 3. Cuando escuche un clic, la batería está instalada.

Retirada de la batería

1. Pulse y mantenga pulsado el botón de desbloqueo de la batería (7).
2. Retire la batería de la máquina.

 ADVERTENCIA

Las piezas móviles pueden amputar los dedos o provocar lesiones graves.

Mantenga las manos, la ropa y los objetos sueltos alejados de todas las aberturas.

Detenga siempre el motor, retire la batería y asegúrese de que todas las piezas móviles se hayan detenido por completo antes de retirar obstáculos, limpiar residuos o realizar tareas de servicio en la unidad.

- No meta los dedos en las muescas o en posiciones donde puedan cortarse.
- No toque la cuchilla a menos que haya retirado la batería.
- No utilice el cortasetos si alguna pieza ha sufrido daños o está doblada.
- Retire todos los objetos, como cordones, luces, cables o cuerdas de la zona de corte que puedan enredarse en la cuchilla de corte y generar un riesgo de lesiones personales.

 ADVERTENCIA

Si la cuchilla se atasca en un cable o línea eléctrica, ¡NO TOQUE LA CUCHILLA!

PUEDE RESULTAR MORTAL Y PELIGROSO.

Siga estos pasos:

1. Sujete el asa posterior aislada o deje la máquina lejos de usted.
2. Desconecte el suministro eléctrico a la línea o cable dañado antes de intentar liberar la cuchilla.

Puesta en marcha de la unidad

 ADVERTENCIA

Al poner en marcha la unidad, respete las precauciones descritas en la sección "Seguridad". De no respetarse las precauciones podría producirse un accidente o una lesión, o incluso la muerte.

1. Pulse y mantenga pulsado el interruptor de presencia del operario del asa delantera (4) con una mano.
2. Presione el interruptor gatillo (5) con la otra mano.

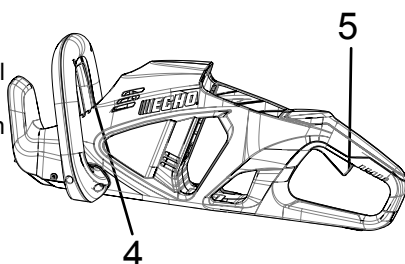

ADVERTENCIA

Sujete la máquina con ambas manos durante el funcionamiento.

Detención de la unidad

Suelte el interruptor de presencia del operario del asa delantera y el interruptor gatillo y deje que se pare el cortasetos.

AVISO

Si el cortasetos no se para cuando se sueltan el interruptor de presencia del operario del asa delantera y el interruptor gatillo, retire la batería para detener el suministro de alimentación al cortasetos. Haga que un distribuidor autorizado de servicio técnico de ECHO repare la unidad antes de volver a utilizarla. Si la máquina se cae accidentalmente, se detendrá y la cuchilla se parará totalmente tras unos segundos.

Consejos de funcionamiento

1. No fuerce la máquina en arbustos muy densos. Esto puede provocar el bloqueo de cuchilla. Si las cuchillas se detienen debido a un bloqueo:
 - Suelte el interruptor gatillo y deje que cuchilla se detenga por completo
 - Retire la batería
 - Elimine el bloqueo
2. Lleve guantes de protección al cortar.
3. Corte el nuevo crecimiento con una acción de barrido amplia para que los tallos se coloquen directamente en la cuchilla.

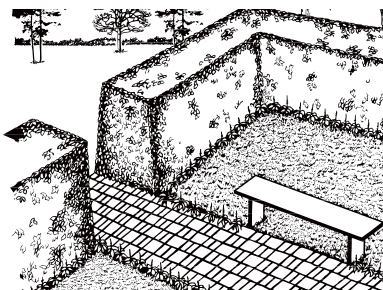

5. Puede utilizar una cuerda para ajustar la altura del seto.
6. Estire un tramo de cuerda a lo largo del seto a la altura deseada.
7. Corte el seto justo por encima de esta cuerda.
8. Corte el lateral de un seto hasta que sea más estrecho en la parte superior. De esa manera quedará a la vista una mayor parte del seto.

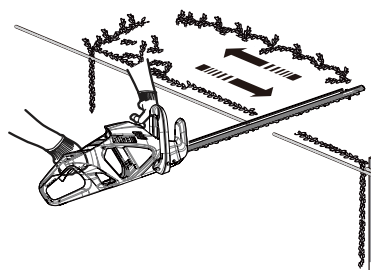

ADVERTENCIA

Las piezas móviles pueden amputar los dedos o provocar lesiones graves. Mantenga las manos, la ropa y los objetos sueltos alejados de todas las aberturas. Detenga siempre el motor y asegúrese de que todas las piezas móviles se hayan detenido por completo antes de retirar obstáculos, limpiar residuos o realizar tareas de servicio en la unidad. Deje que la unidad se enfríe antes de realizar tareas de servicio. Lleve guantes para proteger las manos de los bordes afilados y las superficies calientes.

ADVERTENCIA

El manejo de una unidad con un mantenimiento deficiente puede provocar lesiones graves al operario o a los transeúntes. Siga siempre todas las instrucciones de mantenimiento tal y como están escritas, de lo contrario pueden producirse lesiones personales graves.

Su unidad se ha diseñado para proporcionar muchas horas de servicio sin problemas. El mantenimiento periódico programado ayudará a su unidad a lograr ese objetivo. Si no está seguro o no está equipado con las herramientas necesarias, le recomendamos que lleve su unidad a un distribuidor de servicio técnico para su mantenimiento. Para ayudarlo a decidir si quiere hacerlo usted mismo o dejar que lo haga el distribuidor, cada tarea de mantenimiento ha sido clasificada. Si la tarea no aparece en la lista, acuda a un distribuidor para las reparaciones.

Niveles de habilidad

Nivel 1 = Fácil de hacer. Pueden ser necesarias herramientas comunes.

Nivel 2 = Dificultad moderada. Pueden ser necesarias algunas herramientas especializadas.

Nivel 3 = Consulte con el distribuidor.

Intervalos de mantenimiento

COMPONENTE/SISTEMA	MANTENIMIENTO PROCEDIMIENTO	NIVEL DE HABILIDAD NECESARIO
Diariamente o antes del uso		
Batería y compartimento de la batería	Inspeccionar/Limpiar *	1
Tornillos/Tuercas/Pernos	Inspeccionar/Apretar/Sustituir *	
Cuchillas	Inspeccionar/Limpiar ¹	

NOTA IMPORTANTE - Los intervalos de tiempo que se muestran son máximos. El uso real y su experiencia determinarán la frecuencia del mantenimiento necesario.

NOTAS SOBRE EL PROCEDIMIENTO DE MANTENIMIENTO:

1 Inspeccione la cuchilla y limpie según sea necesario.

* Se recomienda la sustitución en función del hallazgo de daños o desgaste durante la inspección.

Limpeza de la batería y el compartimento de la batería

ADVERTENCIA

Riesgo de descarga eléctrica o incendio. No utilice materiales conductores para limpiar la batería ni el compartimento de esta.

- Utilice aire comprimido o un cepillo de cerdas suaves para eliminar los residuos de la batería y del compartimento de la batería
- Utilice un cepillo pequeño de cerdas suaves para limpiar los orificios de ventilación.

Lubricación de la cuchilla

Para aumentar la eficiencia y la duración de las cuchillas, lubríquelas cuidadosamente tras cada sesión de trabajo:

- Coloque la máquina sobre una superficie plana y lisa.
- Utilice un paño suave y un cepillo para limpiar las cuchillas.
- Utilice una capa ligera de aceite para lubricar las cuchillas a lo largo del filo superior de la cuchilla.

AVISO

Recomendamos la utilización del limpiador Red Armor® Blade Cleaner & Lubricant

SOLUCIÓN DE PROBLEMAS

Problema	Causa	Solución
El motor no se pone en marcha cuando aprieta el gatillo interruptor.	La batería no se ha instalado bien.	Asegúrese de que haya instalado bien la batería en la máquina.
	La batería se ha agotado.	Cargue la batería.
	El interruptor de presencia del operario del asa delantera no está acoplado.	Acople el interruptor de presencia del operario del asa delantera.
La máquina echa humo durante el funcionamiento.	La máquina ha sufrido daños.	<ol style="list-style-type: none"> 1. Detenga la máquina inmediatamente. 2. Retire la batería. 3. Contacte con un distribuidor.
El motor está en marcha, las cuchillas no se mueven.	La máquina ha sufrido daños.	No utilice la máquina y contacte con un distribuidor.
	Las cuchillas están bloqueadas.	Retire la batería y, posteriormente, elimine el bloqueo de las cuchillas.
Hay demasiado ruido o vibración durante el funcionamiento.	Las piezas están sueltas.	<ol style="list-style-type: none"> 1. Detenga la máquina. 2. Retire la batería. 3. Inspeccione si hay daños. 4. Compruebe y apriete las piezas flojas.
	Las piezas han sufrido daños.	No utilice la máquina y contacte con un distribuidor.

ALMACENAMIENTO

Almacenamiento tras el uso

Cuando almacene el producto durante largos periodos de tiempo, asegúrese de realizar los siguientes preparativos para el almacenamiento.

Cortasetos

No almacene su unidad sin realizar un mantenimiento de protección para el almacenamiento que incluya lo siguiente:

1. Apague la alimentación de la unidad.
2. Retire la batería del cortasetos.
3. Elimine la acumulación de suciedad y residuos del exterior de la unidad.
4. Apriete todos los tornillos y tuercas.
5. Instale la vaina de la cuchilla.
6. Cubra el compartimento de la batería del cortasetos.
7. Almacene la unidad en un lugar seco, sin polvo y lejos del alcance de los niños.

Batería

1. Retire la batería del cortasetos.
2. Almacene en un lugar seco, sin polvo y lejos del alcance de los niños.
3. Almacene a temperaturas entre -4°F (-20°C) y 140°F (60°C).
4. Si la batería se ha almacenado durante más de seis meses, cárguela al 100% de su capacidad.

Cargador

1. Retire la batería del cargador.
2. Desconecte el cargador del suministro eléctrico.
3. Almacene en un lugar seco, sin polvo y lejos del alcance de los niños.

ESPECIFICACIONES

Tensión	56V
Velocidad sin carga	3200 SPM
Longitud de cuchilla	22" (552 mm)
Capacidad de corte	1,1" (28 mm)
Peso (sin batería)	6,7 lbs (3,05 kg)
Batería: Modelo Tipo Tensión Tipo de cargador Tensión de entrada del cargador	Batería de la serie de baterías ECHO eFORCE™ 56V Li-ion 56 (nominal 50,4) CCCV 120V CA 60Hz
Modelo de cargador	Cargador para serie de batería ECHO eFORCE™ 56V

REGISTRO DEL PRODUCTO

Gracias por elegir un equipo eléctrico de ECHO

Vaya a <http://www.echo-usa.com/Warranty/Register-Your-ECHO> para registrar su nuevo producto en línea. ¡Es RÁPIDO y FÁCIL! NOTA: su información nunca será vendida ni mal empleada por ECHO, Incorporated.

El registro de su compra nos permite ponernos en contacto con usted en el improbable caso de que se produzca una actualización de servicio o una retirada del producto, y verifica su propiedad para la consideración de la garantía.

Si no tiene acceso a Internet, puede rellenar el siguiente formulario y enviarlo por correo a:

***ECHO Incorporated, Product Registration, PO Box 1139,
Lake Zurich, IL 60047.***

ECHO PRODUCT REGISTRATION CARD : TARJETA DE REGISTRO : CARTE D'ENREGISTREMENT DU PRODUIT

ONLINE OPTION: Register online and save a stamp! You will be alerted of product updates and/or be sent new ECHO product information and special offers. Simply go to: www.echo-usa.com

OPCIÓN POR INTERNET: Regístrese en la página web y ahorre una estampilla! Le alertarán sobre actualizaciones del producto y/o se le enviara información sobre los nuevos productos ECHO y las ofertas especiales. Simplemente visite: www.echo-usa.com

OPTION EN LIGNE: Enregistrez en ligne et épargner un timbre! Vous serez informé sur les nouveaux produits ECHO et les mises à jour de produit ainsi que les offres spéciales. Simplementement visitez le: www.echo-usa.com

Please Print : Por Favor Enscriba Con Letra De Molde : En Lettre Carré S.V.P. **Confidential:** Information provided will not be shared or sold

Purchaser's Name : Nombre del Comprador : Nom de l'acheteur _____

Address : Dirección : Adresse _____

City : Ciudad : Ville _____ State : Estado : Province _____ Zip Code : Código Postal : Code Postal _____

E-Mail Address : Dirección De Correo Electrónico : Courrier Electronique _____

Phone Number : Número De Teléfono : Téléphone _____ Date of Purchase : Fecha de la Compra : Date de l'achat _____

Where Purchased : Nombre del Almacén donde fue Comprado : Lieu d'achat _____

Model Number : Número del Modelo: No. de modèle _____ Serial Number : Número de Serie : No. de série _____

Registering your purchase enables us to contact you in the unlikely event of a product update or product recall and verifies your ownership in the event of loss. El registrar su compra nos permite estar en contacto con usted en caso de cualquier evento como el aviso de tiempo de servicio o la revocación del producto y verificación de propiedad en caso de robo o pérdida. L'enregistrement de votre achat nous permettra de vous contacter dans le cas improbable de modifications des instructions d'utilisation ou de rappel du produit et vérifier que vous êtes le propriétaire en cas de vol ou de perte.

Primary use of tool: Professional Homeowner Rental Equip.
 Uso primario de la herramienta: Profesional Dueño de casa Alquiler
 Usage principal: Professionnel Residential Locaton
 Do you wish to receive periodic ECHO product information and special offers by e-mail? Yes No
 ¿Desea usted recibir información periódica y ofertas especiales por correo electrónico sobre el producto ECHO? Yes No
 Souhailtez-vous recevoir périodiquement de l'information sur les produits ECHO et les offres spéciales par courrier électronique? Oui Non
 Did you visit the ECHO website before purchasing your product? Yes No
 Visité usted la página web ECHO antes de comprar su producto? Si No
 Avez-vous visité le site d'ECHO avant de procurer votre produit? Oui Non

What factor(s) most influenced your purchase?
 Performance Price Dealer
 Reliability Prior Experience Quality Warranty
 Friend/Family Brand Friend/Family
 ¿Cuál factor(es) influyó más en su compra?
 Funcionamiento Precio Distribuidor
 Confiabilidad Experiencia Anterior Calidad Garantía
 Amigo/Familia Marca Amigo/Familia
 Quel facteur (facteurs) vous a influencé le plus?
 Performance Prix Marchand
 Fiabilité Expérience Qualité Garantie
 Ami/Famille Marque Garantie

ECHO INC., 400 Oakwood Rd., Lake Zurich, IL 60047
 1.800.432.ECHO WWW.ECHO-USA.COM

X7572270206 02-2012



**Declaración de garantía limitada para ECHO de 56 voltios
Productos vendidos en EE.UU. y Canadá**

ECHO Incorporated garantiza al comprador minorista original que este producto de exterior de 56 voltios de la marca ECHO carece de defectos de material y mano de obra y se compromete a reparar o sustituir, a criterio de ECHO Incorporated, cualquier producto defectuoso sin cargo alguno en los siguientes plazos de tiempo a partir de la fecha de compra:

■ Si el producto es para uso doméstico:

- Unidad – 5 años
- Batería o cargador – 2 años

■ Si el producto es para uso comercial:

- Motosierra – 1 año
- Todas las demás unidades – 2 años
- Batería o cargador – 1 año

■ Si el producto es para uso de alquiler: 90 días para todas las unidades, baterías y cargadores.

■ Accesorios de corte tales como, por ejemplo, barras, cadenas, piñones, cuchillas, dientes, correas, PowerBroom™ y los cabezales de corte de nailon para uso doméstico, o que no generen ingresos, estarán cubiertos por fallos debidos a defectos en los materiales o en la mano de obra durante un periodo de 60 días a partir de la fecha de compra original del producto y de 30 días para uso comercial/de alquiler. Cualquier uso indebido por contacto con hormigón, rocas u otras estructuras no está cubierto por esta garantía.

La presente garantía se extiende únicamente al comprador minorista original y comienza en la fecha de la compra minorista original.

Cualquier pieza de este producto que, a criterio razonable de ECHO Incorporated, esté defectuosa en cuanto a materiales o mano de obra, será reparada o sustituida sin cargo alguno en concepto de piezas y mano de obra por un distribuidor autorizado de ECHO. Las unidades, las piezas de reparación y los accesorios sustituidos en virtud de esta garantía están garantizados únicamente durante el resto del periodo de garantía original.

El producto, incluida cualquier pieza defectuosa, debe ser devuelto a un distribuidor autorizado de ECHO dentro del periodo de garantía. Los gastos de entrega del producto al centro de servicio técnico para el trabajo de garantía y los gastos de devolución al propietario después de la reparación o sustitución correrán a cargo del propietario. La responsabilidad de ECHO Incorporated con respecto a las reclamaciones se limita a realizar las reparaciones o sustituciones necesarias y ninguna reclamación por incumplimiento de la garantía será causa de cancelación o rescisión del contrato de venta de ningún producto de exterior de 56 voltios de la marca ECHO. El distribuidor exigirá un

comprobante de compra para justificar cualquier reclamación bajo garantía. Todos los trabajos bajo garantía deben ser realizados por un distribuidor autorizado de ECHO.

Esta garantía no cubre ningún producto que haya sido sometido a mal uso, descuido, negligencia o accidente, o que haya sido manejado de cualquier forma contraria a las instrucciones de funcionamiento especificadas en el Manual del operario.

Esta garantía no se aplica a ningún daño del producto que sea resultado de un mantenimiento inadecuado o a cualquier producto que haya sido alterado o modificado. La garantía no se extiende a las reparaciones necesarias por el desgaste normal o por el uso de piezas o accesorios que sean incompatibles con el producto de exterior de 56 voltios de la marca ECHO o que afecten negativamente a su funcionamiento, rendimiento o durabilidad. Adicionalmente, esta garantía no cubre el desgaste de elementos normales como, por ejemplo, los siguientes:

elementos de desgaste como mandos de avance, carretes exteriores, hilos de corte, bobinas interiores, arandelas de fieltro, pasadores de enganche, cuchillas de mulching, ventiladores del soplador, tubos del soplador y de aspiración, bolsa de aspiración y correas, barras de guía, cadenas de sierra, bolsa recogehierba, cuchillas del cortasetos y ruedas.

ECHO Incorporated se reserva el derecho de cambiar o mejorar el diseño de este producto sin asumir ninguna obligación de modificar cualquier producto fabricado anteriormente.

Todas las garantías implícitas están limitadas en su duración al periodo de garantía establecido. En consecuencia, cualquier garantía implícita de este tipo, incluidas la comerciabilidad, la idoneidad para una finalidad en particular, o de otro tipo, se rechaza en su totalidad después de la finalización del periodo de garantía correspondiente de cinco años, dos años, un año, 90 días, 60 días o 30 días. La obligación de ECHO Incorporated en virtud de esta garantía se limita estricta y exclusivamente a la reparación o sustitución de las piezas defectuosas. ECHO Incorporated, no asume ni autoriza a nadie a asumir ninguna otra obligación en su nombre. Algunos estados no permiten limitaciones a la duración de una garantía implícita, por lo que es posible que la limitación anterior no sea aplicable en su caso. ECHO Incorporated, no asume ninguna responsabilidad por daños fortuitos, consecuentes o de otro tipo, incluidos, por ejemplo, los gastos de devolución del producto a un distribuidor autorizado de productos de exterior de 56 voltios de la marca ECHO y los gastos de entrega de vuelta al propietario, el tiempo de desplazamiento del mecánico, los gastos de teléfono, el alquiler de un producto similar durante el tiempo en que se realice el servicio de garantía, los desplazamientos, la pérdida o el daño de bienes personales, la pérdida de ingresos, la pérdida de uso del producto, la pérdida de tiempo o las molestias. Algunos estados no permiten la exclusión o la limitación de los daños fortuitos o consecuentes, por lo que es posible que la limitación o exclusión anterior no sea aplicable en su caso.

Esta garantía le otorga derechos legales específicos; también puede poseer otros derechos que varían de un estado a otro.

Esta garantía se aplica a todos los productos de exterior de 56 voltios de la marca ECHO, fabricados por o para ECHO Incorporated, y vendidos en los Estados Unidos y Canadá.

Para localizar al distribuidor autorizado de ECHO más cercano, visite www.ECHO-usa.com o llame al número 1-800-432-ECHO (3246).

NOTAS

403HCH000001 - 403HCH999999



ECHO INCORPORATED
400 Oakwood Road
Lake Zurich, IL 60047
www.echo-usa.com