



MULTIFUNCTION CART

Model Number:

UPC Code:

DL7839

0-65857-17799-2

Congratulations on your latest furniture purchase! **Dorel Living** furniture has been developed with quality, convenience and style in mind. We trust it will provide you with many years of exceptional comfort and service.

Before beginning assembly, we encourage you to familiarize yourself with your new furniture piece by taking a few minutes to go through this booklet. It contains important information on our warranty and care tips to keep your furniture looking as good as new.

Customer satisfaction is important to us at Dorel Asia. Our agents are available Monday to Friday 8am to 5pm (EST) to answer any question you may have. For faster service, always have the model number ready when calling our toll free number **1-800-295-1980** or emailing us at **das@dorel.com** .

For more great furniture ideas, check out our website at www.dorelliving.com

You can also keep up to date on all the latest trends by liking our [Facebook page](#).

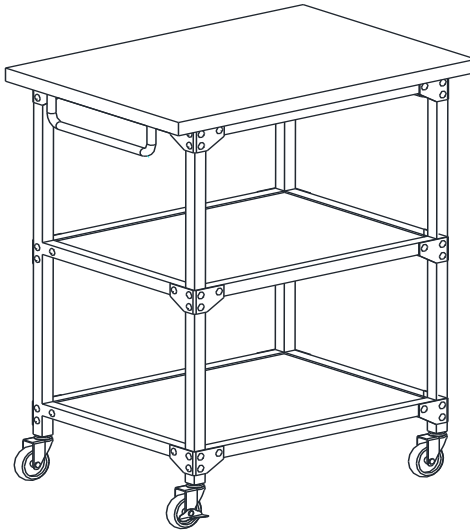

Date of Purchase: _____ / _____ / _____

Lot Number: _____

(taken from carton)

DO NOT RETURN PRODUCT TO THE STORE. If a part is missing or damaged, contact our customer service department. We will replace the part **FREE** of charge.

NOTE: THIS INSTRUCTION BOOKLET CONTAINS **IMPORTANT** SAFETY INFORMATION. PLEASE READ AND KEEP FOR FUTURE REFERENCE.

CUSTOMER SERVICE

If you are missing parts or have any questions about this product, contact our customer service representative first!



CALL 1-800-295-1980

You can also order parts by writing to the address listed below. Please include the product model number, color and a detailed description of the part.

**Customer Service Department No. 413
12345 Albert-Hudon Boulevard, Suite 100
Montreal, Quebec
Canada, H1G 3L1
E-MAIL: das@dorel.com**

NOTES

- * Ensure all parts and components are present before beginning assembly.
- * Assemble on a soft, smooth surface to prevent damage to product finish.
- * Phillips head screw driver is not included.
- * DO NOT use power tools.
- * Assembly and handling may require two people.
- * Estimated assembly time is 45 - 60 minutes.
- * CAUTION: Adult assembly required



WARNING

- * DO NOT use the cart as a seating surface.
- * **DO NOT** place any type of electrical appliance on the unit.
- * **DO NOT** place any pots or pans containing hot liquids on the unit.
- * **DO NOT** place any item on the top panel weighing more than 30 lbs.
- * DO NOT place any item on the cart with dimensions exceeding those of the top panel.
- * Before moving the cart remove all products off the top panel and make sure the caster wheels are in the unlocked position.
- * To prevent damage to the caster wheels, gently lift the cart when sliding it over raised edges on the floor.
- * After placing the cart in the desired location, lock the caster wheels to prevent movement.

CARE AND CLEANING

Dust regularly with a soft, dry cloth. We do not recommend the use of chemical cleaners or wax on our lacquered furniture as it may damage the finish. Keep solvents, alcohol, nail polish and polish removers away from your hardwood furniture surfaces.

MAINTENANCE

Check bolts/screws periodically and tighten them if necessary.

LIMITED WARRANTY





Dorel warrants its product to be free from defects in material and workmanship and agrees to remedy any such defect. This warranty covers 1 year from the date of original purchase. This warranty is valid only upon presentation of proof of purchase. This is solely limited to the repair or replacement of defective furniture components and no assembly labor is included. This warranty does not apply to any product which has been improperly assembled, subjected to misuse or abuse or which has been altered or repaired in any way. This warranty gives you specific legal rights and you may also have other rights which vary from State to State.

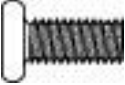

WARNING: Should this product become damaged, and/or components are broken or missing, DO NOT USE.

MULTIFUNCTION CART DL7839

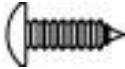

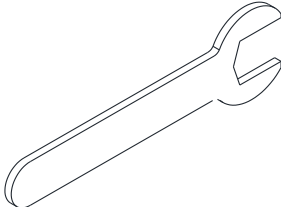

HARDWARE LIST

<p>1</p>  <p>Ø1/4"*1/2"</p>	<p>2</p>  <p>Ø1/4"*1-1/2"</p>
<p>BOLT 12 PCS</p>	<p>BOLT 8 PCS</p>
<p>3</p>  <p>Ø5/32"*5/8"</p>	<p>4</p>  <p>Ø5/32"*1/2"</p>
<p>SCREW 12 PCS</p>	<p>SCREW 8 PCS</p>
<p>5</p>  <p>M4</p>	 <p>14MM</p>
<p>ALLEN KEY 1 PC</p>	<p>ALLEN WRENCH 1 PC</p>

MULTIFUNCTION CART

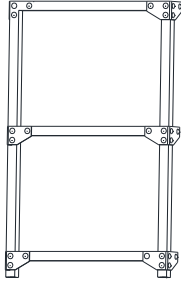
DL7839

PARTS LIST

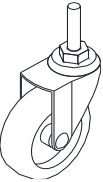
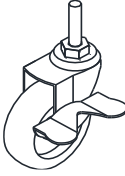
<p>A</p> 	<p>B</p> 	<p>C</p> 
<p>TOP PANEL 1 PC</p>	<p>SIDE PANEL 2 PCS</p>	<p>UPPER RAIL 2 PCS</p>
<p>D</p> 	<p>E</p> 	<p>F</p> 
<p>RAIL 4 PCS</p>	<p>TOWEL RACK 2 PCS</p>	<p>SHELF 2 PCS</p>
<p>G</p> 	<p>H</p> 	
<p>CASTER 2 PCS</p>	<p>LOCKING CASTER 2 PCS</p>	

MULTIFUNCTION CART DL7839

STEP 1:

Attach upper rail (C) to side panels (B) with bolts (1) and Allen key (5).

NOTE: Do not fully tighten the bolts. Loose bolts will facilitate assembly in the following steps.

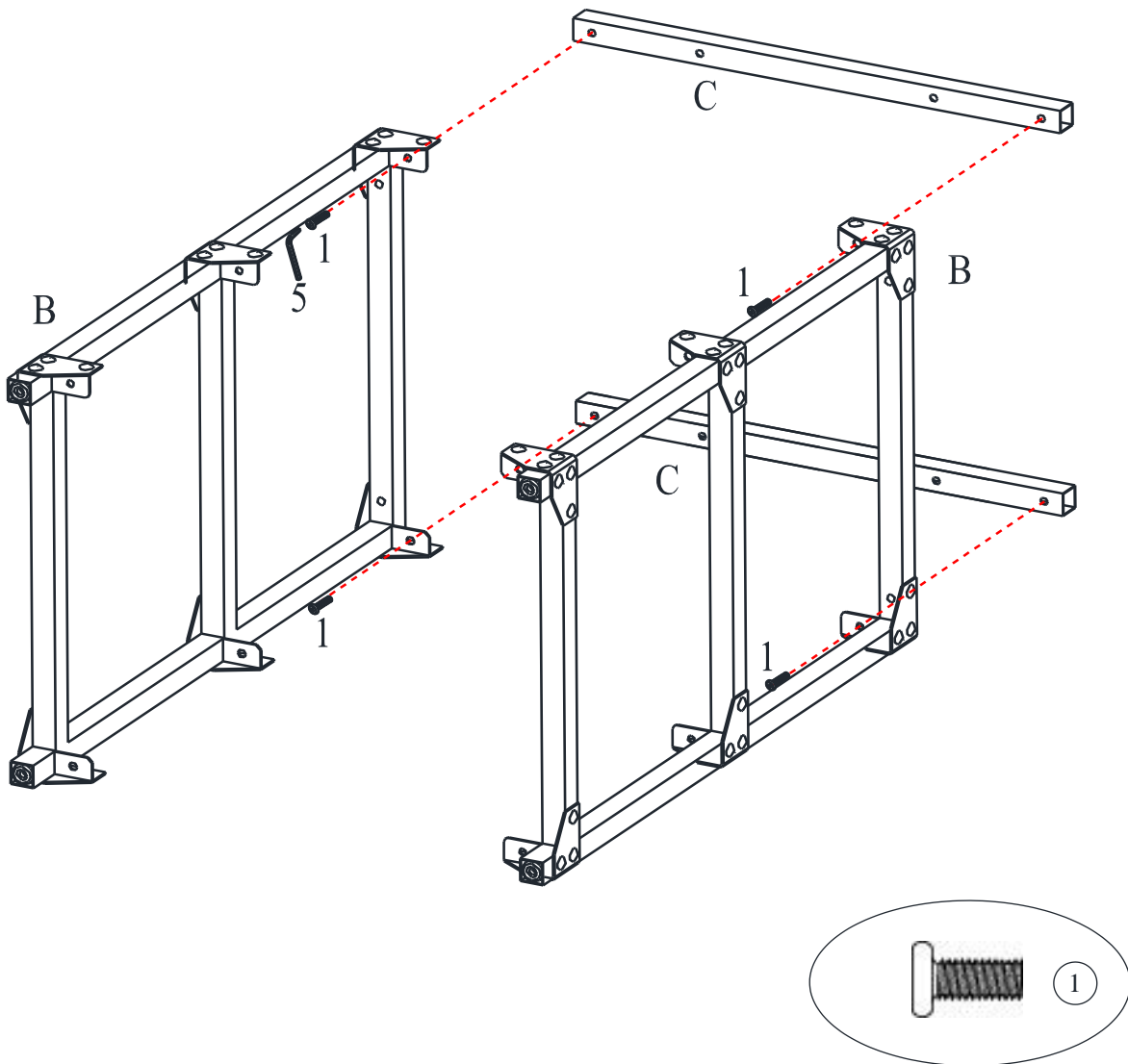

MULTIFUNCTION CART DL7839

STEP 2:

Attach rails (D) to side panels (B) with bolts (1) and Allen key (5).

NOTE: Do not fully tighten the bolts. Loose bolts will facilitate assembly in the following steps.

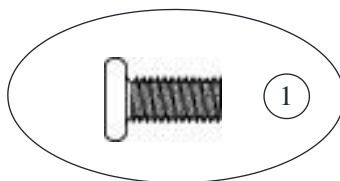
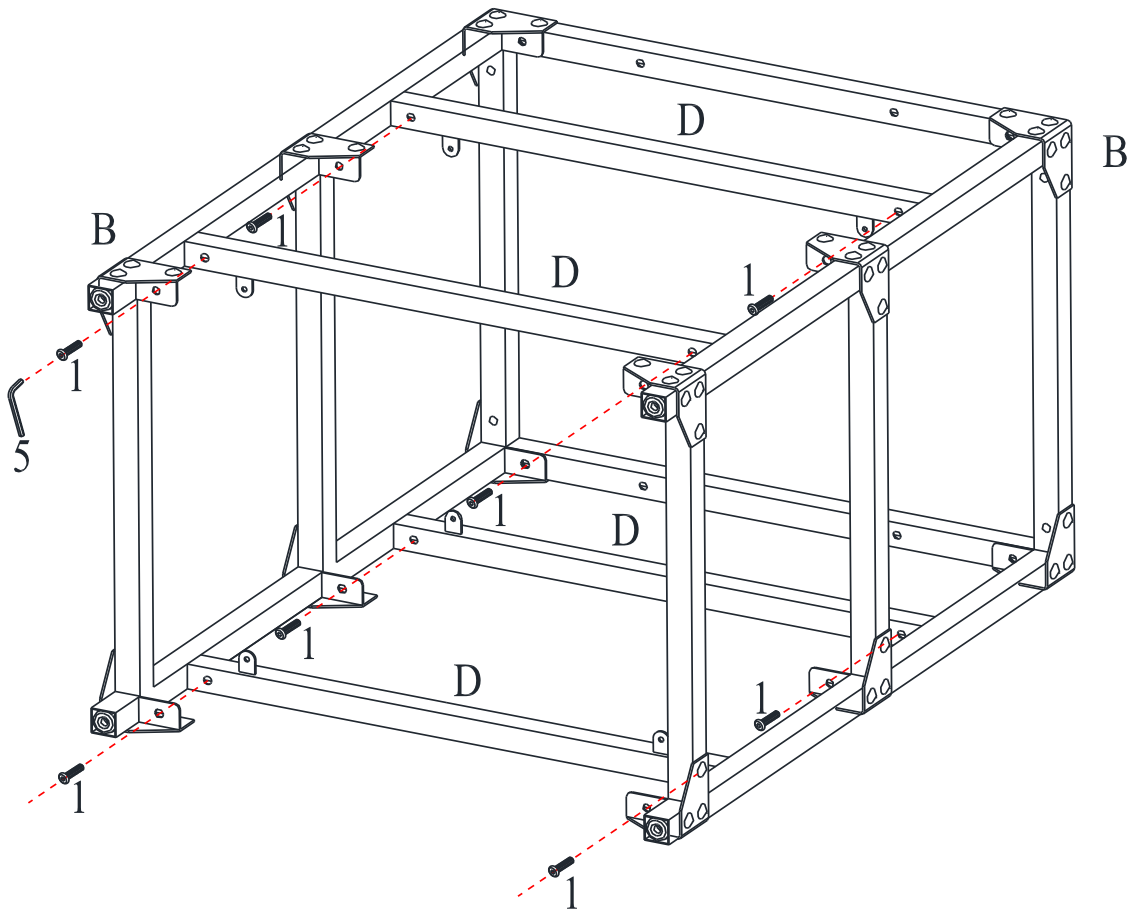

MULTIFUNCTION CART DL7839

STEP 3:

Attach the assembled unit (done in step 2) to the top panel (A) with bolts (2) and Allen key (5).

NOTE: Do not fully tighten the bolts. Loose bolts will facilitate assembly in the following steps.

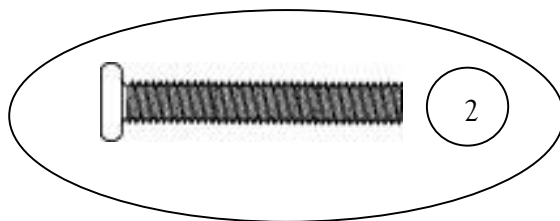
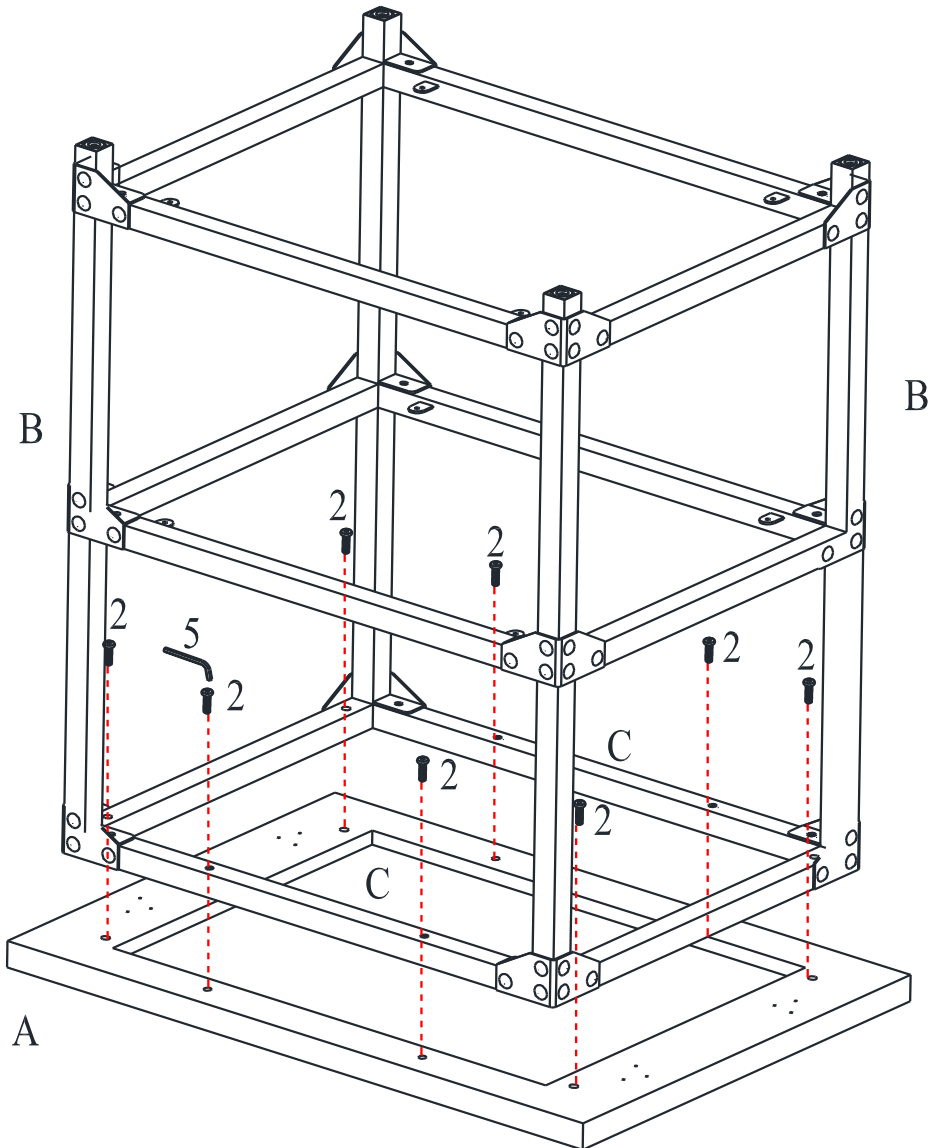

MULTIFUNCTION CART DL7839

STEP 4:

Attach shelves (F) to rails (D) with screws (4) using a Phillips head screwdriver (not included).

Make sure shelves (F) are properly placed before securing them to rails (D).

Tighten all the bolts previously installed.

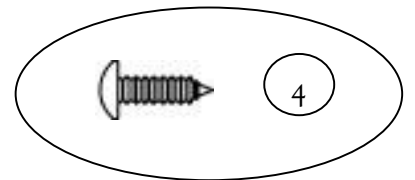
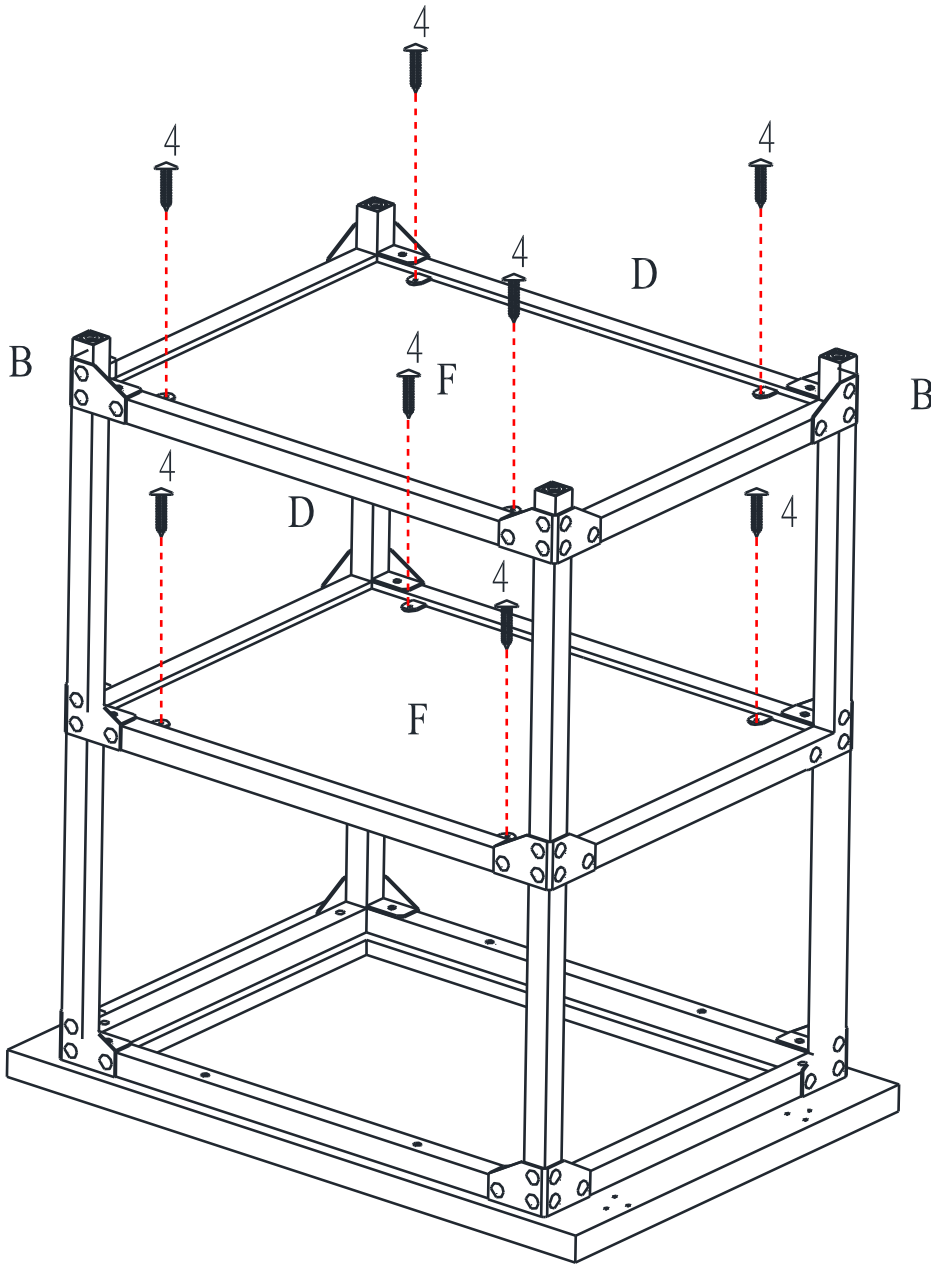

MULTIFUNCTION CART DL7839

STEP 5:

Attach towel racks (E) to top panel (A) with screws (3) using a Phillips head screwdriver (not included).

NOTE: Screws (3) will make their own holes. Do not use power tools and do not over tighten the screws.

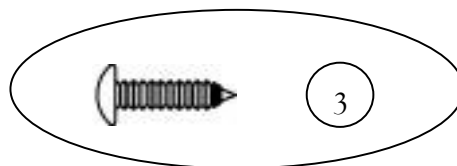
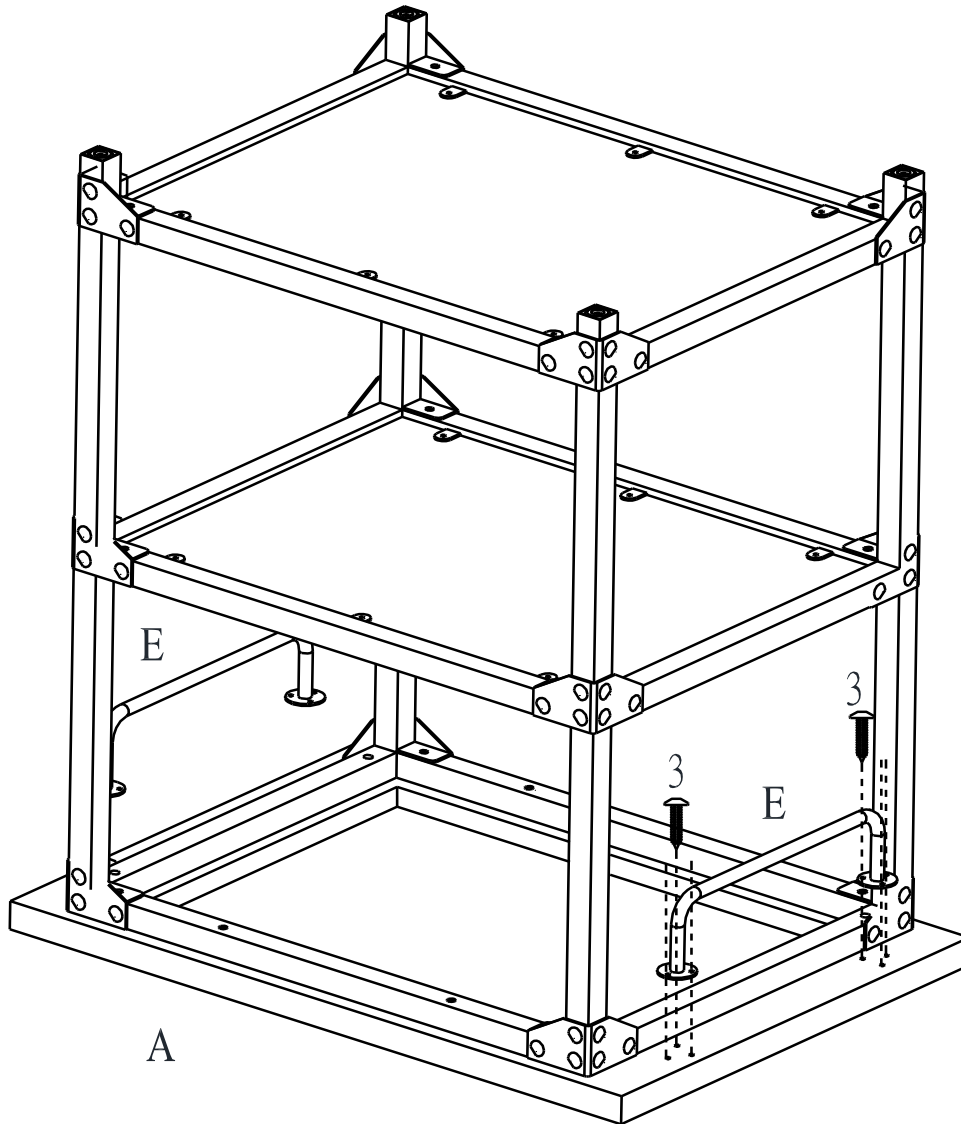

MULTIFUNCTION CART DL7839

STEP 6:

Attach casters (G & H) to the side panels (B) as shown below by rotating them clockwise.

Use Allen Wrench (6) to tighten the casters (G & H).

Turn the assembled unit upright.

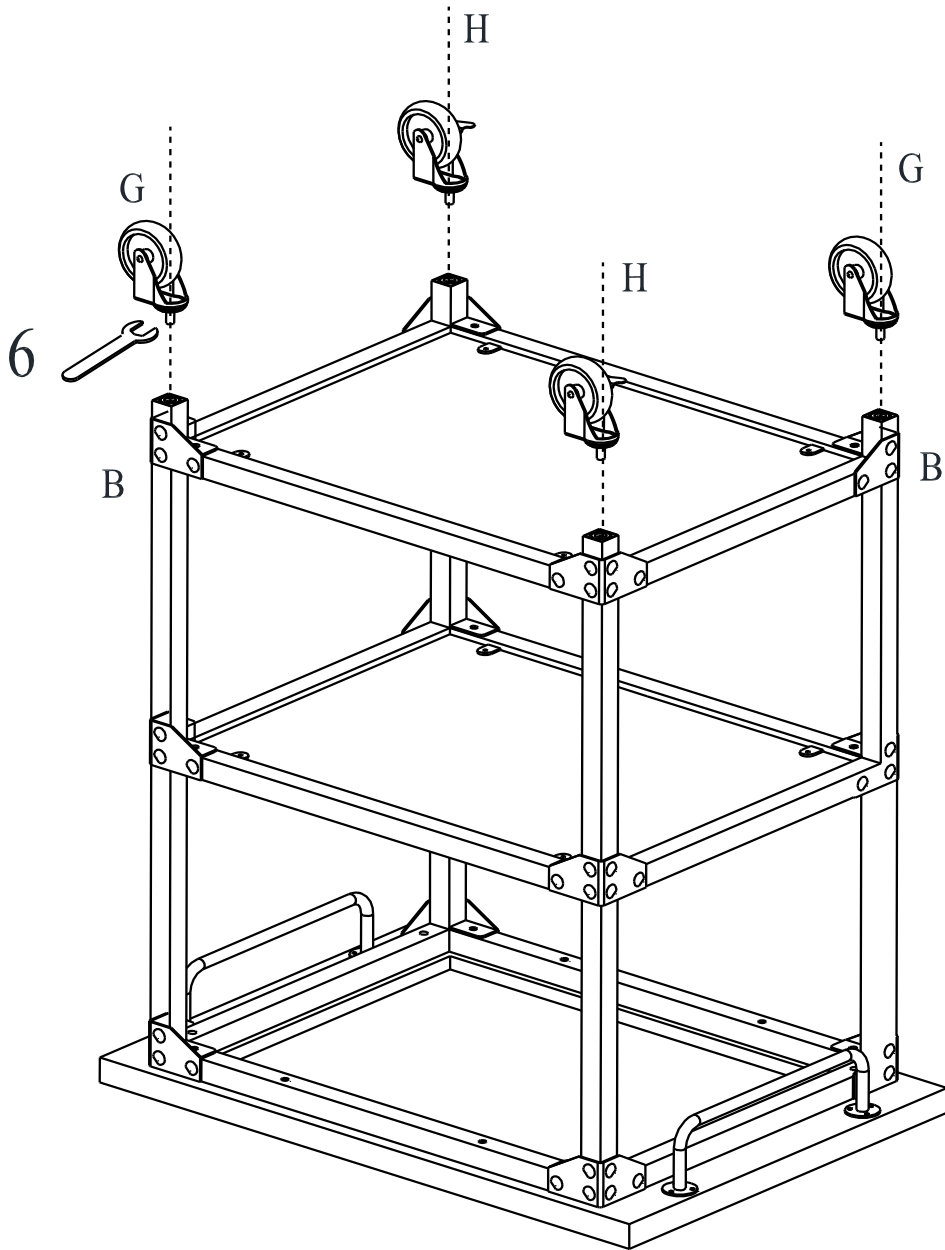

MULTIFUNCTION CART

DL7839



CAUTION: This unit is intended for use only with the products and/or maximum weights indicated. Use with other products and/or products heavier than the maximum weights indicated may result in instability or cause possible injury.

Product
Maximum
Weights

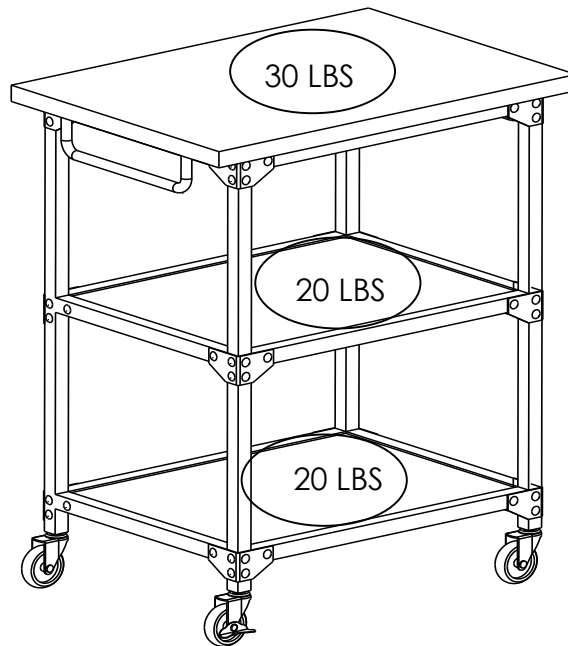

That's it ! You've finished assembling your cart.



WARNINGS:

- * DO NOT place any item on the cart with dimensions exceeding those of the top panel.
- * Before moving the cart remove all products off the top panel and make sure the caster wheels are in the unlocked position.
- * DO NOT use the cart as a seating surface.
- * **DO NOT** place any type of electrical appliance on the unit.
- * **DO NOT** place any pots or pans containing hot liquids on the unit.

DO NOT RETURN PRODUCT TO THE STORE.

If a part is missing or damaged, contact our customer service department. We will replace the part FREE of charge.



Tel #: 1-800-295-1980
E-Mail: das@dorel.com

Customer Service

PLEASE DO NOT RETURN THIS PRODUCT TO THE STORE

PLEASE CONTACT CUSTOMER SERVICE REPRESENTATIVES AT THE FOLLOWING NUMBERS SHOULD THERE BE ANY MISSING OR DEFECTIVE PART(S).

Customer Service Phone Number 1-800-295-1980 Customer Service Fax Number 514-353-7819	Email: das@dorel.com
--	---

Request Date:

Name:

Shipping Address:

Street & Number:

City & State:

Zip Code:

Day Time Phone Number:
(including area code)

Date & Place of Purchase:

Part(s) description and quantity: (Please be sure to list model number or SKN number)

Customer Service Representative Mailing Address:

Customer Service Department No. 413, 12345 Albert-Hudon Boulevard, Suite 100, Montreal, QC, Canada, H1G 3L1

CARRITO MULTIFUNCIÓN

DOREL
Living

Modelo No:

CODIGO UPC:

DL7839

0-65857-17799-2

¡Felicitaciones por su nueva compra de un mueble! Los muebles de la línea **Dorel Living** han sido diseñados con la calidad, la comodidad y el estilo en mente. Estamos seguros de que este mueble le servirá por muchos años con su comodidad excepcional.

Le recomendamos que antes de comenzar a armarlo se familiarice con su nueva compra y tome unos minutos de su tiempo para leer este manual. Contiene información importante sobre nuestra garantía y consejos de cuidados para que su mueble siempre conserve su apariencia de nuevo.

Le damos mucha importancia a Dorel Asia a la satisfacción de nuestros clientes. Nuestros representantes están disponibles de lunes a viernes de 8 h a 17 h (hora del este) para responder a todas sus preguntas. Con el fin de acelerar el servicio, por favor tenga a mano el número de modelo cuando llame a nuestro número sin coste **1-800-295-1980** o por correo electrónico a **das@dorel.com**.

Para obtener más ideas de muebles inspirantes, visite nuestro sitio web en www.dorelliving.com

También puede mantenerse informado de todas las últimas tendencias suscribiéndose a nuestra página en [Facebook](#).

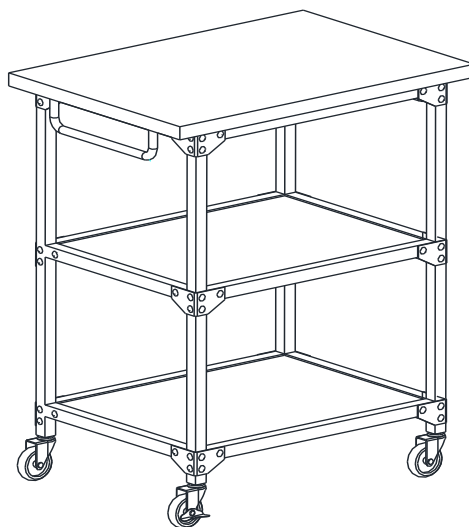

Fecha de compra: ____ / ____ / ____

Número de lote: _____
(en la caja)

NO DEVUELVA EL PRODUCTO A LA TIENDA. Si falta una pieza o está dañada, contacte nuestro departamento de servicio a la clientela. Reemplazaremos la pieza SIN cargo.

NOTA: ESTE MANUAL DE INSTRUCCIONES CONTIENE INFORMACIÓN DE SEGURIDAD **IMPORTANTE**. POR FAVOR, LÉALO Y CONSÉRVELO PARA CONSULTARLO EN EL FUTURO.

SERVICIO AL CLIENTE

Si faltan piezas o si tiene alguna pregunta sobre este producto, ¡comuníquese con nuestro representante de servicio!



LLAME AL 1-800-295-1980

También puede pedir piezas escribiendo a la siguiente dirección. Por favor incluya el número de modelo, color y una descripción detallada de la pieza.

**Departamento de Servicio al Cliente No. 413
12345 Albert-Hudon Boulevard, Suite 100
Montreal, Quebec
Canada H1G 3L1**

CORREO ELECTRONICO: das@dorel.com

NOTA

- * Antes de comenzar a ensamblar el producto, asegúrese de identificar todas las piezas y componentes
- * Ármela sobre una superficie suave y lisa para evitar dañar el pulido del producto.
- * Se necesita un destornillador en cruz para armarla (no incluido).
- * No utilice herramientas eléctricas.
- * Se necesitan dos personas para armar el producto.
- * Tiempo estimado para armarla: 45 - 60 minutos.
- * PRECAUCION: Debe ser armada por un adulto.



ADVERTENCIA

- * NO use la carrito de cocina como asiento.
- * NO coloque ningún tipo de electrodoméstico sobre la unidad.
- * NO coloque ninguna cacerola o sartén con líquidos calientes sobre la unidad
- * NO coloque ningún artículo que pese más de 30 libras sobre el panel superior.
- * NO coloque ningún artículo cuyas dimensiones excedan las del panel superior sobre la carrito de cocina.
- * Antes de desplazar la carrito de cocina, retire todos los productos que estén sobre el panel superior y asegúrese de que las rueditas no estén aseguradas.
- * Para evitar dañar las rueditas, levante levemente el carrito de cocina cuando lo deslice sobre bordes salientes del piso.
- * Luego de colocar la mesa auxiliar de cocina en el lugar deseado, asegure las rueditas para evitar que se mueva.

CUIDADO Y LIMPIEZA

Quítele el polvo regularmente con un paño limpio y seco para evitar que haya acumulación. De vez en cuando se puede usar un paño húmedo para limpiar la superficie. Séquelo inmediatamente. No utilice productos abrasivos que puedan dañar el lustre. La exposición excesiva a la luz solar y a cambios extremos de temperatura y humedad puede dañar la madera del mueble.

MANTENIMIENTO

Verifique los pernos y tornillos periódicamente y ajústelos si es necesario.

GARANTÍA LIMITADA

Dorel garantiza que el producto está libre de defectos de material y mano de obra y se compromete a remediar cualquier defecto de este tipo. Esta garantía cubre 1 año a partir de la fecha de compra original. Esta garantía es válida solamente con presentación de una prueba de compra. Se limita a la reparación o reemplazo de componentes defectuosos del mueble y no incluye ningún trabajo de armado. Esta garantía no se aplica a ningún producto que haya sido mal armado, sometido a mal uso o abuso, o que haya sido alterado o reparado de cualquier manera. Esta garantía le da las derechas legales específicas y usted puede también tener otras derechas que varíen de estado a estado.







ADVERTENCIA: Si este producto está dañado y/o ciertas piezas faltan o están rotas, NO LO USE.

CARRITO MULTIFUNCIÓN

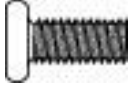

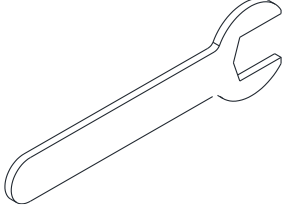

DL7839

LISTA DE ACCESORIOS

1	 Ø1/4"*1/2"	2	 Ø1/4"*1-1/2"
	PERNO 12 PZS		PERNO 8 PZS
3	 Ø5/32"*5/8"	4	 Ø5/32"*1/2"
	TORNILLO 12 PZS		TORNILLO 8 PZS
5	 M4		 14MM
	LLAVE ALLEN 1 PZ		LLAVE INGLESA 1 PZ

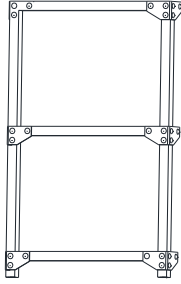
CARRITO MULTIFUNCIÓN DL7839

LISTA DE PIEZAS

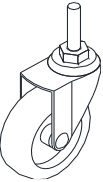
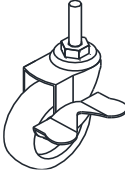
A 	B 	C 
PANEL SUPERIOR 1 PZ	PANEL LATERAL 2 PZS	RIEL SUPERIOR 2 PZS
D 	E 	F 
RIEL 4 PZS	PORTA TOALLAS 2 PZS	ESTANTE 2 PZS
G 	H 	
RUEDA 2 PZS	RUEDA BLOQUEABLE 2 PZS	

CARRITO MULTIFUNCIÓN DL7839

ETAPA 1:

Fije el riel superior (C) a los paneles laterales (B) con los pernos (1) y la llave Allen (5).

NOTA: No apriete completamente los pernos. Los pernos sueltos facilitarán el montaje en las siguientes etapas.

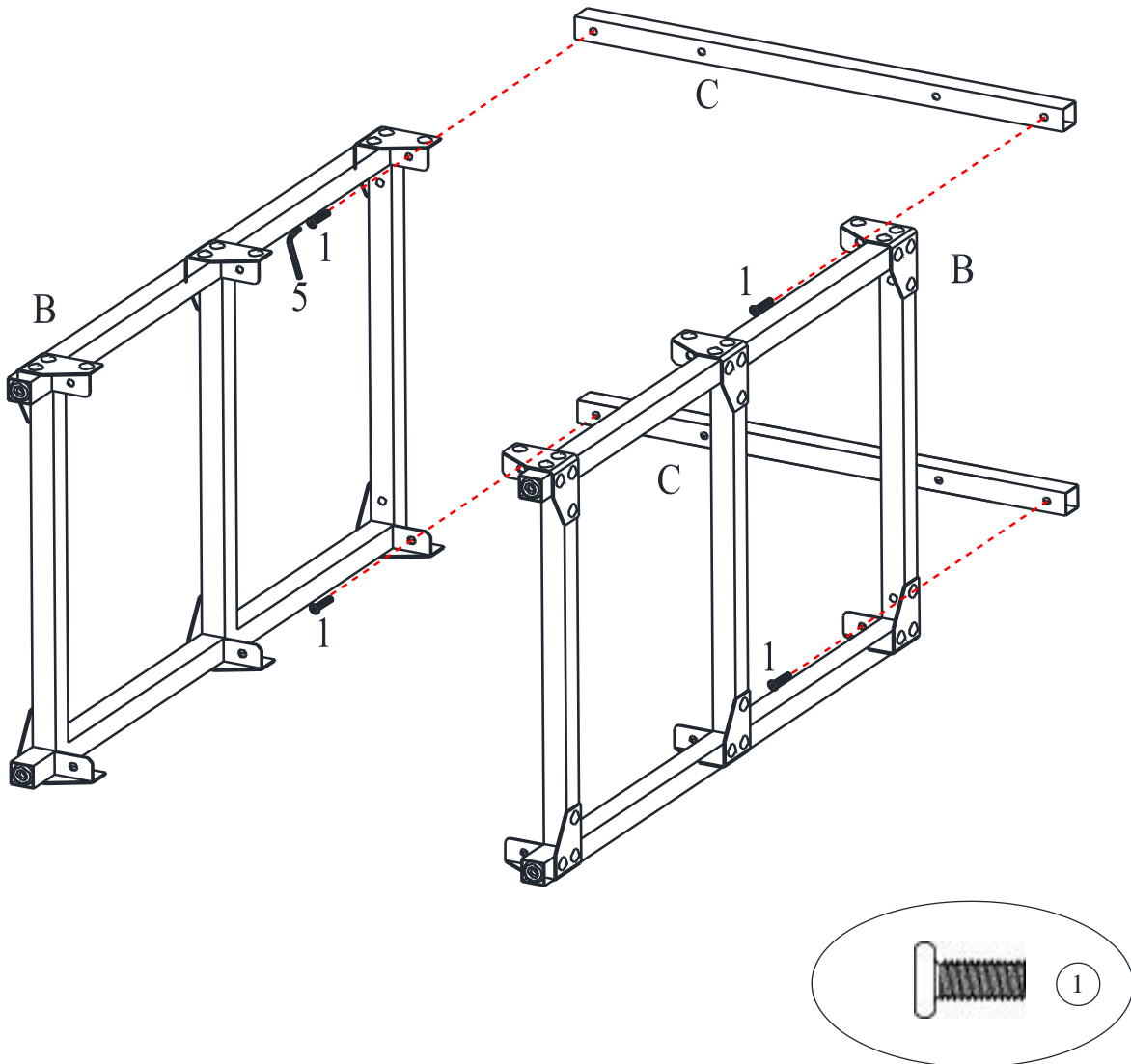

CARRITO MULTIFUNCIÓN DL7839

ETAPA 2:

Fije los rieles (D) a los paneles laterales (B) con los pernos (1) y la llave Allen (5)

NOTA: No apriete completamente los pernos. Los pernos sueltos facilitarán el montaje en las siguientes etapas.

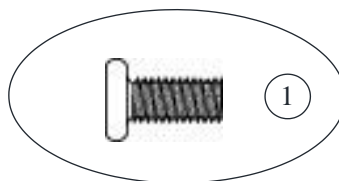
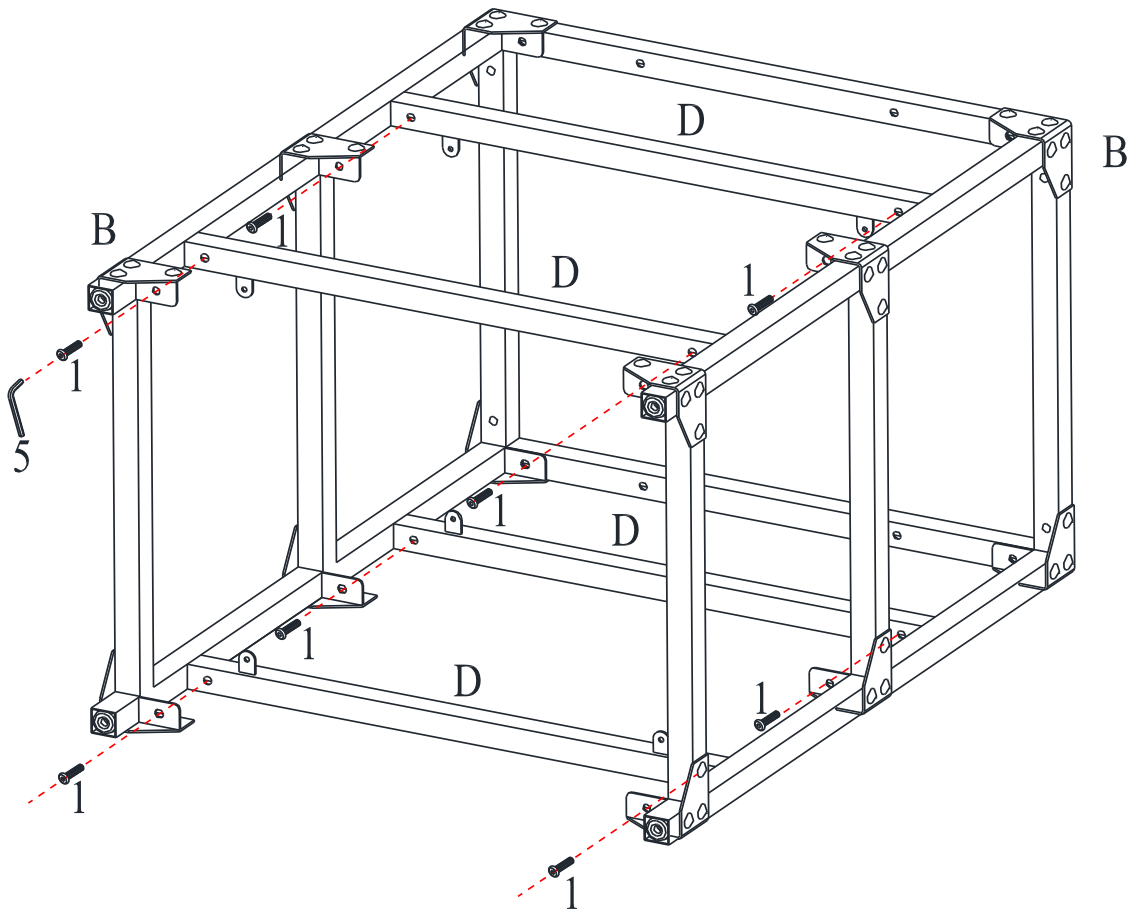

CARRITO MULTIFUNCIÓN DL7839

ETAPA 3:

Fije la unidad ensamblada en la etapa 2 al panel superior (A) con los pernos (2) y la llave Allen (5).

NOTA: No apriete completamente los pernos. Los pernos sueltos facilitarán el montaje en las siguientes etapas.

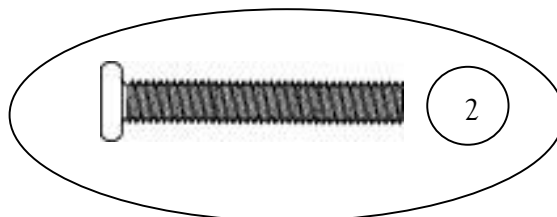
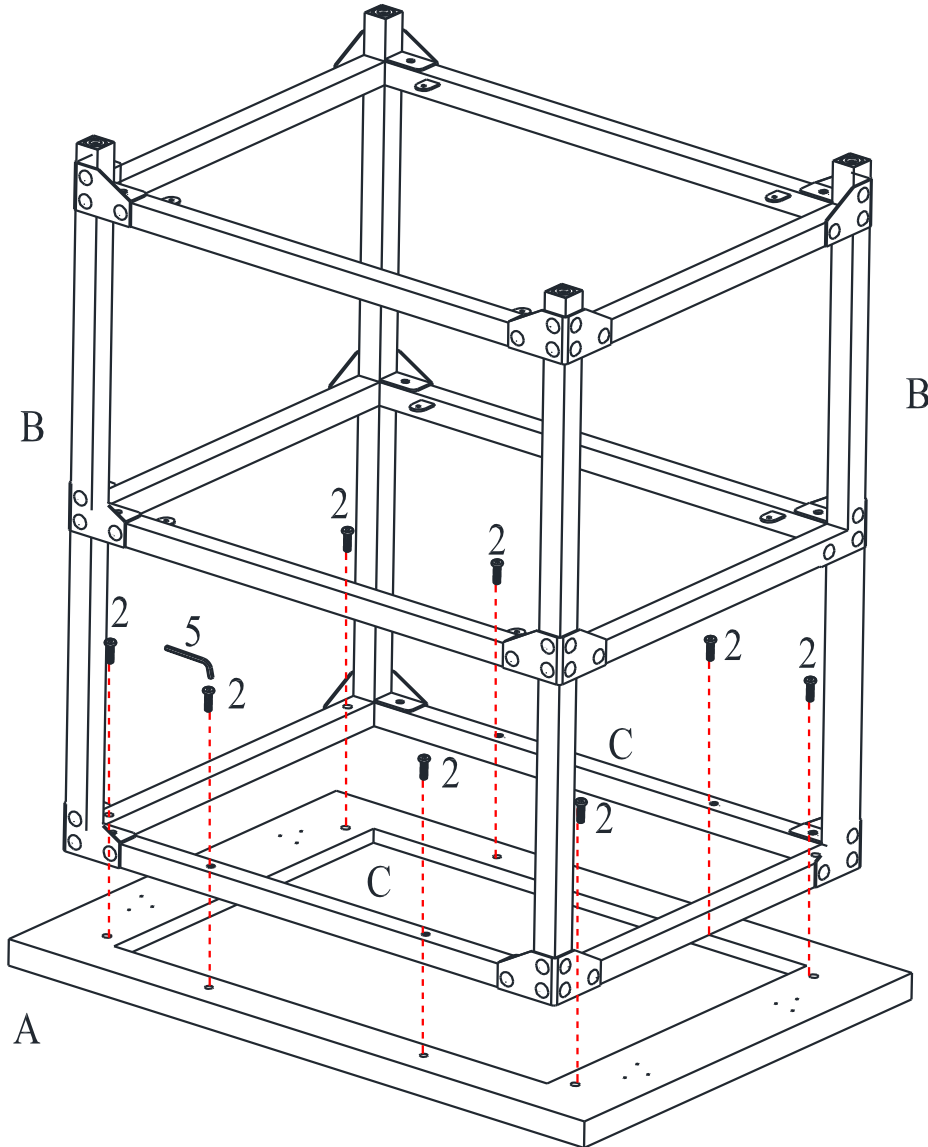

CARRITO MULTIFUNCIÓN DL7839

ETAPA 4:

Fije los estantes (F) a los rieles (D) con los tornillos (4) usando un destornillador Phillips (no incluido).
Asegúrese de que los estantes (F) estén colocados correctamente antes de sujetarlos a los rieles (D).
Apriete todos los pernos previamente instalados.

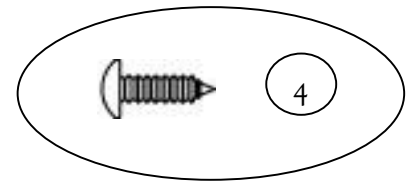
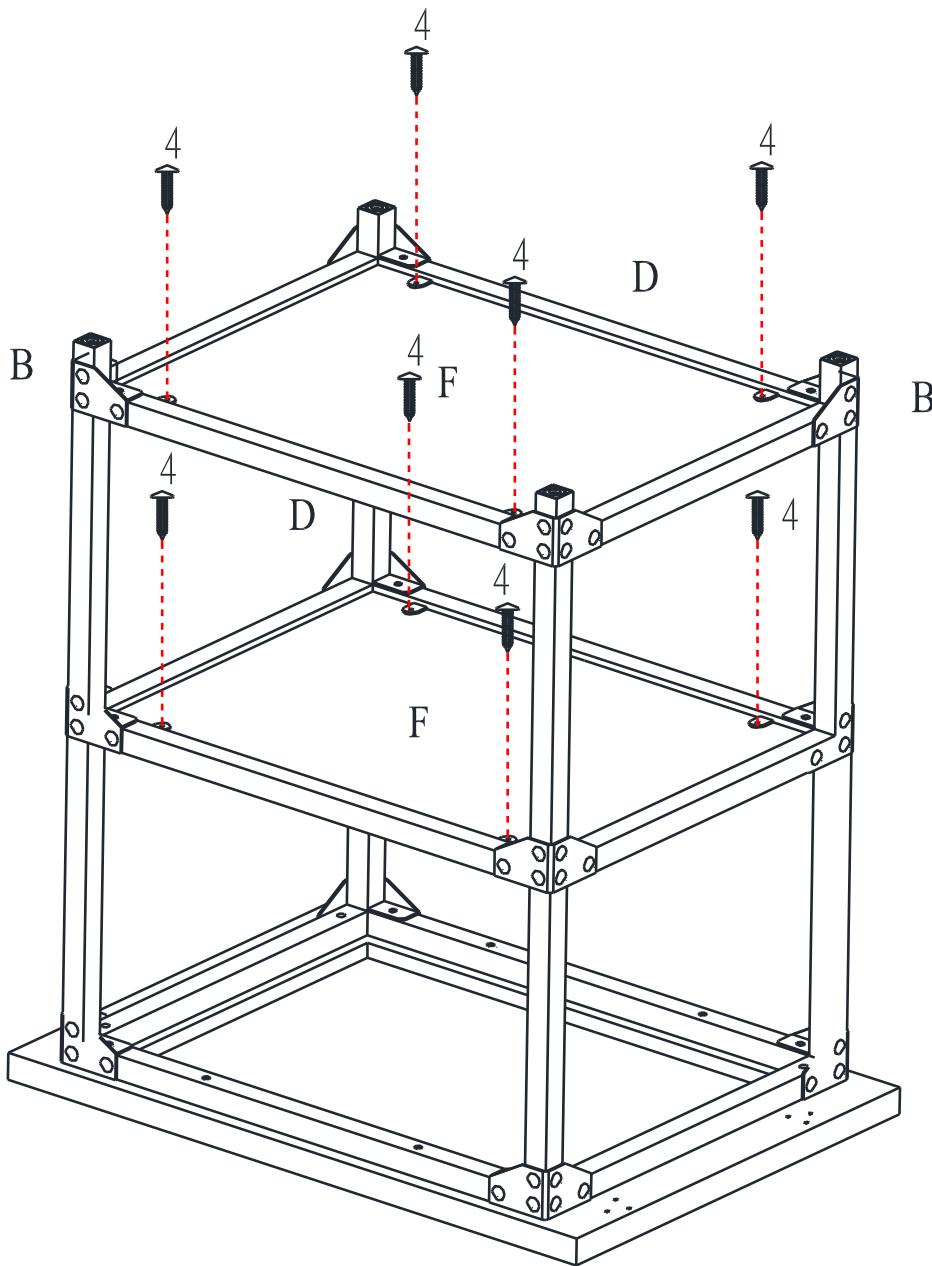

CARRITO MULTIFUNCIÓN DL7839

ETAPA 5:

Fije los porta toalleros (E) en el panel superior (A) con los tornillos (3) usando un destornillador Phillips (no incluido).

NOTA: Los tornillos (3) harán sus propios agujeros. No utilice herramientas eléctricas y no apriete demasiado los tornillos.

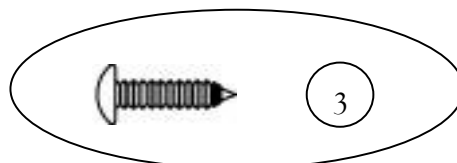
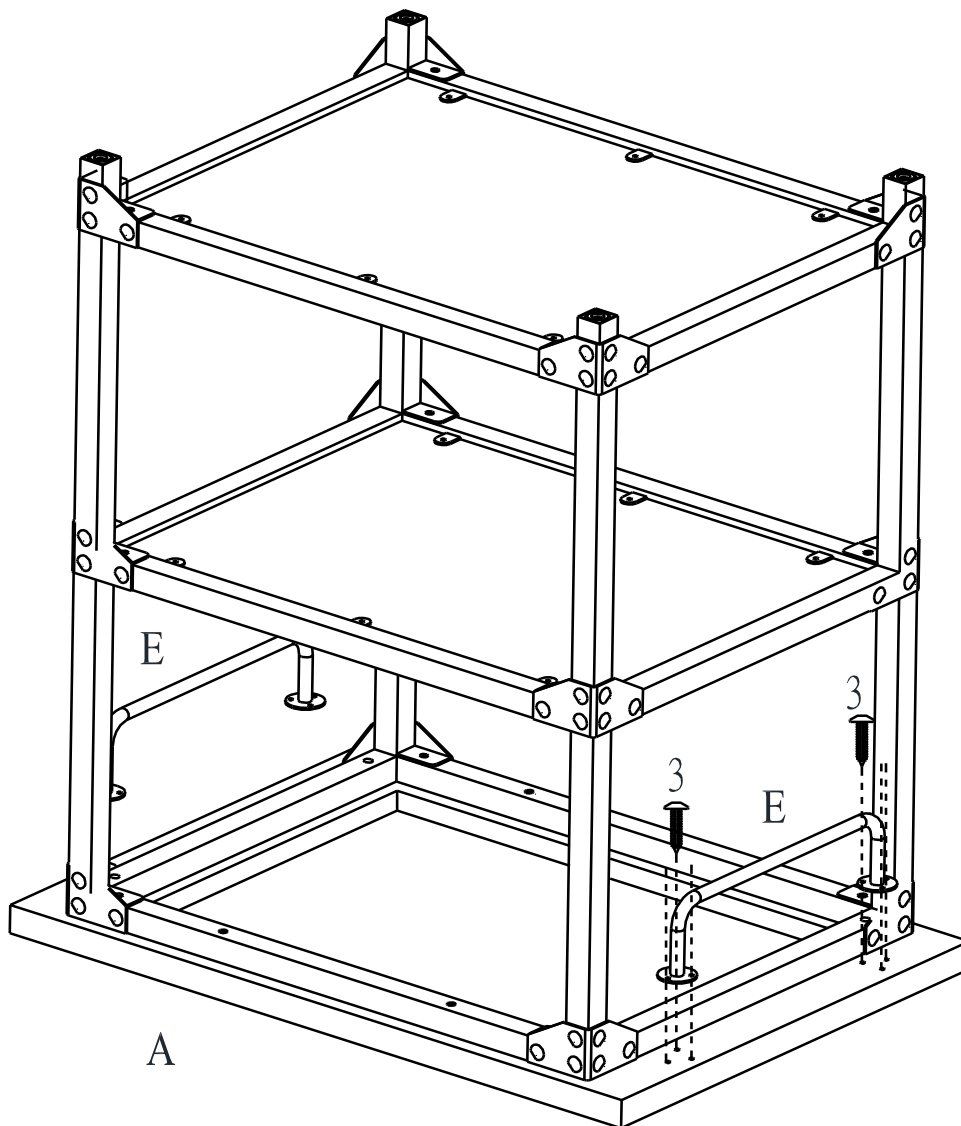

CARRITO MULTIFUNCIÓN DL7839

ETAPA 6:

Fije las ruedas (G & H) a los paneles laterales (B) como se muestra en el dibujo de abajo y girándolas en el sentido de las agujas del reloj.

Utilice la llave Allen (6) para apretar las ruedas (G & H).

Gire la unidad montada a la posición vertical.

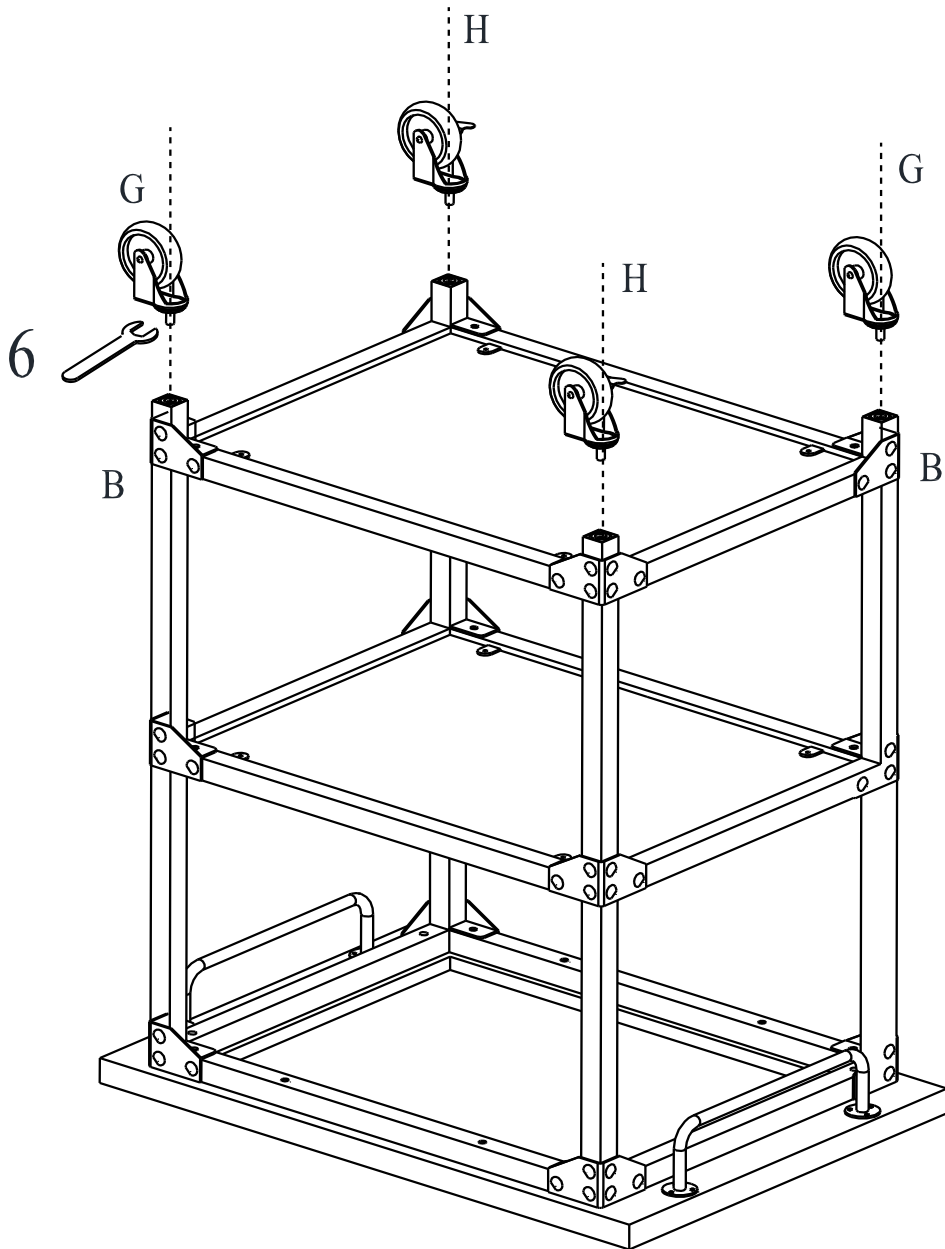

CARRITO MULTIFUNCIÓN DL7839



PRECAUCIÓN: Esta unidad está prevista únicamente para ser usada con los productos y el peso máximo indicados. Al usarla con otros productos más pesados que el peso máximo indicado puede resultar en inestabilidad y causar heridas.

Pesos
máximos del
producto

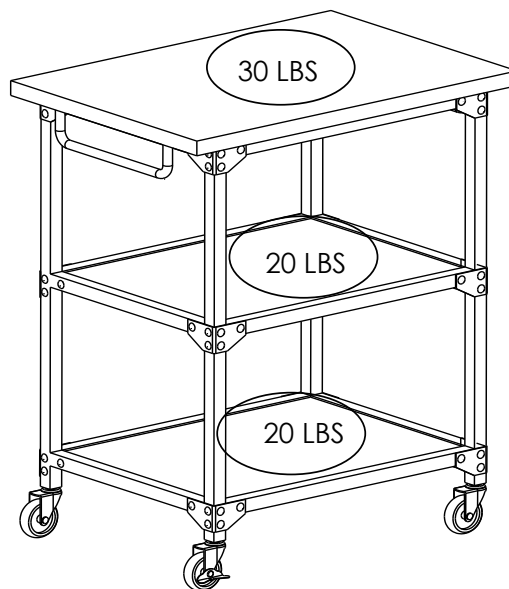

¡Listo! Acaba de armar su carrito.



ADVERTENCIAS:

- * **NO** coloque ningún artículo cuyas dimensiones excedan las del panel superior sobre la carrito.
- * Antes de desplazar la carrito, retire todos los productos que estén sobre el panel superior y asegúrese de que las rueditas no estén frenadas.
- * **NO** use la carrito como asiento.
- * **NO** coloque ningún tipo de electrodoméstico sobre la unidad.
- * **NO** coloque ninguna cacerola o sartén con líquidos calientes sobre la unidad

NO DEVUELVA EL PRODUCTO A LA TIENDA.

Si falta una pieza o está dañada, contacte nuestro departamento de servicio a la clientela. Reemplazaremos la pieza SIN cargo.



Tel #: 1-800-295-1980
Correo electrónico: das@dorel.com
Fax #: 514-353-7819

Servicio al Cliente

POR FAVOR, NO DEVUELVA ESTE PRODUCTO A LA TIENDA

POR FAVOR, CONTACTE LOS REPRESENTANTES DEL SERVICIO A LA CLIENTELA A LOS SIGUIENTES NÚMEROS SI FALTA UNA PIEZA O ESTÁ DEFECTUOSA.

Número de teléfono del Servicio a la Clientela 1-800-295-1980
Número de fax del Servicio a la Clientela 514-353-7819 Email: das@dorel.com

Fecha de pedido:

Nombre:

Dirección de envío:
Calle y número:
Ciudad y Estado:
Código postal:

Teléfono para llamar de día:
(incluyendo código regional)

Fecha y lugar de compra:

Descripción de pieza(s) y cantidad: (Por favor, asegúrese de incluir número de modelo o número SKN)

Dirección postal del Servicio a la Clientela:

Departamento de Servicio a la Clientela No. 413, 12345 Albert-Hudon Boulevard, Suite 100, Montreal, QC, Canada, H1G 3L1

CHARIOT MULTIFONCTION

DOREL
Living

Modèle No:

Code CUP:

DL7839

0-65857-17799-2

Félicitations pour votre dernier achat d'un meuble ! Les meubles de la ligne **Dorel Living** ont été conçus ayant en tête la qualité, la commodité et le style. Nous sommes convaincus que ce meuble vous servira durant de nombreuses années avec un confort exceptionnel.

Nous vous encourageons à vous familiariser avec les caractéristiques de votre nouveau meuble avant de commencer l'assemblage ; prenez donc quelques minutes pour lire ce manuel. Il contient de l'information importante concernant notre garantie et des conseils d'entretien pour vous assurer de garder votre meuble aussi beau qu'aux premiers jours.

La satisfaction de nos clients est important pour nous chez Dorel Asia. Nos représentants sont disponibles du lundi au vendredi de 8 h à 17 h (heure de l'est) pour répondre à toutes vos questions. Afin d'accélérer le service, ayez toujours en main le numéro de modèle lorsque vous contacterez notre numéro sans frais **1-800-295-1980** ou par courriel à **das@dorel.com**.

Pour trouver d'autres idées inspirantes, veuillez visiter notre site web à www.dorelliving.com.

Vous pouvez aussi souscrire à notre page [Facebook](#) pour être à la fine pointe de toutes les dernières tendances.

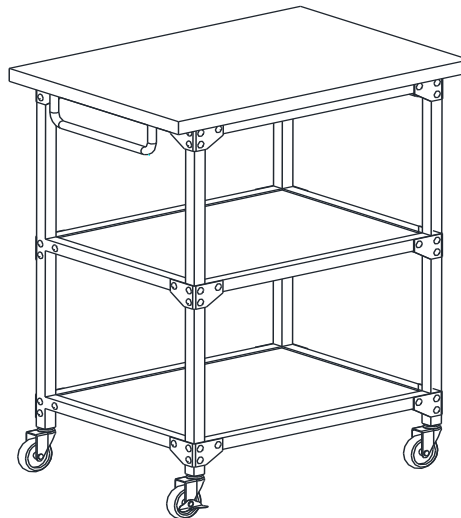

Date d'achat : ____ / ____ / ____

Numéro de lot : _____
(sur la boîte)

NE RETOURNEZ PAS LE PRODUIT AU MAGASIN. Si une pièce est manquante ou endommagée, veuillez communiquer avec notre service à la clientèle. Nous la remplacerons **GRATUITEMENT**.

NOTE: CE MANUEL D'INSTRUCTIONS CONTIENT INFORMATION DE SÉCURITÉ IMPORTANT.
VEUILLEZ LE LIRE ET LE CONSERVER POUR RÉFÉRENCE ULTÉRIEURE.

SERVICE À LA CLIENTÈLE

Si des pièces sont manquantes ou si vous avez des questions concernant ce produit, contactez un représentant de notre service à la clientèle d'abord!

 **APPELEZ 1-800-295-1980**

Vous pouvez aussi commander des pièces en écrivant à l'adresse indiquée ci-dessous. Veuillez inclure le numéro de modèle du produit, la couleur et une description détaillée de la pièce.

Service à la clientèle, Département No. 413

12345 boul. Albert-Hudon, Suite 100

Montreal, Quebec

Canada H1G 3L1

Courriel : das@dorel.com

NOTE

- * Assurez-vous de repérer toutes les parties et les pièces avant de commencer l'assemblage.
- * Assemblez sur une surface douce pour ne pas endommager la finition du produit.
- * Un tournevis à tête cruciforme (non inclus) est nécessaire pour l'assemblage.
- * **NE PAS** utiliser d'outils électriques.
- * L'assemblage nécessite 2 personnes.
- * Temps d'assemblage estimé: 45 - 60 minutes.
- * Attention: Doit être assemblé par un adulte.



MISE EN GARDE:

- * **NE PAS** utiliser le chariot de cuisine pour s'asseoir.
- * **NE PAS** placer aucun type d'appareil électrique sur l'unité.
- * **NE PAS** placer de casseroles ou de poêlons contenant des liquides chauds sur l'unité.
- * **NE PAS** placer aucun article sur le dessus de l'unité pesant plus de 13.6 kg (30 lb).
- * **NE PAS** placer aucun article sur le chariot de cuisine ayant des dimensions qui excèdent celles du dessus de l'unité.
- * Avant de déplacer le chariot de cuisine, retirez tous les produits sur le dessus de l'unité et assurez-vous que les roulettes sont à la position déverrouillée.
- * Pour ne pas endommager les roulettes, soulevez délicatement le chariot de cuisine lorsque vous le glissez sur des bords surélevés du sol.
- * Après avoir placé le chariot de cuisine à l'emplacement désiré, verrouillez les roulettes pour l'empêcher de bouger.

SOIN ET ENTRETIEN

Époussettez régulièrement avec un chiffon doux, sans peluche pour empêcher la saleté de s'accumuler. Séchez immédiatement. Ne pas utiliser aucun agent abrasif qui pourrait endommager la finition. Gardez les solvants, l'alcool, le vernis à ongles et les produits à couper les vernis loin de vos surfaces de meubles en bois.

ENTRETIEN

Vérifiez les boulons/vis périodiquement et serrez-les si nécessaire.

GARANTIE LIMITÉE





Dorel garantit que son produit est exempt de vices de matériaux et de fabrication et s'engage à remédier à un tel défaut. Cette garantie couvre 1 an à partir de la date d'achat originale. Cette garantie n'est valable que sur présentation d'une preuve d'achat. Elle est uniquement limitée à la réparation ou au remplacement de composants défectueux du mobilier et aucun travail de montage n'est inclus. Cette garantie ne s'applique pas à un produit qui a été mal assemblé, soumis à une mauvaise utilisation ou abus, ou qui a été altéré ou réparé d'une façon quelconque. Cette garantie vous donne des droits légaux spécifiques et vous pouvez également avoir d'autres droits qui varient d'une province à l'autre.



MISE EN GARDE: Si ce produit est endommagé et/ou si des pièces sont brisées ou manquantes, NE PAS UTILISER.

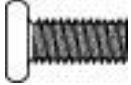

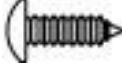

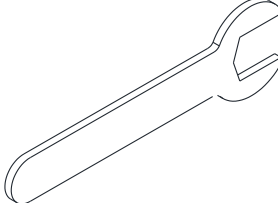
CHARIOT MULTIFONCTION DL7839

LISTE DE QUINCAILLERIE

1  Ø1/4"*1/2" BOULON 12 PCS	2  Ø1/4"*1-1/2" BOULON 8 PCS
3  Ø5/32"*5/8" VIS 12 PCS	4  Ø5/32"*1/2" VIS 8 PCS
5  M4 CLÉ ALLEN 1 PC	 14MM CLÉ ANGLAISE 1 PC

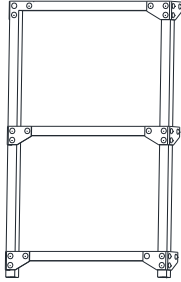
CHARIOT MULTIFONCTION DL7839

LISTE DE PIÈCES

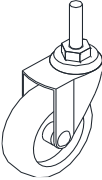
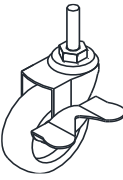
<p>A</p> 	<p>B</p> 	<p>C</p> 
<p>PANNEAU SUPÉRIEUR 1 PC</p>	<p>PANNEAU LATÉRAL 2 PCS</p>	<p>RAIL SUPÉRIEUR 2 PCS</p>
<p>D</p> 	<p>E</p> 	<p>F</p> 
<p>RAIL 4 PCS</p>	<p>PORTE-SERVIETTE 2 PCS</p>	<p>ÉTAGÈRE 2 PCS</p>
<p>G</p> 	<p>H</p> 	
<p>ROULETTE 2 PCS</p>	<p>ROULETTE AVEC BLOCAGE 2 PCS</p>	

CHARIOT MULTIFONCTION DL7839

ÉTAPE 1:

Fixez le rail supérieur (C) sur les panneaux latéraux (B) avec les boulons (1) et la clé Allen (5).

NOTE: Ne pas serrer complètement les boulons. Les boulons desserrés faciliteront l'assemblage dans les étapes suivantes.

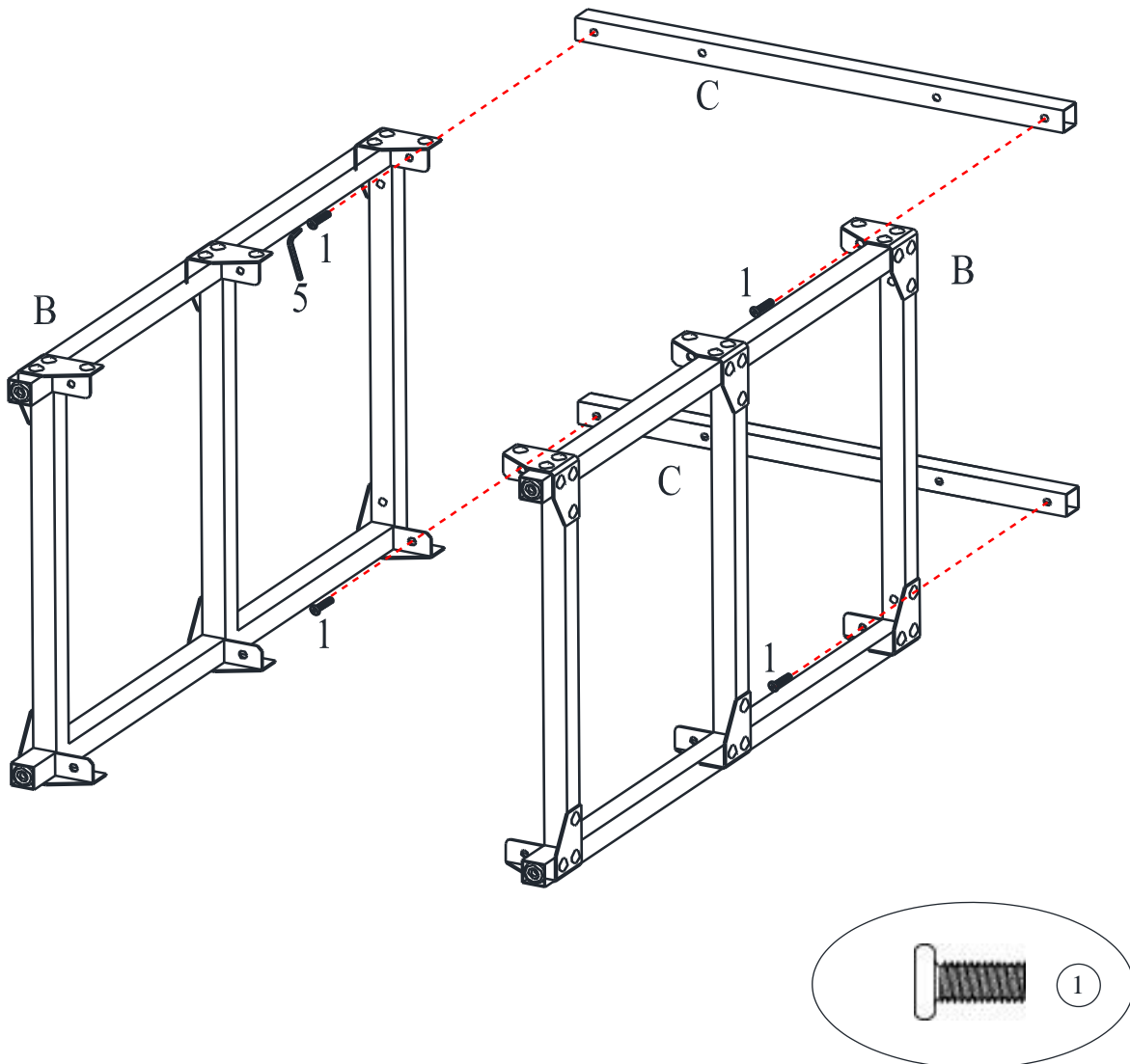

CHARIOT MULTIFONCTION DL7839

ÉTAPE 2:

Fixez les rails (D) sur les panneaux latéraux (B) avec les boulons (1) et la clé Allen (5).

NOTE: Ne pas serrer complètement les boulons. Les boulons desserrés faciliteront l'assemblage dans les étapes suivantes.

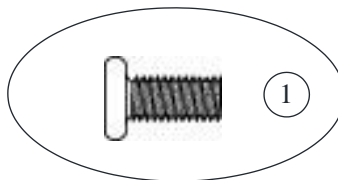
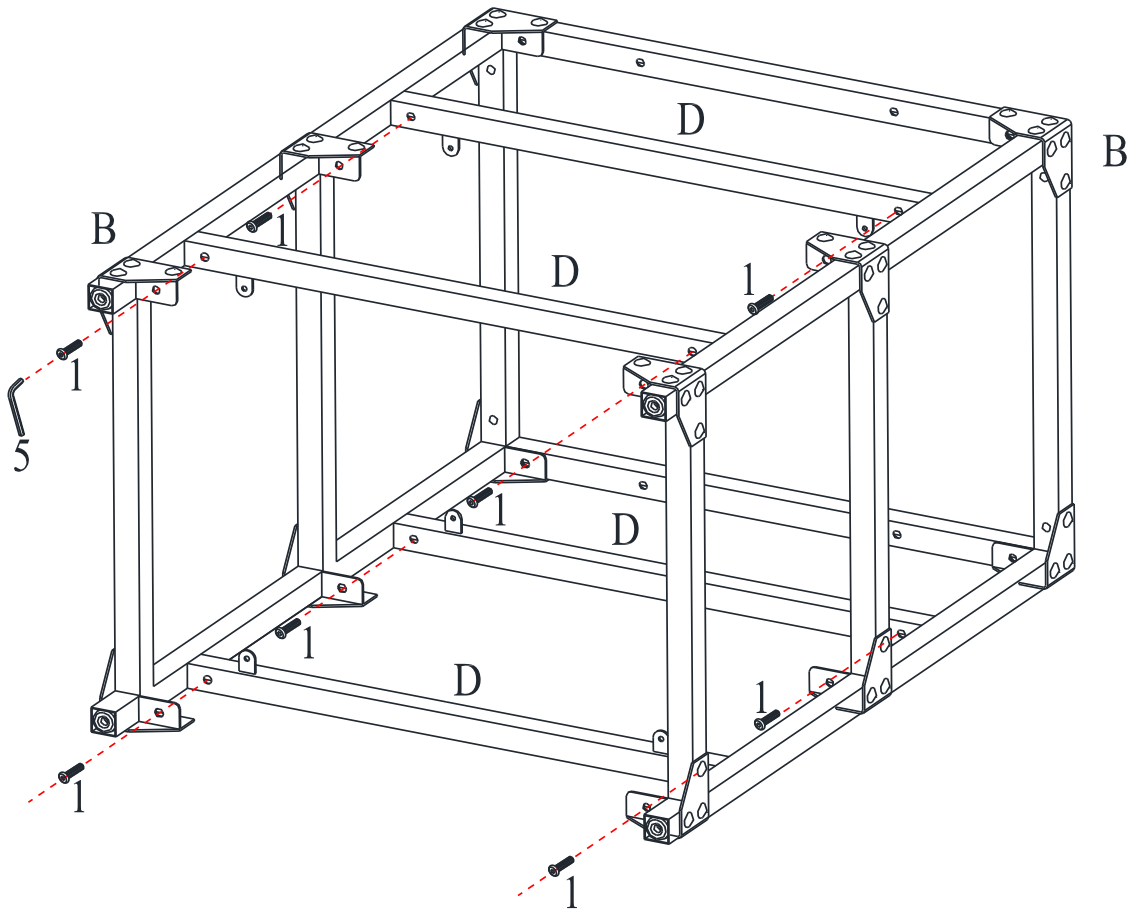

CHARIOT MULTIFONCTION DL7839

ÉTAPE 3:

Fixez l'unité assemblée à l'étape 2 sur le panneau supérieur (A) avec les boulons (2) et la clé Allen (5).

NOTE: Ne pas serrer complètement les boulons. Les boulons desserrés faciliteront l'assemblage dans les étapes suivantes.

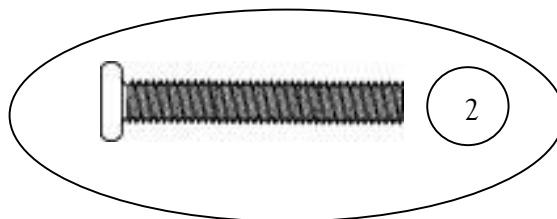
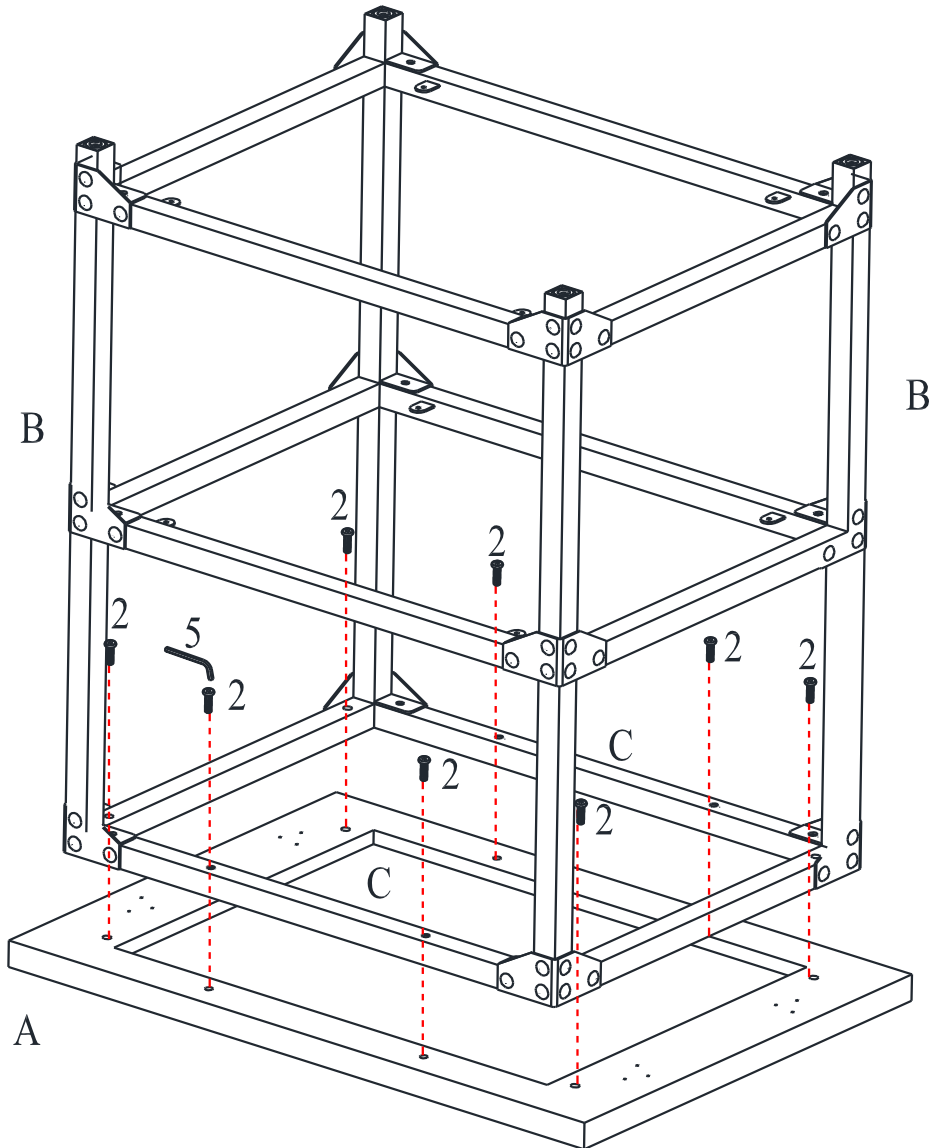

CHARIOT MULTIFONCTION DL7839

ÉTAPE 4:

Fixez les étagères (F) aux rails (D) avec les vis (4) à l'aide d'un tournevis Phillips (non inclus).
Assurez-vous que les étagères (F) sont correctement placées avant de les fixer aux rails (D).
Serrez tous les boulons précédemment installés.

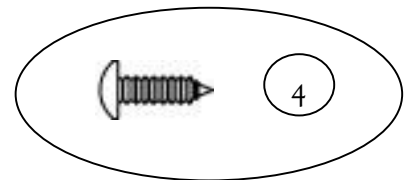
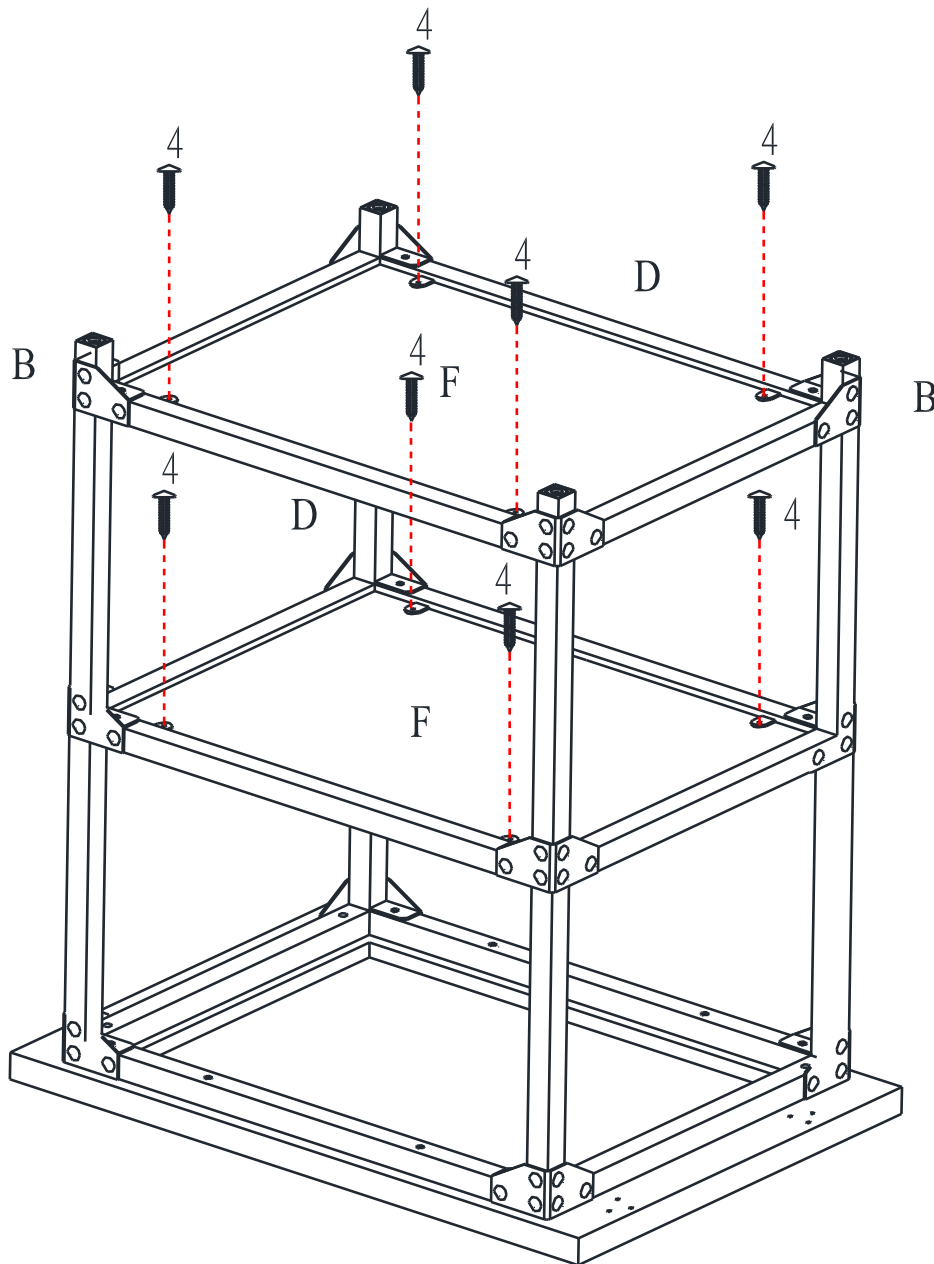

CHARIOT MULTIFONCTION DL7839

ÉTAPE 5:

Fixez les porte-serviettes (E) au panneau supérieur (A) avec les vis (3) à l'aide d'un tournevis Phillips (non inclus).

NOTE: Les vis (3) feront leurs propres trous. N'utilisez pas d'outils électriques et ne serrez pas trop les vis.

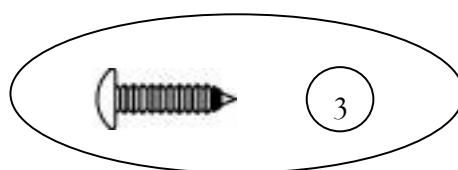
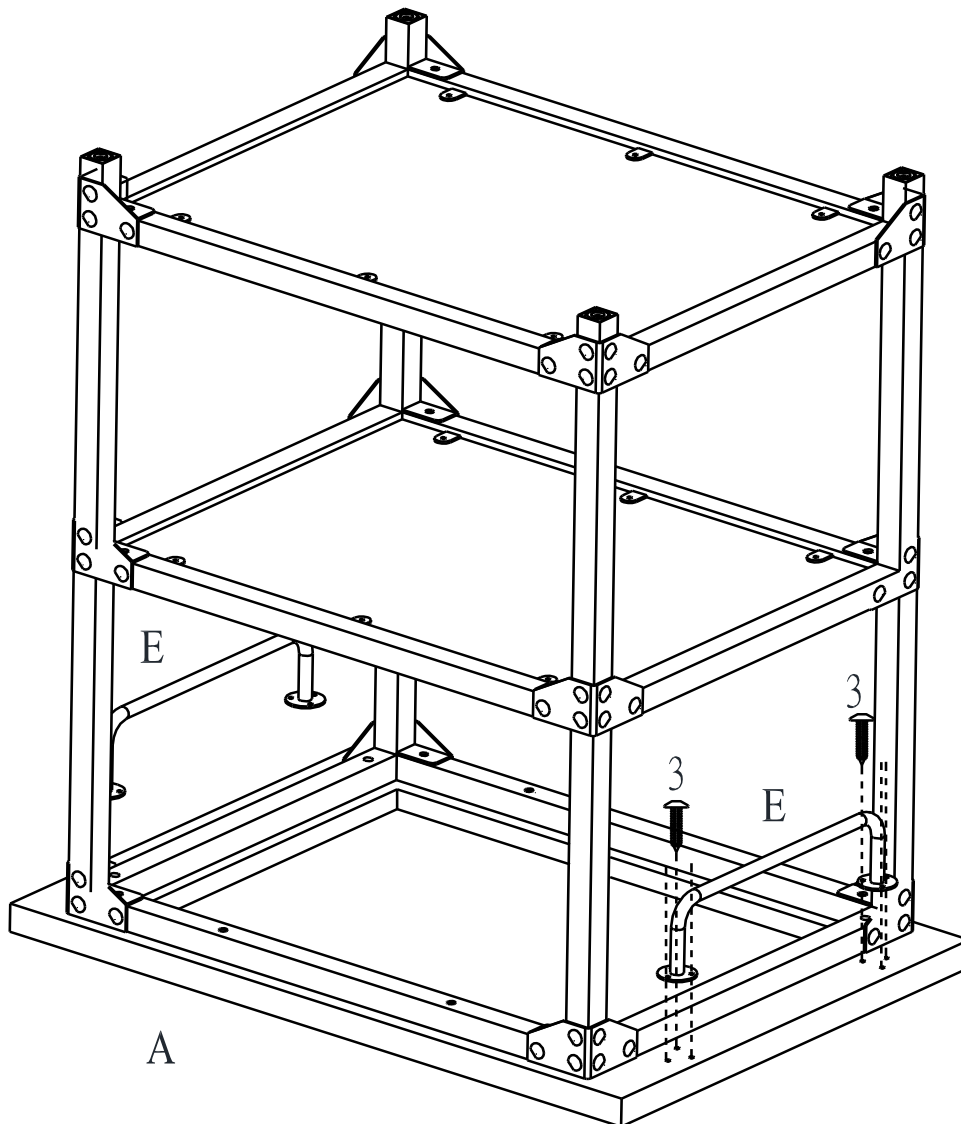

CHARIOT MULTIFONCTION DL7839

ÉTAPE 6:

Fixez les roulettes (G & H) sur les panneaux latéraux (B) tel qu'indiqué ci-dessous en les faisant tourner a droit.

Utilisez la clé Allen (6) pour serrer les roulettes (G & H).

Tournez l'unité assemblée en position verticale.

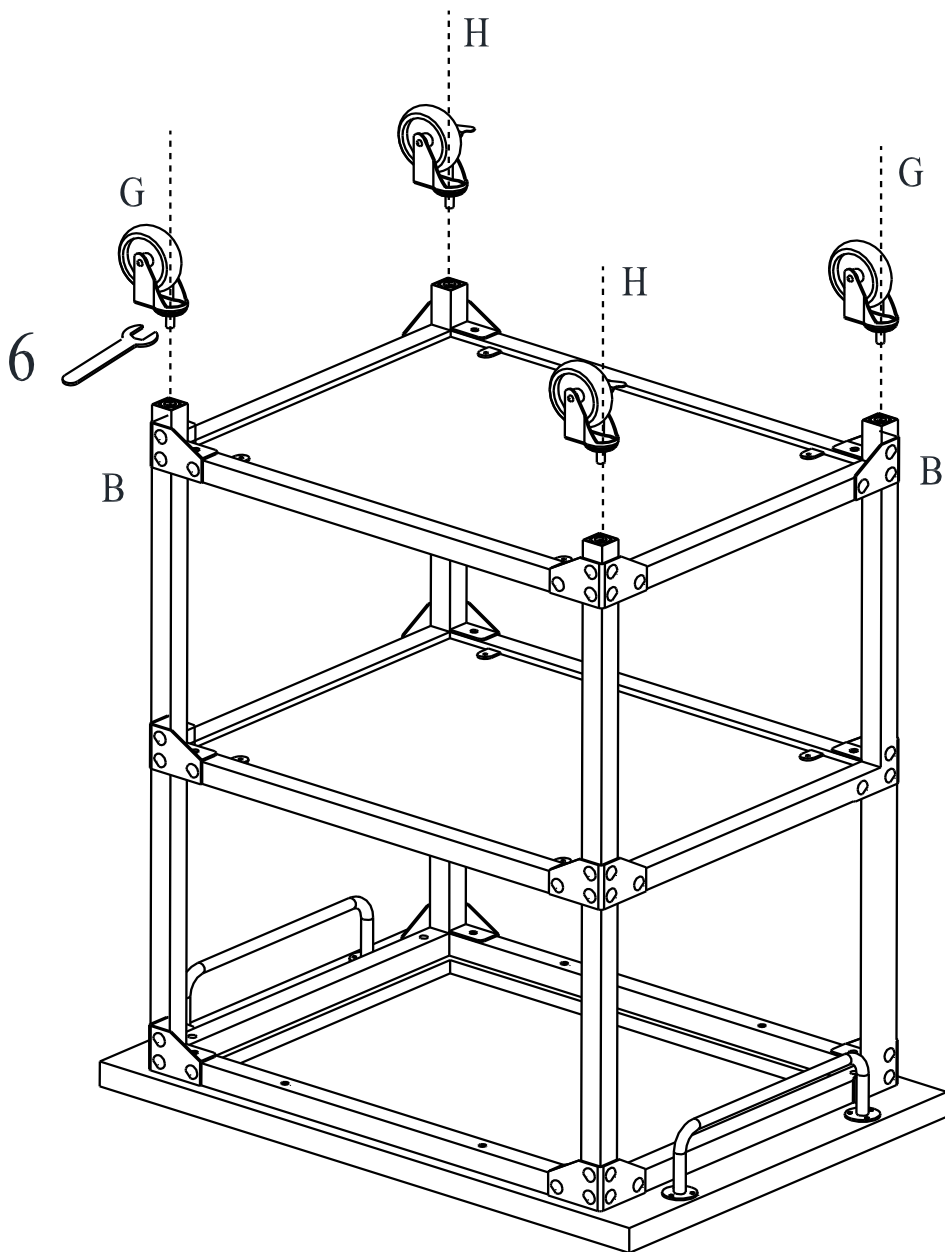

CHARIOT MULTIFONCTION DL7839



ATTENTION: Cette unité est conçue pour être utilisée seulement avec les produits et/ou les poids maximum indiqués. L'utilisation avec d'autres produits et/ou des produits plus lourds que les poids maximum indiqués peut entraîner de l'instabilité et causer des blessures.

Poids
maximum du
produit

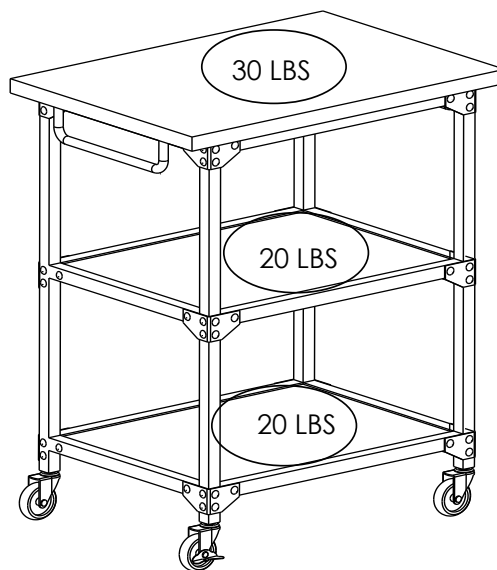

Voilà! Vous avez terminé d'assembler votre chariot.



MISE EN GARDE:

- * **NE PAS** placer aucun article sur le chariot de cuisine ayant des dimensions qui excèdent celles du dessus de l'unité.
- * Avant de déplacer le chariot de cuisine, retirez tous les produits sur le dessus de l'unité et assurez-vous que les roulettes sont à la position déverrouillée.
- * **NE PAS** utiliser le chariot de cuisine pour s'asseoir.
- * **NE PAS** placer aucun type d'appareil électrique sur l'unité.
- * **NE PAS** placer de casseroles ou de poêlons contenant des liquides chauds sur l'unité.

NE PAS RETOURNER LE PRODUIT AU MAGASIN.

Si une pièce est manquante ou endommagée, contactez notre Service à la clientèle. Nous remplacerons la pièce **GRATUITEMENT.**



Tél #: 1-800-295-1980
Courriel: das@dorel.com
Télécopieur #: 514-353-7819

Service à la clientèle

S.V.P. NE PAS RETOURNER CE PRODUIT AU MAGASIN

**VEUILLEZ CONTACTER UN REPRÉSENTANT DU SERVICE À LA CLIENTÈLE À L'UN
DES NUMÉROS SUIVANTS SI DES PIÈCES SONT MANQUANTES OU DÉFECTUEUSES.**

Numéro de téléphone du Service à la clientèle : 1-800-29€

Numéro de télécopieur du Service à la clientèle : 514-353-7819

Courriel : das@dorel.com

Date de la demande :

Nom :

Adresse de livraison :

Rue & Numéro :

Ville & Province :

Code postal :

uméro de téléphone de jour :
(incluant le code régional)

Date & Lieu d'achat :

Description de la (des) pièce(s) et quantité: (S.V.P. assurez-vous d'inscrire le numéro de modèle ou le numéro de produit SKI

Customer Service Representative Mailing Address:

Service à la clientèle, Département No. 413, 12345 boul. Albert-Hudon, Suite 100, Montreal, QC, Canada, H1G 3L1