

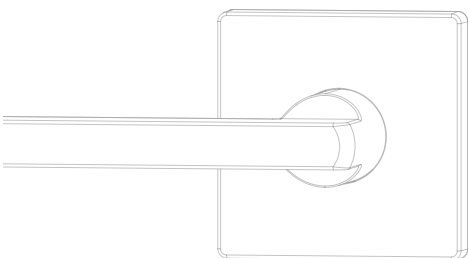

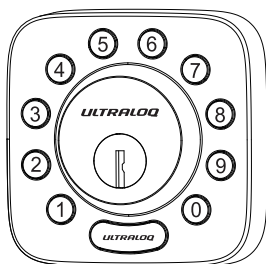





ULTRALOG

ULTRALOG U-Bolt WiFi

**Installation and User Guide
(V1.7)**



Important Notes

-  Do not use a power drill for installation.
-  Install and test the lock with the door open to avoid being locked out.
-  Please read and follow the instructions before contacting customer support.
-  Please kindly remove the device from settings and contact customer support prior to returning the lock.
-  Do not install the batteries before installing the lock.
-  This lock is designed for the following operating temperatures:
 - Outside:** -4 °F(-20 °C) to 149 °F (65 °C)
 - Inside:** 14 °F (-10 °C) to 131 °F (55 °C)
-  Rechargeable batteries or other batteries are not recommended. Suggest AA Alkaline Battery.

Statements

To ensure the best service, please create your account first at www.u-tec.com/register.html

ULTRALQ Terms & Policies

Before using all ULTRALQ products, please read all applicable terms, rules, policies and usage provisions found at www.u-tec.com/company/privacy. By using your ULTRALQ, you agree to be bound by the U-tec Privacy Policy.

Need Help?

For technical documents and more

Please visit support.u-tec.com

or call 1-844-439-8832

Packing List

ENGLISH

Interior
Assembly

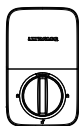

Strike



Screw A

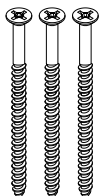

Screw D



Door Sensor



User Guide



Exterior
Assembly



Bolt

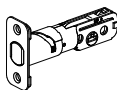

Screw B

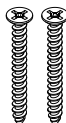

Screw E



Reset Needle



Drill Template

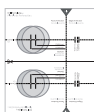

Interior Assembly
Mounting Plate



Backup Key



Screw C



Screw F



AA Alkaline Batteries

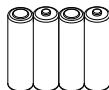

May not be included
for some regions

Installation Guide

Installation Video



Please scan this QR code to watch the easy step by step installation video before installing ULTRALQ U-Bolt WiFi.

Or you can also view the website directly.
www.u-tec.com/lock/u-bolt_wifi/guide

1. Preparing Door

Check the door's dimensions.

Step 1

Measure to confirm that the door is between $1\frac{3}{8}$ " ~ $1\frac{3}{4}$ " (35 mm-45 mm) thick.

Note: For thicker doors between $1\frac{3}{4}$ " (45mm) - $2\frac{1}{4}$ " (57mm), thick door kit is requested. Please visit <https://u-tec.com/pages/store> to order the "ULTRALQ Thick Door Kit".

Step 2

Measure to confirm that the diameter of the hole is $2\frac{1}{8}$ " (53 mm) or $1\frac{1}{2}$ " (38 mm).

Step 3

Measure to confirm that the backset is either $2\frac{3}{8}$ " or $2\frac{3}{4}$ " (60 mm or 70 mm).

Step 4

Measure to confirm that the diameter of the hole in the door edge is 1" (25 mm).

Step 5

Measure to confirm the depth of the hole in the frame is at least 1"(25mm).

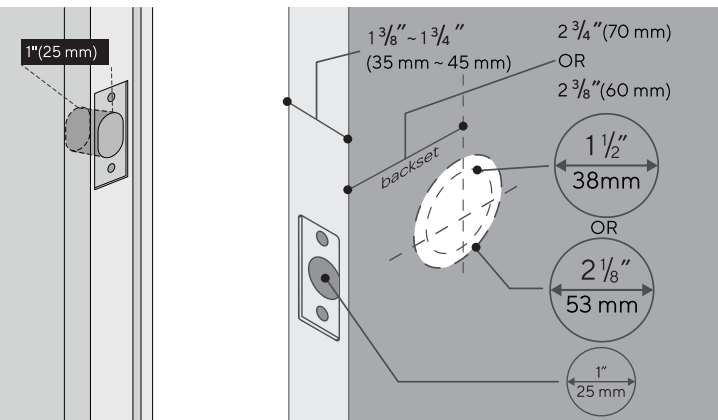

If you have a new door, please drill the holes according to Drill Template.

2. Installing Bolt and Strike

Step 1

Install Bolt into the door. Make sure the UP ↑ icon goes up.

Note: Bolt is set for $2\frac{3}{8}$ " backset initially. It can be adjusted to $2\frac{3}{4}$ " if needed. To adjust it please make sure the bolt is retracted, then, press it, twist and pull it to your desired length.

ENGLISH

Step 2

Install Strike into the door frame.

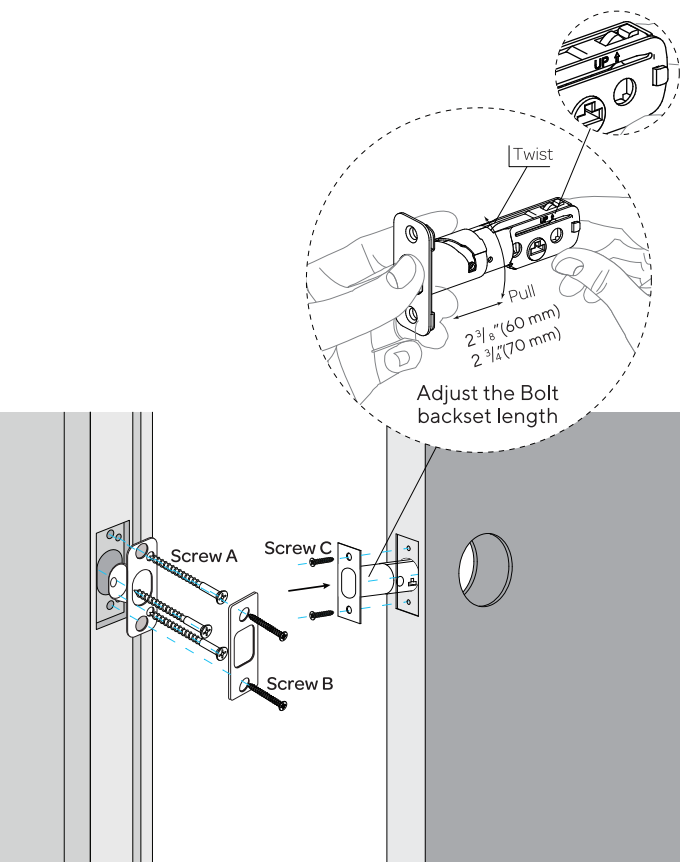

3. Installing Exterior Assembly

Step 1

Keep Bolt **retracted** and the cylinder tailpiece **horizontal**.
Install Exterior Assembly. Please **do not** insert the mechanical key during installation .

Step 2

The cable goes through the hole **below** Bolt. The direction of the cylinder tailpiece is consistent with the bolt.

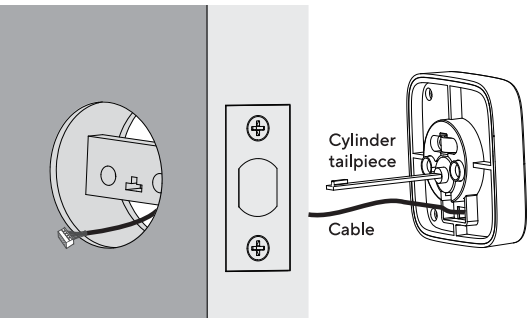

4. Installing Interior Assembly Mounting Plate

Step 1

Route the cable through the hole on Interior Assembly Mounting Plate.

Step 2

Secure Interior Assembly Mounting Plate to Exterior Assembly using Screw D(x2).

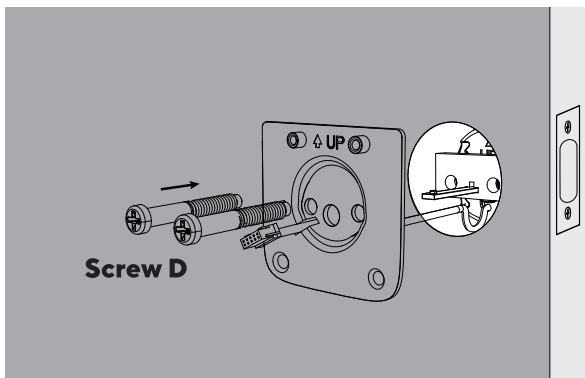

5. Installing Interior Assembly

Step 1

Remove the battery cover of the Interior Assembly.

Warning: Please do not install the batteries before installing interior assembly, otherwise the keypad may not be powered on.

ENGLISH

Step 2

Insert the connector of the cable to the socket of the Interior Assembly. When you plug the connector, please make sure the white-painted side faces up. Press the connector in firmly until it is completely seated.

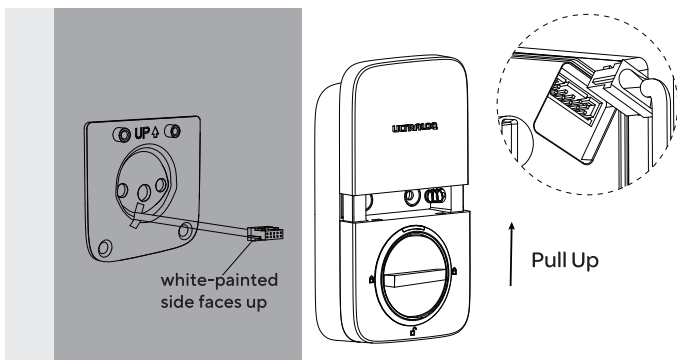

Step 3

Rotate the knob and keep it in a **vertical** position to stay unlocked.

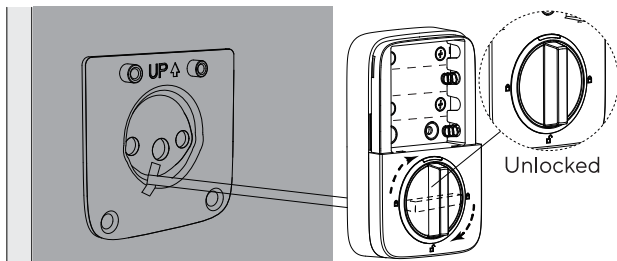

Step 4

Attach Interior Assembly to Mounting Plate and tighten Screw E(x2).

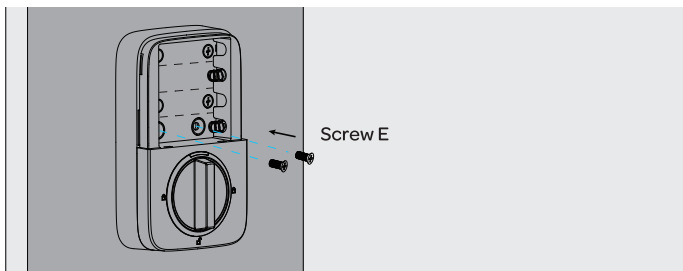

6. Installing the Batteries and Performing the Door Handling Process

This step will teach you the orientation of your door and is crucial to lock operation.

Step 1

Rotate the knob and keep it in a horizontal position to stay locked.

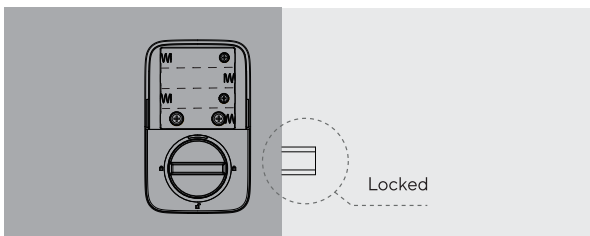

Step 2

Insert 4 AA Alkaline Batteries.

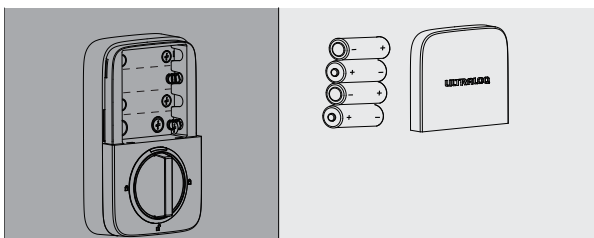

Note: Pressing any 4-8 digit code then ULTRALOCK Button can unlock U-Bolt WiFi in Factory Default Mode.

Step 3

Install battery cover.

7. Installing the Door Sensor(Optional)

The door sensor lets you know whether the door is open or closed through the App. When the auto lock is enabled in the App, your ULTRALOCK will only lock itself when the door is closed.

Please do not mount the door sensor on the keypad side.

Please do not mount the door sensor on the kind of metal door that interferes with the magnet inside the door sensor (In this case, the door sensor sticks to the metal door magnetically).

The door sensor can be installed on the wooden door or the kind of metal door that will not interfere with the door sensor(In this case, the door sensor will not stick to the door magnetically).

Installing with Screw F

Please drill two holes first and push the door sensor against the wall and secure it with Screws F(x2). Fasten the door sensor cover from top to bottom along the chute.

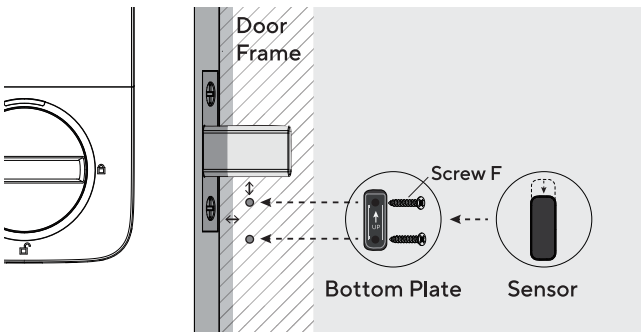

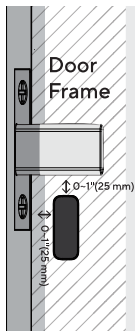
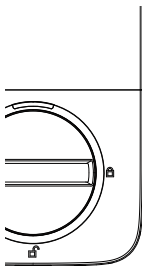

Note: Door sensor should be mounted as close to the edge of your door frame as possible, or within 0 to 1" (25 mm) from the edge, and as close to the bottom of the extended deadbolt as possible, or within 0 to 1" (25 mm) from the edge.

Note: Please refer to the guide in U home app for more information.

User Guide

User Guide Video

Please watch our easy step by step User Guide video on the left before using ULTRALOCK U-Bolt WiFi Smart Lock, or view the website directly: www.u-tec.com/lock/u-bolt_wifi/guide.



For the configuration guide of integration (such as Alexa, Google Assistant, IFTTT, SmartThings), please check the QR code on the right or visit: support.u-tec.com, then chose "Works with" to watch the user guide video.

1. Product Overview

1.1 Exterior

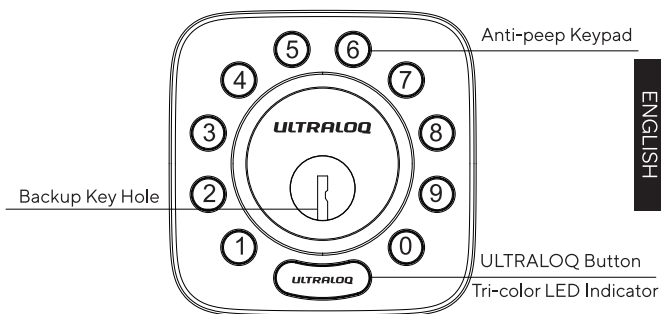

① **Anti-peep Keypad**
Used to enter the code and unlock from outside.

② **Backup Key Hole**
Used to insert the key to unlock in emergency situations.

 **ULTRALOCK Button**
Used to lock from the outside, illuminate the keypad for code entry and confirm previous operation.

Tri-color LED Indicator
Shows you authorized or denied access, Bluetooth connectivity status, battery status.

1.2 Interior

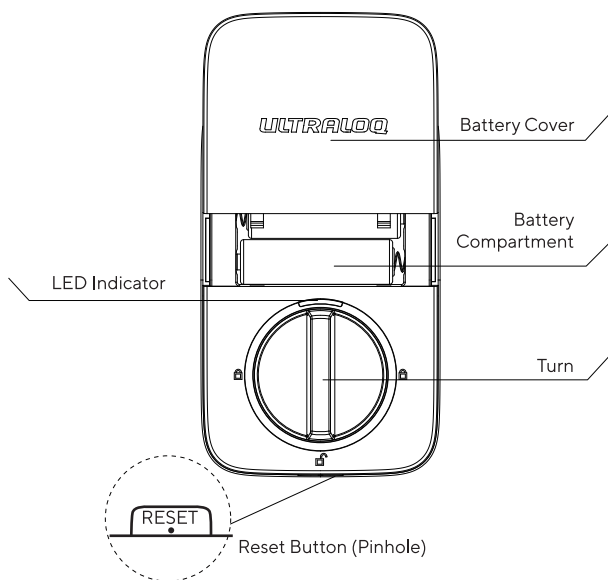

Reset Button (Pinhole)

Used to reset the lock to Factory Default Mode. If the lock was paired to App, please click "Remove Device" to remove the device from App. More about reset information please check P14.

Battery Compartment

Please insert 4 AA Alkaline Batteries. Rechargeable batteries or other batteries are not recommended.

Battery Cover

Used to cover batteries and product label.

Turn

Used to unlock and lock the door from inside.

LED Indicator

Turns green when door is unlocked.

1.3 Low Battery Alarm

There will be low battery alert on the lock and App when battery is low. ULTRALOCK Button will flash green and red with 3 beeps before the bolt is retracted. Please replace batteries.

2. Lock Setup



Scan QR code to download the App



Step 1

Scan above QR code to download the App, or search "U home by U-tec" in App Store (iOS) or "U home" in Play Store (Android).

Step 2

Open the App, register U-tec account and log in the account.

Step 3

Make sure the lock is in **Factory Default Mode**. Turn on Bluetooth on your smartphone, stay near the lock (within 10 feet) and search the lock in the App. If you want to reset your lock to Factory default mode, please check the page 14.

Step 4

Pair the lock in the App and start to use it.

ULTRALOCK Locks can only work with the 2.4GHz WiFi network (5GHz WiFi NOT supported)

Note: Please refer to the guide in app for more information.

DON'T WANT TO USE THE APP?

Please go to page 15 for programming guide for Standalone Mode.

3. Using Your Lock

3.1 Unlock From Outside

- **User Code**

Enter 4-8 digit code and press ULTRALOQ Button to unlock.

Note: You can press ULTRALOQ Button to turn on Keypad backlight.

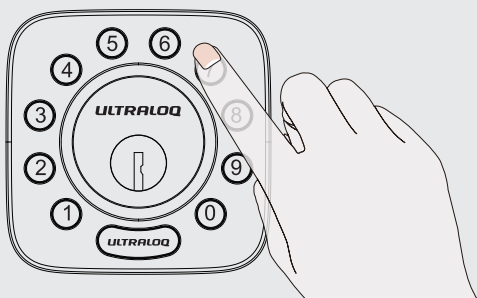

- **Smartphone**

Use your smartphone to unlock. Please refer to the guide in app.



3.2 Lock From Outside

Press ULTRALOQ Button to lock manually.

Enable Auto Lock feature and the lock will relock automatically.

3.3 Unlock From Inside

Rotate the turn to a vertical position to unlock.

3.4 Reset the Lock

If you are using app as Owner, please click "Remove Device" to remove the lock from your U-tec Account, then you hear one long beep and two short beeps, it means reset successfully.

If you have already removed the lock from your U-tec Account, but the lock doesn't reset itself, please use a Reset Needle to push the Reset Button(at the bottom of Interior Assembly) for around 10 seconds until you hear one long beep and two short beeps.

Please note all data will be erased if you reset U-Bolt WiFi to factory default.

3.5 Replace Batteries

Please use **4 high-quality alkaline AA batteries** for replacement when the battery runs out.

3.6 Emergency Key Override

Emergency Key Override can be used when the battery is dead.

Important Note: Please keep at least one key in secure location outside of your place.

3.7 Enable Or Disable Auto Lock

Enable

Please keep Bolt unlocked and press "1" button for 3 seconds until LED turns green and hear beeps.

Disable

Please keep Bolt unlocked and press "0" button for 3 seconds until LED turns green and hear beeps.

This can also be set in app and Auto Lock timing can be programmed between 10 seconds to 5 minutes. Factory Default timing is 30 seconds.

3.8 Anti-peep Keypad

The lock supports up to a 16-digit Vague Code. Just enter any code up to 16 digits or less, as long as the correct code is sequentially included, you can open the door.

Example
User Code: 123456

Vague Code

- 1: 123456XXXXXX
- 2: XXXXXX123456
- 3: XXX123456XXX



4. Standalone Mode Programming Guide

It is recommended to use app to program your lock. If you don't have a smartphone or don't want to use the App, you can use the programming instructions below.



Warning: Standalone Mode is NOT available after the lock is registered in App! Please reset the lock to Factory Default Mode first to program your lock in Standalone Mode.

4.1 Add Admin Code in Standalone Mode

Admin Code must be created first prior to any other programming. Only one Admin Code is available.

Operation	Indicator
Hold  for 3 sec	2 beeps with flashing green light
↓	
Enter 4-8 digit Admin Code and press 	1 beep with green light, then flashing green light
↓	
Enter the Admin Code again and press 	3 beeps with green light
↓	
Success	All lights off

4.2 Add User Code in Standalone Mode

Operation	Indicator
Hold  for 3 sec	2 beeps with flashing blue light
↓	
Enter 4-8 digit Admin Code and press 	3 beeps with green light, then steady blue light
↓	

Enter 4-8 digit User Code
and press 

1 beep with green light,
then steady blue light



Enter the User Code again
and press 

3 beeps with green light



Success

All lights off

4.3 Delete Admin and User

Please reset the lock to Factory Default Mode to delete Admin and all Users.

How to reset the lock in Standalone Mode?

Please use a Reset Needle to push the Reset Button (at the bottom of Interior Assembly) for around 10 seconds until you hear one long beep and two short beeps.

FAQ

1. How to reset U-Bolt WiFi?

Please note all data will be erased if you reset U-Bolt WiFi to factory default.

If you are app owner, please click "Remove Device" to remove the lock from your U-tec Account, then the device will reset automatically.

If U-Bolt WiFi is working as Standalone Mode, please use a Reset Needle to push the Reset Button (at the bottom of Interior Assembly) for around 10 seconds until you hear one long beep and two short beeps.

2. What if I lost the paired smartphone?

Please go to www.u-tec.com/myutec.html on any browser or login to the app via another smartphone/tablet to change your U-tec Account password.

3. How can I unlock U-Bolt WiFi if battery runs out?

There will be low battery alert on the lock and App when battery is low. ULTRALQQ Button will flash green and red with 3 beeps before the lock is retracted. Please replace batteries. If battery runs out, you can use the backup key to unlock.

4. What's the difference between Owner, Admin, Normal User and Temporary User?

Owner is the person who owns U-Bolt WiFi and registers it in app originally. Owner has all privileges.

Admin can always unlock via code or App. Admin can add or delete Admin and Users, control all lock settings and view logs.

Normal User can always unlock via code or App. Temporary User has limited access within specific time range.

5. Does U-Bolt WiFi work with accessories such as bolt from third party?

It is recommended to use the original accessories for best performance and stability.

6. What is the user capacity for U-Bolt WiFi?

U-Bolt WiFi supports maximum 50 users and each user can register 1 code.

7. What is the log capacity for U-Bolt WiFi?

U-Bolt WiFi supports maximum 1000 logs. The latest log will replace the oldest one once log is full.

8. How to extend battery life of ULTRALQQ U-Bolt WiFi?

You can disable the Remote Access in the U-tec Home APP. After turning off the Remote Access, battery life will be improved drastically.

Remote operation, smart control such as Alexa, Google Assistant, IFTTT, SmartThings and smart notifications will all be unavailable if turned off.

9. Does ULTRALQQ U-Bolt WiFi need to be paired with an ULTRALQQ Bridge?

No, it is a smart lock with built-in WiFi. No extra hub required.

10. What is the network requirement?

U-Bolt WiFi can only work with the 2.4G WiFi network (5G WiFi NOT supported).





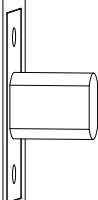
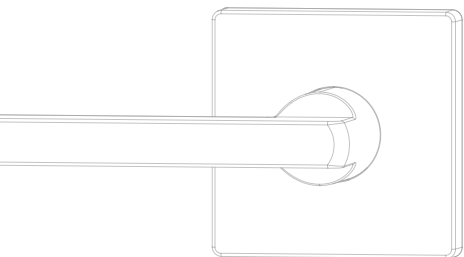
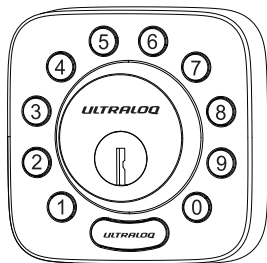

ULTRALOG

ULTRALOG U-Bolt WiFi

Guía de Instalación y Uso
(V1.7)



Notas Importantes

-  No uses un taladro electrónico para Instalación.
-  Lea y siga las instrucciones antes de ponerse en contacto con el servicio de atención al cliente.
-  Por favor, retire el dispositivo de la configuración y póngase en contacto con el servicio de atención al cliente antes de devolver el candado.
-  Por favor contacta al apoyo de clientes antes de devolver el producto a la tienda.
-  No instales las baterías antes de instalar la cerradura.
-  Esta cerradura es diseñada para las siguientes temperatura de operación:
 - Exterior:** -4 °F (-20 °C) to 149 °F (65 °C)
 - Interior:** 14 °F (-10 °C) to 131 °F (55 °C)
-  No se recomiendan las baterías recargables y otras baterías. Sugiere batería alcalina AA.

Declaraciones

Para asegurar el mejor servicio, por favor registra tu cuenta en www.u-tec.com/register.html

Términos y Políticas de ULTRALQ

Antes de usar cualquier producto ULTRALQ, por favor lea todos los términos, reglas, políticas, y disposiciones de uso aplicables que podrá encontrar en www.u-tec.com/company/privacy. Usando su ULTRALQ, usted acepta estar sujeto a la Política de Privacidad de U-tec.

¿Necesitas Ayuda?

Para documentos técnicos y más por favor visita support.u-tec.com o llame al 1-844-439-8832

Composiciones

Ensamble Interior

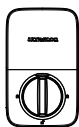

Ensamble Exterior



Placa de Montaje del Ensamble Interno



Contrachapa



Cerrojo

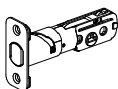

Llave para resetear



ESPAÑOL

Tornillo A

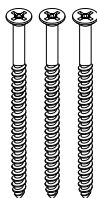

Tornillo B

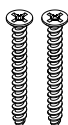

Tornillo C



Tornillo D



Tornillo E



Tornillo F



Sensor de Puerta



Llaves de respaldo

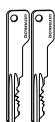

Baterías Alcalinas AA

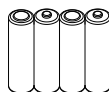

Podrían no venir incluidas para algunas regiones

Guía de Uso



Plantilla de Perforación

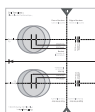

Guía de Instalación

Video de Instalación



Por favor escanea este QR código para ver el video de instalación de paso a paso antes de intentar instalar ULTRALQ U-Bolt WiFi.

O también podrías revisar la página web :
www.u-tec.com/lock/U-bolt_wifi/guide

1. Preparando la puerta

Chequea las dimensiones de la puerta.

Paso 1

Mide para confirmar que el espesor de la puerta es entre $1\frac{3}{8}$ " ~ $1\frac{3}{4}$ " (35 mm-45 mm).

Nota: Para puertas del grosor entre 45 mm - 57 mm, se requiere una herramienta especial. Visite <https://u-tec.com/pages/store> para pedir el "ULTRALQ Thick Door Kit".

Paso 2

Mide para confirmar que el diametro de agujero es $2\frac{1}{8}$ " (53 mm) or $1\frac{1}{2}$ " (38 mm).

Paso 3

Mide para confirma que el backset de la puerta tiene un espesor de $2\frac{3}{8}$ " or $2\frac{3}{4}$ " (60 mm o 70 mm).

Paso 4

Mide para confirmar que el diametro del agujero en el borde de la puerta es 1" (25 mm).

Paso 5

Por favor, mida y confirme que la profundidad del agujero en el marco es menos de 1" (25 mm).

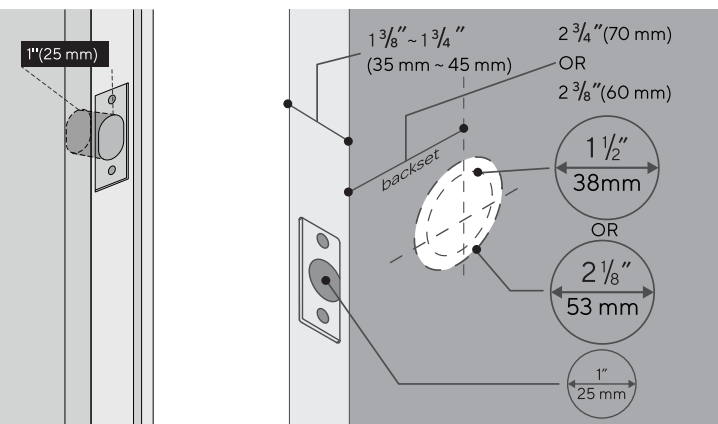

Si tienes una puerta nueva, por favor perfora los agujeros según la plantilla de perforación.

2. Instalación de Bolt y Cerrojo

Paso 1

Instala Bolt en tu puerta. Asegúrate el UP ↑ símbolo hacia arriba.

El Bolt es para 2 3/8" backset inicialmente. Se puede ajustar a 2 3/4" si es necesario. Para ajustarlo por favor asegúrate que el Bolt está retraído, después, presiónalo, gíralo y jálalo o empujalo a la longitud que deseas.

Paso 2

Instala Cerrojo en el marco de la puerta.

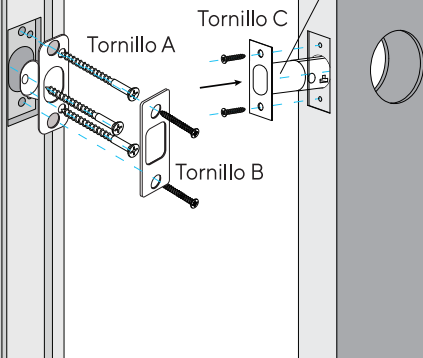
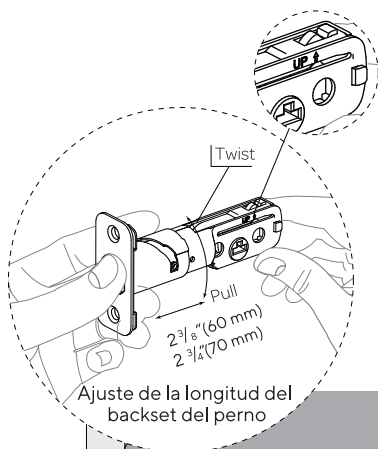

3. Instalación de ensamble Externo

Paso 1

Manten el Cerrojo **presionado** y la cola del cilindro **horizontal**.
Instala Ensamble Externo. Por favor **no** instales la llave mecánica.

Paso 2

El cable pasa por el orificio **debajo** del Cerrojo. La dirección del cola del cilindro es consistente con el perno.

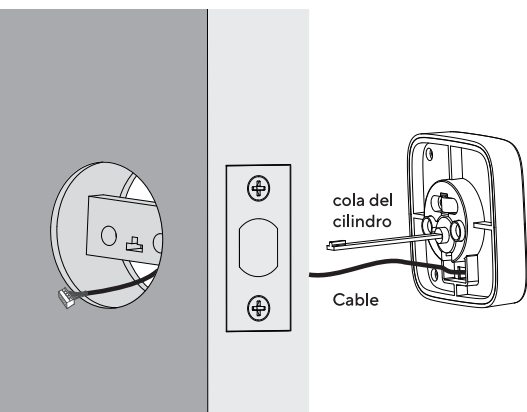

4. Instalación de Placa de Montaje del Ensamble Interno

Paso 1

Pasa el cable a través del orificio en la placa de montaje de ensamble.

Paso 2

Fija la placa de montaje del ensamble interno al ensamble externo utilizando los tornillos D.

Tornillo D

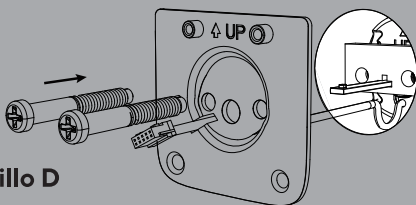

5. Instalación de Ensamble Interno

Paso 1

Remueve la tapa de baterías de Ensamble Interno.

Advertencia: No instale las baterías antes de instalar el ensamblaje interior; de lo contrario, es posible que el teclado no se encienda.

Paso 2

Inserta el conector del cable al enchufe en ensamble interno. Cuando enchufe el conector, asegúrese de que el lado con recubrimiento blanco esté orientado hacia arriba. Presione el conector firmemente hasta que esté completamente sentado.

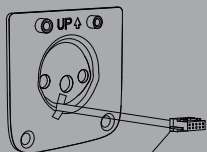

lado pintado de blanco hacia arriba

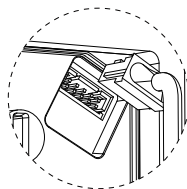
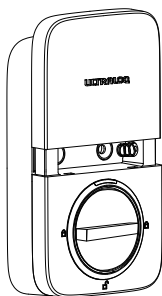

↑ pull up

Paso 3

Gira la perilla y la manten en posición **vertical** para ser desbloqueada.

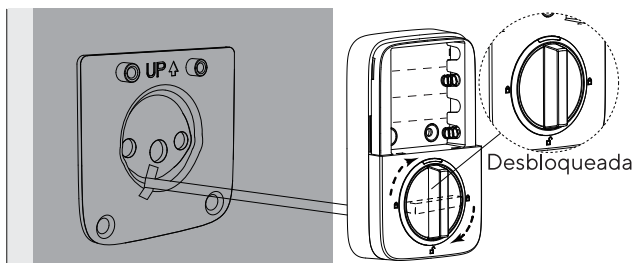

Paso 4

Instala el Ensamble Interno a la Placa de Montaje del Ensamble Interno y atornilla los 2 tornillos E.

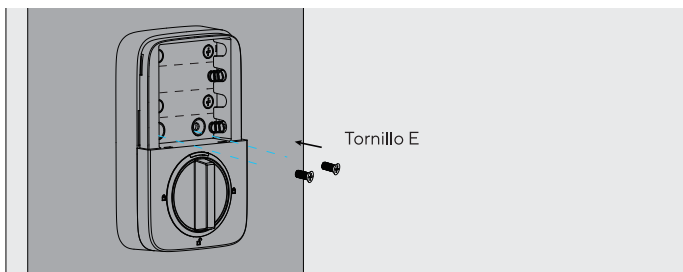

6. Instalación de baterías y Proceso de calibración de manija de puerta

Este paso te enseñará a bloquear la orientación de tu puerta y es crucial para la operación de la cerradura.

Paso 1

Gira la perilla y la manten en posición horizontal para ser bloqueada.

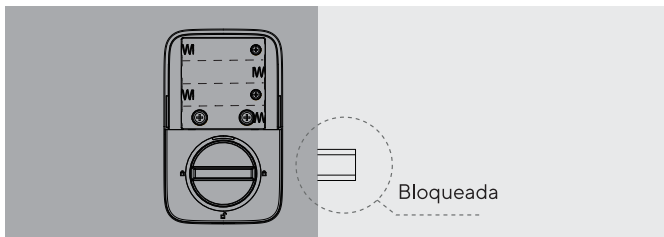

Paso 2

Inserta 4 AA Baterías Alcalinas.

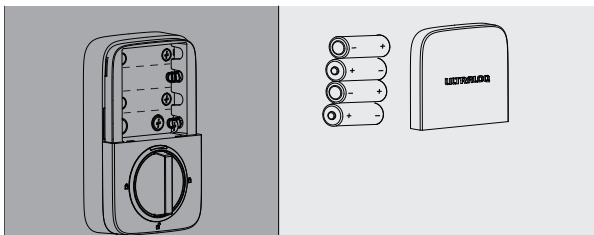

Nota: Presionar cualquier código de 4 a 8 dígitos y luego el botón ULTRALOCK puede desbloquear U-Bolt WiFi en el modo predeterminado de fábrica.

Paso 3

Instala la tapa de baterías.

7. Instalación del sensor de puerta (opcional)

El sensor de la puerta le permite saber si la puerta está abierta o cerrada a través de la aplicación. Cuando el bloqueo automático está habilitado en la aplicación, su ULTRALOCK solo se bloqueará cuando la puerta esté cerrada.

No instales el sensor de puerta en el lado del teclado.

No instale el sensor de puerta en el tipo de puerta de metal que interfiera con el imán dentro del sensor de puerta (en este caso, el sensor de puerta se adhiere magnéticamente a la puerta de metal).

El sensor de la puerta se puede instalar en la puerta de madera o en el tipo de puerta de metal que no interfiera con el sensor de la puerta (en este caso, el sensor de la puerta no se adherirá a la puerta magnéticamente).

Instalación con tornillo F

Primero taladre dos agujeros y empuje el sensor de la puerta contra la pared y asegúrelo con tornillos F (x2). Fije la cubierta del sensor de la puerta de arriba a abajo a lo largo del conducto.

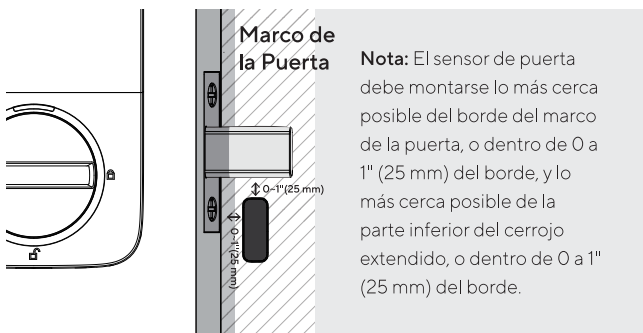
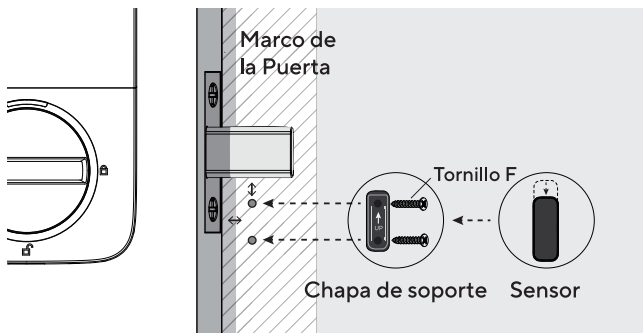

Nota: consulte la guía en la aplicación U home para obtener más información.

Guía de Uso

Video de Guía de Uso

Mire el video de la guía del usuario a la izquierda antes de usar ULTRALQ U-Bolt WiFi Smart Lock o visite el sitio web directamente: www.u-tec.com/lock/u-bolt_wifi/guide.



Para la guía de configuración de integración (Alexa, Google Assistant, IFTTT, SmartThings), verifique el código QR a la derecha o visite: support.u-tec.com y luego elija "Work with" para ver el vídeo de la guía del usuario.

ESPAÑOL

1. Descripción del producto

1.1 Exterior

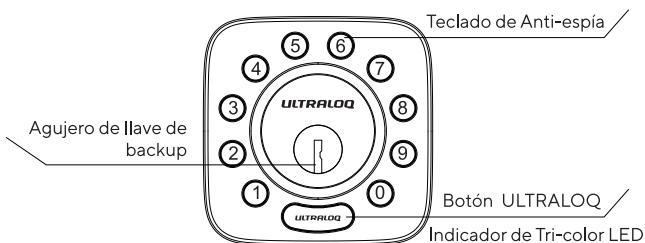

① Teclado de Anti-espía

Se usa para entrar el código y desbloquear desde exterior.

② Agujero de llave de backup

Se usa para insertar la llave para desbloquear en caso urgente.

③ Botón ULTRALQ

Se usa para bloquear desde exterior, iluminar el teclado para entrada con código y confirmar operación anterior.

Indicador de Tri-color LED

Te muestra acceso autorizado o negado, estado de conectividad Bluetooth, estado de baterías.

1.2 Interior

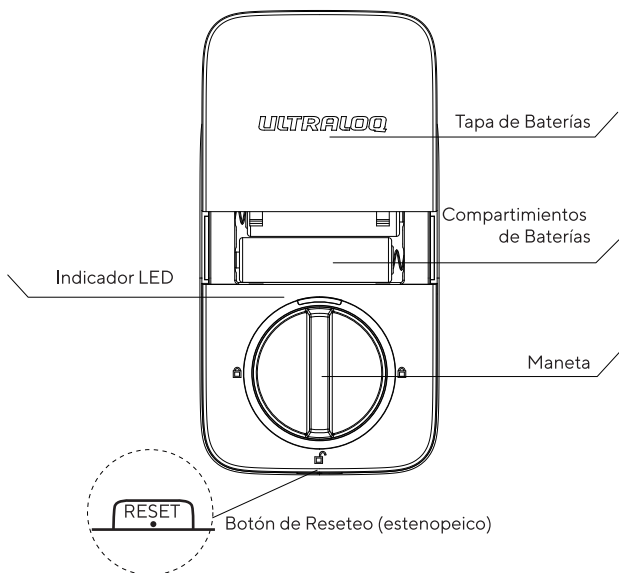

Botón de Reseteo (estenopeico)

Se usa para resetear la cerradura a ajustes predeterminados de fábrica. Si la cerradura se emparejó con la App, deberías hacer clic en "Eliminar Dispositivo" para eliminar el dispositivo de la App. Para obtener más información sobre el restablecimiento, consulte P16.

Compartimientos de Baterías

Se utiliza para insertar 4 AA batería alcalina. No se recomiendan las baterías recargables u otras baterías.

Tapa de Baterías

Se usa para tapar baterías y etiquetas de producto.

Maneta

Se usa para desbloquear y bloquear la puerta desde interior.

Indicador LED

Se vuelve verde cuando la puerta está desbloqueada.

1.3 Alarma de batería baja

Habrás una alerta de batería baja en la cerradura y la App cuando la batería esté baja. El tricolor indicador LED destellará en ROJO 3 veces junto con 3 pitidos cuando se active la cerradura. Por favor, reemplace las baterías.

2. Configuración de Cerradura



Escanear el código QR para descargar la APP



ESPAÑOL

Paso 1

Escanee el código QR de arriba para descargar la aplicación o busque "U home by U-tec" en App Store (iOS) o "U home" en Play Store (Android).

Paso 2

Abre la App, registra cuenta de U-tec y ingresa con la cuenta.

Paso 3

Asegúrate de que la cerradura está en **modo predeterminado de fábrica**. Enciende Bluetooth en tu celular inteligente, quédate cerca de la cerradura (dentro de 1.5 pies) y busca la cerradura en la App. Si quieres restablecer tu cerradura al Modo Predeterminado de Fábrica, revisa la página 14 del manual.

Paso 4

Empareja la cerradura en la App y empieza a usarla.

ULTRALOQ candado solo puede funcionar con la red WiFi 2.4G (WiFi 5G NO compatible).

Nota: Por favor refiere a la guía en app para más información.

¿No quieres usar la APP?

Por favor ve la página 15 para guía de programación para modo Independiente.

3. Uso de Tu Cerradura

3.1 Desbloqueo desde Exterior

- **Código de Usuario**

Entra código de 4-8 dígitos y apreta Botón ULTRALQ para desbloquear.

Nota: Puedes apretar Botón ULTRALQ para encender luz de fondo de teclado.

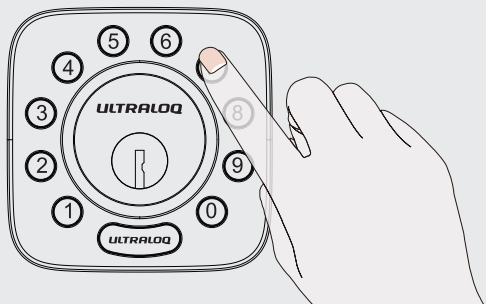

- **Celular**

Usa tu celular para desbloquear. Por favor refiere a la guía en app.



3.2 Bloqueo Desde Exterior

Apreta Botón ULTRALQ para bloquear manualmente. Habilita función de Auto bloqueo y la cerradura va a rebloquear automáticamente.

3.3 Desbloqueo Desde Interior

Gira la Maneta a una posición vertical para desbloquear.

3.4 Reseteo de la Cerradura

Si estás usando app como Dueño, por favor haz clic "Eliminar Dispositivo" para remover la cerradura desde tu cuenta U-tec, luego escucharás un pitido largo y dos pitidos cortos, indica que se restableció correctamente. Si ya eliminaste la cerradura de tu cuenta de U-tec pero no se reinicia, usa una llave de reseteo para presionar el botón de reseteo (en la parte inferior del ensamble interior) durante 10 segundos hasta que escuches un pitido largo y dos pitidos cortos.

Por favor date cuenta de que todos los datos se borran si reseteas U-Bolt WiFi a ajuste predeterminado.

3.5 Reemplazar Baterías

Por favor usa **4 baterías alcalinas** de alta calidad para reemplazamiento cuando las baterías se agotan.

3.6 Llave de Emergencia

La llave de Emergencia Oculta se usa cuando las baterías se agotan.

Nota Importante

Por favor guarda por lo menos una llave en una ubicación segura fuera de tu casa.

3.7 Activación o desactivación del Auto Bloqueo

Habilitar

Por favor manten cerrojo desbloqueado y apreta botón "1" 3 segundos hasta que LED se ponga verde y escuche pitidos.

Inhabilitar

Por favor manten cerrojo desbloqueado y apreta botón "0" 3 segundos hasta que LED se ponga verde y escuche pitidos.

Esto también se puede configurar en la aplicación y el tiempo de bloqueo automático se puede programar entre 10 segundos y 5 minutos. El tiempo predeterminado de fábrica es 30 segundos.

3.8 Teclado de Anti-espía

La cerradura admite un código vago de hasta 16 dígitos. Simplemente ingrese cualquier código de hasta 16 dígitos o menos, siempre que se incluya secuencialmente el código correcto, podrá abrir la puerta.

Example
User Code: 123456

Vague Code

- 1: 123456XXXXXX
2: XXXXXX123456
3: XXX123456XXX

4. Guía de Programación de Modo Independiente



Se recomienda utilizar la aplicación U-tec para programar tu cerradura. Si no tienes un teléfono inteligente o no quieres usar la aplicación, puedes usar las instrucciones de programación a continuación.

Advertencia



¡El modo independiente NO está disponible después de que la cerradura ha sido registrado en App! Por favor resetea la cerradura a modo predeterminado de fábrica primero para programar la cerradura en Modo Independiente.

4.1 Añadir Código de Admin en Modo Independiente

Código de Admin debe crear primero antes de cualquier programación. Sólo está disponible un Código de Admin.

Operación	Indicador
Apreta  3 segundos	2 pitidos con luz verde parpadeando
↓	
Entra Código de Admin de 4-8 dígitos y apreta 	1 pitido con luz verde, luego la verde parpadeando
↓	
Entra el código de Admin otra vez y apreta 	3 pitidos con luz verde
↓	
Éxito	Apagan todas luces

4.2 Añadir Código de Usuario en Modo Independiente

Operación	Indicador
Apreta  3 segundos	2 pitidos con luz azul parpadeando
↓	
Entra Código de Admin de 4-8 dígitos y apreta 	3 pitidos con luz verde, luego luz azul estable
↓	

Entra Código de Usuario de 4-8 dígitos y apreta 

1 pitido con luz verde, luego luz azul estable



Entra el Código de Usuario otra vez y apreta 

3 pitidos con luz verde



Éxito

Apagan todas luces

4.3 Eliminar Admin y Usuario

Por favor resetea la cerradura a Modo predeterminado de fábrica para eliminar Admin y todos los usuarios.

¿Cómo resetean la cerradura en Modo Independiente?

Por favor usa una llave para resetear a pulsar el botón de reseteo(en la parte inferior de Ensamble Interno) acerca de 10 segundos hasta que se oyen un largo pitido u dos pitidos cortos.

FAQ

1. ¿Cómo resetean U-Bolt WiFi?

Por favor date cuenta de que todos los datos se borrarán si reseteas U-Bolt a ajuste predeterminado.

Si estás usando app como Dueño, por favor haz clic "Eliminar y Resetear" para remover la cerradura desde tu cuenta U-tec, luego usa una llave para resetear a pulsar el botón de reseteo(en la parte inferior de Ensamble Interno) para acerca de 10 segundos hasta que se oyen un largo pitido y dos cortos.

Si el U-Bolt WiFi está trabajando en Modo Independiente, por favor usa una llave para resetear a pulsar el botón de reseteo(en la parte inferior de Ensamble Interno) para acerca de 10 segundos hasta que se oyen un largo pitido y dos cortos.

2. ¿Qué pasa si pierdo el teléfono inteligente emparejado?

Visita <https://www.u-tec.com/myutec.html> o ingresa en app a través de otro teléfono inteligente para cambiar la contraseña de tu cuenta U-tec.

3. ¿Cómo puedo desbloquear U-Bolt WiFi si se agotan las baterías?

Habrás una alerta de batería baja en la cerradura y la aplicación cuando las baterías estén bajas. El LED rojo parpadeará 3 veces junto con 3 pitidos cuando se active la cerradura. Por favor reemplázalas. Usa la llave de backup para desbloquearla.

4. ¿Cuál es la diferencia entre Propietario, Administrador, Usuario normal y Usuario temporal?

Propietario es la persona que posee U-Bolt WiFi y la registra en la App U-tec originalmente. El propietario tiene todos los privilegios.

El administrador siempre puede desbloquear mediante código o App. El administrador puede agregar o eliminar administradores y usuarios, controlar todas las configuraciones de cerradura y ver los registros.

El usuario normal siempre puede desbloquear mediante código o App.

El usuario temporal tiene acceso limitado dentro de un rango de tiempo específico.

5. ¿U-Bolt WiFi funciona con accesorios como Bolt de terceros?

Se recomienda utilizar los accesorios originales para un mejor rendimiento y estabilidad.

6. ¿Cuál es la capacidad de usuario U-Bolt WiFi?

U-Bolt WiFi admite un máximo de 50 usuarios y cada usuario puede registrar 1 código.

7. ¿Cuál es la capacidad de registro de U-Bolt WiFi?

U-Bolt WiFi admite un máximo de 1000 registros. El último registro reemplazará al más antiguo una vez que esté lleno.

8. Cómo extender la vida útil de la batería de ULTRALOQ U-Bolt WiFi?

Puede desactivar la función Acceso remoto en la App de U-tec. Después de desactivar la función Acceso remoto, la vida útil de la batería se duplicará.

La operación remota, el control inteligente como Alexa, el Asistente de Google, IFTTT, SmartThings y las notificaciones inteligentes no estarán disponibles si se desactiva.

9. ¿Es necesario emparejar el ULTRALOQ U-Bolt WiFi con un ULTRALOQ Bridge?

No, U-Bolt WiFi es un cerrojo inteligente integrado con Wi-Fi.

10. ¿Cuál es el requisito de red de ULTRALOQ U-Bolt WiFi?

U-Bolt WiFi solo puede funcionar con la red Wi-Fi 2.4G (5G Wi-Fi NO es compatible).



ULTRALOQ

© 2023 U-tec Group Inc.

U-tec and ULTRALOQ brands and products are trademarked and protected under law in the United States. Unauthorized use is prohibited. ULTRALOQ is sub-brand of U-tec Group Inc.