

# RIDGID®

---

**CARE DOCUMENT**

**Documento de cuidado**

**Document sur les soins**

# Storage and Transportation

When stacking units, position the four foot bumpers on the recessed stacking pads.

The units conveniently “stack” for storage, as shown

**⚠ CAUTION: Do not operate Air Mover when stacked on top of each other. Do not stack more than 2 high.**

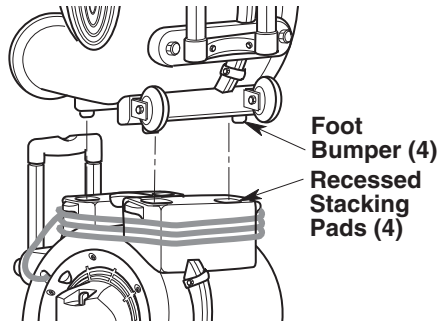

## PREFERRED POSITION

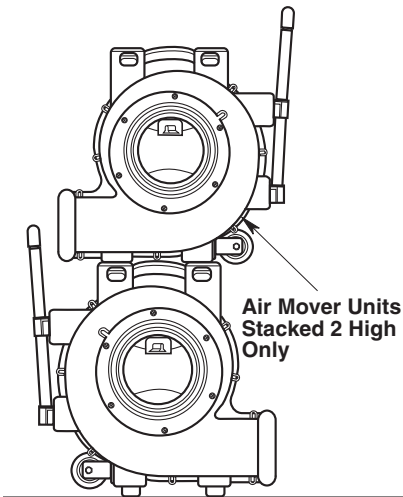

## ALTERNATE POSITION

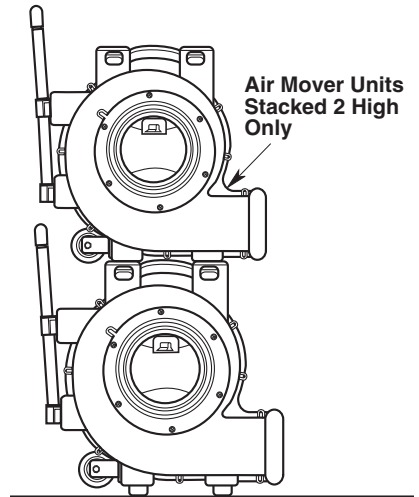

To transport the units in a stacked position, fully extend the bottom Air Mover handle. Grasp handles of each unit firmly, and tilt units backwards and move to desired location.

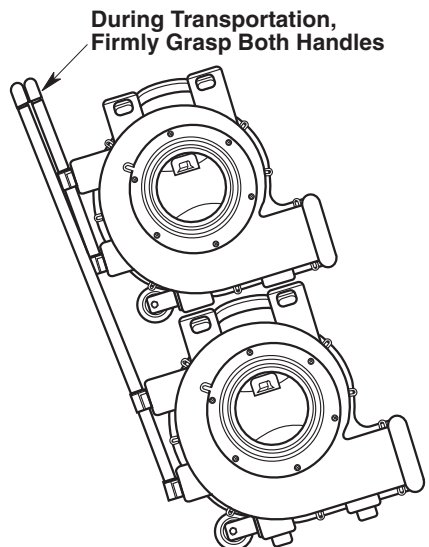

# Almacenamiento y transporte

Cuando apile unidades, posicione los cuatro amortiguadores de pie sobre las almohadillas de apilamiento embutidas.

Las unidades se “apilan” convenientemente para su almacenamiento, de la manera que se muestra en la ilustración.

**⚠ PRECAUCIÓN:** No utilice el desplazador de aire cuando esté apilado sobre o bajo otro desplazador de aire. No apile más de 2 desplazadores de aire uno sobre otro.

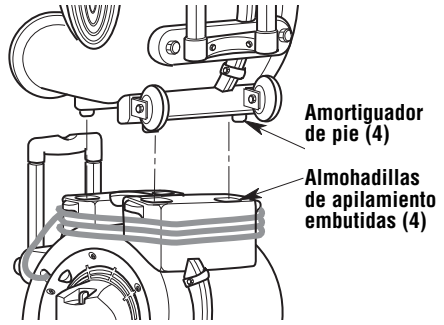

## POSICIÓN PREFERIDA

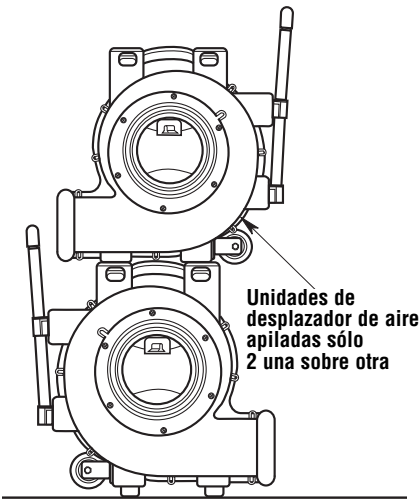

## POSICIÓN ALTERNA

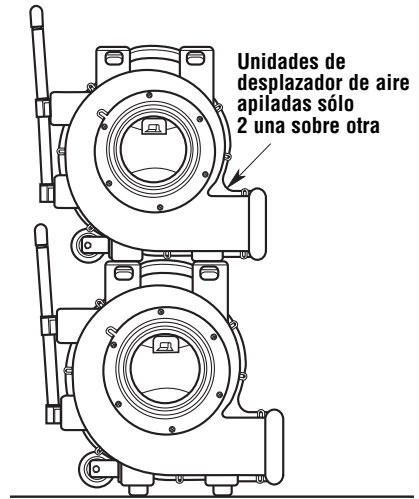

Para transportar las unidades en posición apilada, extienda completamente el mango inferior del desplazador de aire. Agarre firmemente los mangos de cada unidad, incline las unidades hacia atrás y llévelas hasta la ubicación deseada.

**Durante el transporte, agarre firmemente ambos mangos**

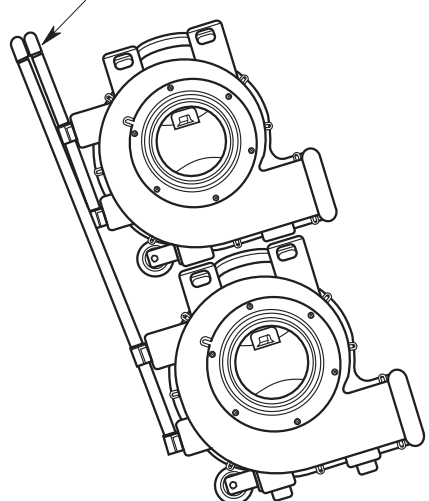

# Limpieza del desplazador de aire

Si la carcasa de polietileno se ensucia, puede limpiarse usando un paño húmedo.

**⚠ Después de hacer servicio de ajuste y reparaciones, todo dispositivo de seguridad (incluyendo las rejillas, el impulsor, etc.) se debe reinstalar o remontar.**

## Instrucciones de servicio de mantenimiento y resolución de problemas por el usuario

**⚠ ADVERTENCIA: Desenchufe la unidad antes de cualquier desensamblaje o servicio de ajustes y reparaciones.**

PROBLEMA	CAUSA	SOLUCIÓN
La unidad no funciona.	<ol style="list-style-type: none"><li>1. No hay alimentación eléctrica a la unidad.</li><li>2. El interruptor no está en la posición de encendido.</li><li>3. El interruptor está defectuoso.</li><li>4. Cable de alimentación o cable del motor defectuoso/roto.</li></ol>	<ol style="list-style-type: none"><li>1. Enchufe la unidad. Compruebe el cortacircuito.</li><li>2. Ponga el interruptor en la posición de ENCENDIDO.</li><li>3. Reemplace el interruptor.</li><li>4. Realice una comprobación de continuidad, utilizando un voltímetro/amperímetro. Repare/reemplace el cable defectuoso/roto.</li></ol>
La unidad funciona pero el desplazador de aire hace un ruido de raspado intenso.	<ol style="list-style-type: none"><li>1. La unidad ha sido golpeada severamente, haciendo que la rueda del soplador roce contra la carcasa.</li><li>2. La unidad ha sido golpeada severamente, haciendo que la carcasa se deforme.</li></ol>	<ol style="list-style-type: none"><li>1. Retire el motor y reemplace la montura o monturas del motor dañadas, según sea necesario.</li><li>2. Reemplace la rueda del soplador o la carcasa dañada.</li></ol>
La unidad funciona pero vibra excesivamente.	<ol style="list-style-type: none"><li>1. Un golpe severo ha doblado el eje del motor, haciendo que la unidad esté desbalanceada.</li><li>2. Hoja de la rueda del soplador dañada.</li><li>3. Suciedad acumulada en un lado de la rueda del soplador del desplazador de aire.</li></ol>	<ol style="list-style-type: none"><li>1. Retire y reemplace el motor.</li><li>2. Reemplace la rueda del soplador si es necesario.</li><li>3. Limpie las hojas de la rueda del soplador.</li></ol>
La unidad funciona pero la rueda del soplador no gira.	<ol style="list-style-type: none"><li>1. La rueda del soplador está atorada contra la carcasa.</li><li>2. El cable del capacitor se ha roto o se ha aflojado, el capacitor ha fallado.</li><li>3. La carcasa ha sido dañada, de manera que presiona sobre la rueda del soplador.</li></ol>	<ol style="list-style-type: none"><li>1. Retire el motor y reemplace las monturas del motor dañadas. Reemplace la rueda del soplador si es necesario.</li><li>2. Repare/reemplace los cables/el motor según sea necesario.</li><li>3. Reemplace la carcasa/unidad según sea necesario.</li></ol>
La unidad funciona brevemente y luego se apaga en sobrecarga.	<ol style="list-style-type: none"><li>1. Los cojinetes del motor están fallando o el motor ha desarrollado una falla eléctrica interna.</li><li>2. La rejilla de la entrada y/o la rejilla de la salida está obstruida.</li></ol>	<ol style="list-style-type: none"><li>1. Reemplace el motor.</li><li>2. Retire la obstrucción.</li></ol>

# Rangement et transport

Lorsque vous empilez des appareils, positionnez les quatre pieds tampons sur les patins d'empilement encastrés.

Ces appareils « s'empilent » de façon commode pour le rangement, comme cela est illustré.

**▲ MISE EN GARDE : Ne faites pas fonctionner les appareils de ventilation lorsqu'ils sont empilés les uns sur les autres. Ne pas empiler plus de deux de ces appareils.**

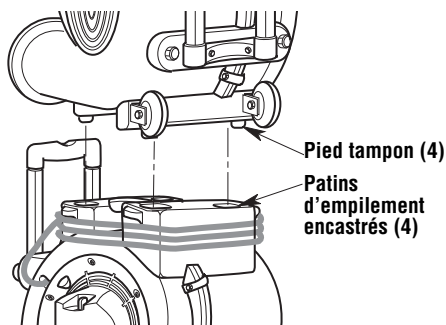

## POSITION PRÉFÉRÉE

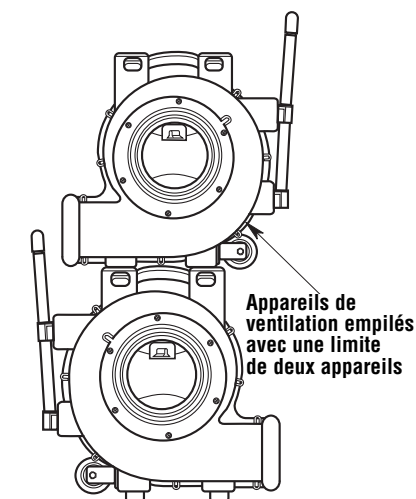

## AUTRE POSITION POSSIBLE

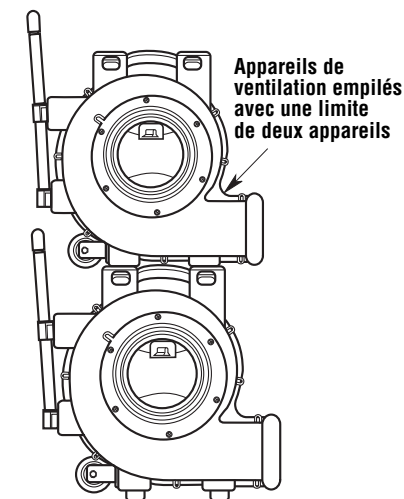

Pour transporter des appareils de ventilation en position empilée, étendez complètement la poignée de l'appareil de ventilation du bas. Saisissez fermement les poignées de chaque appareil et inclinez les appareils vers l'arrière, puis transportez-les jusqu'à l'endroit désiré.

**Pendant le transport, saisissez fermement les deux poignées**

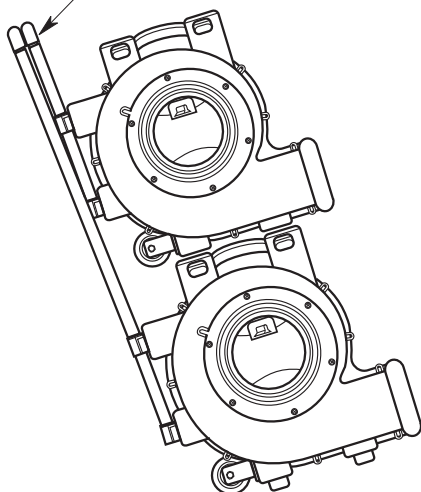

# Nettoyage de votre appareil de ventilation

Si le boîtier en polyéthylène est sali, il peut être essuyé à l'aide d'un chiffon humide.

**▲ Après toute opération d'entretien, tous les dispositifs de sécurité (y compris, les grilles, la roue, etc.) doivent être remontés ou réinstallés.**

## Entretien par l'utilisateur/Instructions pour le dépannage

**▲ AVERTISSEMENT : Débrancher avant de démonter ou de réaliser une quelconque opération d'entretien.**

PROBLÈME	CAUSE	SOLUTION
L'appareil ne se met pas en marche.	<ol style="list-style-type: none"><li>1. L'appareil n'est pas relié à une source d'électricité.</li><li>2. Le commutateur n'est pas en position de marche.</li><li>3. Le commutateur est défectueux.</li><li>4. Le cordon ou le fil du moteur est défectueux ou cassé.</li></ol>	<ol style="list-style-type: none"><li>1. Branchez l'appareil. Regardez le disjoncteur.</li><li>2. Mettez le commutateur en position de marche.</li><li>3. Remplacez le commutateur.</li><li>4. Effectuez un contrôle de continuité en utilisant un voltmètre/ampèremètre. Réparez ou remplacez tout fil cassé ou défectueux.</li></ol>
L'appareil fonctionne, mais le ventilateur fait un bruit de grattage très fort.	<ol style="list-style-type: none"><li>1. L'appareil a subi des secousses entraînant des frottements de la roue de la soufflante contre son boîtier.</li><li>2. L'appareil a subi des secousses sévères entraînant la déformation du boîtier.</li></ol>	<ol style="list-style-type: none"><li>1. Enlevez le moteur et remplacez le moteur ou les supports du moteur endommagés suivant les besoins.</li><li>2. Remplacez la roue de la soufflante ou le boîtier s'il est endommagé.</li></ol>
L'appareil fonctionne, mais avec des vibrations excessives.	<ol style="list-style-type: none"><li>1. Une secousse sévère a tordu l'arbre du moteur, et en conséquence l'appareil s'est désaxé.</li><li>2. Une pale de la roue de soufflante est endommagée.</li><li>3. Des saletés se sont accumulées sur un côté de la roue de soufflante de l'appareil de ventilation.</li></ol>	<ol style="list-style-type: none"><li>1. Retirez le moteur et remplacez-le.</li><li>2. Remplacez la roue de soufflante si nécessaire.</li><li>3. Nettoyez les pales de la roue de soufflante.</li></ol>
L'appareil fonctionne, mais la roue de soufflante ne tourne pas.	<ol style="list-style-type: none"><li>1. La roue de soufflante est coincée contre le boîtier.</li><li>2. Le fil du condensateur s'est cassé/desserré ; le condensateur est tombé en panne.</li><li>3. Le boîtier a été endommagé de telle sorte qu'il fait pression sur la roue de soufflante.</li></ol>	<ol style="list-style-type: none"><li>1. Enlevez le moteur et remplacez les supports de moteur endommagés. Remplacez la roue de soufflante si nécessaire.</li><li>2. Réparez ou remplacez les fils/le moteur suivant les besoins.</li><li>3. Remplacez le boîtier ou l'appareil suivant les besoins.</li></ol>
L'appareil se met en marche pendant quelques instants, puis il s'éteint pour cause de surchauffe.	<ol style="list-style-type: none"><li>1. Les paliers du moteur sont devenus défectueux ou un défaut d'origine électrique s'est développé dans le moteur.</li><li>2. La grille de prise d'air et/ou la grille de sortie d'air est obstruée.</li></ol>	<ol style="list-style-type: none"><li>1. Remplacez le moteur.</li><li>2. Éliminez l'obstruction.</li></ol>