

USE AND CARE GUIDE

40 IN. LED SHOP LIGHT WITH **BLUETOOTH®** SPEAKERS

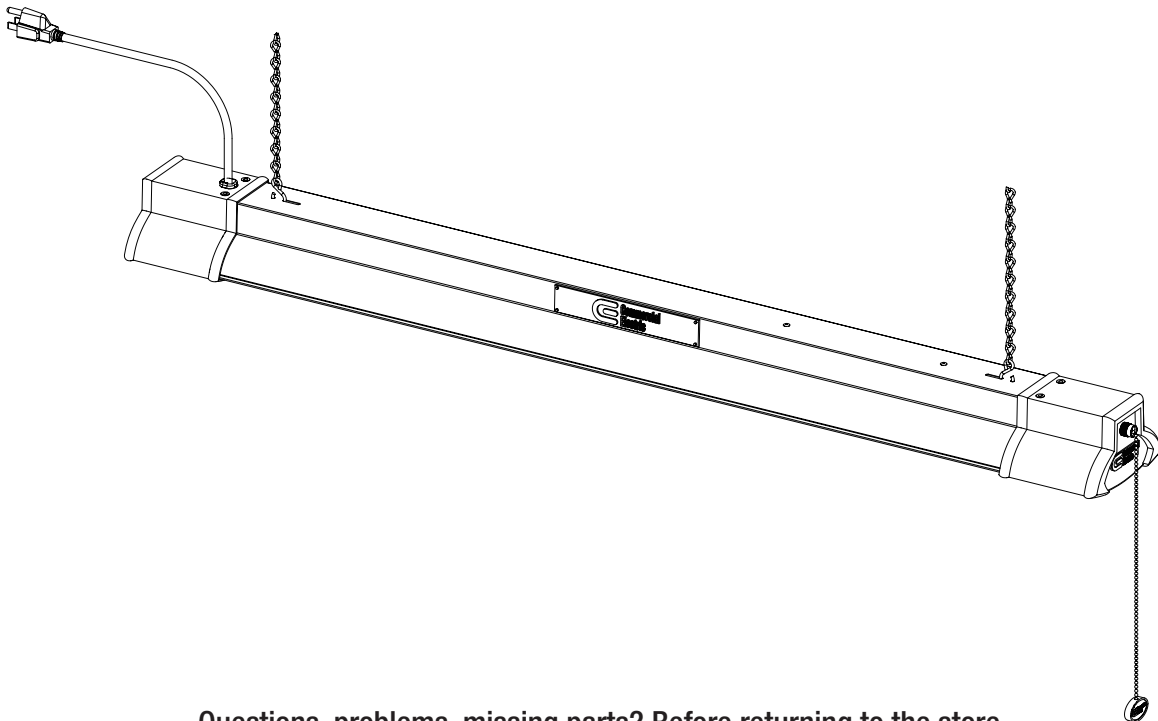

Questions, problems, missing parts? Before returning to the store,
call Commercial Electric Customer Service
8 a.m. – 7 p.m., EST, Monday - Friday
9 a.m. - 6 p.m., EST, Saturday



1-877-527-0313

HOMEDEPOT.COM



THANK YOU

We appreciate the trust and confidence you have placed in Commercial Electric through the purchase of this LED Light. We strive to continually create quality products designed to enhance your home. Visit us online to see our full line of products available for your home improvement needs. Thank you for choosing Commercial Electric!

Table of Contents

Table of Contents	2	Package Contents	3
Safety Information	2	Hardware Included	3
Warranty	2	Installation	4
Pre-Installation	3	Connect to Bluetooth® wireless technology enabled Device .	5
Planning Installation	3	Troubleshooting	6
Tools Required	3	Care and Cleaning	7

Safety Information

 **CAUTION:** Use the hook to support the chain, not the electrical cord.

 **CAUTION:** Do not install on a radiant-heating type ceiling.

NOTICE: The maximum distance to the electrical receptacle is determined by the cord length 5 ft.

NOTICE: This equipment has been tested and found to comply with the limits for a Class B digital device, pursuant to Part 15B of the FCC Rules. These limits are designed to provide reasonable protection against harmful interference in a residential installation.

This equipment generates, uses and can radiate radio frequency energy and, if not installed and used in accordance with the instructions, may cause harmful interference to radio communications. However, there is no guarantee that interference will not occur in a particular installation. If this equipment does cause harmful interference to radio or television reception, which can be determined by turning the equipment off and on, the user is encouraged to try to correct the interference by one or more of the following measures:

- Reorient or relocate the receiving antenna.
- Increase the separation between the equipment and the receiver.
- Connect the equipment into an outlet on a circuit different from that to which the receiver is connected.
- Consult the dealer or an experienced radio/TV technician for help.

Warranty

WHAT IS COVERED

The manufacturer warrants this lighting fixture to be free from defects in materials and workmanship for a period of five (5) years from date of purchase. This warranty applies only to the original consumer purchaser and only to products used in normal use and service. If this product is found to be defective, the manufacturer’s only obligation, and your exclusive remedy, is the repair or replacement of the product at the manufacturer’s discretion, provided that the product has not been damaged through misuse, abuse, accident, modifications, alterations, neglect, or mishandling.

WHAT IS NOT COVERED

This warranty shall not apply to any product that is found to have been improperly installed, set-up, or used in any way not in accordance with the instructions supplied with the product. This warranty shall not apply to a failure of the product as a result of an accident, misuse, abuse, negligence, alteration, faulty installation, or any other failure not relating to faulty material or workmanship. This warranty shall not apply to the finish on any portion of the product, such as surface and/or weathering, as this is considered normal wear and tear.

The manufacturer does not warrant and specifically disclaims any warranty, whether express or implied, of fitness for a particular purpose, other than the warranty contained herein. The manufacturer specifically disclaims any liability and shall not be liable for any consequential or incidental loss or damage, including but not limited to any labor / expense costs involved in the replacement or repair of said product.

Contact the Customer Service Team at 1-877-527-0313 or visit www.HomeDepot.com

Pre-Installation

PLANNING INSTALLATION



WARNING: Shut off power at the circuit breaker or fuse panel before removing the old fixture.

PRODUCT DESCRIPTION AND CHARACTERISTICS

This LED Shop Light can be mounted to the shop or garage ceiling and requires little space. It is energy-saving, environmentally friendly, and used for emitting soft and even distribution of light.



NOTE: Keep your receipt and these instructions for proof of purchase.

TOOLS REQUIRED

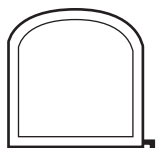

Measuring
Tape



Power Drill with
drill bits

PACKAGE CONTENTS

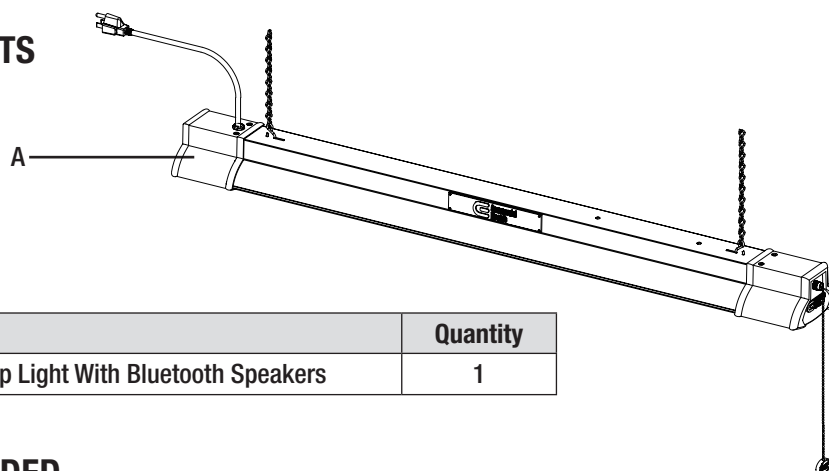

Part	Description	Quantity
A	40 in. LED Shop Light With Bluetooth Speakers	1

HARDWARE INCLUDED



NOTE: Hardware not shown to actual size.

Part	Description	Quantity
AA	Mounting Chain with S Hook	2



Before beginning assembly, installation, or operation of product, make sure all parts are present. Compare parts with package contents list and hardware contents list above. If any part is missing or damaged, do not attempt to assemble, install, or operate the product. Contact customer service for replacement parts.

Select a suitable location that can support the weight of the fixture. Determine the method for mounting the fixture based on the type of ceiling before drilling.

Installation

- Mark two spots on the ceiling 30 in. apart for the mounting hardware (not included).



NOTE: Separate mounting hardware (not included) not shown to actual size.

For mounting to drywall:

Toggle bolt x 2



For mounting to wood:

Hook screw x 2



Part	Description	Quantity
Toggle Bolts	Consisting of a No. 10-24 bolt 2-7/8 inches long with two tapered wings 1 by 5/16 inch.	2
Studs	Measuring 1-3/4 inches overall and having 1-1/4 inches of wood screw threads on one end and at least six No. 10-24 machine screw threads on the other end.	2
Metal Hooks	With a No. 10-24 threaded hole that engages the bolt threads.	2

1 Mounting to drywall

- Drill two holes large enough to clear the closed flaps of the butterfly nut on the toggle bolt (not included). Make sure to fasten the toggle bolt into the butterfly nut before inserting the flaps into the ceiling. Tighten the toggle bolt.

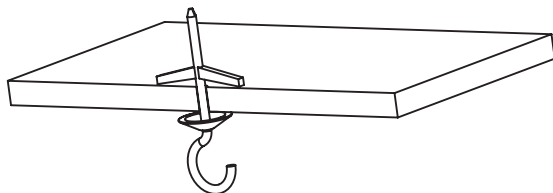

2 Mounting to wood

- Drill two 1/16 in. diameter holes in the ceiling to accommodate hook screws (not included). Make sure to fasten the combo wood-machine end into the metal hook. Tighten the hook screw (not included) into the wood.

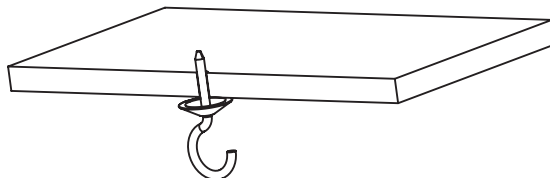

3 Attaching the light to the chain

- Attach the S hook at the bottom of the mounting chain (AA) to the hanger on the light fixture (A). Repeat this step on the other side of the fixture.

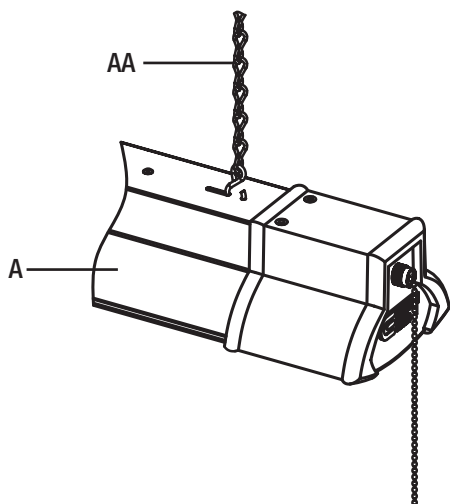

4 Attaching the chain to the ceiling

- Hang the fixture body by placing one chain (AA) over each hook (not included) that has been installed on the ceiling.
- Adjust chains to level light. The fixture must hang at least 3 in. from the ceiling.

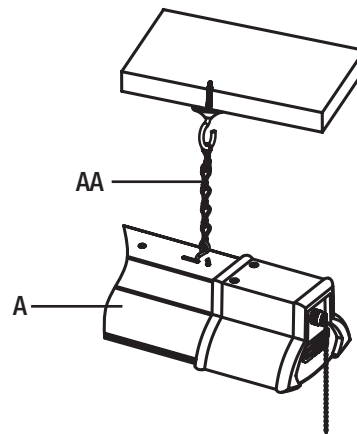

Installation (continued)

5 Plugging into a power supply

- After installation, plug the power cord into an electrical outlet.
- Pull the chain down to turn the light on and off.

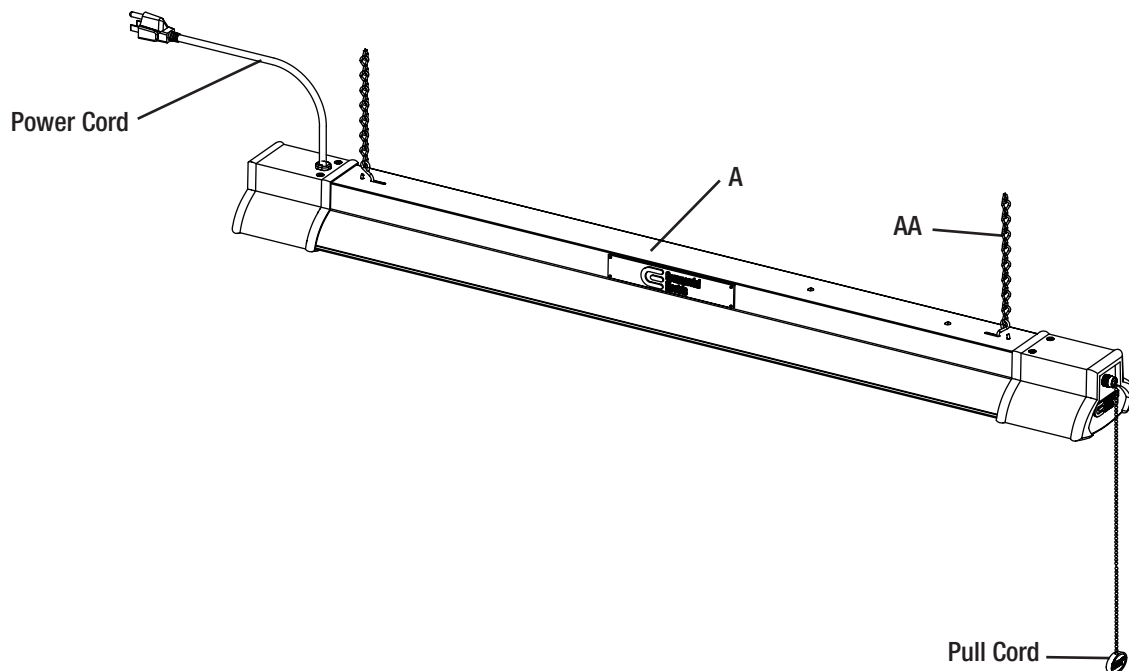

Connect to Bluetooth wireless technology enabled Device

- Plug the power cord for the Commercial Electric 40 in. Shop Light with Bluetooth speakers into an electrical outlet. When plugged in, the speakers will indicate "Power On".
- Enable Bluetooth on your smart device.
- Wait for the smart device to detect the shop light and then select it to pair the device to the speakers. When successfully paired, the speakers will indicate "Your device is connected".
- Play music from your device while connected to the shop light to enjoy sound from the Bluetooth speakers.
- Turn off music on your smart device, disconnect the shop light from Bluetooth on your smart device, or disable Bluetooth functionality on your smart device when sound is not wanted from the shop light speakers

NOTICE: Bluetooth enabled smart devices typically have a range of approximately 33 ft. (10 m). Attempting to pair your smart device to the Bluetooth speakers beyond the intended range can result in poor audio quality, drop-outs, or failure to connect.

NOTICE: Only one device can be connected to the Bluetooth speakers at a time.

Troubleshooting



WARNING: Before doing any work on the fixture, disconnect power to the light fixture.

Minor problems often can be fixed without the help of an electrician.

Problem	Possible Cause	Solution
The fixture will not light.	The power is off.	Ensure the power supply is on.
	The circuit breaker is off.	Ensure the circuit breaker is in the on position.
	There is a bad connection.	Check to ensure proper wire connections are made. Contact a qualified electrician.
	There is a defective switch.	Contact a qualified electrician.
The fuse blows or the circuit breaker trips when the light is turned on.	The wires are crossed or the power wire is grounding out.	Check the wire connections. Contact a qualified electrician or call Commercial Electric customer service 1-877-527-0313.
The Bluetooth speakers will not pair with a smart device.	The Bluetooth feature is turned off on the smart device.	Ensure the Bluetooth function is turned on within the device settings. A Bluetooth symbol should be visible somewhere on the device screen. Charge up the device being paired with the shop light. Smart power management may have turned off the Bluetooth function when low on power.
	The smart device is out of range of the Bluetooth speakers.	Be sure the shop light is within 33 ft. (10 m) of the smart device.
	The smart device is not discoverable.	Turn on "Discoverable" mode on the device to allow the shop light and smart device to recognize each other.
	The smart device did not automatically connect to the Bluetooth speakers.	Confirm the device's "Discoverable" mode is turned on to allow the shop light and smart device to recognize each other. Go to the pairing list on the device and manually connect the device to the shop light.
	The shop light is not powered on.	Make sure the shop light is plugged into a working electrical outlet. Ensure the circuit breaker is in the on position.
	Interference is causing confusion with the connection.	Power both the device and the shop light off and back on. Power off other devices the shop light has previously been connected to. Delete the shop light from the smart device and rediscover it. Move away from Wi-Fi routers or computers that could be causing interference.

Troubleshooting (continued)

Problem	Possible Cause	Solution
There is no sound or poor sound quality from the speakers.	Music settings on the smart device need to be adjusted.	Turn music on from the smart device. Turn volume up from the smart device.
	The Bluetooth feature is turned off on the smart device.	Ensure the Bluetooth function is turned on within the device settings. A Bluetooth symbol should be visible somewhere on the device screen. Charge up the device being paired with the shop light. Smart power management may have turned off the Bluetooth function when low on power.
	The Bluetooth device is too far away from the shop light speakers.	Move the device closer to the shop light/speakers.
	Interference is causing confusion with the connection.	Power both the device and the shop light off and back on. Re-pair the device and the shop light speakers. When successfully paired, the speakers will indicate "Your device is connected". Power off other Bluetooth devices within a 33 ft. proximity range. Only one device can be connected to the shop light/speakers at a time.

Care and Cleaning



CAUTION: Before attempting to clean the fixture, disconnect the power to the fixture.

- Clean the fixture with a soft, dry cloth.
- Do not use cleaners with chemicals, solvents, or harsh abrasives.



Questions, problems, missing parts? Before returning to the store,
call Commercial Electric Customer Service
8 a.m. – 7 p.m., EST, Monday - Friday
9 a.m. - 6 p.m., EST, Saturday

1-877-527-0313

HOMEDEPOT.COM

Retain this manual for future use.

MANUAL DE USO Y CUÍDADO

LÁMPARA DE LUZ LED DE 40 PULGADAS CON PARLANTES **BLUETOOTH®**

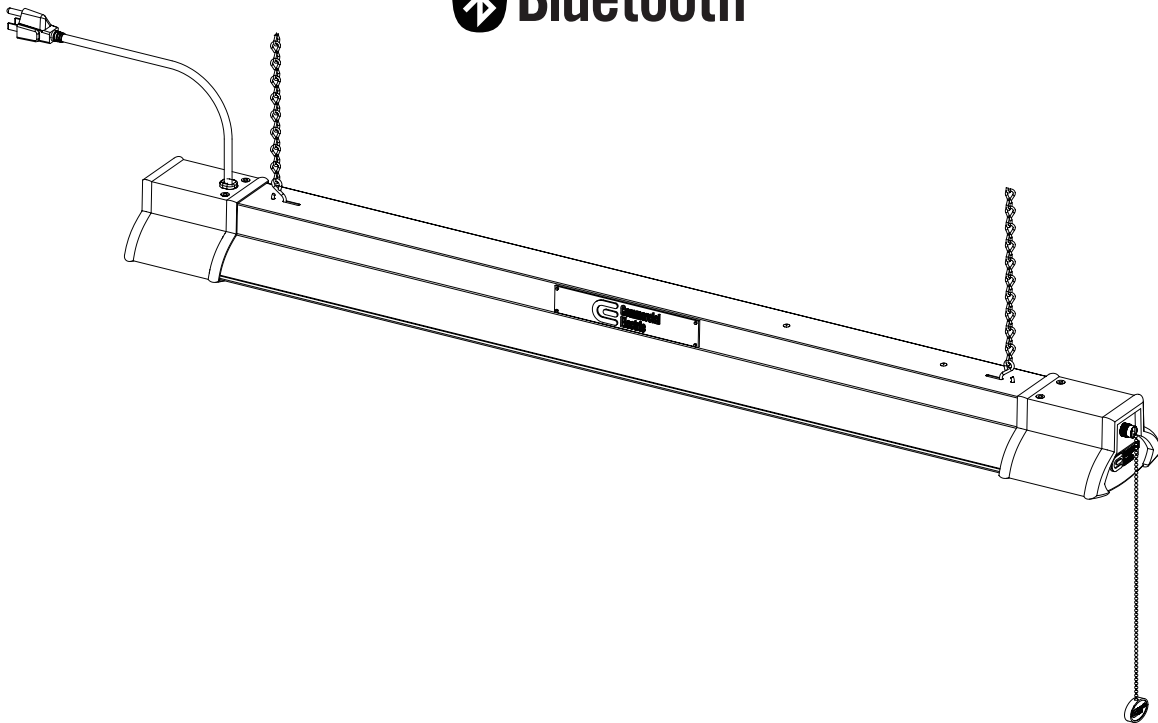

¿Preguntas, problemas, piezas faltantes? Antes de devolver el producto a la tienda, llame al Centro de Atención al Cliente de Commercial Electric en el horario de 8 a.m. – 7 p.m., Hora del Este de EE.UU., de lunes a viernes. 9 a.m. – 6 p.m., Hora del Este de EE.UU., el sábado.



1-877-527-0313

HOMEDEPOT.COM



GRACIAS

Apreciamos la confianza que ha puesto en Commercial Electric a través de la compra de esta luz LED. Nos esforzamos por crear constantemente productos diseñados para realzar su hogar. Visítenos en línea para ver nuestra gama completa de productos disponibles para sus necesidades al momento de hacer mejoras en su hogar. ¡Muchas gracias por elegir a Commercial Electric!

Contenido

Contenido	10	Piezas incluidas	11
Información sobre seguridad	10	Materiales incluidos	11
Garantía	10	Instalación	12
Previo a la instalación	11	Conexión a un dispositivo inalámbrico Bluetooth®	13
Planificación de la instalación	11	Solución de problemas	14
Herramientas necesarias	11	Cuidado y limpieza	15

Información sobre seguridad



ADVERTENCIA: Use el gancho para brindar soporte a la cadena, no al cable eléctrico.



ADVERTENCIA: No instalarlo en cielorrasos con calefacción radiante.

AVISO: La distancia máxima al receptáculo está determinada por la longitud 5 pies del cable suministrado.

AVISO: Este equipo ha sido probado y se halló que cumple con los límites establecidos para la clase B de dispositivos digitales, conforme a la Parte 15 de las Normas de FCC. Estos límites se establecen para brindar protección razonable contra interferencia dañina en una instalación residencial.

Este equipo genera, utiliza y puede irradiar energía de frecuencias de radio y, si no se instala conforme a las instrucciones, puede provocar interferencia dañina a las comunicaciones de radio.

Sin embargo, no existe garantía de que la interferencia no se produzca en una instalación en particular. Si este equipo produce interferencia dañina a la recepción de radio o televisión, lo que puede determinarse encendiendo y apagando el equipo, se insta al usuario a intentar corregir la interferencia mediante uno de los siguientes métodos:

- Cambie la orientación o ubicación de la antena receptora.
- Aumente la separación entre el equipo y el receptor.
- Conecte el equipo en un tomacorriente que esté en un circuito diferente al cual está conectado el receptor.
- Consulte con el representante o con un técnico experimentado en radio y televisión para solicitar asistencia.

Garantía

CUBRE

El fabricante garantiza que este dispositivo de iluminación no tendrá defectos en los materiales o en la mano de obra por un período de cinco (5) años desde la fecha de compra. Esta garantía se aplica sólo al comprador consumidor original y sólo a los productos que se utilizan y reciben servicio en forma normal. Si este producto fuera defectuoso, la única obligación del fabricante, y su exclusiva solución, es reparar o reemplazar el producto a su entera discreción, siempre y cuando el producto no se haya dañado debido al mal uso, abuso, accidente, modificaciones, alteraciones, negligencias o mal manejo del mismo.

NO CUBRE

Esta garantía no se aplica a ningún producto que se haya instalado incorrectamente, ajustado o utilizado en una forma que no concuerde con las instrucciones suministradas junto con el producto. Esta garantía no se aplicará a fallas del producto como resultado de un accidente, uso incorrecto, abuso, negligencia, alteración, instalación defectuosa, o ninguna otra falla no relacionada con el material o mano de obra defectuosos. Esta garantía no se aplica a los acabados en ninguna parte del producto, tal como la superficie ni a la acción de los elementos, ya que esto se considera desgaste normal.

El fabricante no garantiza y no acepta responsabilidad, ya sea expresa o implícita de la idoneidad para un fin particular, a excepción de la garantía contenida en el presente. El fabricante niega específicamente cualquier responsabilidad y no será responsable por daños o pérdidas indirectas o consiguientes, e incluye, pero no se limita a los costos de mano de obra, gastos relacionados en el reemplazo o reparación de dicho producto.

Comuníquese con el equipo de Servicio al Cliente al 1-877-523-0313 o visite www.HomeDepot.com.

Previo a la instalación

PLANIFICACIÓN DE LA INSTALACIÓN



ADVERTENCIA: Desconecte el suministro eléctrico en el panel de circuitos o de fusibles antes de sacar el aparato antiguo.

DESCRIPCIÓN DEL PRODUCTO Y CARACTERÍSTICAS

Esta lámpara de luz LED puede instalarse en el cielorraso de un taller o garaje y ocupa poco espacio. Con su luz suave y de distribución uniforme, ahorra energía y no daña al medioambiente.



NOTA: Guarde el recibo de compra y estas instrucciones como prueba de compra.

HERRAMIENTAS NECESARIAS

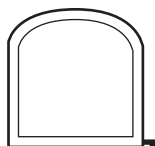

Cinta métrica



Taladro eléctrico con brocas

CONTENIDO DEL PAQUETE

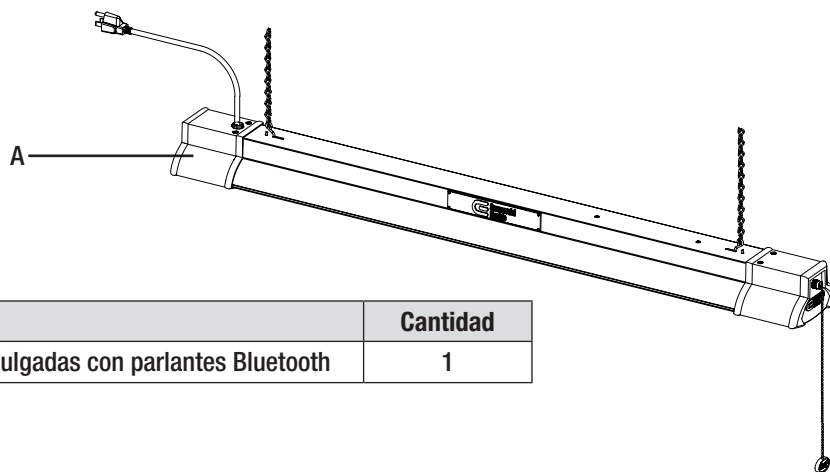

Pieza	Descripción	Cantidad
A	Lámpara de luz LED de 40 pulgadas con parlantes Bluetooth	1

PIEZAS INCLUIDAS



NOTA: Los materiales no se ilustran en tamaño real.

Pieza	Descripción	Cantidad
AA	Cadena de soporte con Gancho S	2



Antes de comenzar el armado, la instalación o antes de operar el producto, asegúrese de que tiene todas las piezas. Compare las piezas con la lista del contenido en la página anterior. Si falta alguna pieza o si está dañada, no comience a armar, instalar, ni operar el producto. Comuníquese con el servicio al cliente para el reemplazo de las piezas.

Seleccione un sitio adecuado que resista el peso del dispositivo de luz. Antes de taladrar determine el método de montaje del dispositivo según el tipo de cielorraso.

Instalación

- Marque dos lugares en el cielorraso a una distancia de 30 pulgadas entre sí para instalar los herrajes de montaje (no se incluyen).



NOTA: Separate mounting hardware (not included) not shown to actual size.

Para montaje en panel de yeso:

Tornillo de fiador x 2



Para montaje en madera:

Tornillo de gancho x 2



Pieza	Descripción	Cantidad
Tornillo de fiador	Consiste en un tornillo No. 10-24 de 2-7/8 pulgadas de longitud con dos alas abatibles de 1 pulgada por 5/16.	2
Espárragos	Mide 1-3/4 pulgadas en total y tiene 1-1/4 pulgadas de rosca para madera en un extremo y al menos seis roscas No. 10-24 para metal en el otro extremo.	2
Ganchos de metal	Con un agujero roscado No. 10-24 que engancha en las roscas del tornillo.	2

1 Instalación sobre panel mural en seco

- Taladre dos agujeros lo suficientemente grandes como para que pasen las alas cerradas de la mariposa del tornillo de fiador (no se incluye). Asegúrese de ajustar el tornillo de fiador a la mariposa antes de insertar las alas en el cielorraso. Apriete el tornillo de fiador.

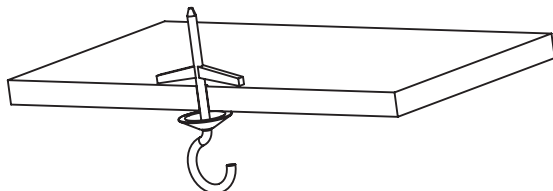

2 Instalación sobre madera

- Taladre dos agujeros de 1/16 pulgadas de diámetro en el cielorraso para ajustar los tornillos de gancho (no se incluyen). Asegúrese de sujetar el espárrago extremo madera – metal en el tornillo de gancho. Apriete el tornillo de gancho (no se incluyen) dentro de la madera.

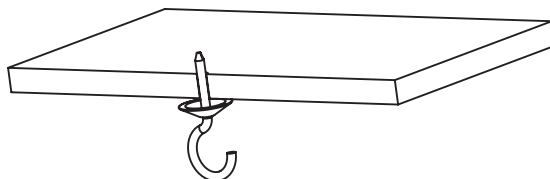

3 Sujetar la lámpara a la cadena

- Sujete el gancho S al final de la cadena de soporte (AA) al colgante del dispositivo de iluminación. Repita esta operación en el otro lado del dispositivo.

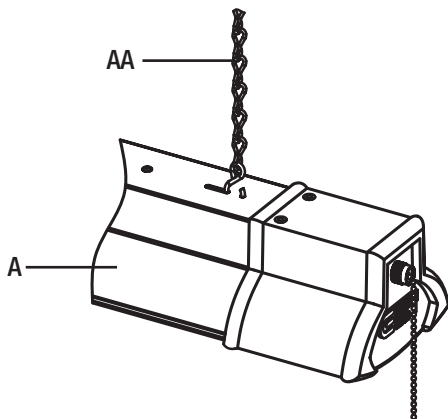

4 Sujetar la cadena al cielorraso

- Cuelgue el cuerpo del dispositivo colocando una cadena (AA) sobre cada gancho (no se incluye) instalado en el cielorraso. Adjust chains to level light.
- Ajuste las cadenas al nivel de la luz. El dispositivo debe estar al menos a 3 pulgadas del cielorraso.

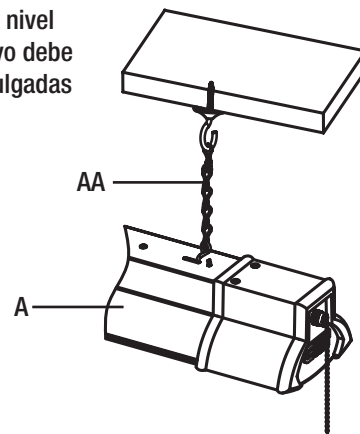

Instalación (continuación)

5 Enchufar al suministro de energía

- Después de la instalación, conecte el cable de corriente a un tomacorriente.
- Tire del cordón para encender y apagar la luz.

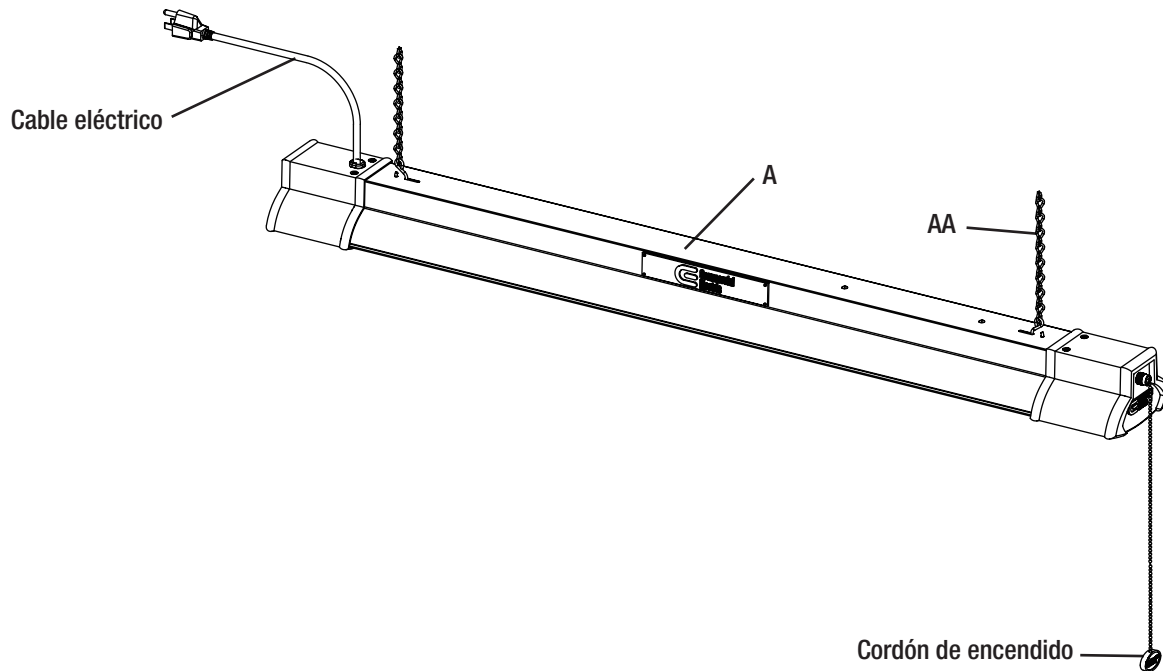

Conexión a un dispositivo inalámbrico Bluetooth

- Conecte el cable de corriente de la Lámpara de 40 pulgadas de Commercial Electric con parlantes Bluetooth en un tomacorriente. Una vez conectado, los parlantes indicarán "Encendido".
- Habilite el Bluetooth en su dispositivo inteligente.
- Espere a que el dispositivo inteligente detecte la lámpara y luego selecciónelo para conectar el dispositivo con los parlantes. Una vez que se han conectado correctamente, los parlantes indicarán "Su dispositivo está conectado".
- Ponga música en su dispositivo conectado a la lámpara para disfrutar del sonido de los parlantes Bluetooth.
- Apague la música en su dispositivo inteligente, desconecte la lámpara del Bluetooth en su dispositivo inteligente, o deshabilite la función Bluetooth en su dispositivo inteligente cuando no desee que el sonido salga por los parlantes de la lámpara de luz LED.

AVISO: Los dispositivos inteligentes con Bluetooth habilitado generalmente tienen un alcance de 33 pies aproximadamente (10 m). Si intenta conectar su dispositivo inteligente a los parlantes Bluetooth a una mayor distancia, puede que obtenga una calidad de audio pobre, interrupciones o fallas en la conexión.

AVISO: Solo puede conectarse un dispositivo a la vez a los parlantes Bluetooth.

Solución de problemas



ADVERTENCIA: Antes de realizar cualquier trabajo en el dispositivo, desconecte la electricidad que lo alimenta.

Los problemas menores pueden arreglarse sin ayuda de un electricista.

Problema	Causa posible	Medida correctiva
La lámpara no enciende.	El suministro eléctrico está cortado.	Asegúrese de que el suministro eléctrico esté activado.
	El interruptor está apagado.	Asegúrese de que el interruptor esté en la posición de encendido.
	Hay una mala conexión.	Asegúrese de que se hayan conectado los cables de forma correcta. Comuníquese con un electricista calificado.
	Hay un interruptor defectuoso.	Comuníquese con un electricista calificado.
El fusible se quema o salta el interruptor cuando se enciende la lámpara.	Los cables están cruzados o el cable de suministro eléctrico no está puesto a tierra.	Verifique las conexiones de los cables. Comuníquese con un electricista calificado o llame al Centro de Atención al Cliente de Commercial Electric 1-877-527-0313.
Los parlantes Bluetooth no se conectan con el dispositivo inteligente.	La función Bluetooth está apagada en el dispositivo inteligente.	Asegúrese que la función Bluetooth esté encendida en la configuración del dispositivo. Se debería ver un símbolo de Bluetooth en alguna parte de la pantalla del dispositivo. Cargue el dispositivo que va a conectar con la lámpara. El administrador de energía inteligente puede haber apagado la función de Bluetooth si la batería está baja.
	El dispositivo inteligente está fuera del rango de los parlantes Bluetooth.	Asegúrese que la lámpara se encuentre dentro de los 33 pies (10 m) del dispositivo inteligente.
	El dispositivo inteligente no se encuentra visible.	Encienda el modo "Visible" en el dispositivo para que la lámpara y el dispositivo se reconozcan mutuamente.
	El dispositivo inteligente no se conectó automáticamente a los parlantes Bluetooth.	Confirme que el modo "Visible" esté encendido en el dispositivo para que la lámpara y el dispositivo se reconozcan mutuamente. Vaya a la lista de conexión en el dispositivo y conecte manualmente el dispositivo a la lámpara.
	La lámpara no está encendida.	Asegúrese que la lámpara esté conectada a un tomacorriente que funcione correctamente. Cerciórese que el interruptor esté en la posición de encendido.

Solución de problemas (continuación)

Problema	Causa posible	Medida correctiva
Los parlantes Bluetooth no se conectan con el dispositivo inteligente (continuación).	Hay interferencia que provoca confusión en la conexión.	<p>Apague y encienda nuevamente tanto el dispositivo como la lámpara.</p> <p>Apague otros dispositivos que se hayan conectado antes con la lámpara.</p> <p>Elimine la lámpara del dispositivo inteligente y vuelva a reconocerlo.</p> <p>Aléjese del router Wi-Fi o computadoras que puedan provocar la interferencia.</p>
No sale el sonido de los parlantes o es de muy mala calidad.	Se necesita ajustar las configuraciones de música en el dispositivo inteligente.	<p>Encienda la música en el dispositivo inteligente.</p> <p>Suba el volumen en el dispositivo inteligente.</p>
	La función Bluetooth está apagada en el dispositivo inteligente.	<p>Cerciórese que la función Bluetooth esté encendida en la configuración del dispositivo. Se debería ver un símbolo de Bluetooth en alguna parte de la pantalla del dispositivo.</p> <p>Cargue el dispositivo que va a conectar con la lámpara. El administrador de energía inteligente puede haber apagado la función de Bluetooth si la batería está baja.</p>
	El dispositivo Bluetooth está demasiado lejos de los parlantes de la lámpara.	Acerque el dispositivo a la lámpara/parlantes.
	Hay interferencia que provoca confusión en la conexión.	<p>Apague y encienda nuevamente tanto el dispositivo como la lámpara. Reconecte el dispositivo y los parlantes de la lámpara. Una vez que se han conectado correctamente, los parlantes indicarán "Su dispositivo está conectado".</p> <p>Apague otros dispositivos Bluetooth que se encuentren en el rango de 33 pies. Solo puede conectarse un dispositivo a la vez a los parlantes Bluetooth.</p>

Cuidado y limpieza



PRECAUCIÓN: Antes de limpiar el dispositivo desconecte el suministro eléctrico.

- Limpie la lámpara con un paño suave y seco.
- No utilice limpiadores con productos químicos, solventes o abrasivos.



¿Preguntas, problemas, piezas faltantes? Antes de devolver el producto a la tienda, llame al Centro de Atención al Cliente de Commercial Electric en el horario de 8 a.m. – 7 p.m., Hora del Este de EE.UU., de lunes a viernes.
9 a.m. – 6 p.m., Hora del Este de EE.UU., el sábado.

1-877-527-0313

HOMEDEPOT.COM

Conserve este manual para uso futuro.