

Item #1002 427 108
1003 202 208
1003 202 228
1004 368 004
1005 451 818
1002 427 108

Model #7948HDC
7948HDCGLDI
7948HDCVBDI
7948HDCDBDI
7948HBBBDI
7948HBBNDI

HAMPTON BAY[®]

USE AND CARE GUIDE

3-LIGHT PENDANT

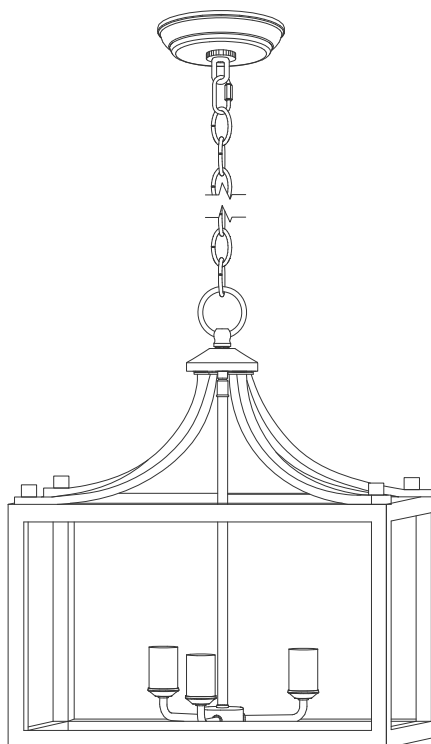

Questions, problems, missing parts? Before returning to the store,
call Hampton Bay Customer Service
8 a.m. – 7 p.m., EST, Monday – Friday, 9 a.m. – 6 p.m., EST, Saturday

1-855-HD-HAMPTON

HAMPTONBAY.COM

THANK YOU

We appreciate the trust and confidence you have placed in Hampton Bay through the purchase of this light fixture. We strive to continually create quality products designed to enhance your home. Visit us online to see our full line of products available for your home improvement needs. Thank you for choosing Hampton Bay!

Table of Contents

Table of Contents.....	2
Safety Information.....	2
Warranty.....	2
Pre-Installation.....	3
Installation.....	5
Care and Maintenance.....	7
Troubleshooting.....	7

Safety Information

Read and understand this entire manual before you attempt to assemble, install, or operate this product.



WARNING: Read instructions carefully and turn off the electricity at the main circuit breaker panel before you begin this installation.



WARNING: If any special control devices are used with this fixture, follow the instructions carefully to assure full compliance with N.E.C. requirements. If there are any questions, contact a qualified electrical contractor.



WARNING: Hanging length of lamp cord should be longer than chain length.



WARNING: This product can expose you to chemicals including lead and lead compounds, which are known to the state of California to cause cancer and birth defects or other reproductive harm. For more information go to www.p65warnings.ca.gov.



WARNING: Risk of fire. 90°C supply conductors. Consult a qualified electrician to ensure the correct branch circuit conductor.

Warranty

The manufacturer warrants this lighting fixture to be free from defects in materials and workmanship for a period of three (3) years from the date of purchase. This warranty applies only to the original consumer purchaser and only to products used in normal use and service. If this product is found to be defective, the manufacturer's only obligation, and your exclusive remedy, is the repair or replacement of the product at the manufacturer's discretion, provided that the product has not been damaged through misuse, abuse, accident, modifications, alterations, neglect, or mishandling. This warranty shall not apply to any product that is found to have been improperly installed, set-up, or used in any way not in accordance with the instructions supplied with the product. This warranty shall not apply to a failure of material or workmanship. This warranty shall not apply to the finish on any portion of the product, such as surface and/or weathering, as this is considered normal wear and tear. The manufacturer does not warrant and specially disclaims any warranty, whether express or implied, of fitness for a particular purpose, other than the warranty contained herein. The manufacturer specifically disclaims any liability and shall not be liable for any consequential or incidental loss or damage, including but not limited to any labor / expense costs involved in the replacement or repair of said product.

Contact the Customer Service Team at 1-855-HD-HAMPTON or visit www.HAMPTONBAY.com.

Pre-Installation

PLANNING INSTALLATION

Before beginning installation, make sure all parts are included using the Hardware Included and Package Contents sections. If any part is missing or damaged, do not attempt to assemble, install, or operate the product.

To avoid damaging this product, place it on a soft, non-abrasive surface, such as carpet or cardboard.

TOOLS REQUIRED



Phillips
screwdriver



Pliers



Wire stripper



Safety
glasses



Electrical tape



Ladder

HARDWARE INCLUDED



NOTE: Hardware not shown to actual size.

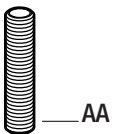

AA

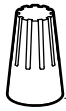

BB



CC



DD



EE



FF



GG



HH

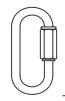

II

Part	Description	Quantity
AA	Nipple, 1/8 IP	1
BB	Wire nut	3
CC	Mounting strap, 1/8 IP	1
DD	Hex nut, 1/8 IP	2
EE	Screw collar	1
FF	Chain holder	1
GG	Chain	1
HH	Canopy	1
II	Quick link	1

Pre-Installation (continued)

PACKAGE CONTENTS

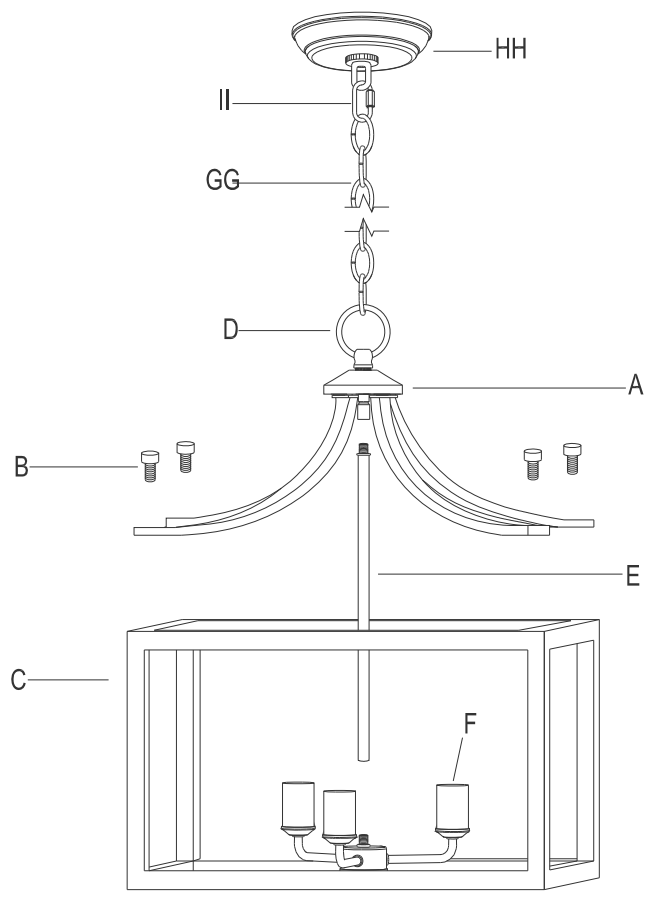

Part	Description	Quantity
A	Fixture top	1
B	Cylinder nuts	4
C	Fixture bottom	1
D	Chain loop	1
E	Center stem	1
F	Socket cluster	1

Installation

1 Preparing the mounting strap

- Screw the nipple (AA) onto the mounting strap (CC) and secure to the mounting strap (CC) using the hex nuts (DD). Then screw the chain holder (FF) onto the end of the nipple (AA).

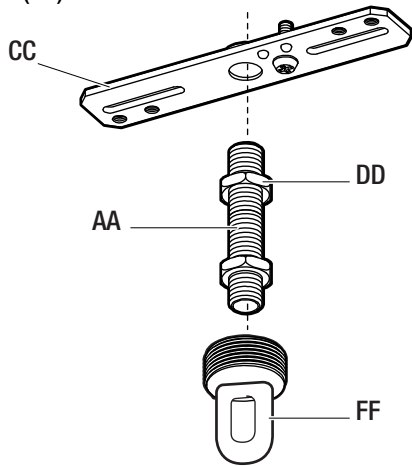

2 Installing the mounting strap

- Install the mounting strap (CC) to the junction box using the junction box screws (not provided).

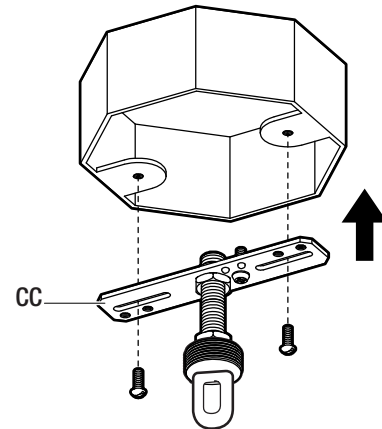

3 Assembling the fixture

- Attach the chain loop (D) to the fixture top (A).
- Pull the fixture wires from the socket cluster (F) up through the center stem (E), fixture top (A), and chain loop (D).
- Attach the center stem (E) to the fixture top (A) and to the center of the socket cluster (F).
- Attach the fixture top (A) to the fixture bottom (C) using the cylinder nuts (B).

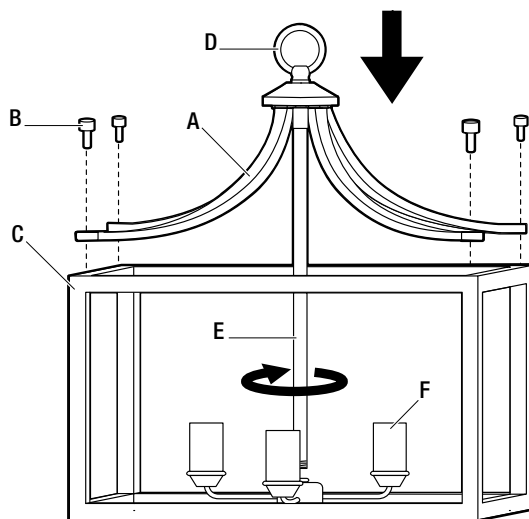

4 Preparing the wires and chain

- (optional) Shorten the chain length and wires to your desired hanging length.
- Weave the wires through the chain (GG), quick link (II), screw collar (EE), and canopy (HH). Open one end of the chain (GG) and attach it to the chain loop (D). Close the chain link. Open the quick link (II) and attach to the chain holder (FF). Close the quick link. Then continue to thread the wires up through the chain holder (FF) and nipple (AA).
- The quick link must be fully closed while using.

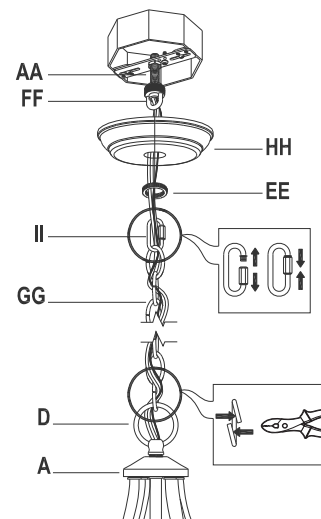

Installation (continued)

5 Connecting the wires

- Strip 3/8 in. of insulation from the wire ends of the fixture.
- Using wire nuts (BB), connect the RIBBED (With N label mark) fixture wire to the white (neutral) supply wire from the junction box. Then connect the SMOOTH (With H label mark) fixture wire to the black (live) supply wire from the junction box.
- Connect the ground wire from the junction box and the ground wire from the fixture to the ground screw on the mounting strap (CC). Tighten the ground screw to secure both ground wires to the mounting strap (CC).
- Wrap electrical tape (not included) around the wire nuts (BB), and ensure they are secure. Then push all wire connections into the outlet box.

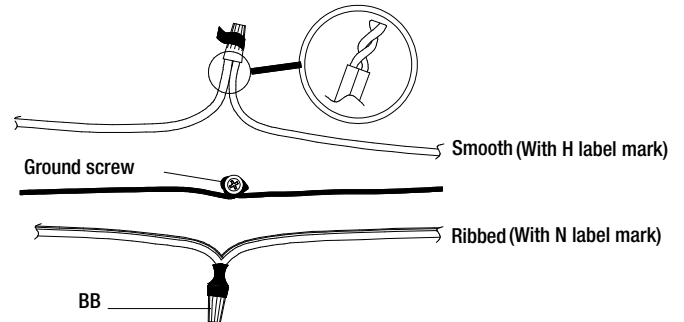

6 Installing the fixture to the ceiling

- Place the fixture canopy (HH) over the chain holder (FF) and nipple (AA) and secure it to the ceiling by tightening the screw collar (EE).

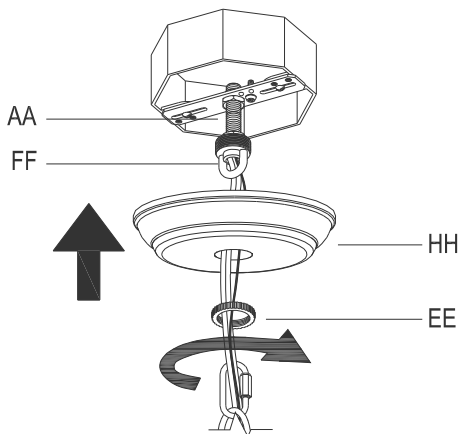

7 Installing the bulbs

- Screw the bulbs (not included) into the fixture socket. This fixture uses 100-watt MAX, incandescent, medium-base, SBCFL or SBLED bulbs. Ensure that you do not exceed the recommended wattage.

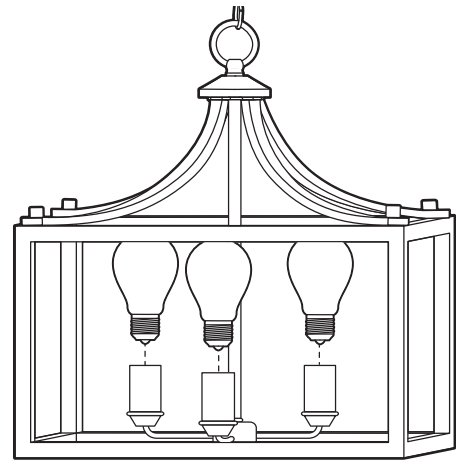

Care and Maintenance



WARNING: Before you perform any cleaning or maintenance work, turn off the electricity at the main circuit breaker panel.

- Wipe the fixture with a damp, soft cloth. Do not use any abrasive cleaners or cleaners that contain alcohol.
- When replacing bulbs, use 100-watt MAX, incandescent, medium-base, SBCFL or SBLED bulbs.

Troubleshooting

Problem	Possible Cause	Solution
The light will not turn on.	A bulb is burned out.	Replace the bulb.
	The power is off.	Ensure the power supply is on.
	There is a faulty wire connection.	Check the wiring. Contact a qualified and licensed electrician if you are not comfortable troubleshooting wiring problems.
	There is a faulty switch.	Test or replace the switch.
The fuse blows or the circuit breaker trips when the light is turned on.	There are crossed wires or the power wire is grounding out.	Discontinue use of the fixture. Check the wire connections or contact a qualified electrician.

HAMPTON BAY®

Questions, problems, missing parts? Before returning to the store,
call Hampton Bay Customer Service
8 a.m. – 7 p.m., EST, Monday – Friday, 9 a.m. – 6 p.m., EST, Saturday

1-855-HD-HAMPTON

HAMPTONBAY.COM

Retain this manual for future use.

Article n° 1002 427 108
1003 202 208
1003 202 228
1004 368 004
1005 451 818
1002 427 108

Modèle n° 7948HDC
7948HDCGLDI
7948HDCVBDI
7948HDCDBDI
7948HDBDI
7948HBBNDI

HAMPTON BAY®

GUIDE D'UTILISATION ET D'ENTRETIEN

SUSPENSION 3 LAMPES

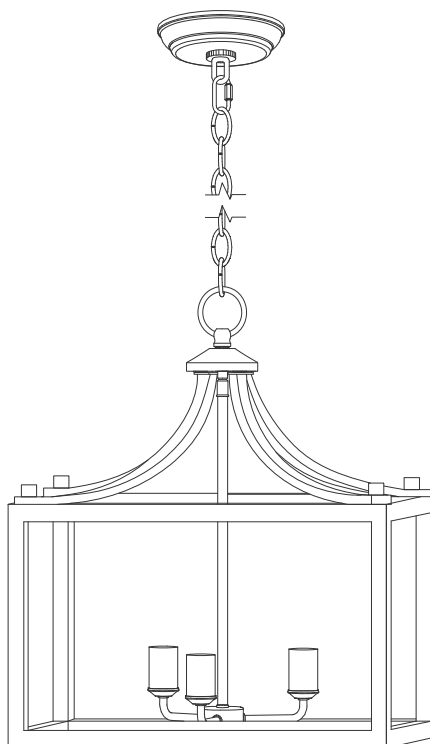

Des questions, des problèmes ou des pièces manquantes? Avant de retourner au magasin, appelez le service clientèle Hampton Bay entre 8 et 19 h (heure de l'Est), du lundi au vendredi; 9 et 18 h (heure de l'Est), le samedi

1-855-HD-HAMPTON

HAMPTONBAY.COM

MERCI

Nous apprécions la confiance que vous avez témoignée à Hampton Bay en ayant acheté ce luminaire. Nous nous efforçons de créer sans cesse des produits de qualité destinés à améliorer votre cadre de vie. Allez voir en ligne notre gamme complète de produits faits pour répondre à vos besoins. Merci d'avoir choisi Hampton Bay!

Table des matières

Table des matières.....	2
Consignes de sécurité.....	2
Garantie.....	2
Avant l'installation.....	3
Installation.....	5
Entretien et nettoyage.....	7
Dépannage.....	7

Consignes de sécurité

Lire entièrement ce manuel avant d'essayer d'assembler, d'installer ou d'utiliser ce produit.



AVERTISSEMENT : Lire attentivement les instructions et couper l'électricité à l'interrupteur général avant de commencer cette installation.



AVERTISSEMENT : Si des dispositifs de commande spéciaux sont utilisés avec ce luminaire, suivre attentivement les instructions pour s'assurer de la pleine conformité aux exigences du Code national de l'électricité (CNE). Pour toute question, s'adresser à un électricien qualifié.



AVERTISSEMENT : La longueur en suspension du câble de la lampe ne doit pas être supérieure à celle de la chaîne.



AVERTISSEMENT : Ce produit peut vous exposer à des produits chimiques, y compris au plomb et à ses composés, connus dans l'État de Californie comme causant des cancers et des malformations congénitales ou d'autres troubles de la reproduction. Pour en savoir plus, consultez www.p65warnings.ca.gov.



AVERTISSEMENT : Risque de départ de feu. Conducteurs d'alimentation résistant à 90 °C. Consulter un électricien qualifié pour s'assurer qu'il dispose des conducteurs de circuit dérivé corrects.

Garantie

Le fabricant garantit que ce luminaire sera dépourvu de défaut de matériel et de fabrication pendant une période de trois (3) ans à partir de la date d'achat. Cette garantie s'applique seulement à l'acheteur initial et seulement aux produits normalement utilisés et entretenus. Si ce produit s'avère défectueux, la seule obligation du fabricant – et votre seul recours – sera la réparation ou le remplacement du produit, au choix du fabricant, à condition que le produit n'ait pas été abîmé suite à une utilisation abusive ou impropre, un accident, des modifications, des altérations, un acte de négligence ou une manipulation impropre. Cette garantie ne s'appliquera à aucun produit qui se trouve avoir été mal installé ou utilisé d'une quelconque manière non conforme aux instructions fournies avec le produit. Cette garantie ne s'appliquera pas à un défaut de matériau ou un vice de fabrication. Cette garantie ne s'appliquera pas à la dégradation de la finition sur toute partie du produit – surface et/ou vieillissement climatique notamment – car ceci est considéré comme entrant dans le cadre d'une usure normale. Le fabricant ne garantit pas et rejette tout spécialement toute garantie, expresse ou tacite, d'adaptation à un but particulier, autre que la garantie contenue en ceci. Le fabricant rejette tout particulièrement toute responsabilité et ne pourra pas être tenu pour responsable de pertes ou dommages indirects ou accessoires y compris, entre autres, les coûts de main-d'œuvre relatifs au remplacement ou à la réparation dudit produit.

Contactez le service clientèle au 1-855-HD-HAMPTON ou consultez le site www.HAMPTONBAY.com.

Avant l'installation

PLANIFICATION DE L'INSTALLATION

Avant de commencer l'installation, s'assurer qu'aucune pièce ne manque en comparant le contenu aux sections « Quincaillerie fournie » et « Contenu du paquet ». S'il manque une pièce ou qu'une pièce est endommagée, ne pas essayer d'assembler, d'installer ou d'utiliser le produit.

Pour éviter d'abîmer ce produit, le placer sur une surface molle et non abrasive telle que de la moquette ou un carton.

OUTILS REQUIS

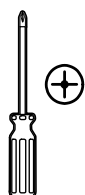

Tournevis
cruziforme



Pince



Pince à
dénuder



Lunettes de
sécurité



Ruban isolant



Échelle

QUINCAILLERIE FOURNIE



REMARQUE : Quincaillerie non représentée à l'échelle.

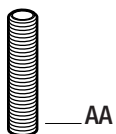

AA

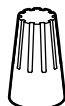

BB



CC



DD



EE



FF



GG



HH



II

Pièce	Description	Quantité
AA	Mamelon, 1/8 IP	1
BB	Serre-fils	3
CC	Sangle de fixation, 1/8 IP	1
DD	Écrou à six pans, 1/8 IP	2
EE	Bague fileté	1
FF	Support de chaîne	1
GG	Chaîne	1
HH	Couvercle	1
II	Maillon rapide	1

Avant l'installation (suite)

CONTENU DU PAQUET

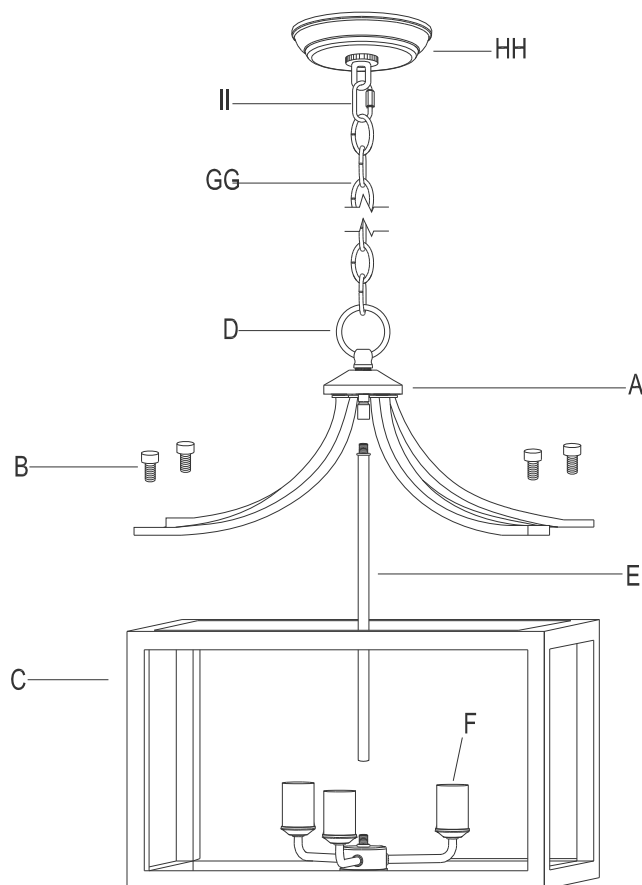

Pièce	Description	Quantité
A	Haut du luminaire	1
B	Écrous cylindres	4
C	Bas du luminaire	1
D	Boucle de suspension de chaîne	1
E	Tige centrale	1
F	Grappe de douilles	1

Installation

1 Préparation de la sangle de fixation

- Visser le mamelon (AA) sur la sangle de fixation (CC) et fixer l'ensemble à la sangle de fixation (CC) avec les écrous à six pans (DD). Ensuite, visser le support de chaîne (FF) à l'extrémité du mamelon (AA).

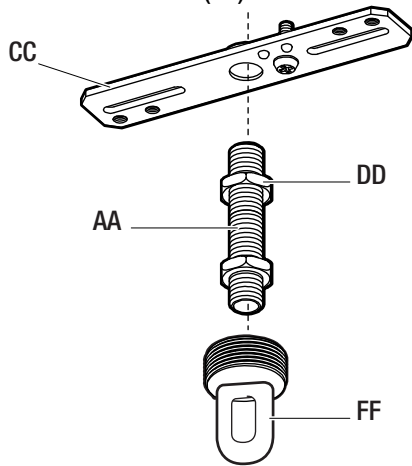

2 Installation de la sangle de fixation

- Installer la sangle de fixation (CC) sur la boîte de dérivation avec les vis de la boîte de dérivation (non fournies).

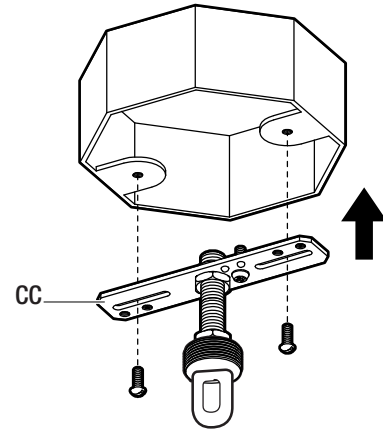

3 Montage du luminaire

- Attacher la boucle de suspension de chaîne (D) au haut du luminaire (A).
- Tirer les fils du luminaire par la grappe de douilles (F) en les faisant remonter par la tige centrale (E), le haut du luminaire (A) et la boucle de suspension de chaîne (D).
- Attacher la tige centrale (E) au haut du luminaire (A) et au centre de la grappe de douilles (F).
- Attacher le haut du luminaire (A) au bas du luminaire (C) avec les écrous cylindres (B).

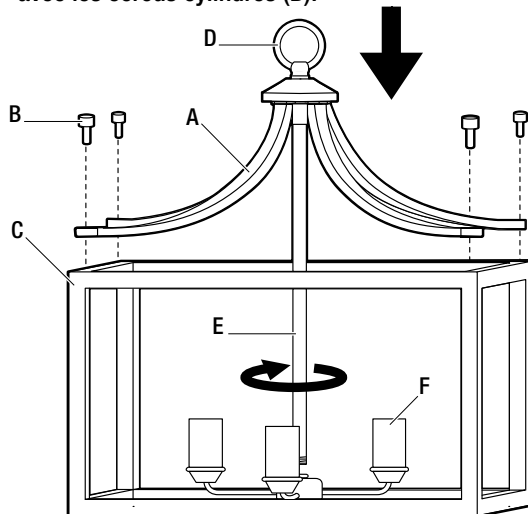

4 Préparation des fils et de la chaîne

- (Optionnel) Raccourcir la chaîne et les fils à la longueur de suspension désirée.
- Tresser les fils à travers la chaîne (GG), le maillon rapide (II), la bague filetée (EE) et le couvercle (HH). Ouvrir une extrémité de la chaîne (GG) et l'attacher à la boucle de suspension de chaîne (D). Refermer le maillon de chaîne. Ouvrir le maillon rapide (II) et l'attacher au support de chaîne (FF). Refermer le maillon rapide. Ensuite, continuer à enfiler les fils en les faisant remonter à travers le support de chaîne (FF) et le mamelon (AA).
- Le maillon rapide doit être complètement fermé lors de l'utilisation.

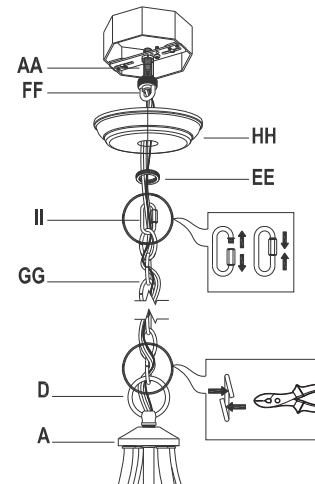

Installation (suite)

5 Branchement des fils

- Dénuder les fils du luminaire sur 9,5 mm à partir de l'extrémité.
- À l'aide des serre-fils (BB), raccorder le fil CANNELÉ (marqué N) du luminaire au fil d'alimentation blanc (neutre) de la boîte de dérivation. Ensuite, raccorder le fil LISSE (marqué H) du luminaire au fil d'alimentation noir (sous tension) de la boîte de dérivation.
- Raccorder le fil de terre de la boîte de dérivation et le fil de terre du luminaire à la vis de terre sur la sangle de fixation (CC). Serrer la vis de terre pour fixer les deux fils de terre à la sangle de fixation (CC).
- Envelopper les serre-fils (BB) de ruban isolant (non fourni) et s'assurer que l'ensemble tient bien. Ensuite, pousser tous les connecteurs de fils dans la boîte de sortie.

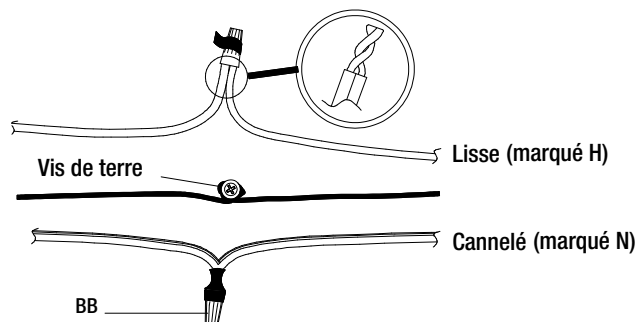

6 Installation du luminaire au plafond

- Placer le couvercle du luminaire (HH) par-dessus le support de chaîne (FF) et le mamelon (AA) et le fixer au plafond en serrant la bague filetée (EE).

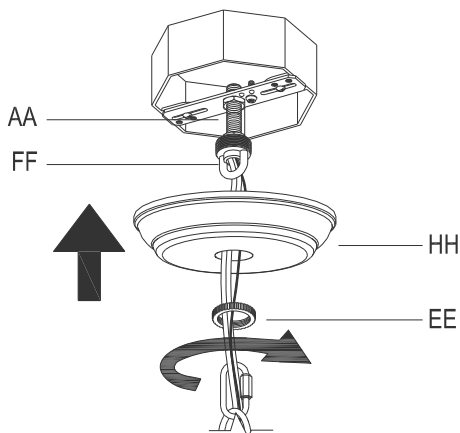

7 Installation des ampoules

- Visser les ampoules (non fournies) dans les douilles du luminaire. Ce luminaire utilise des ampoules SBCFL ou SBLED incandescentes de 100 W max. à culot moyen. Veiller à ne pas dépasser la puissance recommandée.

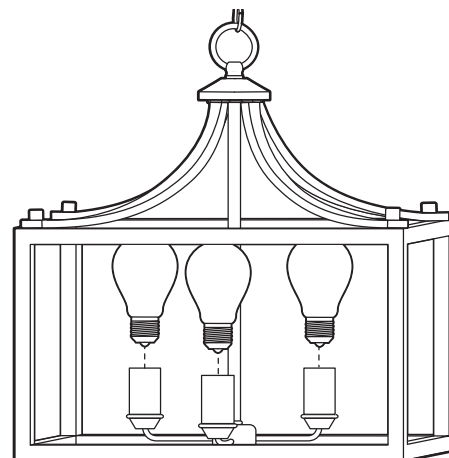

Entretien et nettoyage



AVERTISSEMENT : Avant de nettoyer ou d'effectuer une maintenance, couper l'électricité à l'interrupteur général.

- Passer un chiffon doux humide sur le luminaire. Ne pas utiliser de nettoyeurs abrasifs ou contenant de l'alcool.
- Utiliser des ampoules SBCFL ou SBLED incandescentes de 100 W max. à culot moyen comme ampoules de rechange.

Dépannage

Problème	Cause possible	Solution
La lampe ne s'allume pas.	Une ampoule a grillé.	Remplacer l'ampoule.
	L'alimentation est coupée.	S'assurer que l'alimentation est allumée.
	Branchement de fil défectueux.	Vérifier le câblage. Contacter un électricien qualifié pour tout problème de câblage au-delà de vos capacités.
	Interrupteur défectueux.	Tester ou remplacer l'interrupteur.
Le fusible grille ou le disjoncteur se déclenche quand la lampe est allumée.	Les fils sont intervertis ou le fil d'alimentation est mis à la terre.	Arrêter d'utiliser le luminaire. Vérifier les branchements de câble ou contacter un électricien qualifié.

HAMPTON BAY®

Des questions, des problèmes ou des pièces manquantes? Avant de retourner au magasin, appelez le service clientèle Hampton Bay entre 8 et 19 h (heure de l'Est), du lundi au vendredi; 9 et 18 h (heure de l'Est), le samedi

1-855-HD-HAMPTON

HAMPTONBAY.COM

Conservez ce manuel pour une utilisation future.

Artículo n.º 1002 427 108
1003 202 208
1003 202 228
1004 368 004
1005 451 818
1002 427 108

Modelo n.º 7948HDC
7948HDCGLDI
7948HDCVBDI
7948HDCBBDI
7948HBBBDI
7948HBBNDI

HAMPTON BAY®

GUÍA DE USO Y CUIDADO

LÁMPARA COLGANTE DE 3 BOMBILLAS

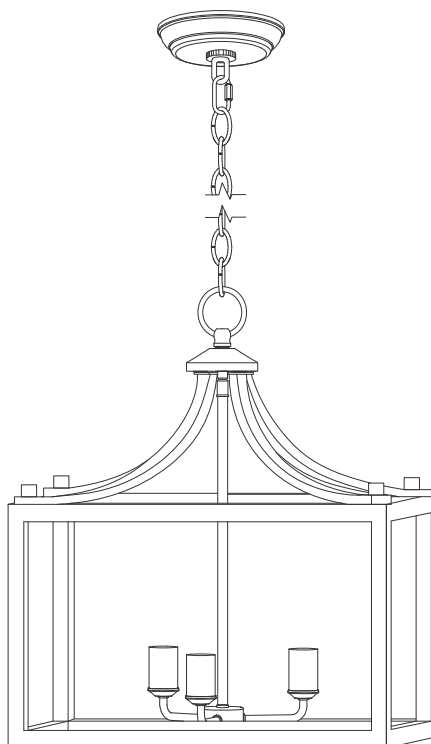

¿Tiene preguntas o problemas, o le faltan piezas? Antes de devolver a la tienda,
llame a Servicio al Cliente de Hampton Bay
Lunes a viernes de 8:00 a.m. a 7:00 p.m., EST, y los sábados de 9:00 a.m. a 6:00 p.m., EST

1-855-HD-HAMPTON

HAMPTONBAY.COM

GRACIAS

Apreciamos la confianza que ha depositado en Hampton Bay al comprar esta lámpara. Nos esforzamos continuamente para crear productos de calidad diseñados para mejorar su hogar. Visítenos en línea para ver nuestra línea completa de productos disponibles para sus necesidades de mejoramiento del hogar. ¡Gracias por elegir Hampton Bay!

Índice

Índice	2
Información de seguridad	2
Garantía	2
Antes de la instalación	3
Instalación.....	5
Cuidado y mantenimiento	7
Resolución de problemas	7

Información de seguridad

Lea y entienda este manual por completo antes de intentar ensamblar, instalar u operar el producto.



ADVERTENCIA: Lea las instrucciones detenidamente y apague la electricidad en el panel del disyuntor eléctrico principal antes de comenzar la instalación.



ADVERTENCIA: Si se utilizan dispositivos de control especiales con esta lámpara, siga las instrucciones detenidamente para asegurarse de cumplir con los requisitos N.E.C. en su totalidad. Si tiene preguntas, comuníquese con un técnico eléctrico calificado.



ADVERTENCIA: La longitud colgante del cable de la lámpara debe ser mayor que la longitud de la cadena.



ADVERTENCIA: Este producto podría exponerlo a productos químicos, incluidos el plomo y compuestos de plomo, que el estado de California conoce como causantes del cáncer y defectos de nacimiento u otros daños reproductivos. Para obtener más información ingrese a www.p65warnings.ca.gov.



ADVERTENCIA: Riesgo de incendio. Conductores de alimentación de 90 °C. Consulte a un electricista calificado para asegurarse de que se use el conductor del circuito de derivación correcto.

Garantía

El fabricante garantiza que esta lámpara estará libre de defectos en los materiales y mano de obra durante un período de tres (3) años a partir de la fecha de compra. Esta garantía aplica solo al consumidor que hace la compra original y solo a productos que se usan para servicio y uso normales. Si se encuentran defectos en este producto, la única obligación del fabricante, y su exclusivo remedio, es la reparación o reemplazo del producto, a criterio del fabricante, suponiendo que el producto no ha sido dañado debido a uso inadecuado, abuso, accidente, modificaciones, alteraciones, negligencia o manejo inadecuado. Esta garantía no aplicará a ningún producto que se determine que se instaló, ajustó o usó inadecuadamente en cualquier manera que no sea congruente con las instrucciones proporcionadas con el producto. Esta garantía no aplicará a una falla de material o mano de obra. Esta garantía no aplicará al acabado de ninguna parte del producto como puede ser la superficie y/o los efectos del clima, ya que esto se considera desgaste normal. El fabricante no garantiza la idoneidad para cualquier propósito en particular y en especial renuncia a cualquier garantía expresa o implícita sobre ella, aparte de la garantía contenida en el presente documento. El fabricante renuncia específicamente a cualquier responsabilidad, y no será responsable de ningún daño o pérdida resultante o incidental, incluido, entre otros, a cualquier costo por mano de obra o gastos incurridos en el reemplazo o reparación de dicho producto.

Comuníquese con el Equipo de Servicio al Cliente al 1-855-HD-HAMPTON o visite www.HAMPTONBAY.com.

Antes de la instalación

PLANIFICACIÓN DE LA INSTALACIÓN

Antes de comenzar la instalación, asegúrese de que estén todas las piezas comparando con las secciones Herraje incluido y Contenido del paquete. Si falta alguna pieza o está dañada, no intente armar, instalar o usar el producto.

Para evitar dañar el producto, lo deberá colocar sobre una superficie suave y no abrasiva, como una alfombra o sobre cartón.

HERRAMIENTAS NECESARIAS

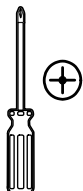

Destornillador Phillips



Pinzas



Alicates pelacables



Gafas de seguridad



Cinta eléctrica



Escalera

HERRAJE INCLUIDO



NOTA: El herraje no se muestra en su tamaño real.

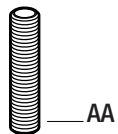

AA

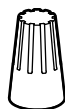

BB



CC



DD



EE



FF



GG



HH



II

Pieza	Descripción	Cantidad
AA	Niple, 1/8 IP	1
BB	Conector de rosca	3
CC	Tira de montaje, 1/8 IP	1
DD	Tuerca hexagonal, 1/8 IP	2
EE	Tornillo del collarín	1
FF	Soporte de la cadena	1
GG	Cadena	1
HH	Cubierta	1
II	Conector rápido	1

Antes de la instalación (continuación)

CONTENIDO DEL PAQUETE

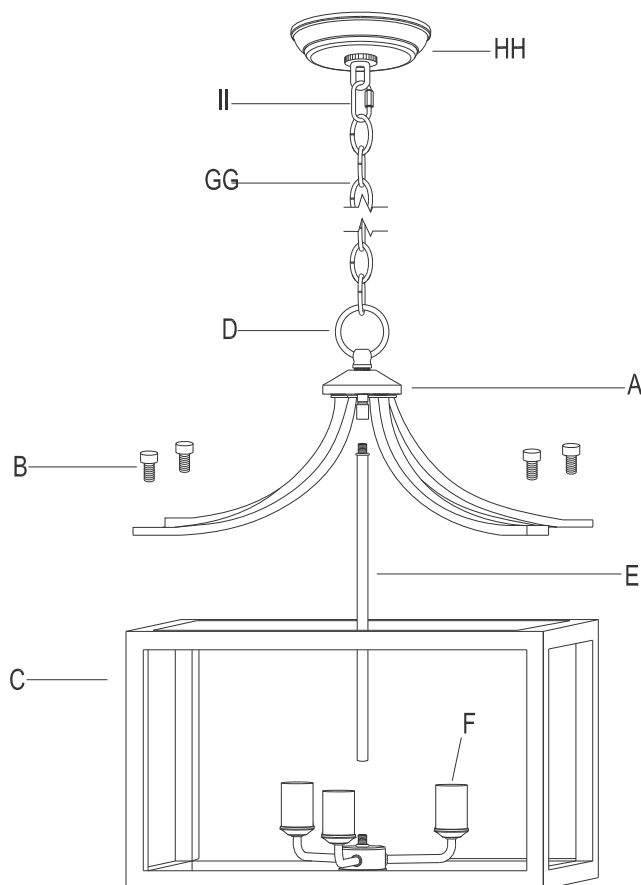

Pieza	Descripción	Cantidad
A	Parte superior de la lámpara	1
B	Tuercas cilíndricas	4
C	Parte inferior de la lámpara	1
D	Argolla de cadena	1
E	Vástago central	1
F	Conjunto del portalámparas	1

Instalación

1 Preparación de la tira de montaje

- Atornille el niple (AA) en la tira de montaje (CC) y asegúrela a la tira de montaje (CC) con las tuercas hexagonales (DD). A continuación, atornille el soporte de la cadena (FF) en el extremo del niple (AA).

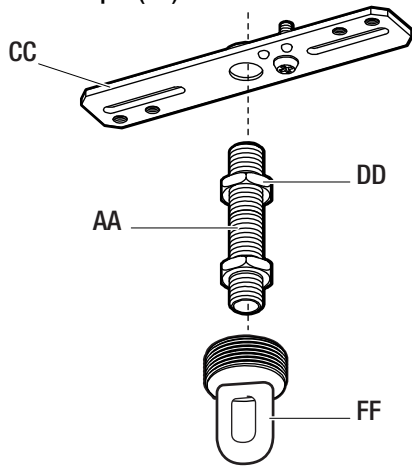

2 Instalación de la tira de montaje

- Instale la tira de montaje (CC) a la caja eléctrica con los tornillos de la caja eléctrica (no incluidos).

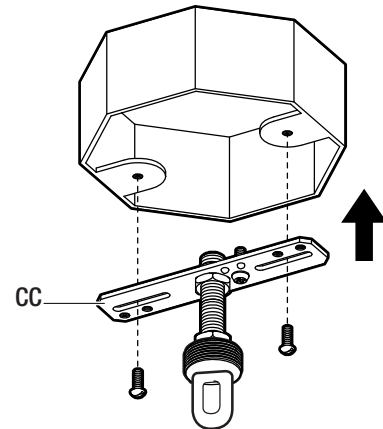

3 Ensamblaje de la lámpara

- Fije la argolla de la cadena (D) a la parte superior de la lámpara (A).
- Jale los cables de la lámpara del conjunto del portalámparas (F) hacia arriba para pasarlos por el vástago central (E), la parte superior de la lámpara (A) y la argolla de la cadena (D).
- Fije el vástago central (E) a la parte superior de la lámpara (A) y al centro del conjunto del portalámparas (F).
- Fije la parte superior de la lámpara (A) a la parte inferior de la lámpara (C) con las tuercas cilíndricas (B).

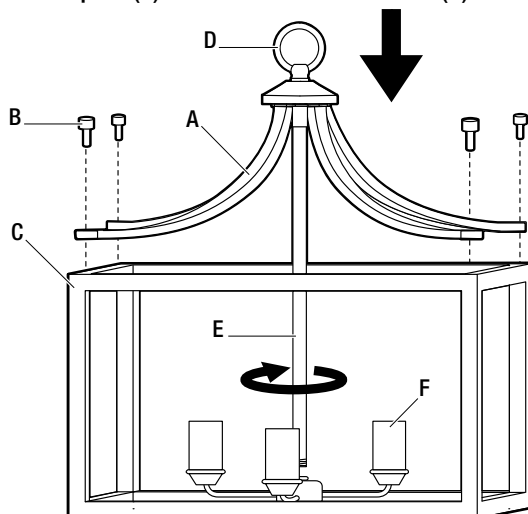

4 Preparación de los cables y la cadena

- (optativo) Acorte la longitud de la cadena y los cables a la deseada para colgar.
- Pase los cables a través de la cadena (GG), el conector rápido (II), el tornillo de collarín (EE) y la cubierta (HH). Abra un extremo de la cadena (GG) y fíjela a la argolla de cadena (D). Cierre el eslabón de la cadena. Abra el conector rápido (II) y fíjelo al soporte de la cadena (FF). Cierre el conector rápido. Luego continúe pasando los cables hacia arriba a través del soporte de la cadena (FF) y el niple (AA).
- El enlace rápido debe estar completamente cerrado mientras se usa.

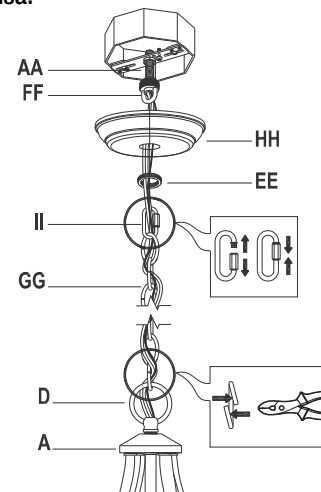

Instalación (continuación)

5 Conexión de los cables

- Pele 3/8 de pulgada del aislamiento de los extremos del cable de la lámpara.
- Con conectores de rosca (BB), conecte el cable ACANALADO (marcado con una N) de la lámpara al cable de alimentación blanco (neutro) de la caja eléctrica. Luego conecte el cable LISO (marcado con una H) de la lámpara al cable de alimentación negro (vivo) de la caja eléctrica.
- Conecte el cable de tierra de la caja eléctrica y el cable de tierra de la lámpara al tornillo de conexión a tierra en la tira de montaje (CC). Apriete el tornillo de conexión a tierra para fijar ambos cables de conexión a tierra a la tira de montaje (CC).
- Envuelva los conectores de rosca (BB) con cinta eléctrica (no incluida) y asegúrese de que estén fijas. Luego empuje todas las conexiones de cables adentro de la caja de salida.

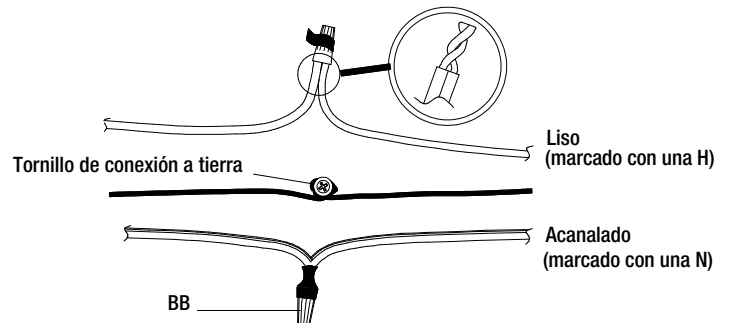

6 Instalación de la lámpara en el techo

- Coloque la cubierta de la lámpara (HH) sobre el soporte de la cadena (FF) y el niple (AA) y fíjela al techo apretando el tornillo del collarín (EE).

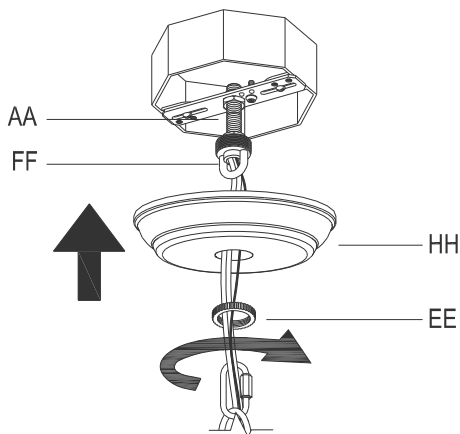

7 Instalación de las bombillas

- Enrosque las bombillas (no incluidas) a los portalámparas de la lámpara. Esta lámpara usa bombillas de base media, incandescentes, SBCFL o SBLED de 100 vatios como máximo. Asegúrese de no sobrepasar el vataje recomendado.

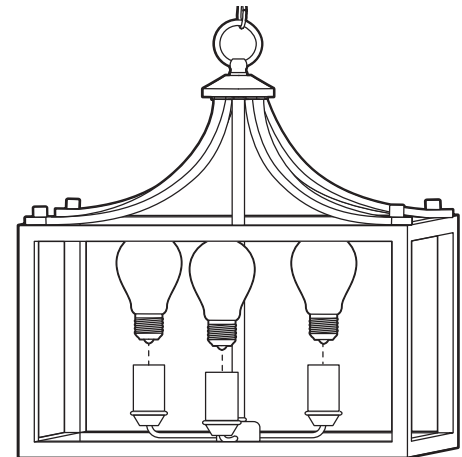

Cuidado y mantenimiento



ADVERTENCIA: Antes de realizar cualquier trabajo de limpieza o mantenimiento, corte la electricidad en el panel del disyuntor eléctrico principal.

- Limpie la lámpara con un paño suave y húmedo. No utilice limpiadores abrasivos o que contengan alcohol.
- Cuando reemplace las bombillas, use bombillas de base media, incandescentes, SBCFL o SBLED de 100 vatios como máximo.

Resolución de problemas

Problema	Causa posible	Solución
La luz no enciende.	La bombilla está fundida.	Sustituya la bombilla.
	El suministro de alimentación está apagado.	Asegúrese de que el suministro de alimentación esté encendido.
	Hay una falla en la conexión de los cables.	Revise el cableado. Comuníquese con un electricista calificado y autorizado si no está conforme con la resolución de problemas de cableado.
	Hay un interruptor defectuoso.	Verifique o cambie el interruptor.
El fusible se funde o el disyuntor se dispara cuando se enciende la luz.	Los cables están cruzados o el cable de alimentación está haciendo conexión a tierra.	Deje de usar la lámpara. Revise las conexiones de los cables o llame a un electricista calificado.

HAMPTON BAY®

¿Tiene preguntas o problemas, o le faltan piezas? Antes de devolver a la tienda,
llame a Atención al Cliente de Hampton Bay
Lunes a viernes de 8:00 a.m. a 7:00 p.m., EST, y los sábados de 9:00 a.m. a 6:00 p.m., EST

1-855-HD-HAMPTON

HAMPTONBAY.COM

Guarde este manual para su uso futuro.