

HAMPTON BAY®

Item #1005 706 480
Model #LS-201BSOPL-2

Use and Care Guide

2-Pack Connected Solar Deck Lights

TOOLS REQUIRED



Phillips screwdriver

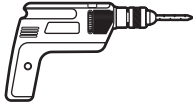

Electric drill

HARDWARE INCLUDED



AA - Wood Screw x 4

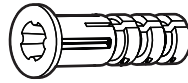

BB - Plastic Anchor x 4



CC - Template x 1

Installation



NOTE: The solar light is equipped with a photosensor that turns the unit on at dusk and off at dawn. Ambient light can affect the operation of the photosensor.



IMPORTANT: Prior to use, set the ON/OFF switch located on the back plate of the solar light to the ON position and allow it to charge for a full sunny day.



IMPORTANT: Ensure the mounting location for your solar light allows the solar panel to receive direct sunlight. Do not locate the product in shaded areas as this will significantly reduce performance.

1 WOOD POST/FENCE MOUNTING

- To mount the solar light to a wood post or fence, use the template (CC) to mark the mounting screw locations. Alternatively, measure and mark the installation locations for the mounting screws 3.86 in. (98 mm) on-center.
- Insert the mounting screws (AA) into the wood post or fence at the marked locations, leaving about 1/4 in. of the screws (AA) sticking out of the wood surface.
- Align and place the two mounting holes on the back plate of the solar light over the mounting screws (AA).

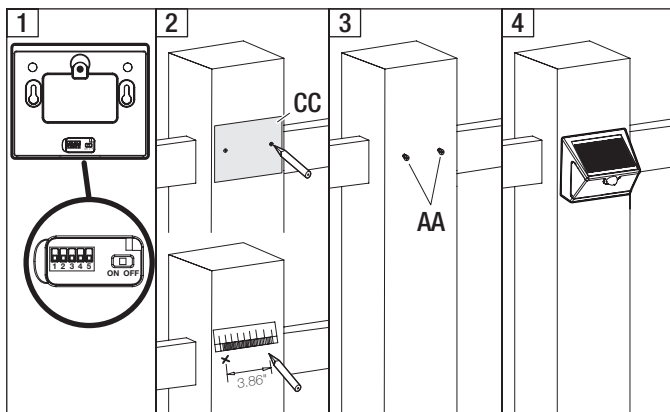

2 WALL MOUNTING

- To mount the solar light to a concrete or brick wall, use the template (CC) to mark the mounting screw locations. Alternatively, measure and mark the installation locations for the mounting screws 3.86 in. (98 mm) on-center.
- Drill two holes on the wall at the marked locations.
- Insert the plastic anchors (BB) into the holes. Insert the mounting screws (AA) into the anchors (BB), leaving about 1/4 in. of the screws (AA) sticking out of the wall surface.
- Align and place the two mounting holes on the back plate of the solar light over the mounting screws (AA).

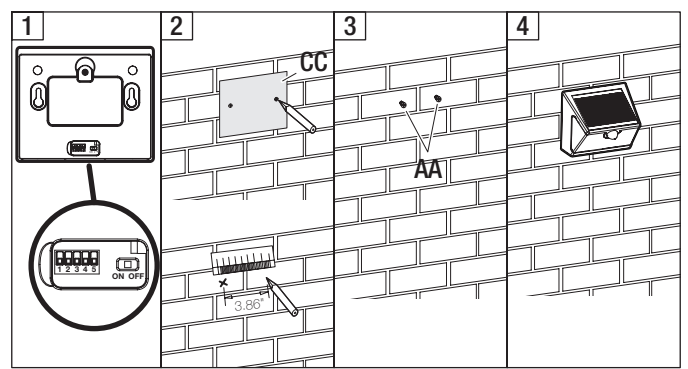

Synchronizing, Turning ON, and Testing the Deck Lights

These two deck lights come with the Device Address switch (1) preset to be synched upon initial use. When one light detects motion, both lights turn on.

To connect additional lights to this set, ensure the Device Address switches (1) are all set to the same setting.

To turn the lights ON, set the Power switches (2) to the ON position.

When turned ON, the lights will begin a 30-60 second TEST mode, where they will light-up for 5 seconds when motion is detected (regardless of time of day). After 30 to 60 seconds, the lights will enter normal operation and only light-up when motion is detected.

In normal operation, when motion is detected, the lights will activate simultaneously, and stay on for 30 seconds.

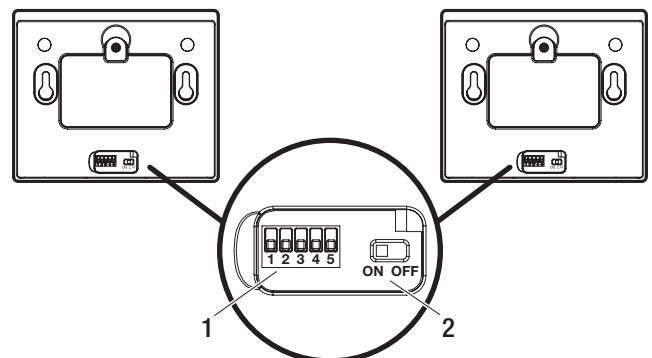

Safety Information

FCC STATEMENT

NOTE: This equipment has been tested and found to comply with the limits for a Class B digital device, pursuant to part 15 of the FCC Rules. These limits are designed to provide reasonable protection against harmful interference in a residential installation. This equipment generates uses and can radiate radio frequency energy and, if not installed and used in accordance with the instructions, may cause harmful interference to radio communications. However, there is no guarantee that interference will not occur in a particular installation. If this equipment does cause harmful interference to radio or television reception, which can be determined by turning the equipment off and on, the user is encouraged to try to correct the interference by one or more of the following measures:

- Reorient or relocate the receiving antenna.
- Increase the separation between the equipment and receiver.
- Connect the equipment into an outlet on a circuit different from that to which the receiver is connected.
- Consult the dealer or an experienced radio/TV technician for help.

Changes or modifications not expressly approved by the party responsible for compliance could void the user's authority to operate the equipment. This device complies with Part 15 of the FCC Rules. Operation is subject to the following two conditions: (1) this device may not cause harmful interference, and (2) this device must accept any interference received, including interference that may cause undesired operation.

 **WARNING:** Your solar light may not function in temperatures below -14°F (-10°C) or above 122°F (50°C).

 **CAUTION:** Use rechargeable batteries only. Recycle or dispose of batteries properly.

 **CAUTION:** Do not open, short circuit, or mutilate batteries as injury may occur.

Troubleshooting

Problem	Possible Cause	Solution
The nightly run time is shorter.	The batteries are not fully charged.	Ensure the solar light is located in an area where it can receive the maximum amount of full, direct sunlight every day. Keeping the solar panel clean is equally important to ensure the maximum charging performance.
	The batteries are reaching the end of their useful life.	Replace the old batteries with Nickel Metal Hydride rechargeable batteries.
The solar light does not turn on at night.	Your solar light is equipped with an ON/OFF switch on the back plate of the light. This switch must be set to ON prior to use.	Prior to use, check that the unit has been set to the ON position and allowed to charge a full sunny day.
	The solar light is installed close to other light sources, which may keep the solar light from turning on at night automatically.	Relocate the fixture or eliminate other light sources.

Maintenance

REPLACING THE BATTERY



NOTE: Use three AA size, 1000mAh, 1.2V Nickel Metal Hydride rechargeable batteries. For best performance, replace with Nickel Metal Hydride rechargeable batteries annually.



IMPORTANT: Dispose of the batteries in accordance with local, state, and federal regulations.



IMPORTANT: When storing any solar product for an extended period of time, remove the batteries. Storing any solar product without regular recharge or removal of batteries could cause permanent damage to the rechargeable batteries.

- Unscrew the battery cover (C) from the back of the solar light (A) and remove it.
- Remove the old batteries (B). Replace with three new Nickel Metal Hydride rechargeable batteries – The recommended replacement battery capacity should be 1000mAh.
- Replace the battery cover (C).

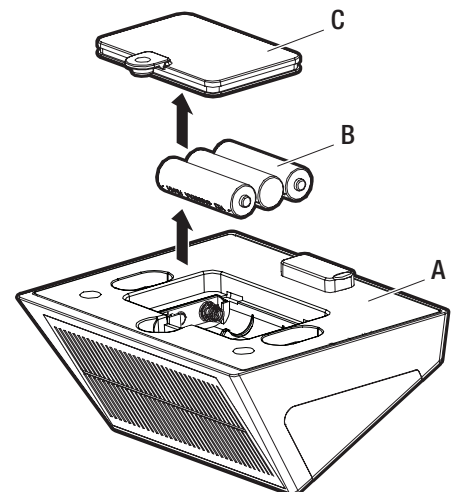

Care and Cleaning

- The solar panel should be cleaned periodically with a damp cloth to help maintain optimum performance.
- Do not use any cleaners with chemicals, solvents, or harsh abrasives.

Warranty

TWO YEAR LIMITED WARRANTY

WHAT IS COVERED

The manufacturer warrants this product to be free of defects in material and workmanship for a period of two (2) years from the date of purchase. This warranty only applies to the original consumer purchaser and only to products used in normal use and service. The manufacturer's only obligation and your exclusive remedy, is the repair or replacement of the product at the manufacturer's discretion, provided that the product has not been damaged through misuse, abuse, accident, modification, alteration, neglect, or mishandling. Proof of purchase and evidence of manufacturer's date coding must accompany all warranty claims. Manufacturer's date coding is printed and adhered to each product.

WHAT IS NOT COVERED

This warranty does not apply to products that are found to have been improperly installed, set-up, or used in any way not in accordance with the instructions supplied with the product. This warranty does not apply to a failure of the product as a result of an accident, misuse, abuse, negligence, alteration, or faulty installation. Batteries supplied with this product are not included in this warranty. This warranty shall not apply to the finish on any portion of the product, such as surface and/or weathering, as this is considered normal wear and tear. The manufacturer does not warrant and specially disclaims any warranty, whether express or implied, of fitness for a particular purpose, other than the warranty contained herein. This warranty does not cover consequential or incidental loss or damage, including but not limited to any labor/expense costs involved in the replacement or repair of the product.

Contact the Customer Service Team at 1-800-841-1350 or visit HAMPTONBAY.com.

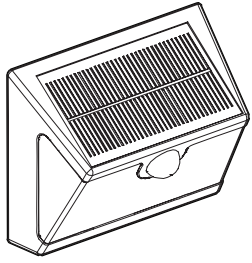

HAMPTON BAY

Artículo n.º 1005 706 480
Modelo n.º LS-201BSOPL-2

Guía de uso y cuidado

Paquete de 2 luces solares conectadas para terraza

HERRAMIENTAS REQUERIDAS



Destornillador
Phillips



Taladro eléctrico

HERRAJE INCLUIDO

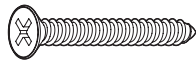

AA - Tornillo para
madera x 4

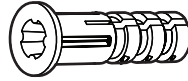

BB - Anclaje plástico
x 4



CC - Plantilla x 1

Instalación



NOTA: La luz solar está equipada con un fotosensor que enciende la unidad al atardecer y la apaga al amanecer. La luz ambiente puede afectar la operación del fotosensor.



IMPORTANTE: Antes de usar, coloque el interruptor ON/OFF localizado en la placa posterior de la luz solar en la posición ON y permita que se cargue un día soleado completo.



IMPORTANTE: Asegúrese de que la ubicación de montaje de su luz solar permita que el panel solar reciba la luz del sol directa. No coloque el producto en áreas con sombra, ya que esto reducirá significativamente el desempeño.

1 MONTAJE EN POSTES DE MADERA/CERCAS

- Para montar la luz solar en un poste de madera o cerca, use la plantilla (CC) para marcar la posición de los tornillos de montaje. Como alternativa, mida y marque la posición de los tornillos de montaje de manera centrada a 3.86 pulgadas (98 mm) entre sí.
- Inserte los tornillos de montaje (AA) en el poste de madera o cerca en las ubicaciones marcadas, y deje aproximadamente 1/4 de pulgada de los tornillos (AA) sobresaliendo de la superficie de madera.
- Alinee y coloque los dos orificios de montaje en la placa posterior de la luz solar sobre los tornillos de montaje (AA).

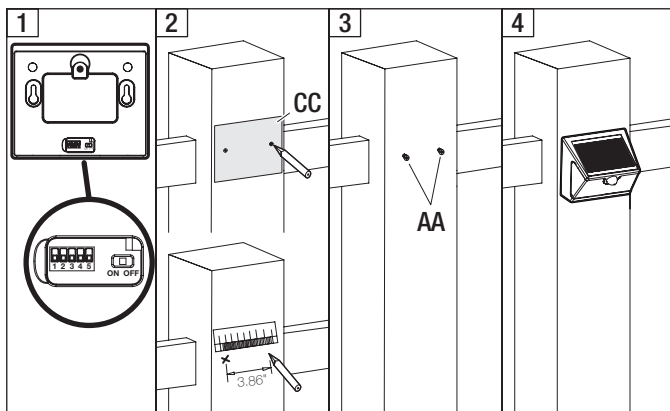

2 MONTAJE EN LA PARED

- Para montar la luz solar a una pared de concreto o ladrillo, use la plantilla (CC) para marcar la posición de los tornillos de montaje. Como alternativa, mida y marque la posición de los tornillos de montaje de manera centrada a 3.86 pulgadas (98 mm) entre sí.
- Taladre dos orificios en la pared en las ubicaciones marcadas.
- Inserte los anclajes plásticos (BB) en los orificios. Inserte los tornillos de montaje (AA) en los anclajes (BB) y deje aproximadamente 1/4 de pulgada de los tornillos (AA) sobresaliendo de la superficie de la pared.
- Alinee y coloque los dos orificios de montaje en la placa posterior de la luz solar sobre los tornillos de montaje (AA).

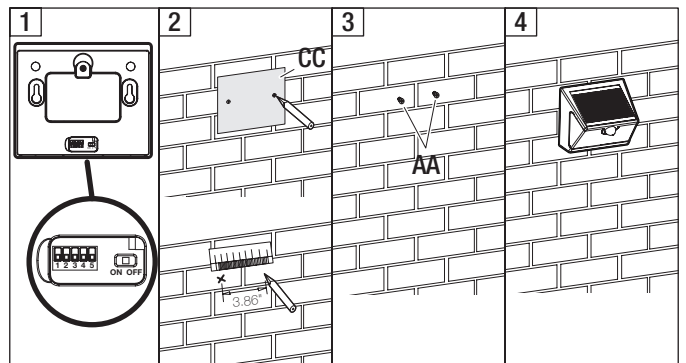

Sincronización, encendido y prueba de las luces de terraza

Estas dos luces de terraza tienen configurado el interruptor de sincronización de dispositivos (1) de manera preestablecida para la sincronización en el primer uso. Cuando una luz detecta movimiento, ambas se encienden.

Para conectar más luces a este juego, asegúrese de que los interruptores de sincronización de dispositivos (1) estén todos en la misma configuración.

Para encender las luces, coloque los interruptores de alimentación (2) en la posición ON.

Cuando se enciendan, las luces comenzarán un modo de PRUEBA de 30 - 60 segundos, donde se encenderán por 5 segundos cuando se detecte movimiento (sin importar la hora del día). Después de los 30 - 60 segundos, las luces ingresarán al modo normal de funcionamiento y solo se encenderán cuando se detecte movimiento.

En el funcionamiento normal, cuando se detecte movimiento, las luces se activarán en simultáneo, y permanecerán encendidas por 30 segundos.

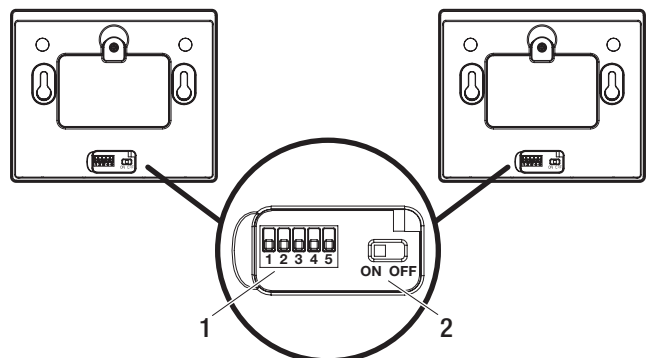

Información de seguridad

DECLARACIÓN DE LA FCC

NOTA: Las pruebas realizadas en este equipo permiten afirmar que cumple con los límites de un dispositivo digital de Clase B, según lo estipulado en la parte 15 de las reglas de la FCC. Estos límites están diseñados para brindar una protección razonable contra la interferencia dañina en una instalación residencial. Este equipo genera, usa y puede irradiar energía de radiofrecuencia y, si no se instala y usa conforme a las instrucciones, puede causar interferencia dañina a las comunicaciones de radio. Sin embargo, no existe garantía de que no ocurra interferencia en una instalación en particular. Si este equipo efectivamente causa interferencia dañina a la recepción de radio o televisión, lo cual puede determinarse apagando y encendiendo el equipo, se recomienda al usuario que trate de corregir la interferencia realizando uno o varios de los siguientes pasos:

- Cambiar de dirección o de lugar la antena receptora.
- Aumentar la separación entre el equipo y el receptor.
- Conectar el equipo en un tomacorriente en un circuito diferente de donde esté conectado el receptor.
- Consultar al vendedor o a un técnico de radio/TV con experiencia para que lo ayude.

Los cambios o las modificaciones a esta unidad que no sean aprobados en forma expresa por la parte responsable del cumplimiento pueden invalidar el permiso del usuario para operar el equipo. Este equipo cumple con la parte 15 de las reglas de la FCC. El funcionamiento está sujeto a las siguientes dos condiciones: (1) este dispositivo no puede causar interferencias perjudiciales y (2) este dispositivo debe aceptar cualquier interferencia recibida, incluidas las interferencias que puedan causar un funcionamiento no deseado.

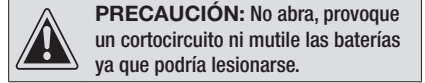
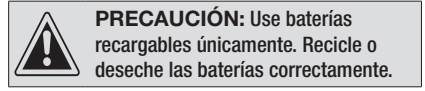
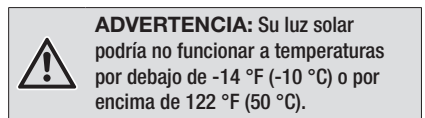

Resolución de fallas

Problema	Causa posible	Solución
El tiempo de operación nocturno es más corto.	Asegúrese de que las baterías estén completamente cargadas.	Asegúrese de que la luz solar esté ubicada en un área donde pueda recibir la máxima cantidad de luz solar directa cada día. Mantener el panel solar limpio es igual de importante para asegurar un máximo desempeño de carga.
	Las baterías están llegando al final de su vida útil.	Reemplace las baterías usadas con baterías recargables de níquel-metal hidruro.
La luz solar no se enciende en la noche.	Su luz solar está equipada con un interruptor ON/OFF en la placa posterior de la luz. El interruptor se debe colocar en la posición ON antes de usar.	Antes de usar, verifique que el interruptor esté en la posición ON y que la unidad se haya cargado un día soleado completo.
	La luz solar está instalada cerca de otras fuentes de luz, lo que puede evitar que la luz solar se encienda en la noche automáticamente.	Coloque la lámpara en otro lugar o elimine otras fuentes de luz.

Mantenimiento

REEMPLAZO DE LAS BATERÍAS

 **NOTA:** Use tres baterías recargables de tamaño AA, 1000 mAh, 1.2 V de níquel-metal hidruro. Para un mejor desempeño, reemplace con baterías recargables de níquel-metal hidruro anualmente.

 **IMPORTANTE:** Deseche las baterías cumpliendo con los reglamentos locales, estatales y federales.

 **IMPORTANTE:** Al almacenar cualquier producto solar durante un periodo prolongado de tiempo, retire las baterías. Almacenar cualquier producto solar sin la recarga habitual o extracción de baterías podría causar daño permanente a las baterías recargables.

- Desatornille la tapa de la batería (C) de la parte posterior de la luz solar (A) y retírela.
- Extraiga las baterías usadas (B). Ponga tres baterías recargables nuevas de níquel-metal hidruro. La capacidad recomendada de las baterías de reemplazo debe ser de 1000 mAh.
- Vuelva a colocar la tapa de las baterías (C).

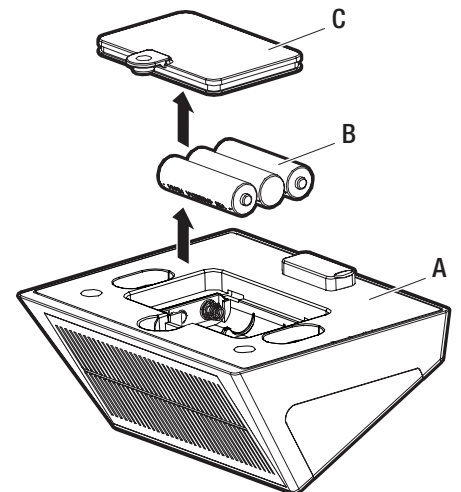

Cuidado y limpieza

- El panel solar se debe limpiar periódicamente con un trapo húmedo para ayudar a mantener un desempeño óptimo.
- No use limpiadores que contengan sustancias químicas, solventes o abrasivos agresivos.

Garantía

GARANTÍA LIMITADA POR DOS AÑOS

QUÉ SE CUBRE

El fabricante garantiza este producto contra defectos en el material y la mano de obra durante un periodo de dos (2) años a partir de la fecha de compra. Esta garantía aplica únicamente a la compra del consumidor original y únicamente a los productos usados para uso y servicio normal. La única obligación del fabricante y su remedio exclusivo, es la reparación o reemplazo del producto a criterio del fabricante, siempre y cuando el producto no esté dañado por mal uso, abuso, accidentes, modificaciones, alteraciones, negligencia o mal manejo. La prueba de compra y la evidencia de fechado del fabricante deben acompañar todos los reclamos de garantía. El fechado del fabricante está impreso y pegado en cada producto.

QUÉ NO SE CUBRE

Esta garantía no aplica en productos mal instalados, configurados o usados en formas que no cumplen con las instrucciones proporcionadas con el producto. Esta garantía no aplica a fallas del producto como resultado de un accidente, mal uso, abuso, negligencia, alteración o instalación defectuosa. Las baterías suministradas con este producto no se incluyen en esta garantía. Esta garantía no aplicará al acabado de ninguna parte del producto como puede ser la superficie y/o los efectos del clima, ya que esto se considera desgaste normal. El fabricante no garantiza la idoneidad para cualquier propósito en particular y en especial renuncia a cualquier garantía expresa o implícita sobre ella, aparte de la garantía contenida en el presente documento. Esta garantía no cubre las pérdidas o daños indirectos o incidentales, incluyendo, entre otros, cualquier costo de mano de obra/gastos involucrados en el reemplazo o reparación del producto.

Comuníquese con el equipo de Atención al Cliente al 1-800-841-1350 o visite HAMPTONBAY.com.