



## Redi-Twist™ Filtration System

# USS - 301 Installation Instructions



### As Easy As...

Step 1



Step 2

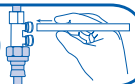

Step 3



**DIRECT CONNECT TO  
KITCHEN FAUCET**



System Tested and Certified by NSF International against NSF/ANSI Standard 42 for Aesthetic Chlorine, Taste & Odor, and Particulate Class III. System Tested and Certified by NSF International against NSF/ANSI Standard 372 for low lead content

and compliance.  
Please refer to Performance Data Sheet for complete reduction data.

# Tools & Materials Required

## main components

filter system head

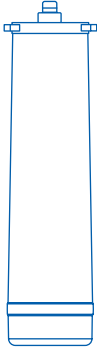
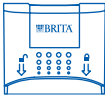

Redi-Twist™ filter

## secondary components

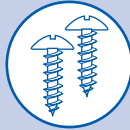

mounting screws

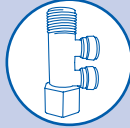

kitchen faucet adapter



3/8" plastic tubing

## package contents

### main:

- filter system head with built-in bracket
- Redi-Twist™ filter

### secondary:

- mounting screws
- kitchen faucet adapter
- 3/8" plastic tubing

## tools needed for installation



phillips screwdriver



adjustable wrench



1/8" drill bit



utility knife



drill



tape measure



safety glasses

## optional items

- drill with 1/8" drill bit
- hollow-wall anchor bolts or toggle bolts
- hacksaw
- plumber's tape



866.709.2086

Service & Product Information



Internet & Mobile

[www.protectplus.com](http://www.protectplus.com)



Free Installation Video

[www.protectplus.com](http://www.protectplus.com)

Manufactured for: Protect Plus, LLC Hickory, NC 28601 USA

## My Brita® Redi-Twist™ Filter System (Replace system every 5 years)

System Model No.

Date Purchased / Date to Replace

For FREE Filter Replacement

Reminder, go to

[www.protectplus.com](http://www.protectplus.com)

**Please read all instructions, specifications, and precautions before installing and using your water filter system.**

## NOTICE

Precautions: **for cold water use only.**

Consult your local plumbing codes and install accordingly.

This filter must be protected from freezing, which can cause cracking of the filter and water leakage.

Because of the product's limited service life and to prevent costly repairs or possible water damage, we strongly recommend that the head of the filter be replaced every five years. If the head of the filter has been in use for longer than this period, it should be replaced immediately. Date the top of any new head to indicate the next recommended replacement date.

**DO NOT DRILL THROUGH AN ALL-PORCELAIN OR CAST IRON SINK.** If installing on an all-porcelain or cast iron sink, the faucet must be mounted in a pre-drilled sprayer hole or through the countertop next to the sink. If the countertop must be drilled, make certain that the area below the drilling location is free of wiring and pipes. Also, make sure that there is sufficient room to make the proper connections to the bottom of the faucet mount. **DO NOT DRILL THROUGH COUNTER TOPS MORE THAN 1" IN THICKNESS OR COUNTERTOPS MADE OF TILE, MARBLE, GRANITE, OR SIMILAR SUBSTANCE.** Consult with a plumber or the countertop manufacturer for assistance.



## CAUTION

Please wear safety glasses to protect eyes when drilling.



## WARNING

**WARNING:** Be sure that all electrical appliances and outlets are turned off at the circuit breaker before working in the cabinet area.

## Filtration Facts

- These filters are not water purifiers. Do not use with water that is microbiologically unsafe or of unknown quality without adequate disinfection before or after the system. Systems certified for Cyst reduction may be used on disinfected water that may contain filterable Cysts.
- This unit is not designed to filter sulfur odor (rotten egg odor) caused by hydrogen sulfide. Use of carbon filters to treat sulfur odor may intensify taste/odor problems.
- Please comply with all state and local regulations regarding the installation of water treatment devices.
- The contaminants or other substances reduced by the water filter device are not necessarily in your water.

## Operation / Maintenance Data

These units are intended for non-commercial use. They should be used only in ambient air temperature of between 35 degrees F / 2 degrees C and 100 degrees F / 38 degrees C. Placement of these units in direct sunlight or use of electrical heating equipment on these units must be avoided. Replace filter cartridge when and as directed in the installation / operation instructions included with each cartridge. Replacement filter cartridges are available at retail outlets.

## Before You Start



- Locate space in your cabinet to secure water filter system.
- Check under the sink to locate a solid wall surface to mount the filter system.  
**\*\*FILTER SYSTEM MUST BE MOUNTED IN A VERTICAL POSITION\*\***
- Position on cabinet wall to provide easy access for future cartridge change-outs.
- If you have anything other than flexible hose under your sink, check to see if you need to purchase special fittings.
- Turn off cold water shut-off valve to kitchen sink.
- Turn on cold water faucet on kitchen sink to release water pressure.

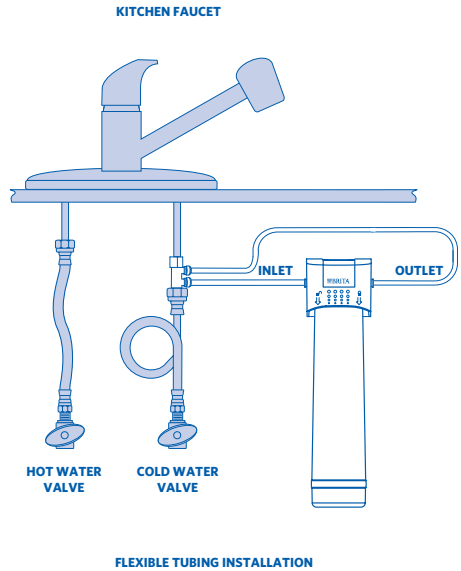

*These directions are for direct connect to your kitchen faucet. If you already have an auxiliary faucet, visit us online at [www.protectplus.com](http://www.protectplus.com) to download instructions to connect to auxiliary faucet. To learn more about the benefits of using an auxiliary faucet with your system, see page 10.*

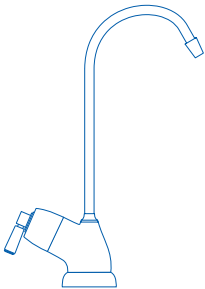

**MODEL # BRTAF-102 Chrome**  
Instructions and hardware included.

## The Benefits of Using an Auxiliary Faucet with your BRITA® Redi-Twist™ System

- Only filters the water you want to filter.
- Optimizes filter life by only filtering water for drinking and cooking.
- Improves filter performance depending upon the filter you use.
- See enclosed Performance Data Sheet for claims.

*The Redi-Twist™ Filtration System is one of the few undersink filtration systems on the market today that gives users the option to connect their system directly to their kitchen faucet or an auxiliary faucet. Both methods offer benefits to the end user.*

# Step 1 Attach Head to Inside of Cabinet Wall

materials and tools needed



Note: Mount the filter system to a solid cabinet wall or wall. If a solid surface is not available, use hollow-wall anchor bolts or toggle bolts (not included) to secure to the wall.

- Locate an easy access area to mount the filter.
- Remove cap from system head.
- Measure and mark location of mounting holes.
- Mount system head to wall of cabinet.

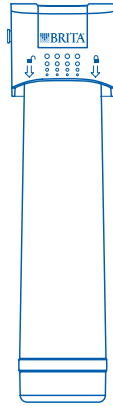

↑  
Mount to cabinet  
in vertical position  
↓

**4-6" FROM BOTTOM**

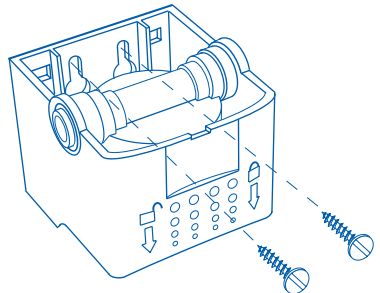
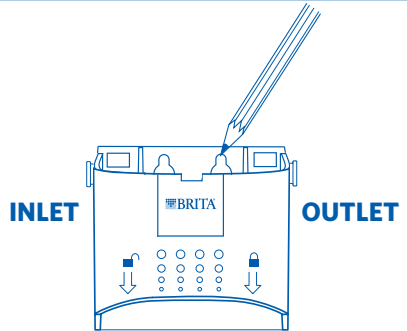

Attach tubing/fittings to the water line/head

materials and tools needed



**WARNING**



**COLD  
WATER  
VALVE**

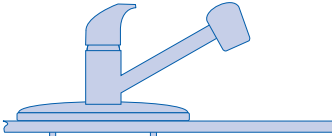

**HOT WATER  
VALVE**

**COLD WATER  
VALVE**

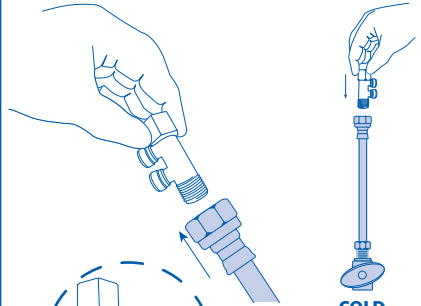

**COLD  
WATER  
VALVE**

- Disconnect the top of the cold water plumbing line from the faucet shank. Ensure cold water shut-off valve is closed, and turn on cold water on faucet.
- Screw the Kitchen Faucet Adapter onto the lower end of the faucet shank and upper end of cold water line.
- Note position of Kitchen Faucet Adapter as attached to cold water line.

*Step 2 continued on next page >>*

## Step 2

Attach tubing/fittings to the water line/head

<< Step continued from previous page

materials and tools needed

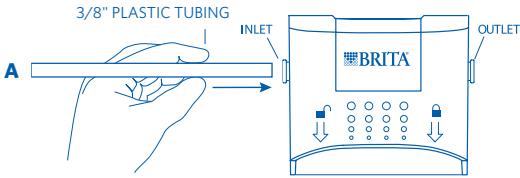

wet ends of tubing before inserting

✓ cut squarely on both ends



✗ do not bend or crimp



✗ do not cut at an angle

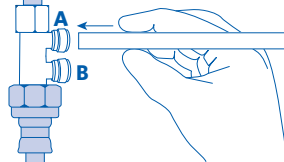
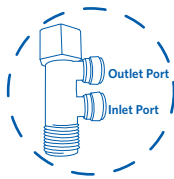
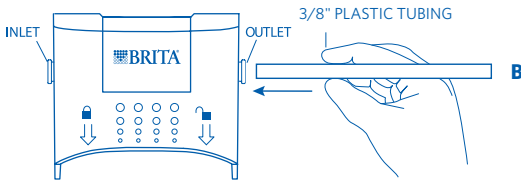

- Determine lengths of 3/8" plastic tubing needed to connect to both inlet port and outlet port of Kitchen Faucet Adapter.
- Cut 3/8" plastic tubing squarely on both ends to length.
- Avoid extra long lengths that may create kinks in the line.

# Install Redi-Twist™ Filter and Test for Leaks

Step 3

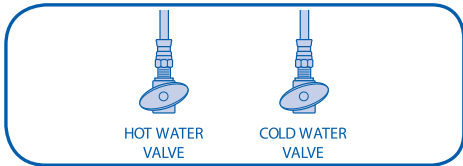
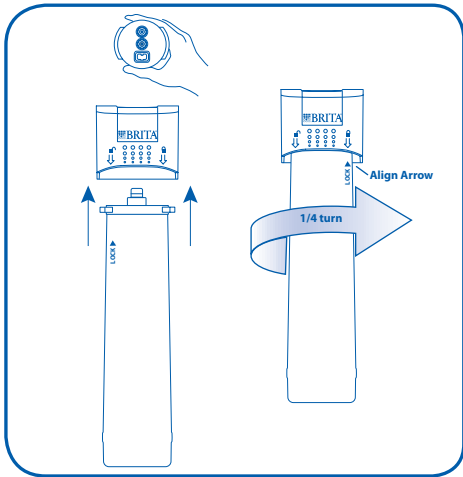

- Hold the Redi-Twist™ filter with the label facing you.
- Insert filter up into the system head until the two nozzles seat into the ports.
- Turn the Redi-Twist™ filter from left to right (as you face it) until it stops.
- Turn on the cold water shut-off valve.
- Turn on the new filter and faucet. Allow the water to run for approximately 10 minutes.
- Check for any leaks.
- If system is leaking, turn off cold water shut-off valve and refer to troubleshooting guide.



# Troubleshooting Guide



## Leaks between system head assembly and Redi-Twist™ filter

- \* Remove the Redi-Twist™ filter and inspect the o-rings. Make sure they are in place and free from dirt and particles.
- \* Install the Redi-Twist™ filter.
- \* Turn on the cold water supply valve and turn on the filter faucet.
- \* Make sure Redi-Twist™ filter is fully into the lock position.



## Leaks around fittings

- \* **Turn off the cold water shut-off valve.** Press in the gray collar on the Inlet and/or Outlet fittings. Remove tube and inspect. Repair/replace tubing. Reconnect tubing. Ensure it hasn't been crimped.
- \* Turn the cold water shut-off valve back on and turn on the faucet for filtered water.



## Leaks on Kitchen Faucet Adapter connection

- \* **Turn off the cold water shut-off valve to the filter system.**
- \* Locate the kitchen faucet adapter.
  - If the 3/8" plastic tubing is leaking, follow the previous steps.
  - If the thread between the kitchen faucet adapter and the kitchen faucet stem is leaking, tighten more securely. If leaking continues, disconnect the 3/8" plastic tubing and remove the kitchen faucet adapter. Wrap the kitchen faucet adapter and the cold water supply line with plumber's tape and re-install.
  - Turn the cold water shut-off valve back on and turn on the faucet for filtered water.

» If leaks continue, turn off the water supply and call Customer Service or your local plumber.





# Filter Replacement (every 6 months)



# Use and Care

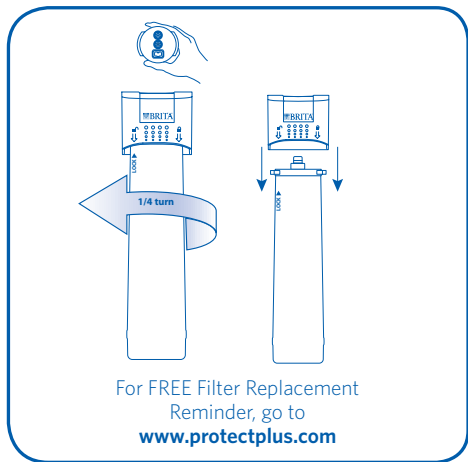

For FREE Filter Replacement  
Reminder, go to  
[www.protectplus.com](http://www.protectplus.com)

Note: Place paper towels or rag under the filter system to catch any water drips.

- Using the Filter Housing Wrench, turn the filter right to left until it releases. Remove and discard used filter.
- Flush the filter with running water for approximately 10 minutes. See step 3 for details.
- See page 8 for inserting new filter.
- Note date filter is installed on cartridge tank label.

## Brita® Redi-Twist™ Filtration System USS-301

Usage and quality of water in your incoming water line affect the life of filter cartridges. Cartridges should be replaced sooner if water pressure at the faucet begins to drop noticeably or if the filter fails to perform satisfactorily.

Changing water filter on a regular basis ensures optimum performance of the water filtration system.

After prolonged periods of non-use, it is recommended that the filter system be flushed thoroughly. Let water run for 10 minutes before using.

The Redi-Twist™ filter used with this filter system has a limited service life. Changes in taste, odor, and/or flow of the water being filtered indicate that the filter should be replaced.

Please see the Performance Data Sheet for the certified performance of specific systems with stated cartridges.

### System

USS-301 Redi-Twist™  
Drinking Water Filtration System

Replace filters every six months or when capacity is reached.

### Filter Model Numbers

USF-201 - Level 1 filter (included with system)  
Capacity: 2,000 gallons

USF-202 - Level 2 filter  
Capacity: 500 gallons

### Replacement Parts Part Number

WFBAS-300

WFBAF-850

WFBAF-375

WFBAF-100

FCT-102

### Description

Mounting Screws (Package of 2)

Dual Port Kitchen Faucet Adapter

3/8" Plastic Tubing

Redi-Twist™ System Head

Filtered Water Faucet - Chrome

# BRITA®



## Redi-Twist™ Filtration System

## Instrucciones de instalación del USS-301

UNDER SINK



Tan fácil como...

Paso 1



Paso 2

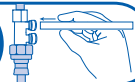

Paso 3



CONEXIÓN DIRECTA AL  
GRIFO DE LA COCINA



Sistema probado y certificado por NSF internacional según la norma NSF/ANSI 42 para cloro estético, sabor y olor, y partículas clase III. Sistema probado y certificado por NSF internacional según la norma NSF/ANSI 372 para la conformidad y bajo contenido de plomo.

Refiérase a la Hoja de datos del rendimiento para la información completa sobre los componentes que disminuye.

Sistema de filtración Redi-Twist™ Modelo USS-301

# Implementos y materiales necesarios

## Componentes principales

Cabezal del sistema de filtración

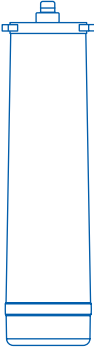
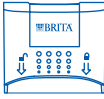

Filtro Redi-Twist™

## Componentes secundarios



Tornillos de montaje

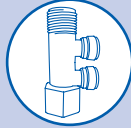

Adaptador de grifo de cocina



Tubería plástica de 3/8" (9.5 mm)

## Contenido del paquete

### Principal

- Cabezal de sistema de filtro con soporte incorporado
- Filtro Redi-Twist™

### secundarios:

- Tornillos de montaje
- Adaptador de grifo de cocina
- Tubería plástica de 3/8" (9.5 mm)

## Implementos necesarios para la instalación



Destornillador Phillips



Llave ajustable



Broca para taladro de 1/8"



Cuchilla multiuso



Taladro



Cinta para medir



Gafas de seguridad

## Artículos opcionales

- Taladro con brocas de 1/8" (3,18 mm)
- Pernos de anclaje o pernos acodados para pared hueca
- Segueta
- Cinta de plomería



866.709.2086

Información del producto y servicio



Internet y móvil

[www.protectplus.com](http://www.protectplus.com)



Video de instalación gratuito

[www.protectplus.com](http://www.protectplus.com)

Fabricado por: Protect Plus, LLC Hickory, NC 28601 USA

## Sistema de filtración My Brita® Redi-Twist™ (Reemplazo del filtro [cada 6 meses])

Número de modelo del sistema

Fecha de compra / Fecha de cambio

Para recordatorios GRATIS de cambio del filtro, ingrese a [www.protectplus.com](http://www.protectplus.com)

## Lea todas las instrucciones, especificaciones y precauciones antes de instalar o utilizar su sistema de filtración de agua.

### AVISO

Precauciones: **para uso con agua fría únicamente.**

Consulte la normativa local de plomería e instale de acuerdo con ella.

Este filtro deberá estar protegido del congelamiento, lo cual puede ocasionar la rajadura del filtro y goteo de agua.

Debido a la vida de servicio limitada del producto y para evitar reparaciones costosas o posible daño originado por el agua, recomendamos enfáticamente reemplazar el cabezal del filtro cada cinco años. Si el cabezal del filtro ha estado en uso por un período mayor, debe reemplazarse de inmediato. Coloque la fecha en la parte superior de cualquier cabezal nuevo para indicar la próxima fecha de reemplazo recomendada.

**NO TALADRE EN UN FREGADERO TOTALMENTE ELABORADO EN PORCELANA O HIERRO FUNDIDO.** Si instala en un fregadero totalmente elaborado en porcelana o hierro fundido, el grifo deberá estar montado en un agujero previamente taladrado para el rociador o a través de la encimera al lado del fregadero. Si es necesario taladrar la encimera, compruebe que el área debajo del lugar donde va a taladrar no tenga cableado ni tubos. Asimismo, compruebe que exista suficiente espacio para hacer las conexiones adecuadas a la parte inferior del soporte del fregadero. **NO PERFORE ENCIMERAS QUE TENGAN MÁS DE UNA PULGADA (2.5 cm) DE ESPESOR NI LAS DE BALDOSAS, MÁRMOL, GRANITO O MATERIALES SIMILARES.** Consulte con un plomero o con el fabricante de la encimera para obtener asistencia.



### PRECAUCIÓN

Use gafas de seguridad para proteger los ojos cuando taladre.



### ADVERTENCIA

**ADVERTENCIA:** Verifique que todos los electrodomésticos y los tomacorrientes estén desconectados en el interruptor de circuito principal antes de trabajar en el área del gabinete.

## Datos sobre la filtración

- Estos filtros no son purificadores de agua. No utilice con agua que sea microbiológicamente insegura o de calidad desconocida sin la adecuada desinfección antes o después del paso por el sistema. Los sistemas certificados para la disminución de quistes pueden ser utilizados en aguas desinfectadas que puedan contener quistes filtrables.
- Esta unidad no está diseñada para filtrar el olor a azufre (olor a huevos podridos) que ocasiona el sulfuro de hidrógeno. Utilizar filtros de carbón para tratar el olor a azufre puede intensificar los problemas de sabor/olor.
- Cumpla con todas las regulaciones estatales y locales relacionadas con la instalación de las unidades para tratamiento de agua.
- Los contaminantes u otras sustancias que disminuye esta unidad de filtración de agua no están necesariamente en el agua de su vivienda.

## Información de funcionamiento/mantenimiento

Estas unidades no están destinadas para uso comercial. Deben utilizarse sólo en ambientes donde la temperatura del aire está entre 35 grados F / 2 grados C y 100 grados F / 38 grados C. Debe evitar colocar estas unidades en la luz solar directa o el uso de equipo de calefacción. Cambie el cartucho del filtro como y cuando lo indiquen las instrucciones de instalación/operación que se incluyen con cada cartucho. Los cartuchos de reemplazo del filtro están a disposición en las tiendas al detal.

## Antes de comenzar



## ADVERTENCIA

- Ubique el espacio en su gabinete para fijar el sistema de filtración de agua.
- Revise bajo el fregadero para ubicar una superficie de pared sólida para montar el sistema de filtración. **\*\*EL SISTEMA DE FILTRACIÓN DEBERÁ MONTARSE EN POSICIÓN VERTICAL\*\***
- Coloque en una pared del gabinete que brinde acceso fácil para futuros cambios del cartucho.
- Si tiene otro tipo de mangueras distintas de las flexibles debajo del fregadero, verifique si necesita comprar acoples especiales.
- Cierre la válvula de suministro de agua fría al fregadero.
- Abra el grifo de agua fría del fregadero para eliminar la presión del agua.

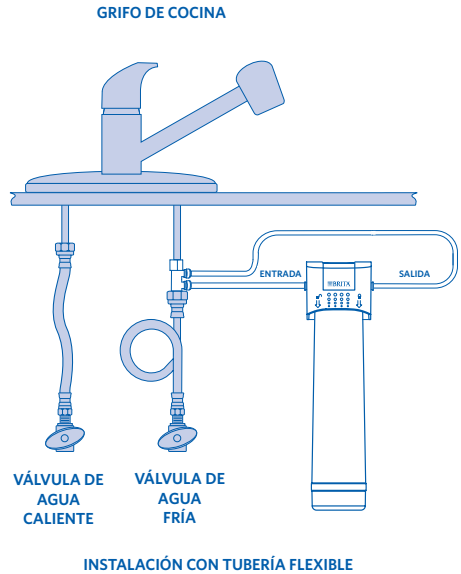

Estas instrucciones son para la conexión directa a su grifo de cocina. Si ya dispone de un grifo auxiliar, visítenos en Internet en [www.protectplus.com](http://www.protectplus.com) para descargar instrucciones sobre cómo conectar a un grifo auxiliar. Para más información sobre los beneficios de utilizar un grifo auxiliar con su sistema, consulte la página 10.

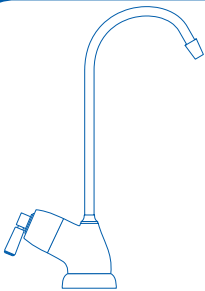

MODELO n° BRTAF-102  
Cromado

Incluye instrucciones y accesorios.

## Los beneficios de utilizar un grifo auxiliar con su sistema BRITA® Redi-Twist™

- Solo filtra el agua que usted desea filtrar.
- Optimiza la vida del filtro ya que filtra solo el agua para beber y cocinar.
- Mejora el rendimiento del filtro dependiendo del filtro que utilice.
- Consulte la Hoja de datos de rendimiento que se incluye para ver los enunciados.

**El sistema de filtración Redi-Twist™ es uno de los pocos sistemas de filtración del mercado para colocación bajo el fregadero que brinda a los usuarios la opción de conectar el sistema directamente al grifo de la cocina o a un grifo auxiliar. Ambos métodos brindan beneficios al usuario final.**

Fije el filtro a la parte interior de la pared del gabinete

Nota: Monte el sistema del filtro en la pared sólida de un gabinete o en la pared. Si no existe una superficie sólida, utilice los pernos de anclaje o pernos acodados para pared hueca (no se incluyen) para fijarlo a la pared.

- Ubique un área de fácil acceso para montar el filtro.
- Remueva la tapa de la cabeza del sistema
- Mida y marque la ubicación de los agujeros de montaje.
- Monte el cabezal del sistema a la pared del gabinete.

Materiales e implementos necesarios



Broca para taladro de 1/8"



Taladro



Destornillador Phillips



Gafas de seguridad



Cinta para medir



**PRECAUCIÓN**

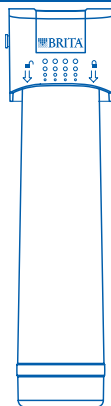

Monte al gabinete en posición vertical

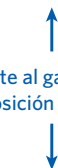

**4-6" (10.2 cm a 15.2 cm) desde la parte inferior**

**ENTRADA**

**SALIDA**

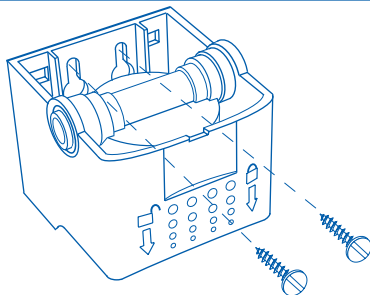
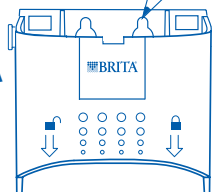

Paso 2

Fije la tubería/acoples a la tubería de agua/filtro

Materiales e implementos necesarios



**ADVERTENCIA**



VÁLVULA DE AGUA FRÍA

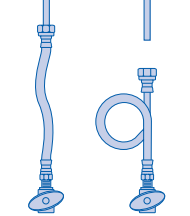

VÁLVULA DE AGUA CALIENTE

VÁLVULA DE AGUA FRÍA

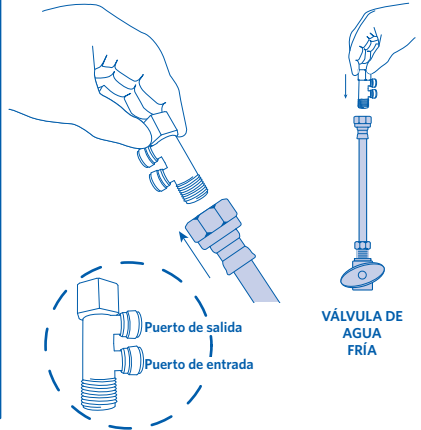

VÁLVULA DE AGUA FRÍA

- Desconecte la parte superior de la tubería de agua fría del vástago del grifo. Verifique que la válvula de corte de agua esté cerrada y abra el grifo de agua fría.
- Atornille el adaptador del grifo de cocina en el extremo inferior del vástago del grifo y el extremo superior de la tubería de agua fría.
- Observe la posición del adaptador del grifo de cocina cuando lo fije a la tubería de agua fría.

*Paso 2 - Continúa en la página siguiente >>*

Materiales e implementos necesarios

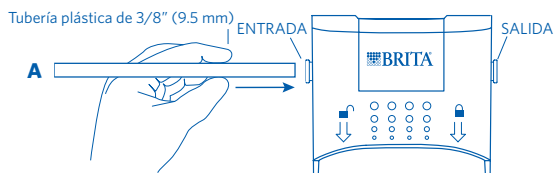

Moje los extremos de la tubería antes de insertarla

✓ Corte en ángulo recto en ambos extremos

✗ No doble ni engarce

✗ No corte en ángulo

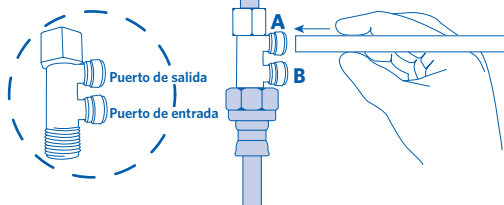
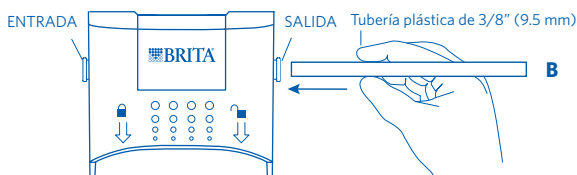

- Determine la longitud de la tubería plástica de 3/8" necesaria para conectar los puertos de entrada y salida al adaptador del grifo de la cocina.
- Corte la tubería plástica de 3/8" en ángulo recto en ambos extremos al largo necesario.
- Evite dejar la tubería a un largo excesivo que pudiera crear torceduras.



# Instale el filtro Redi-Twist™ Paso 3

pruebe si hay fugas.

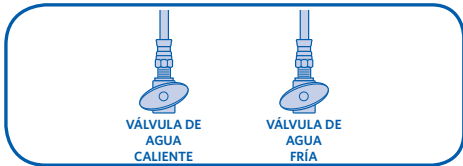
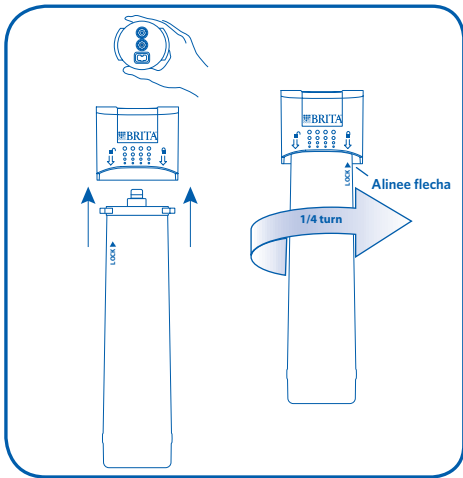

- Sostenga el filtro Redi-Twist™ con la etiqueta orientada hacia usted.
- Inserte el filtro en el cabezal del sistema hasta que las dos boquillas se asienten en los puertos.
- Gire el filtro Redi-Twist™ de derecha a izquierda hasta que llegue al tope.
- Abra la válvula de suministro de agua fría.
- Active el filtro nuevo y el grifo. Deje que el agua corra aproximadamente durante 10 minutos.
- Revise si hay fugas.
- Si el sistema tiene fugas, cierre la válvula de suministro de agua fría y consulte la guía de localización y solución de problemas.



## Guía de localización y solución de problemas



- \* Retire el filtro Redi-Twist™ e inspeccione las juntas tóricas. Compruebe que estén en su lugar y que no tengan suciedad ni partículas.
- \* Instale el filtro Redi-Twist™.
- \* Abra la válvula de suministro de agua fría y el grifo del filtro.
- \* Compruebe que el filtro Redi-Twist™ esté totalmente en la posición bloqueada.



- \* **Cierre la válvula de suministro de agua fría.** Presione en la anilla gris de los acoples de entrada y/o salida. Retire la tubería e inspeccione. Repare/cambie la tubería. Vuelva a conectar la tubería. Verifique que la tubería flexible no esté engarzada.
- \* Vuelva a abrir la válvula de suministro de agua fría y abra el grifo para obtener agua filtrada.

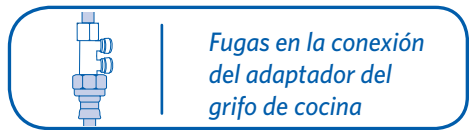

- \* **Cierre la válvula de suministro de agua fría al sistema de filtración.**
- \* Ubique el adaptador del grifo de cocina.
  - Si la tubería de plástico de 3/8" gotea, siga los pasos previos.
  - Si la rosca entre el adaptador del grifo de cocina y el espárrago está goteando, apriétela de forma más segura. Si el goteo continúa, desconecte la tubería plástica de 3/8" y retire el adaptador del grifo de cocina. Envuelva el adaptador del grifo de cocina y la tubería de suministro de agua fría con cinta de plomería y vuelva a instalar.
  - Vuelva a abrir la válvula de suministro de agua fría y abra el grifo para obtener agua filtrada.

» Si la fuga continúa, cierre el suministro de agua y llame al Departamento de servicio al cliente o a un plomero local.

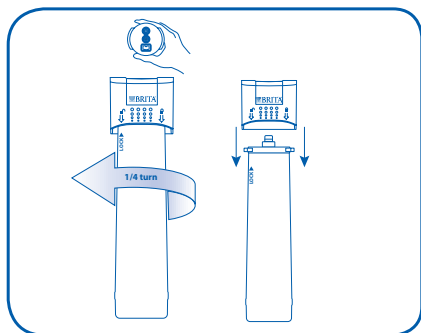

Nota: Coloque toallas de papel o un paño debajo del sistema de filtración para recoger un posible goteo.

- Usando la llave de la carcasa del filtro gire el filtro de derecha a izquierda hasta que afloje. Retire y deseche el filtro usado.
- Consulte la página 8 para insertar el filtro nuevo.
- Anote la fecha de instalación del filtro en la etiqueta del cartucho del tanque.

### Sistema de filtración Brita® Redi-Twist™ USS-301

El uso y la calidad del agua de su tubería de alimentación de agua afectan la vida de los cartuchos del filtro. Los cartuchos deben cambiarse con mayor frecuencia si la presión del agua del filtro comienza a disminuir notablemente o si el filtro no funciona satisfactoriamente.

Cambiar el filtro de agua con regularidad garantiza el desempeño óptimo del sistema de filtración de agua.

Después de períodos prolongados sin uso, se recomienda purgar completamente el sistema de filtración. Deje correr el agua durante 10 minutos antes de usar.

El filtro Redi-Twist™ que se utiliza con este sistema de filtración tiene una vida de servicio limitada. Los cambios en el sabor, olor y/o flujo del agua que se filtra indican que debe cambiar el filtro.

Consulte la Hoja de Datos de rendimiento para el rendimiento certificado de sistemas específicos con los cartuchos indicados.

#### Sistema

Sistema de filtración de agua potable USS-301

Reemplace los filtros cada seis meses o cuando se alcanza la capacidad.

#### Números de modelo de los filtros

USF-201 - Filtro de nivel 1 (Se incluye con el sistema) 2,000 galones de capacidad

USF-202 - Filtro de nivel 2 500 galones de capacidad

#### Piezas de repuesto Número de pieza

WFBAS-300

WFBAF-850

WFBAF-375

WFBAF-100

FCT-102

#### Descripción

Tornillos de montaje (paquete de 2)

Adaptador para grifo de cocina de doble puerto

Tubería de plástico de 3/8" (9.5 mm)

Cabezal del sistema Redi-Twist™

Grifo para agua filtrada - cromado

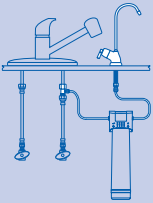
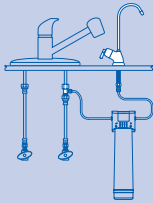
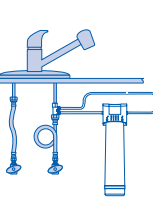
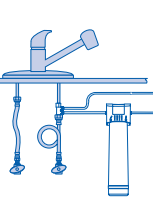
BRITA® Redi-Twist™ Performance Comparison with and without Auxiliary Faucet				
	Certified Claims to Auxiliary Faucet	Certified Claims to Auxiliary Faucet	Manufacturer's Claims to Kitchen Faucet	Manufacturer's Claims to Kitchen Faucet
PERFORMANCE	USF - 201 CARTRIDGE	USF - 202 CARTRIDGE	USF - 201 CARTRIDGE	USF - 202 CARTRIDGE
Flow Rate (gal. per min.)	0.5 gpm	0.5 gpm	1.8 gpm	1.1 gpm
Filter Life	2,000 gal / 6 mos.	500 gal / 6 mos.	1,000 gal / 6 mos.	1,000 gal / 6 mos.
Chlorine, Taste, Odor	✓	✓	✓	✓
Particulate I		✓		✓
Particulate III	✓		✓	
Atrazine		✓		
Lindane		✓		
Cysts		✓		

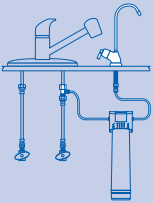
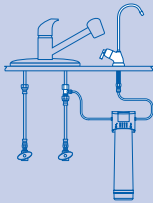
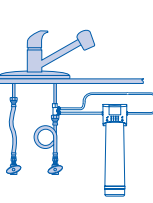
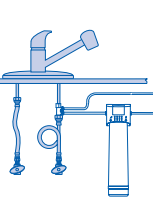
Comparación de rendimiento de BRITA® Redi- Twist™ con y sin grifo auxiliar				
	Reclamos de certificación con el grifo auxiliar	Reclamos de certificación con el grifo auxiliar	Reclamos de certificación del fabricante al grifo de cocina	Reclamos de certificación del fabricante al grifo de cocina
RENDIMIENTO	USF - 201 CARTUCHO	USF - 202 CARTUCHO	USF - 201 CARTUCHO	USF - 202 CARTUCHO
Índice de flujo (gal. por min.)	0.5 gpm	0.5 gpm	1.8 gpm	1.1 gpm
Vida del filtro	2,000 gal / 6 mos.	500 gal / 6 mos.	1,000 gal / 6 mos.	1,000 gal / 6 mos.
Cloro, sabor, olor	✓	✓	✓	✓
Partículas I		✓		✓
Partículas III	✓		✓	
Atrazina		✓		
Lindano		✓		
Quistes		✓		

# Great-tasting water that's better for you, better for the environment<sup>1</sup>

Agua de estupendo sabor que es mejor para usted, mejor para el ambiente<sup>1</sup>

## Great-tasting water >

Agua de estupendo sabor

When water tastes better,  
you'll drink more of it

*Si el agua tiene mejor sabor, beberá más*



## Reduce chlorine (taste and odor)<sup>2</sup> >

Disminuye el cloro (sabor y olor)<sup>2</sup>

Brita® filters reduce chlorine (taste and odor)<sup>2</sup>  
found in tap water, leaving you with great-  
tasting water

Los filtros Brita® disminuyen el cloro (sabor y olor)<sup>2</sup> que  
se encuentra en el agua del grifo, brindándole un agua de  
estupendo sabor



## Products to fit your life >

Productos que se adaptan a su estilo de vida

A variety of Brita® products to fit you  
and your family's lifestyle

Una diversidad de productos Brita® que se adaptan a  
usted y al estilo de vida de su familia



## Better for the environment, and your wallet<sup>3</sup> >

Es mejor para el medio  
ambiente y su cartera<sup>3</sup>

Visit Brita online at [www.Brita.com](http://www.Brita.com)  
to learn how you can make a positive  
impact on the environment

Visita Brita® línea en [www.Brita.com](http://www.Brita.com) para aprender cómo  
usted puede hacer un impacto positivo en el medio ambiente



- 1 Better compared to tap. No bottles to throw away.
  - 2 Substances reduced may not be in all users' water.
  - 3 Can save money versus bottled water.
- 1 Mejor en comparación con el agua del grifo. Sin botellas que desechar.  
2 Las sustancias que disminuye puede que no estén en el agua de  
todos los usuarios.  
3 Se puede ahorrar dinero en comparación con el agua embotellada.

© 2014 Protect Plus. All rights reserved. Redi-Twist™ is a trademark of Protect Plus, LLC. The BRITA trademark and logo are registered trademarks of Brita LP and are used under license by Protect Plus, LLC. All rights reserved.

© 2014 Protect Plus. Todos los derechos reservados. Redi-Twist™ es una marca comercial de Protect Plus, LLC. La marca comercial y el logo BRITA son marcas comerciales registradas de Brita LP y se usan bajo licencia de Protect Plus, LLC. Todos los derechos reservados.