

Important Sizing Information:

- Intended for surface mounting to exterior door frame. **Customer Service:** 1-800-647-6736 7:00 am to 4:30 pm CST

Door Size	Rough Opening Width Fit Range.	Rough Opening Height Fit Range.
30" x 80"	29-1/2" to 30-1/2"	79-3/4" to 80-1/2"
32" x 80"	31-1/2" to 32-1/2"	79-3/4" to 80-1/2"
34" x 80"	33-1/2" to 34-1/2"	79-3/4" to 80-1/2"
36" x 80"	35-1/2" to 36-1/2"	79-3/4" to 80-1/2"

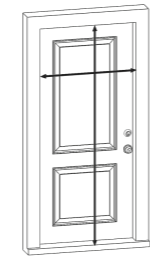

Tools Required:

- Electric Drill
- 3/16" Diameter Drill Bit
- Flat Head Screwdriver
- Tape Measure
- Level
- Pencil
- Wood shims
- Blocks of wood

- MEASURE WIDTH: At top, center, and bottom of opening.
- MEASURE HEIGHT: At both sides of opening from threshold to door header.

Door diagram A, B, and C.

INSTALLATION: Step 1. Diagram Side A

- Position door with hinge side assembly onto door frame in desired hinge/swing orientation.
 - Allow for a 1/8" inch gap between the lockside edge of the door and adjacent mounting surface.
 - Allow for a 1/8" inch gap between the top edge of the door and the bottom edge of adjacent top mounting surface.
- (Blocks of wood placed under the bottom of the door will help facilitate holding the door in position during the planning and installation process.)**
- Mark locations of hinge side mounting holes with a pencil, and proceed to drill 3/16" inch diameter pilot holes at marked locations. Keeping the door plumb and square, begin to fasten the hinge side assembly using the non-reversing safety screws provided.
- (Fasten screws until seated on exterior face of jamb.)**

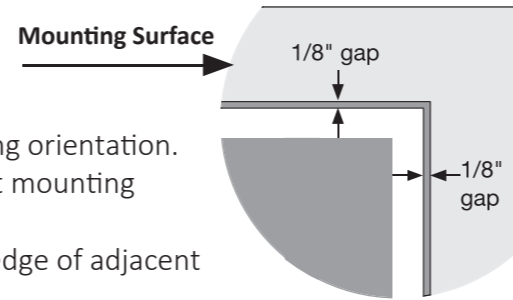

Step 2.

- Install the lockset within the doors lockbox according to the lock manufactures installation instructions. Fully engage the deadbolt lock and striker.
- (Lockset not included.) Requires standard 2 3/8" backset lockset.**

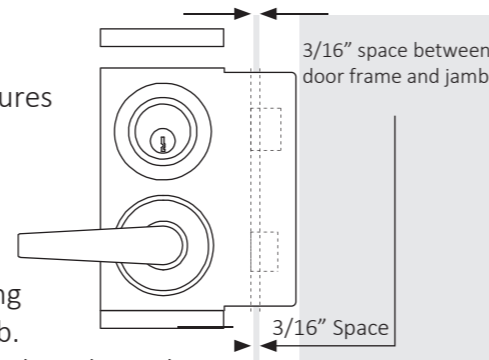

Step 3. Diagram Side B

- With the lock bolts extended, align the lock bolts with the strike side latching jamb holes. Make sure the lock bolts can freely engage the strike side jamb.
 - Allow for a 3/16" of an inch reveal between the edge of the door and the strike side jamb.
 - Mark locations of strike side jamb mounting holes with a pencil. Remove strike side jamb and proceed to drill 3/16" diameter pilot holes at marked locations. Reposition strike side jamb at pre-drilled locations, and begin to fasten the strike side jamb using the non-reversing safety screws provided.
- (Fasten screws until seated on exterior face of jamb.)**



Step 4. Diagram Side C

- Final step: Position top header jamb across top of door while leaving a minimum 1/8" reveal between the header jamb and the top of the door frame.
- Remove header and proceed to drill 3/16" diameter pilot holes at marked locations.
- Reposition header onto mounting surface, and secure with non-reversing safety screws provided.

Installation is complete.

Limited Lifetime Warranty

The welded frame, pickets and lock box of a Grisham Security door is warranted against breakage for as long as you own the home on which the Grisham door has been installed. Should a weld break or structural defect exist, Grisham will repair or replace the door at our discretion. This warranty does not cover damage caused by vandals, break-ins, or attempted break-ins. Components that prove to be defective in material or workmanship are warranted for a period of 1-year. (Excluding Glass and Screen). Your Grisham security door is warranted against paint defects and rust for a period of 1-year from the date of purchase. Rust and paint finish claims may not be the result of abrasions, abuse, misuse, alterations, or negligence. "Grisham assumes no other expense such as labor costs of any kind for removal, replacement parts, repairs, or reinstallation"

Warranty questions or claims. Please call 1-800-238-1005 7:00 to 4:30 pm CST. Thank You.

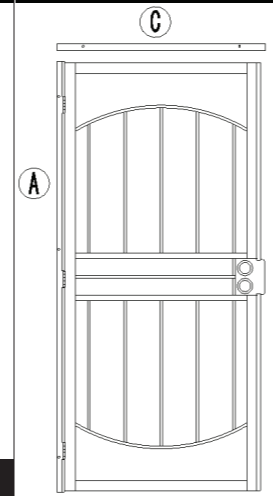

Información de tamaño importante:

- Diseñado para montaje en superficie para marco de puerta exterior. **Servicio al cliente:** 1-800-647-6736 7:00 am - 4:30 pm CST

Tamaño puerta	Abertura no acabada Ajustar ancho rango	Altura Apertura rango de colocación
30" x 80"	29-1/2" to 30-1/2"	79-3/4" to 80-1/2"
32" x 80"	31-1/2" to 32-1/2"	79-3/4" to 80-1/2"
34" x 80"	33-1/2" to 34-1/2"	79-3/4" to 80-1/2"
36" x 80"	35-1/2" to 36-1/2"	79-3/4" to 80-1/2"



Herramientas requeridas:

- Taladro eléctrico
- 3/16" diámetro broca
- Destornillador de cabeza plana
- Cinta métrica
- Nivel
- Lápiz
- Madera cuñas
- Bloques de madera

- Medida de ancho: en la superior, centro e inferior de la abertura.
- Mida la altura: en ambos lados de la abertura del umbral a la cabecera de la puerta.

Diagrama de puertas A, B y C.

INSTALACIÓN: Paso 1. Diagrama Lado A

- Coloque la puerta con el montaje del lado de las bisagras de la puerta sobre el marco en orientación de articulación / oscilación deseada.
 - Permitir un espacio de 1/8 "de pulgada entre el borde Lockside de la puerta y montaje adyacente superficie.
 - Permitir una "brecha de 1/8 pulgada entre el borde superior de la puerta y el borde inferior del adyacente superficie de montaje superior.
- (Bloques de madera colocados debajo de la parte inferior de la puerta ayudará a facilitar la celebración de la puerta en su posición durante el proceso de planificación e instalación.)**
- Marque la ubicación del lado de las bisagras agujeros con un lápiz de montaje, y proceder a perforar 3/16 "pulgadas de diámetro agujeros piloto en los lugares marcados. Mantener la puerta y la plomada cuadrado, comienzan a fijar el ensamblaje lado de las bisagras utilizando los tornillos de seguridad de marcha atrás no previstas.
- (Apriete los tornillos hasta que quede asentado en la cara exterior de la jamba.)**

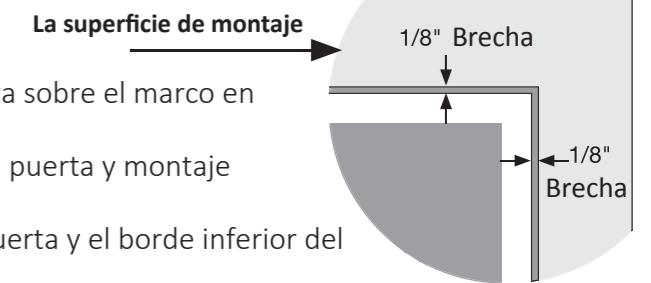

Paso 2.

- Instalar la cerradura dentro de las puertas de la caja de seguridad de acuerdo con la cerradura fabrica Instrucciones de instalación. participar plenamente la cerradura de seguridad y el delantero.
- (Lockset no incluido.) Requiere estándar de 2 3/8 "juego de cerradura de pestillo.**

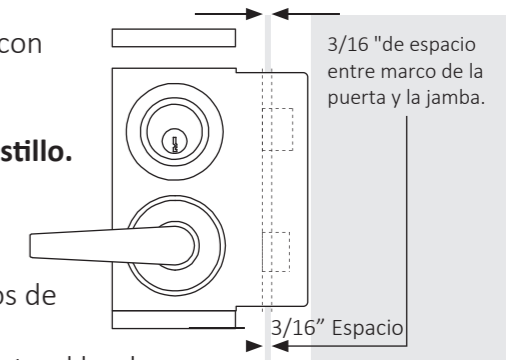

Paso 3. Diagrama Lado B

- Con los tornillos de fijación extendida, alinear los pernos de seguridad con enclavamiento el lado huelga orificios de la jamba. Asegúrese de que los pernos de seguridad pueden dedicarse libremente la jamba lateral huelga.
 - Permitir a un 3/16 "de pulgada revelan entre el borde de la puerta y la jamba lateral huelga.
 - Marque la ubicación de la jamba lateral de montaje agujeros con un lápiz. Retire la jamba lateral y proceder a perforar 3/16 " agujeros piloto de diámetro en los lugares marcados. Volver a colocar la jamba lateral en lugares previamente perforados, y comenzar a fijar el jamba lateral con los tornillos de seguridad de marcha atrás no previstas.
- (Apriete los tornillos hasta que quede asentado en la cara exterior de la jamba.)**

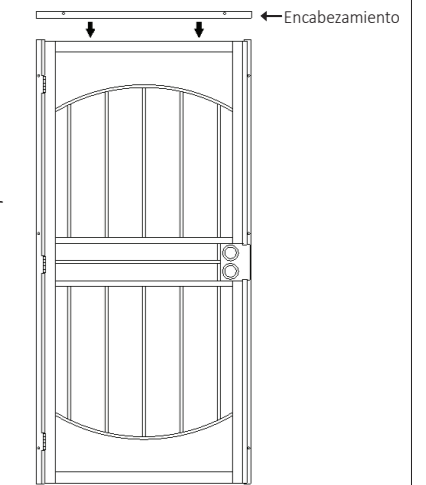

Paso 4. Diagrama Lado C

- Paso final: Coloque la jamba superior de cabecera a través de la parte superior de la puerta, dejando un mínimo de 1/8 " revelar entre la jamba de cabecera y la parte superior del marco de la puerta.
- Eliminar cabecera y proceder a perforar agujeros piloto de 3/16 "de diámetro en los lugares marcados.
- Volver a colocar en la cabecera superficie de montaje, y seguro con tornillos de seguridad no de marcha atrás previsto.

La instalación está completa.

Garantía limitada de por vida

Garantía de por vida que el marco soldado con autógena, piquetes y caja de la cerradura de una puerta de seguridad de Grisham está garantizado contra rotura para mientras usted es dueño de la casa en que se ha instalado la puerta de Grisham. Debe existir un defecto estructural o rotura de soldadura, Grisham reparará o reemplazará la puerta a nuestra discreción. Esta garantía no cubre daños causados por los vándalos, robos, o intentos de robos. componentes que prueban ser defectuosa en material o mano de obra están garantizados por un período de 1 año. (Excepto vidrio y pantalla). Su puerta de seguridad de Grisham está garantizado contra defectos de pintura y óxido por un período de 1 año a partir de la fecha de compra. Óxido y pintura acabado de reclamaciones no pueden ser el resultado de abrasiones, abuso, mal uso, alteraciones o negligencia. "Grisham no asume ninguna otros gastos como los costos de mano de obra de cualquier tipo, piezas de recambio, reparaciones, o reinstallation"

Preguntas o reclamaciones de garantía. Por favor llame al 1-800-238-1005 7:00 a 4:30 pm CST. Gracias.