

Modelo: CE-FP001
GUARDA ESTAS INSTRUCCIONES



Manual de Uso
Cortadora

*Continental*TM

*Continental*TM

User Manual Food Chopper



Model: CE-FP001
SAVE THESE INSTRUCTIONS

IMPORTANT SAFEGUARDS

- Keep the product out of the reach of children and pets. This product is not intended for use by children. Extra caution is necessary when using this appliance near children.
- Always ensure the product is unplugged from the electrical outlet and the all parts stopped before assembling, disassembling, relocating, or cleaning it.
- Do not leave the product unattended while it is in use. Always unplug the product from the electrical outlet when not in use.
- Do not place the Base, Power Cord, or Plug of this product in or expose the parts to water or other liquids.
- Avoid contact with moving parts. Keep hair, hands, fingers, or any other body part from coming into contact with the moving parts while the product is operating.
- Keep hands and utensils away from moving Blades while operating the product. A scraper may be used but only when the product is not operating.
- Keep the power cord and product away from heated surfaces.
- Blades are sharp. Handle carefully.
- Do not use attachments not recommended or sold by the product manufacturer.
- Never place cutting Blades on the Base without first putting the Bowl properly in place.
- Always ensure the cover is securely locked in place before operating the product.
- Do not attempt to defeat the cover interlock mechanism.
- Do not plug or unplug the product into/from the electrical outlet with a wet hand.
- To disconnect from an electrical outlet, ensure the product is off and then pull directly on the plug; do not pull on the Power Cord.
- Do not put any stress on the Power Cord where it connects to the product, as the Power Cord could fray and break.
- Always assemble the product completely before plugging it into an electrical outlet.
- Do not operate the product if it has a damaged or cut Power Cord or plug, if wires are exposed, if it malfunctions, if it is dropped or damaged, or if the Motor Housing is dropped in or exposed to water. This product has no user-serviceable parts. Do not attempt to examine or repair this product yourself. Only qualified service personnel should perform any servicing; take the product to the appliance repair shop of your choice for inspection and repair.

- Mantenga el producto fuera del alcance de los niños y de las mascotas. Este producto no está destinado a ser usado por niños. Se necesita precaución adicional cuando se usa este aparato cerca de niños.
- Asegúrese siempre de que el producto esté desenchufado de la toma de corriente y que todas las piezas se hayan detenido antes de armarlo, desarmarlo, reubicarlo o limpiarlo.
- No deje el producto desatendido mientras esté en uso. Siempre desconecte el producto de la toma de corriente cuando no esté en uso.
- No coloque la base, el cable de alimentación o el enchufe de este producto ni exponga las piezas al agua u otros líquidos.
- Evite el contacto con partes móviles. Evite que el cabello, las manos, los dedos o cualquier otra parte del cuerpo entren en contacto con las partes móviles mientras el producto está en funcionamiento.
- Mantenga las manos y utensilios lejos de las cuchillas en movimiento mientras opera el producto. Se puede usar un raspador pero solo cuando el producto no está funcionando.
- Mantenga el cable de alimentación y el producto lejos de superficies calientes.
- Las cuchillas son afiladas. Manejar con cuidado.
- No utilice accesorios no recomendados o vendidos por el fabricante del producto.
- Nunca coloque cuchillas de corte en la base sin antes colocar el tazón correctamente en su lugar.
- Siempre asegúrese de que la cubierta esté bien asegurada en su lugar antes de operar el producto.
- No intente vencer el mecanismo de bloqueo de la cubierta.
- No enchufe ni desenchufe el producto en / desde el tomacorriente con las manos mojadas.
- Para desconectarse de una toma de corriente, asegúrese de que el producto esté apagado y luego tire directamente del enchufe; no tire del cable de alimentación.
- No ejerza presión sobre el cable de alimentación donde se conecta al producto, ya que el cable de alimentación podría deshilacharse y romperse.
- Ensamble siempre el producto por completo antes de enchufarlo a una toma de corriente.
- No opere el producto si tiene un cable de alimentación o enchufe dañado o cortado, si los cables están expuestos, si funciona mal, si se cae o se daña, o si la carcasa del motor se cae o se expone al agua. Este producto no tiene piezas reparables por el usuario. No intente examinar o reparar este producto usted mismo. Solo personal de servicio calificado

INFORMACIÓN IMPORTANTE

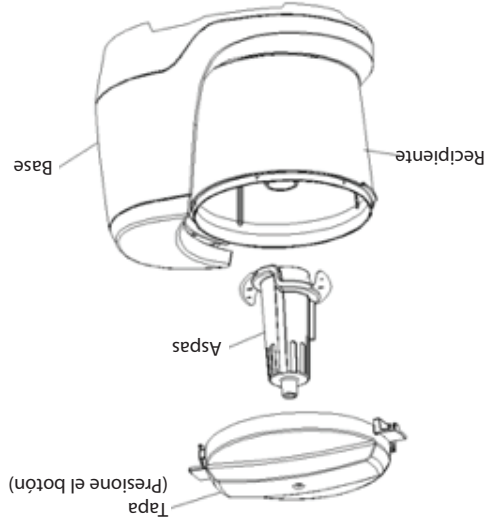

GUARDE ESTAS INSTRUCCIONES PAR FUTURAS REFERENCIAS

- Este aparato no está diseñado para ser utilizado por personas (incluidos niños) con capacidades físicas, sensoriales o mentales reducidas, o falta de experiencia y conocimiento, a menos que hayan recibido supervisión responsable de su seguridad.
- Los niños deben ser supervisados para asegurarse de que no jueguen con el aparato.
- Si el cable de alimentación está dañado, debe ser reemplazado por el fabricante, su agente de servicio o personas igualmente calificadas para evitar un peligro.
- Tenga cuidado si vierte líquido caliente en el procesador de alimentos o la licuadora, ya que puede expulsarse del aparato debido a un vapor repentino.
- Apague el aparato y desconéctelo del suministro antes de cambiar los accesorios o acercarse a las piezas que se mueven en uso.
- Este producto está diseñado para su uso en el interior, no comercial, no industrial de picar alimentos para consumo humano. No utilice el producto al aire libre ni para ningún otro propósito.
- Coloque siempre el producto sobre una superficie plana, nivelada y estable.
- No permita que el cable de alimentación cuelgue (por ejemplo, sobre el borde de una mesa o mostrador) donde pueda tropezarse o tirarse.

- This appliance is not intended for use by persons (including children) with reduced physical, sensory or mental capabilities, or lack of experience and knowledge, unless they have been given supervision or instruction concerning use of the appliance by a person responsible for their safety.
- Children should be supervised to ensure that they do not play with the appliance.
- If the supply cord is damaged, it must be replaced by the manufacturer, its service agent or similarly qualified persons in order to avoid a hazard.
- Be careful if hot liquid is poured into the food processor or blender as it can be ejected out of the appliance due to a sudden steaming.
- Switch off the appliance and disconnect from supply before changing accessories or approaching parts that move in use.
- This product is intended for use in indoor, non-commercial, non-industrial chopping of foods for human consumption. Do not use the product outdoors or for any other purpose.
- Always place the product on a flat, level, stable surface.
- Do not allow the power cord to hang (e.g., over the edge of a table or counter) where it may be tripped over or pulled.

SAVE THESE INSTRUCTIONS FOR FUTURE REFERENCE

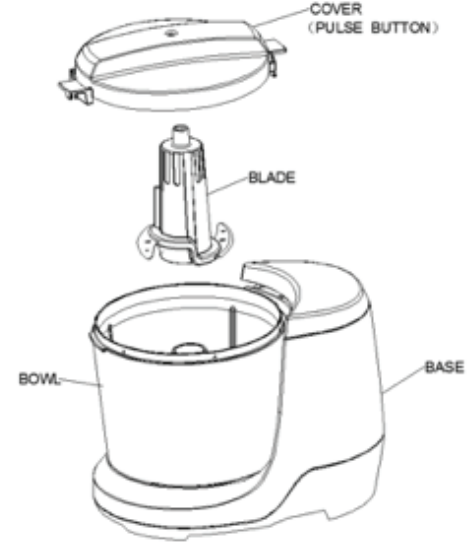

Before First Use

1. Remove product parts from packaging and disassemble. To remove the Container Bowl from the Base, turn Container Bowl counterclockwise.

NOTE: Container Bowl may be slightly difficult to remove when product is new. To aid removal, place the Base onto its side on a soft surface and then turn Container Bowl firmly to remove.

2. Thoroughly wash the Cover, the Container Bowl, and the Blades in warm, soapy water. Rinse and let dry.

To Assemble

WARNING: Ensure the product is unplugged from the electrical outlet before assembling it. Handle the Blades with care as they are extremely sharp. Use caution when attaching, detaching, cleaning, or storing the Blades.

1. Ensure the product is unplugged from the electrical outlet.
2. Place the Base on a flat, level, stable surface.
3. Insert the Container Bowl over the Metal Shaft and turn the Container Bowl clockwise until the Safety Latches of the Container Bowl lock to the Base (preventing the Container Bowl from detaching).



Unlocked Safety Latch



Locked Safety Latch

4. Attach the Blades by holding the plastic shaft end (end opposite of the Blades) and inserting the Blade shaft over the center column of the Container Bowl until secure.

5. Attach the Cover after inserting the food into the Container Bowl.

IMPORTANT NOTE: The Cover must be securely turned into ON position before the food processor will operate.

Antes de Usar

1. Retire las piezas del producto del embalaje y desarme. Para retirar el recipiente de la base, gire el recipiente en sentido antihorario. NOTA: El recipiente de recipiente puede ser un poco difícil de quitar cuando el producto es nuevo. Para facilitar la extracción, coloque la base de costado sobre una superficie blanda y luego gire el recipiente con firmeza para retirarlo.
2. Lave minuciosamente la tapa, el recipiente y las cuchillas con agua tibia y jabón. Enjuague y deje secar.

Ensamblar

- ADVERTENCIA: Asegúrese de que el producto esté desenchufado de la toma de corriente antes de armarlo. Maneje las cuchillas con cuidado ya que son extremadamente afiladas. Tenga cuidado al colocar, desmontar, limpiar o almacenar las cuchillas.**
1. Asegúrese de que el producto esté desconectado de la toma de corriente.
 2. Coloque la Base sobre una superficie plana, nivelada y estable.
 3. Inserte el recipiente sobre el eje de metal y gire el recipiente hacia la derecha hasta que los pestillos de seguridad del recipiente se bloqueen en la base (evitando que el recipiente se separe).

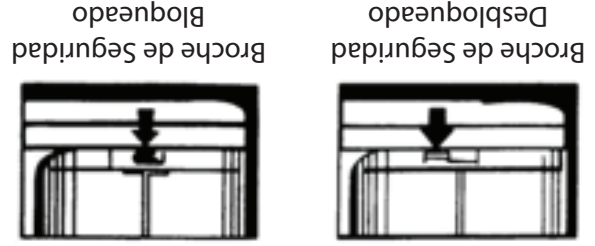

4. Sujete las cuchillas sosteniendo el extremo del eje de plástico (extremo opuesto a las cuchillas) e insertando el eje de la cuchilla sobre la columna central del recipiente del recipiente hasta que quede seguro.
 5. Coloque la tapa después de insertar la comida en el recipiente.
- NOTA IMPORTANTE: La cubierta debe estar bien puesta en la posición de ENCENDIDO antes de que funcione el procesador de alimentos.**

Uso

AVISO: No procese queso, granos de café o cuadrados enteros de chocolate en este producto, ya que podría dañarlo.

1. Corte la comida en trozos pequeños, según sea necesario.
NOTA: Las verduras duras, como las zanahorias crudas, pueden requerir división y / o despiece para permitir un funcionamiento y movimiento suaves de las cuchillas.

2. Coloque la comida en el recipiente recipiente. No llene más allá de la capacidad máxima de 1 ½ tazas.

3. Conecte y asegure suavemente la cubierta en el recipiente contenedor (consulte la sección "Para ensamblar").

4. Enchufe el producto en un tomacorriente de CA estándar de 220 voltios.

5. La cubierta se cerró de forma segura antes de que el procesador de alimentos funcione.

6. Para detener el procesamiento, suelte The Cover.

7. Espere hasta que las cuchillas y el eje metálico se hayan detenido por completo antes de quitar la cubierta o cualquier contenido.

8. Desenchufe el producto de la toma de corriente cuando no esté en uso o se deje desatendido.

ADVERTENCIA: El llenado excesivo del recipiente puede provocar derrames, lo que provocaría quemaduras graves y / o daños a la propiedad / producto.

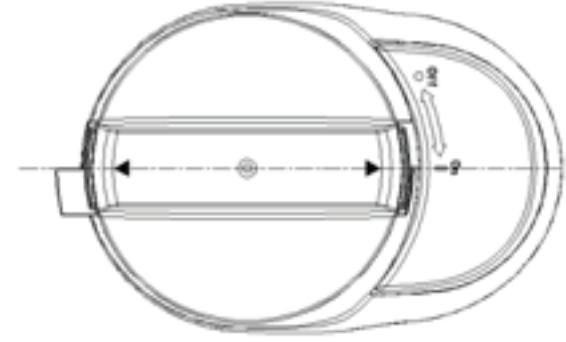
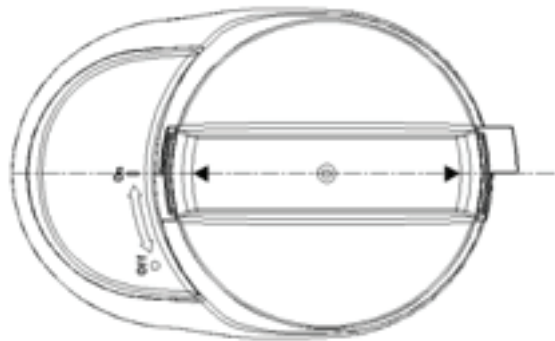

To Use

NOTICE: Do not process cheese, coffee beans, or whole squares of chocolate in this product, as product damage could result.

1. Cut the food into small pieces, as needed.

NOTE: Hard vegetables, such as raw carrots, may require splitting and/or quartering in order to allow smooth operation and movement of the Blades.

2. Place the food into the Container Bowl. Do not fill past the maximum capacity of 1½ cups.

3. Attach and gently secure the Cover onto the Container Bowl (reference the "To Assemble" section).

4. Plug the product into a standard 220volt AC electrical outlet.

5. The Cover securely turned into ON position before the food processor will operate.

6. To stop processing, release the The Cover..

7. Wait until the Blades and Metal Shaft have completely stopped before removing the Cover or any contents.

8. Unplug the product from the electrical outlet when it is not in use or is left unattended.

WARNING: Overfilling the Container Bowl could cause spillage, resulting in serious burns and/or property/product damage.

Tips:

- For liquid ingredients, place a maximum volume of $\frac{3}{4}$ cup when filling the Container Bowl.
- For better processing control, briefly press the On/Pulse Button and then release.
- To make bread crumbs, break the bread into pieces before placing them into the food processor.
- To use cracker or cookie crumbs as recipe ingredients or in pie crusts, break them into pieces before placing them into the food processor.
- To chop vegetables (e.g., carrots, celery, mushrooms, green peppers, onions): cut the vegetables into 1" (approx. 2½ cm) chunks before processing them in the Container Bowl. This will allow more consistent chopping of the vegetables.
- Use the mini chopper to mince parsley, basil, chives, or garlic.
- Use the mini chopper to puree small amounts of cooked fruits or vegetables for baby food or as bases for sauces or soups.

Care and Maintenance

WARNING: To avoid the risk of electric shock, always ensure the product is unplugged from the electrical outlet before assembling, disassembling, relocating, servicing, or cleaning it.

WARNING: Handle the Blades with care as they are extremely sharp. Use caution when attaching, detaching, cleaning, or storing the Blades.

- Always clean the product immediately after each use.
- Wash the Cover, Container Bowl, and the Blades in warm, soapy water; rinse and let dry.
- Clean the Base by wiping it with a damp cloth. To avoid product damage, do not immerse the Base into water or other liquids.
- To avoid damage to the product, do not use abrasive cleaners or scouring pads to clean the product parts.
- Reassemble the product before placing it into storage. (Reference the "To Assemble" section.)
- Store the product in a cool, dry place.

Consejos:

- Para ingredientes líquidos, coloque un volumen máximo de $\frac{3}{4}$ de taza al llenar el recipiente del recipiente.
- Para un mejor control del procesamiento, presione brevemente el botón de encendido / pulso y luego suéltelo.
- Para hacer migas de pan, divida el pan en pedazos antes de colocarlos en el procesador de alimentos.
- Para usar migajas de galletas como ingredientes de recetas o en masas para pasteles, córtelos en pedazos antes de colocarlos en el procesador de alimentos.
- Para picar vegetales (p. Ej., Zanahorias, apio, champiñones, pimientos verdes, cebollas): corte los vegetales en trozos de 1" (aprox. 2½ cm) antes de procesarlos en el recipiente. Esto permitirá un corte más consistente de las verduras.
- Use el mini picador para picar perejil, albahaca, cebollín o ajo.
- Use el mini picador para hacer pure con pequeñas cantidades de frutas o verduras cocidas como alimento para bebés o como base para salsas o sopas.

ADVERTENCIA: Para evitar el riesgo de descarga eléctrica, asegúrese siempre de que el producto esté desconectado de la toma de corriente eléctrica antes de armarlo, desarmarlo, reubicarlo, repararlo o limpiarlo.

ADVERTENCIA: manipule las cuchillas con cuidado, ya que son extremadamente afiladas. Tenga cuidado al colocar, desmontar, limpiar o almacenar las cuchillas.

- Limpie siempre el producto inmediatamente después de cada uso.
- Lave la tapa, el recipiente y las cuchillas con agua tibia y jabón; enjuague y deje secar.
- Limpie la base limpiándola con un paño húmedo. Para evitar daños al producto, no sumerja la Base en agua u otros líquidos.
- Para evitar daños al producto, no use limpiadores abrasivos o estropajos para limpiar las partes del producto.
- Vuelva a armar el producto antes de guardarlo. (Consulte la sección "Para ensamblar").
- Almacene el producto en un lugar fresco y seco.