



# OPERATOR'S MANUAL

## MANUEL D'UTILISATION

## MANUAL DEL OPERADOR

### 40V KINETIC LOG SPLITTER

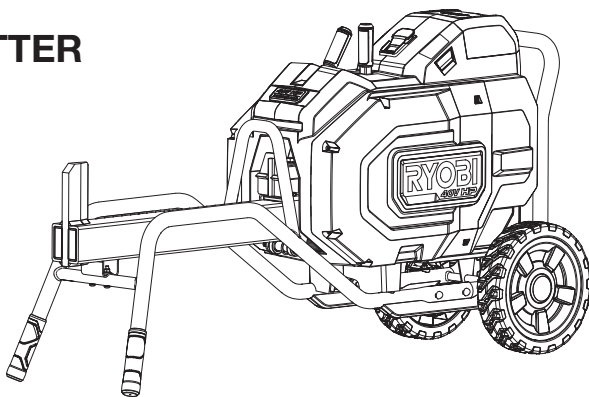
#### FENDEUSE DE BÛCHES

#### KINETIC DE 40 V

#### PARTIDORA DE TRONCOS

#### KINETIC DE 40 V

#### RY40704



#### TABLE OF CONTENTS

- General Safety Rules ..... 2-3
- Log Splitter Specific Safety Rules .. 3-4
- Additional Safety Rules.....4
- Symbols ..... 5-6
- Features .....6
- Assembly .....7
- Operation ..... 7-8
- Maintenance .....9
- Troubleshooting .....10
- Parts Ordering/Service..... Back Page

#### TABLE DES MATIÈRES

- Règles générales de sécurité pour la machine ..... 2-3
- Règles de sécurité particulières de fendeuse de bûches .....3
- Règles de sécurité supplémentaires.....5
- Symboles .....5-6
- Caractéristiques .....7
- Assemblage .....7
- Utilisation ..... 8-9
- Entretien.....10
- Dépannage.....11
- Commande de pièces / réparationPage arrière

#### ÍNDICE DE CONTENIDO

- Reglas generales de seguridad de la máquina ..... 2-3
- Reglas de seguridad específicas de partidora de troncos ..... 4-5
- Advertencias de seguridad adicionales .....5
- Símbolos ..... 6-7
- Características .....8
- Armado .....8
- Funcionamiento ..... 9-10
- Mantenimiento .....11
- Corrección de problemas .....12
- Pedidos de piezas/ servicio ..... Pág. posterior

**⚠ WARNING:** To reduce the risk of injury, the user must read and understand the operator's manual before using this product.

**⚠ AVERTISSEMENT :** Pour réduire les risques de blessures, l'utilisateur doit lire et veiller à bien comprendre le manuel d'utilisation avant d'employer ce produit.

**⚠ ADVERTENCIA:** Para reducir el riesgo de lesiones, el usuario debe leer y comprender el manual del operador antes de usar este producto.

**SAVE THIS MANUAL FOR FUTURE REFERENCE**

**CONSERVER CE MANUEL POUR FUTURE RÉFÉRENCE**

**GUARDE ESTE MANUAL PARA FUTURAS CONSULTAS**

# GENERAL MACHINE SAFETY RULES



## WARNING:

Read all safety warnings, instructions, illustrations and specifications provided with this machine. Failure to follow all instructions listed below may result in electric shock, fire and/or serious injury.

Save all warnings and instructions for future reference. The term “machine” in the warnings refers to your mains-operated (corded) machine or battery-operated (cordless) machine.

## WORK AREA SAFETY

- **Keep work area clean and well lit.** Cluttered or dark areas invite accidents.
- **Do not operate machines in explosive atmospheres, such as in the presence of flammable liquids, gases or dust.** Machines create sparks which may ignite the dust or fumes.
- **Keep children and bystanders away while operating a machine.** Distractions can cause you to lose control.

## ELECTRICAL SAFETY

- **Machine plugs must match the outlet. Never modify the plug in any way. Do not use any adapter plugs with earthed (grounded) machines.** Unmodified plugs and matching outlets will reduce risk of electric shock.
- **Avoid body contact with earthed or grounded surfaces, such as pipes, radiators, ranges and refrigerators.** There is an increased risk of electric shock if your body is earthed or grounded.
- **Do not expose machines to rain or wet conditions.** Water entering a machine will increase the risk of fire and electric shock. **KEEP BATTERY DRY AT ALL TIMES.**
- **Do not abuse the cord. Never use the cord for carrying, pulling or unplugging the machine. Keep cord away from heat, oil, sharp edges or moving parts.** Damaged or entangled cords increase the risk of electric shock.
- **When operating a machine outdoors, use an extension cord suitable for outdoor use.** Use of a cord suitable for outdoor use reduces the risk of electric shock.
- **If operating a machine in a damp location is unavoidable, use a ground fault circuit interrupter (GFCI) protected supply.** Use of a GFCI reduces the risk of electric shock.

## PERSONAL SAFETY

- **Stay alert, watch what you are doing and use common sense when operating a machine. Do not use a machine while you are tired or under the influence of drugs, alcohol or medication.** A moment of inattention while operating machines may result in serious personal injury.

- **Use personal protective equipment. Always wear eye protection.** Protective equipment such as dust mask, non-skid safety shoes, hard hat, or hearing protection used for appropriate conditions will reduce personal injuries.
- **Prevent unintentional starting. Ensure the switch is in the off-position before connecting to power source and/or battery pack, picking up or carrying the tool.** Carrying machines with your finger on the switch or energising machines that have the switch on invites accidents.
- **Remove any adjusting key or wrench before turning the machine on.** A wrench or a key left attached to a rotating part of the machine may result in personal injury.
- **Do not overreach. Keep proper footing and balance at all times.** This enables better control of the machine in unexpected situations.
- **Dress properly. Do not wear loose clothing or jewellery. Keep your hair, clothing and gloves away from moving parts.** Loose clothes, jewellery or long hair can be caught in moving parts.
- **If devices are provided for the connection of dust extraction and collection facilities, ensure these are connected and properly used.** Use of dust collection can reduce dust-related hazards.
- **Do not let familiarity gained from frequent use of tools allow you to become complacent and ignore tool safety principles.** A careless action can cause severe injury within a fraction of a second.

## MACHINE USE AND CARE

- **Do not force the machine. Use the correct machine for your application.** The correct machine will do the job better and safer at the rate for which it was designed.
- **Do not use the machine if the switch does not turn it on and off.** Any machine that cannot be controlled with the switch is dangerous and must be repaired.
- **Disconnect the plug from the power source and/or remove the battery pack, if detachable, from the machine before making any adjustments, changing accessories, or storing machines.** Such preventive safety measures reduce the risk of starting the machine accidentally.
- **Store idle machines out of the reach of children and do not allow persons unfamiliar with the machine or these instructions to operate the machine.** Machines are dangerous in the hands of untrained users.
- **Maintain machines and accessories. Check for misalignment or binding of moving parts, breakage of parts and any other condition that may affect the machine's operation. If damaged, have the machine repaired before use.** Many accidents are caused by poorly maintained machines.

# GENERAL MACHINE SAFETY RULES

- **Keep cutting tools sharp and clean.** Properly maintained cutting tools with sharp cutting edges are less likely to bind and are easier to control.
- **Use the machine, accessories and tool bits etc. in accordance with these instructions, taking into account the working conditions and the work to be performed.** Use of the machine for operations different from those intended could result in a hazardous situation.
- **Keep handles and grasping surfaces dry, clean and free from oil and grease.** Slippery handles and grasping surfaces do not allow for safe handling and control of the tool in unexpected situations.

## BATTERY TOOL USE AND CARE

- Recharge only with the charger specified by the manufacturer. A charger that is suitable for one type of battery pack may create a risk of fire when used with another battery pack.
- Use power tools only with specifically designated battery packs. Use of any other battery packs may create a risk of injury and fire.
- When battery pack is not in use, keep it away from other metal objects, like paper clips, coins, keys, nails, screws or other small metal objects, that can make a connection from one terminal to another. Shorting the battery terminals together may cause burns or a fire.

- Under abusive conditions, liquid may be ejected from the battery; avoid contact. If contact accidentally occurs, flush with water. If liquid contacts eyes, additionally seek medical help. Liquid ejected from the battery may cause irritation or burns.
- Do not use a battery pack or tool that is damaged or modified. Damaged or modified batteries may exhibit unpredictable behavior resulting in fire, explosion or risk of injury.
- Do not expose a battery pack or tool to fire or excessive temperature. Exposure to fire or temperature above 265 °F may cause explosion.
- Follow all charging instructions and do not charge the battery pack or tool outside the temperature range specified in the instructions. Charging improperly or at temperatures outside the specified range may damage the battery and increase the risk of fire.

## SERVICE

- **Have your power tool serviced by a qualified repair person using only identical replacement parts.** This will ensure that the safety of the power tool is maintained.
- **Never service damaged battery packs.** Service of battery packs should only be performed by the manufacturer or authorized service providers.

# LOG SPLITTER SPECIFIC SAFETY RULES

- **DO NOT ALLOW** anyone to operate the log splitter who has not read the operator's manual or has not been instructed on the safe use of the splitter.
- **NEVER ALLOW CHILDREN OR UNTRAINED ADULTS TO OPERATE THIS MACHINE.**
- **IF SOMEONE IS HELPING BRING LOGS TO BE SPLIT, DO NOT** start the machine until that person is clear of the area by at least 10 feet. Only one person should operate, load, and unload the log splitter.
- **NEVER ALLOW ANYONE TO SIT OR RIDE ON THE MACHINE.**
- **NEVER TRANSPORT ANYTHING OR ANYONE ON THE LOG SPLITTER.**
- **KEEP THE OPERATOR ZONE** and adjacent area clear for safe, secure footing.
- **LOG SPLITTERS SHOULD BE USED ONLY** for splitting wood. DO NOT use for other purposes.
- **MAKE SURE THE LOG SPLITTER** is on a level surface. Block the splitter as required to prevent unintended movement.
- **ALWAYS OPERATE** the splitter from the manufacturer's indicated operator zone. The operator zone is in the right rear area as facing the log splitter controls and never directly behind the ram.
- **LOGS TO BE SPLIT ON RAM-TYPE UNITS** should be cut as flat as possible on each end.
- **ALWAYS** keep hands and feet clear of moving parts and partially split logs during the splitting operation.
- **NEVER** attempt to split logs larger than 12 in. in diameter or 20 in. in length. Only split dry whole logs and not partial, unevenly shaped, logs that will not sit flat on the work table, or logs that will not sit flat against the ram. Only split one log at a time and do not attempt to split stacked logs. Some types of wood are harder to split than others. If the log splitter is having trouble splitting a log, never continue to try for more than 10 hits.
- **BE** thoroughly familiar with all controls and with the proper use of the log splitter.

## LOG SPLITTER SPECIFIC SAFETY RULES




- **ALWAYS** wear eye protection with side shields marked to comply with ANSI Z87.1. Failure to do so could result in objects being thrown into your eyes, resulting in possible serious injury.
  - **ALWAYS** operate the log splitter with all safety equipment in place and all controls operating properly.
  - **ALWAYS** operate the log splitter at manufacturer's recommended speed.
  - **WHEN LOADING** a ram-type log splitter, place your hands on the sides of the log not at the ends. **NEVER** place your hands or any part of your body between a log and any part of the log splitter.
  - **ON RAM-TYPE** log splitters, **NEVER** attempt to split more than one (1) log at a time.
  - **ONLY** operate log splitter in daylight or good artificial light.
  - **ON RAM-TYPE** log splitters on which the logs are not flat on one end, the longest portion of the log should be rotated down and placed against the wedge and the most flat end placed against the ram.
  - **CLEAR DEBRIS** from moving parts but only when the power source is shut off.
  - **USE ONLY YOUR HAND TO OPERATE THE LOG SPLITTER CONTROLS.**
  - **ALWAYS UNPLUG FROM THE POWER SOURCE** while repairing or adjusting the splitter except as recommended by the manufacturer.
- Circuit capacity and fuses:**
- a) Use only an electrical circuit having adequate capacity as recommended by the log splitter manufacturer.
  - b) "Blowing" a fuse or tripping a circuit breaker is usually a warning that you are overloading the machine or have too many devices taking power from the circuit, or both. Do not install a higher capacity fuse!
- **LEARN AND UNDERSTAND** all controls and the proper use of the equipment.
  - **SAVE THESE INSTRUCTIONS.** Refer to them frequently and use to instruct other users. If you loan someone this tool, loan them these instructions also.

## ADDITIONAL SAFETY RULES












- **KEEP CHILDREN AND BYSTANDERS AWAY.** All bystanders should wear safety glasses and be kept a safe distance of at least 10 feet from work area. Do not let bystanders contact machine or extension cord while operating.
- **NEVER LEAVE MACHINE RUNNING UNATTENDED. TURN THE POWER OFF.** Don't leave machine until it comes to a complete stop.
- **Before inspecting, cleaning, or servicing the unit, stop the motor, wait for all moving parts to stop, and disconnect from power supply.**
- **DRESS PROPERLY.** Do not wear loose clothing, neckties, scarves, or jewelry that can get caught and draw you into moving parts. Rubber gloves and nonskid footwear are recommended when working outdoors. Also wear protective hair covering to contain long hair above shoulder length.

# SYMBOLS

The following signal words and meanings are intended to explain the levels of risk associated with this product.




SYMBOL	SIGNAL	MEANING
	<b>DANGER:</b>	Indicates a hazardous situation, which, if not avoided, will result in death or serious injury.
	<b>WARNING:</b>	Indicates a hazardous situation, which, if not avoided, could result in death or serious injury.
	<b>CAUTION:</b>	Indicates a hazardous situation, that, if not avoided, may result in minor or moderate injury.
	<b>NOTICE:</b>	(Without Safety Alert Symbol) Indicates information considered important, but not related to a potential injury (e.g. messages relating to property damage).

Some of the following symbols may be used on this tool. Please study them and learn their meaning. Proper interpretation of these symbols will allow you to operate the tool better and safer.

SYMBOL	NAME	DESIGNATION/EXPLANATION
	Safety Alert	Indicates a potential personal injury hazard.
	Read Operator's Manual	To reduce the risk of injury, user must read and understand operator's manual before using this product.
	Eye Protection	Always wear eye protection marked to comply with ANSI Z87.1.
	Wet Conditions Alert	Do not expose to rain or use in damp locations.
	Wear Gloves	Always wear nonslip, heavy-duty protective gloves when operating this product.
	Wear Safety Footwear	Always wear nonslip safety footwear when operating this product.
	Rain Symbol	Do not expose to rain.
	Keep Bystanders Away	Always keep bystanders at least 10 ft. (3 m) away.
	Keep Hands Away	Always keep hands away from the wedge and the ram.
	Proper Loading	Only place dry logs flat and lengthwise in the direction of the grain on the work table. Only attempt to split one log at a time.
	Improper Loading	Never attempt to split a wet log or a log that is not placed flat and lengthwise on the worktable. Neither end should be off of the work table on the ram or wedge. Never attempt to split more than one log at a time.

# SYMBOLS

Some of the following symbols may be used on this tool. Please study them and learn their meaning. Proper interpretation of these symbols will allow you to operate the tool better and safer.

SYMBOL	NAME	DESIGNATION/EXPLANATION
	Improper Log Type	Only split dry, cylindrically shaped logs that are cut squarely on each end. Never attempt to split wet logs or logs that are curved or are cut at angles on either end.
	Operator Zone/Correct Operating Position	Always be positioned in the right rear area as facing the log splitter controls.
	Incorrect Operating Position	Never stand or kneel directly behind the ram when operating.
V	Volts	Voltage
A	Amperes	Current
Hz	Hertz	Frequency (cycles per second)
~	Alternating Current	Type of current

# FEATURES

## PRODUCT SPECIFICATIONS

- Motor ..... 40V
- Max Force ..... 12 tons
- Log Capacity Diameter, maximum ..... 12 in.
- Log Capacity Diameter, minimum ..... 4 in.
- Log Capacity Length ..... 20 in.

## KNOW YOUR LOG SPLITTER

See Figure 1.

Before attempting to use this product, familiarize yourself with all operating features and safety rules.

## RESET/OVERLOAD BUTTON

If the motor is overloaded, the machine will shut off. Push the reset/overload button to restart the machine.

## SCABBARD

The scabbard is used to cover the wedge for storage and transportation. The scabbard has a loop so it can be tethered to the frame of the log splitter.

**NOTE:** The loop is not intended to be used for securing or holding the weight of the log splitter.

## SIDE SUPPORTS

Side supports on each side of the work table keep logs resting securely on the log splitter.

## WORK TABLE

Provides surface to support log prior to splitting operation.

# ASSEMBLY

## WARNING:

Do not use this product if it is not completely assembled or if any parts appear to be missing or damaged. Use of a product that is not properly and completely assembled or with damaged or missing parts could result in serious personal injury.

## WARNING:

Do not attempt to modify this tool or create accessories not recommended for use with this tool. Any such alteration or modification is misuse and could result in a hazardous condition leading to possible serious personal injury.

If any parts are damaged or missing, please call 1-800-525-2579 for assistance.

# OPERATION

## WARNING:

Do not allow familiarity with tools to make you careless. Remember that a careless fraction of a second is sufficient to inflict serious injury.

## WARNING:

Always wear eye protection with side shields marked to comply with ANSI Z87.1. Failure to do so could result in objects being thrown into your eyes, resulting in possible serious injury.

## WARNING:

Do not use any attachments or accessories not recommended by the manufacturer of this tool. The use of attachments or accessories not recommended can result in serious personal injury.

## **NOTICE:**

Before each use, inspect the entire product for damaged, missing, or loose parts such as screws, nuts, bolts, caps, etc. Tighten securely all fasteners and caps and do not operate this product until all missing or damaged parts are replaced. Please contact customer service or a qualified service center for assistance.

## **BEFORE USING THE LOG SPLITTER**

See Figures 2 - 4.

This tool is designed for home use only. Never split logs larger than 12 in. diameter or 20 in. long. Some types of wood are harder to split than others.

- Sort the logs and remove any foreign debris or logs that are too hard to split or too small.

- Avoid logs with knots.
- Position the logs to split within easy access and easy reach.
- Prepare an area for finished split logs.
- Make sure the log splitter is level and on a flat surface.
- Use wedges or small logs to block the wheels and prevent movement.
- Make sure all handles are returned to the correct starting positions.
- Logs should be placed in the center of the work table for best results.
- Logs should be placed so that the cut is done with the grain.
- Remove scabbard before operating.
- Tether the scabbard to the frame of the log splitter.

## **INSTALLING/REMOVING BATTERY PACK**

See Figure 5.

### **To install battery packs:**

- Raise the battery cover.
- Align raised ribs on battery pack with grooves in the battery port and place the battery pack in the log splitter.

## WARNING:

Make sure the latch on the bottom of the battery pack snaps in place and the battery pack is fully seated and secure in the battery port before beginning operation. Failure to securely seat the battery pack could cause the battery pack to fall out, resulting in serious personal injury.

- Lower the battery cover.

# OPERATION

## To remove battery pack:

- Raise the battery cover.
- Press and hold the battery latch button at the bottom of the battery pack.
- Remove battery pack.

### **WARNING:**

To avoid serious personal injury, always remove the battery pack when moving or transporting the tool.

For complete battery use and charging instructions, see the operator's manuals for your battery pack and charger.

## TURNING THE LOG SPLITTER ON/OFF

See Figure 6.

**To turn the log splitter on:** Depress the ON/OFF button and wait a few seconds for the fly wheel to get up to speed.

**To turn the log splitter off:** Depress the ON/OFF button and wait until the fly wheel comes to a complete stop.

## OPERATING THE LOG SPLITTER

See Figure 7.

Always place logs lengthwise on the work table and resting firmly on the side supports with one end against the wedge. Place logs flat and in the direction of the grain. Never angle the log to split it or place the log crosswise on the splitter. Never split more than one log at a time. The log splitter requires using two hands to operate the log splitter.

- Install battery pack as previously described.
- Depress and release the ON button. Wait a few seconds for the fly wheel to get up to speed.
- Place log lengthwise and lay flat on the work table.

**NOTE:** If the log is small, place it against the wedge before starting the splitter.

- Place one hand on the safety lever and one hand on the splitting lever.
- Push the safety lever fully to the operating position.
- Rapidly push the splitting lever forward to engage the ram. With both levers activated the ram will push the log into the wedge and split the wood.

**NOTE:** The splitting lever can not move until the safety lever is activated.

- Once the log is split, pull both handles back to the starting positions.

**NOTE:** When using the log splitter on a smooth surface, it may slightly roll with every stroke. A cut piece of wood or similar can be used to chock the wheels to prevent the log splitter from rolling during use.

## RESETTING THE RAM

See Figure 8.

The reset/overload buttons pull the ram back to the starting position.

- Pull the splitting lever to the starting position.
- Locate the reset buttons on the side of the log splitter.
- At the same time, press the reset buttons with both hands.
- The safety lever will return to the starting position.
- The ram will return to the starting position.

## FREEING A JAMMED LOG

See Figure 9.

A second log can be used to free up a previously cut log that is stuck on the wedge. Proceed with caution.

- Turn off the log splitter and wait for the fly wheel to stop completely.
- Find a shorter log that will fit between the jammed log and the ram.
- Place the second log on the work table in the open space against the jammed log.
- Turn on the log splitter and wait for the fly wheel to get up to speed.
- Place one hand on the safety lever and one hand on the splitting lever.
- Push the safety lever fully to the operating position.
- Rapidly push the splitting lever forward to engage the ram. With both levers activated the ram will push the log into the wedge and split the wood.
- If the log is still jammed repeat the steps until the jam is completely freed.

### **WARNING:**

Never try to knock the jammed log off the splitter. Doing so can damage the tool or could cause the log to fly up and hit someone causing injury.

### **WARNING:**

Do not access internal components. Touching internal components may cause the ram to move and suddenly retract. Maintenance to be performed by authorized personnel only. Failure to do so could result in serious personal injury.



# MAINTENANCE

## **WARNING:**

Service on the product must be performed by qualified repair personnel only. Service or maintenance performed by unqualified personnel could result in injury to the user or damage to the product.

## **WARNING:**

Before performing any maintenance, make sure the log splitter battery is removed to avoid accidental starting and possible serious personal injury.

## **WARNING:**

Do not access internal components. Touching internal components may cause the ram to move and suddenly retract. Maintenance to be performed by authorized personnel only. Failure to do so could result in serious personal injury.

## **WARNING:**

Always wear eye protection with side shields marked to comply with ANSI Z87.1. Failure to do so could result in objects being thrown into your eyes, resulting in possible serious injury.

## **WARNING:**

When servicing, use only identical replacement parts. Use of any other parts could create a hazard or cause product damage.

## **NOTICE:**

Periodically inspect the entire product for damaged, missing, or loose parts such as screws, nuts, bolts, caps, etc. Tighten securely all fasteners and caps and do not operate this product until all missing or damaged parts are replaced. Please contact customer service or a qualified service center for assistance.

## **GENERAL MAINTENANCE**

Avoid using solvents when cleaning plastic parts. Most plastics are susceptible to damage from various types of commercial solvents and may be damaged by their use. Use clean cloths to remove dirt, dust, lubricant, grease, etc.

## **WARNING:**

Do not at any time let brake fluids, gasoline, petroleum-based products, penetrating lubricants, etc., come in contact with plastic parts. Chemicals can damage, weaken or destroy plastic which could result in serious personal injury.

## **LUBRICATION**

See *Figure 10*.

The splitting lever periodically needs to be lubricated.

- Apply oil in the hole in the lever as shown.

## **STORING THE LOG SPLITTER**

See *Figures 11 - 12*.

- Before storage, wipe any moisture, dirt, or debris from the battery area.
- Remove the batteries and store in a secure location out of the reach of children.
- Store log splitter in a clean, dry place out of the reach of children.
- Check all nuts, bolts, knobs, screws, fasteners, etc., for tightness.
- Inspect moving parts for damage, breakage, and wear. Have repairs made on any damaged or missing parts.

**NOTE:** The scabbard tether loop is not intended to be used for securing or holding the weight of the log splitter.

- Cover the wedge with the scabbard and secure with a rope to the frame of the log splitter.
- Grip the handles and pull up to rotate the splitter in an upright position.

## TROUBLESHOOTING

PROBLEM	POSSIBLE CAUSE	SOLUTION
Motor fails to start	<p>Overload Protection Device is disengaged to protect the log splitter from being damaged:</p> <p>PCBA overload</p> <p>Battery overcurrent protection</p>	<p>Push the ON/OFF button then the reset button. See Figure 8.</p> <p>Remove the battery, press the battery level indicator. Wait 60 seconds and then re-insert the battery.</p>
Won't split logs	<p>Log is improperly positioned.</p> <p>The log splitter stalls on a log, ram does not retract fully.</p> <p>The size or hardness of the log exceeds the machine's capacity.</p>	<p>Refer to <i>Operation</i> section for log loading.</p> <p>Reset the ram using reset/overload buttons and try again.</p> <p>Reduce the log size before splitting.</p>

**This product has a Five-year Limited Warranty for personal, family, or household use (90 days for business or commercial use).  
For warranty details, visit [www.ryobitools.com](http://www.ryobitools.com)  
or call (toll free) 1-800-525-2579.**

# RÈGLES GÉNÉRALES DE SÉCURITÉ POUR LA MACHINE

## AVERTISSEMENT :

Lire les avertissements de sécurité, les instructions et les précisions et consulter les illustrations fournis avec cet outil électrique. Le fait de ne pas se conformer à l'ensemble des consignes présentées ci-dessous risque d'entraîner des décharges électriques, un incendie et/ou des blessures graves.

Conserver les avertissements et les instructions à des fins de référence ultérieure. Le terme « outil motorisé », utilisé dans tous les avertissements ci-dessous désigne tout outil fonctionnant sur secteur (câblé) ou sur piles (sans fil).

## SÉCURITÉ DU LIEU DE TRAVAIL

- **Garder le lieu de travail propre et bien éclairé.** Les endroits encombrés ou sombres sont propices aux accidents.
- **Ne pas utiliser d'outils électriques dans des atmosphères explosives, par exemple en présence de liquides, gaz ou poussières inflammables.** Les outils électriques produisent des étincelles risquant d'enflammer les poussières ou vapeurs.
- **Garder les enfants et badauds à l'écart pendant l'utilisation d'un outil électrique.** Les distractions peuvent causer une perte de contrôle.

## SÉCURITÉ ÉLECTRIQUE

- **Les fiches des outils électriques doivent correspondre à la prise secteur utilisée. Ne jamais modifier la fiche, de quelque façon que ce soit. Ne jamais utiliser d'adaptateurs de fiche avec des outils mis à la terre.** Les fiches et prises non modifiées réduisent le risque de choc électrique.
- **Éviter tout contact du corps avec des surfaces mises à la terre, telles que tuyaux, radiateurs, cuisinières et réfrigérateurs.** Le risque de choc électrique est accru lorsque le corps est mis à la terre.
- **Ne pas exposer les machines à la pluie ou à des conditions humides. La pénétration d'eau dans une machine augmente le risque d'incendie et d'électrocution. GARDER LA PILE AU SEC EN TOUT TEMPS.**

- **Ne pas maltraiter le cordon d'alimentation. Ne jamais utiliser le cordon d'alimentation pour transporter l'outil et ne jamais débrancher ce dernier en tirant sur le cordon. Garder le cordon à l'écart de la chaleur, de l'huile, des objets tranchants et des pièces en mouvement.** Un cordon endommagé ou emmêlé accroît le risque de choc électrique.
- **Pour les travaux à l'extérieur, utiliser un cordon spécialement conçu à cet effet.** Utiliser un cordon conçu pour l'usage extérieur pour réduire les risques de choc électrique.
- **S'il est nécessaire d'utiliser l'outil électrique dans un endroit humide, employer un dispositif interrupteur de défaut à la terre (GFCI).** L'utilisation d'un GFCI réduit le risque de décharge électrique.

## SÉCURITÉ PERSONNELLE

- **Rester attentif, prêter attention au travail et faire preuve de bon sens lors de l'utilisation de tout outil électrique. Ne pas utiliser cet outil en état de fatigue ou sous l'influence de l'alcool, de drogues ou de médicaments.** Un moment d'inattention pendant l'utilisation d'un outil électrique peut entraîner des blessures graves.
- **Utiliser l'équipement de sécurité. Toujours porter une protection oculaire.** L'équipement de sécurité, tel qu'un masque filtrant, de chaussures de sécurité, d'un casque ou d'une protection auditive, utilisé dans des conditions appropriées réduira le risque de blessures.
- **Éviter les démarrages accidentels. S'assurer que le commutateur est en position d'arrêt avant de brancher l'outil.** Porter un outil avec le doigt sur son commutateur ou brancher un outil dont le commutateur est en position de marche peut causer un accident.
- **Retirer les clés de réglage avant de mettre l'outil en marche.** Une clé laissée sur une pièce rotative de l'outil peut causer des blessures.
- **Ne pas travailler hors de portée. Toujours se tenir bien campé et en équilibre.** Ceci permettra de mieux contrôler l'outil en cas de situation imprévue.
- **Porter une tenue appropriée. Ne porter ni vêtements amples, ni bijoux. Garder les cheveux, les vêtements et les gants à l'écart des pièces en mouvement.** Les vêtements amples, bijoux et cheveux longs peuvent se prendre dans les pièces en mouvement.

# RÈGLES GÉNÉRALES DE SÉCURITÉ POUR LA MACHINE

- **Si les outils sont équipés de dispositifs de dépoussiérage, s'assurer qu'ils sont connectés et correctement utilisés.** L'usage de ces dispositifs de dépoussiérage peut réduire les dangers présentés par la poussière.
- **Malgré votre expérience acquise par l'utilisation fréquente des outils, soyez toujours vigilant et respectez les principes de sécurité relatifs aux outils.** Il s'agit d'une fraction de seconde pour qu'un geste irréfléchi puisse causer de graves blessures.
- **Gardez les poignées et les surfaces de prise sèches, propres et exemptes d'huile et de graisse.** Des poignées et des surfaces de prise glissantes empêchent la manipulation et le contrôle sécuritaires de l'outil dans des circonstances imprévues.

## UTILISATION ET ENTRETIEN DES OUTILS À PILE

### UTILISATION ET ENTRETIEN DES OUTILS ÉLECTRIQUES

- **Ne pas forcer l'outil. Utiliser l'outil approprié pour l'application.** Un outil approprié exécutera le travail mieux et de façon moins dangereuse s'il est utilisé dans les limites prévues.
- **Ne pas utiliser l'outil si le commutateur ne permet pas de le mettre en marche ou de l'arrêter.** Tout outil qui ne peut pas être contrôlé par son commutateur est dangereux et doit être réparé.
- **Avant de procéder à un réglage, à un changement d'accessoire ou au rangement de l'outil, débranchez la prise de la source d'alimentation ou, si le bloc-piles est amovible, retirez-le de l'outil.** Ces mesures de sécurité préventives réduisent les risques de démarrage accidentel de l'outil.
- **Ranger les outils motorisés hors de la portée des enfants et ne laisser personne n'étant pas familiarisé avec l'outil ou ces instructions utiliser l'outil.** Dans les mains de personnes n'ayant pas reçu des instructions adéquates, les outils sont dangereux.
- **Entretenir les outils motorisés et accessoires. Vérifier qu'aucune pièce mobile n'est mal alignée ou bloquée, qu'aucune pièce n'est brisée et s'assurer qu'aucun autre problème ne risque d'affecter le bon fonctionnement de l'outil. En cas de dommages faire réparer l'outil avant de l'utiliser de nouveau.** Beaucoup d'accidents sont causés par des outils mal entretenus.
- **Garder les outils bien affûtés et propres.** Des outils correctement entretenus et dont les tranchants sont bien affûtés risquent moins de se bloquer et sont plus faciles à contrôler.
- **Utiliser l'outil, les accessoires et embouts, etc. conformément à ces instructions pour les applications pour lesquelles ils sont conçus, en tenant compte des conditions et du type de travail à exécuter.** L'usage d'un outil motorisé pour des applications pour lesquelles il n'est pas conçu peut être dangereux.
- **Recharger uniquement avec le chargeur spécifié par le fabricant.** Un chargeur qui convient à un type de bloc-piles présente un risque de blessure et d'incendie s'il est utilisé avec un bloc-piles différent.
- **Utilisez les outils électriques uniquement avec les blocs-piles spécialement désignés à cet effet.** Utiliser tout autre bloc-piles pourrait présenter un risque de blessure et de feu.
- **Lorsque le bloc-piles n'est pas utilisé, le tenir à l'écart d'autres objets métalliques, comme des trombones, des pièces de monnaie, des clés, des clous, des vis ou d'autres petits objets métalliques, qui peuvent se connecter d'une borne à l'autre.** Un tel contact court-circuitant entre deux bornes de la pile présente des risques de brûlures ou d'incendie.
- **Dans des conditions abusives, du liquide peut être éjecté de la pile; éviter tout contact.** En cas de contact accidentel, rincer les régions touchées avec de l'eau. En cas de contact du liquide avec les yeux, consulter de toute urgence un médecin. Le liquide éjecté de la pile peut provoquer des irritations ou des brûlures.
- **Ne pas utiliser un bloc-piles ou un outil endommagé ou modifié.** Le bris ou la modification du bloc-piles peut causer un comportement imprévisible et causer un incendie, une explosion ou des blessures.
- **Ne pas exposer le bloc-piles ou l'outil au feu ou à des températures excessives.** Une exposition au feu ou à une température supérieure à 265 °F peut provoquer une explosion.
- **Suivre toutes les directives portant sur la recharge et ne pas recharger le bloc-piles ni l'appareil à des températures autres que celles indiquées dans ces directives.** Toute charge inappropriée ou à des températures hors de la plage indiquée présente des risques d'endommager la pile en plus d'augmenter les risques d'incendie.

## SERVICE

- **Faire réparer votre outil électrique par un réparateur qualifié en utilisant uniquement des pièces de rechange identiques.** Cela permet de garantir la sécurité de l'outil électrique.
- **Ne réparez jamais de blocs-piles endommagés.** Seuls le fabricant et les fournisseurs de service autorisés doivent effectuer la réparation ou l'entretien des blocs-piles.

# RÈGLES DE SÉCURITÉ PARTICULIÈRES POUR FENDEUSE DE BÛCHES




- **NE PAS LAISSER** quiconque n'ayant pas lu le manuel d'utilisation ou reçu des instructions adéquates sur la sécurité, utiliser la fendeuse.
  - **NE JAMAIS LAISSER DES ENFANTS OU DES ADULTES N'AYANT PAS REÇU LES INSTRUCTIONS APPROPRIÉES UTILISER LA MACHINE.**
  - **SI QUELQU'UN AIDE au chargement des bûches à fendre, NE PAS** mettre la machine en marche avant que cette personne ne se soit éloignée d'au moins 3,05 m (10 pi). une seule personne devrait utiliser, charger et décharger la fendeuse de bûches.
  - **NE JAMAIS LAISSER QUICONQUE MONTER OU S'ASSEOIR SUR LA MACHINE.**
  - **NE JAMAIS TRANSPORTER QUOI QUE CE SOIT SUR LA FENDEUSE.**
  - **GARDER LA ZONE DE TRAVAIL** et les alentours bien dégager afin que des objets ou débris ne risquent pas de faire perdre l'équilibre.
  - **LES FENDEUSES NE DOIVENT ÊTRE UTILISÉES** que pour fendre du bois. NE PAS utiliser la machine pour d'autres applications.
  - **S'ASSURER QUE LA FENDEUSE** se trouve sur une surface horizontale. Caler la machine selon le besoin pour éviter tout mouvement inopiné.
  - **TOUJOURS ACTIONNER** la fendeuse en se tenant à l'endroit indiqué par le fabricant. La zone de l'utilisateur se trouve dans la zone arrière droite faisant face aux commandes de la fendeuse de bûches et n'est jamais directement derrière le vérin.
  - **LES BÛCHES À FENDRE SUR UNE MACHINE À VÉRIN** doivent être coupées le plus à plat possible à chaque bout.
  - **TOUJOURS** maintenir les mains et les pieds hors de portée des pièces mobiles et des bûches partiellement fendues lors du fendage.
  - **NE JAMAIS** tenter de fendre des bûches avec un diamètre supérieur à 305 mm (12 po) et une longueur supérieure à 508 mm (20 po). Fendre uniquement des bûches sèches, entières et non partielles, de forme irrégulière, des bûches ne se reposant pas à plat sur la table ou des bûches ne se positionnant pas à plat contre le vérin. Fendre uniquement une bûche à la fois et ne pas tenter de fendre des bûches fendues empilées. Certains types de bois sont plus durs à fendre. Si la fendeuse de bûches montre des difficultés à fendre une bûche, ne jamais continuer à essayer plus de dix coups.
  - **ÊTRE** bien familiarisé avec toutes les commandes et l'utilisation appropriée de la fendeuse de bûches.
  - **TOUJOURS** porter une protection oculaire munie d'écrans latéraux certifiée conforme à la norme ANSI Z87.1. Si cette précaution n'est pas prise, des objets peuvent être projetés dans les yeux et causer des blessures graves.
  - **TOUJOURS** utiliser la fendeuse avec tous les dispositifs de sécuroté en place pour éviter le risque d'accident.
  - **TOUJOURS** utiliser la fendeuse à la vitesse indiquée par le fabricant.
  - **LORS DU CHARGEMENT** d'une fendeuse hydraulique, tenir la bûche par les côtés, pas par les extrémités. **NE JAMAIS** placer les mains ou une partie quelconque du corps entre une bûche et une partie quelle qu'elle soit de la machine.
  - **SUR LES FENDEUSES HYDRAULIQUES, NE JAMAIS** essayer de fendre plus d'une (1) bûche à la fois.
  - **UNIQUEMENT** utiliser la fendeuse de bûches en plein jour ou avec un bon éclairage artificiel.
  - **POUR LES FENDEUSES DE BÛCHES À VÉRIN** où les bûches ne reposent pas à plat sur un bout, la partie la plus longue doit être tournée vers le bas et positionnée contre le coin, puis le bout le plus plat placé contre le vérin.
  - **NE NETTOYER LES DÉBRIS** des pièces mobiles que lorsque la fendeuse est hors tension.
  - **LES COMMANDES DE LA FENDEUSE DOIVENT ÊTRE ACTIONNÉES AVEC LES MAINS SEULEMENT.**
  - **TOUJOURS DÉBRANCHER LA MACHINE** avant de procéder à des réglages ou réparations, sauf indication contraire de la part du fabricant.
- Capacité du circuit et fusibles :**
- a) Ne pas utiliser un circuit dont la capacité est inférieure à celle recommandée par le fabricant de la machine.
  - b) Un fusible grillé ou un disjoncteur déclenché est généralement une indication que la machine est surchargée, qu'un trop grand nombre d'outil est branché sur le circuit, ou les deux. Ne pas installer un fusible de plus grande capacité !
- **APPRENDRE ET VEILLER À BIEN COMPRENDRE** le fonctionnement de toutes les commandes et l'utilisation correcte du matériel.
  - **CONSERVER CES INSTRUCTIONS.** Les consulter fréquemment et les utiliser pour instruire les autres utilisateurs. Si cet outil est prêté, il doit être accompagné de ces instructions.

# RÈGLES DE SÉCURITÉ SUPPLÉMENTAIRES





- **GARDER LES ENFANTS ET VISITEURS À L'ÉCART.** Tous les passants doivent porter des lunettes de sécurité et se tenir à une distance sécuritaire d'au moins 3,05 m (10 pi) de la zone de travail. Ne pas laisser les visiteurs toucher l'outil ou son cordon d'alimentation pendant le fonctionnement.
- **NE JAMAIS LAISSER L'OUTIL EN FONCTIONNEMENT SANS SURVEILLANCE. COUPER L'ALIMENTATION ÉLECTRIQUE.** Ne pas s'éloigner de l'outil avant qu'il soit parvenu à un arrêt complet.
- **Avant d'inspecter, nettoyer ou entretenir l'équipement, arrêtez le moteur, attendre que toutes les pièces en mouvement s'arrêtent et déconnectez la fiche de la source de courant.**
- **PORTER UNE TENUE APPROPRIÉE.** Ne pas porter de vêtements amples, cravates, écharpes ou bijoux susceptibles de s'accrocher et de vous entraîner dans les pièces mobiles. Des gants en caoutchouc et des chaussures antidérapantes sont recommandées pour le travail à l'extérieur. Les cheveux longs doivent être ramassés sous un couvre-chef.

## SYMBOLES

Les termes de mise en garde suivants et leur signification ont pour but d'expliquer le degré de risques associé à l'utilisation de ce produit.











SYMBOLE	SIGNAL	SIGNIFICATION
	<b>DANGER :</b>	Indique une situation dangereuse qui, si elle n'est pas évitée, aura pour conséquences des blessures graves, voire mortelles.
	<b>AVERTISSEMENT :</b>	Indique une situation dangereuse qui, si elle n'est pas évitée, aura pour conséquences des blessures graves ou mortelles.
	<b>ATTENTION :</b>	Indique une situation dangereuse qui, si elle n'est pas évitée, pourrait entraîner des blessures légères ou de gravité modérée.
	<b>AVIS :</b>	(Sans symbole d'alerte de sécurité) Indique les informations jugées importantes sans toutefois représenter un risque de blessure (ex. : messages concernant les dommages matériels).

Certains des symboles ci-dessous peuvent être présents sur l'outil. Veiller à les étudier et à apprendre leur signification. Une interprétation correcte de ces symboles permettra d'utiliser l'outil plus efficacement et de réduire les risques.

SYMBOLE	NOM	DÉSIGNATION / EXPLICATION
	Symbole d'alerte de sécurité	Indique un risque de blessure potentiel.
	Lire le manuel d'utilisation	Pour réduire les risques de blessures, l'utilisateur doit lire et veiller à bien comprendre le manuel d'utilisation avant d'utiliser ce produit.
	Protection oculaire	Toujours porter une protection oculaire certifiée conforme à la norme ANSI Z87.1.
	Avertissement concernant l'humidité	Ne pas exposer l'outil à la pluie ni à l'humidité.

# SYMBOLES

Certains des symboles ci-dessous peuvent être présents sur l'outil. Veiller à les étudier et à apprendre leur signification. Une interprétation correcte de ces symboles permettra d'utiliser l'outil plus efficacement et de réduire les risques.

SYMBOLE	NOM	DÉSIGNATION / EXPLICATION
	Gants	Toujours porter des gants antidérapants épais lors de l'utilisation de ce produit.
	Chaussures de sécurité	Toujours porter des chaussures de sécurité antidérapantes lors de l'utilisation de ce produit.
	Symbole de pluie	Ne pas exposer à la pluie.
	Ne laisser personne s'approcher	Ne jamais laisser quiconque se tenir à moins de 3 m (10 pi) de la machine
	Garder les mains à l'écart	Toujours garder les mains et la corse à l'écart du coin et du vérin.
	Chargement approprié	Placer uniquement sur la table des bûches sèches, à plat, sur la longueur et dans le sens du grain. Tenter seulement de fendre une bûche à la fois.
	Chargement inapproprié	Ne jamais tenter de fendre une bûche humide ou qui ne repose pas à plat et sur la longueur sur la table. Aucune extrémité ne doit se trouver hors de la table sur le vérin ou le coin. Ne jamais tenter de fendre plusieurs bûches à la fois.
	Mauvais type de bûche	Fendre uniquement des bûches cylindriques et sèches, qui sont coupées à l'équerre à chaque bout. Ne jamais tenter de fendre des bûches humides ou des bûches courbées ou coupées en angle à chaque bout.
	Zone de l'utilisateur/bonne position d'utilisation	Toujours se placer dans la zone arrière droite faisant face aux commandes de la fendeuse de bûches.
	Mauvaise position d'utilisation	Ne jamais se tenir debout ou s'agenouiller directement derrière le vérin lors de l'utilisation.
V	Volts	Tension
A	Ampères	Intensité
Hz	Hertz	Fréquence (cycles par seconde)
~	Courant alternatif	Type de courant

# CARACTÉRISTIQUES

## FICHE TECHNIQUE

- Moteur ..... 40 V
- Force maximale ..... 12 tons

- Capacité maximum de diamètre de bûche..... 305 mm (12 po)
- Capacité minimum de diamètre de bûche 102 mm (4 po)
- Capacité de longueur de bûche ..... 508 mm (20 po)

## APPRENDRE À CONNAÎTRE LA FENDEUSE

Voir le figure 1.

L'utilisation sécuritaire de ce produit nécessite une compréhension de l'information sur le produit et dans le manuel de l'utilisation ainsi que la connaissance du projet à effectuer. Avant d'utiliser ce produit, familiarisez-vous avec toutes les fonctions d'utilisation et les règles de sécurité.

## BOUTON DE RÉARMEMENT / SURCHARGE

Si le moteur est surchargé, la machine s'arrête. Appuyer sur le bouton de réinitialisation/surcharge pour redémarrer la machine.

## FOURREAU

Le fourreau sert à recouvrir la cale pour la ranger et la transporter. Le fourreau est muni d'une boucle qui permet de l'attacher au cadre de la fendeuse de bûches.

**NOTE:** La boucle n'est pas destinée à être utilisée pour fixer ou maintenir le poids de la fendeuse de bûches.

## SUPPORTS LATÉRAUX

Les supports placés de chaque côté de la table maintiennent solidement la bûche sur la fendeuse.

## TABLE DE TRAVAIL

La table soutient la bûche à fendre.

# ASSEMBLAGE

### AVERTISSEMENT :

Ne pas utiliser le produit s'il n'est pas complètement assemblé ou si des pièces semblent manquantes ou endommagées. L'utilisation d'un produit dont l'assemblage est incorrect ou incomplet ou comportant des pièces endommagées ou absentes représente un risque de blessures graves.

### AVERTISSEMENT :

Ne pas essayer de modifier cet outil ou de créer des accessoires non recommandés pour l'outil. De telles altérations ou modifications sont considérées comme un usage abusif et peuvent créer des conditions dangereuses, risquant d'entraîner des blessures graves.

Si des pièces manquent ou sont endommagées, veuillez appeler au 1-800-525-2579 pour obtenir de l'aide.



# UTILISATION

## **AVERTISSEMENT :**

Ne pas laisser la familiarité avec l'outil faire oublier la prudence. Ne pas oublier qu'une fraction de seconde d'inattention peut entraîner des blessures graves.

## **AVERTISSEMENT :**

Toujours porter une protection oculaire munie d'écrans latéraux certifiée conforme à la norme ANSI Z87.1. Si cette précaution n'est pas prise, des objets peuvent être projetés dans les yeux et causer des lésions graves.

## **AVERTISSEMENT :**

Ne pas utiliser d'outils ou accessoires non recommandés pour cet outil. L'utilisation de pièces et accessoires non recommandés peut entraîner des blessures graves.

## **AVIS :**

Avant chaque utilisation, inspecter au complet le produit afin de s'assurer qu'aucune pièce (vis, écrous, boulons, chapeaux, etc.) n'est endommagée, manquante ou desserrée. Serrer solidement toutes les pièces de fixation et les chapeaux et ne pas utiliser le produit tant que toutes les pièces manquantes ou endommagées n'ont pas été remplacées. Pour obtenir de l'aide, veuillez communiquer avec le service à la clientèle ou un centre de réparations qualifié.

## **AVANT DE METTRE LA FENDEUSE EN MARCHÉ**

Voir les figures 2 et 4.

Cet outil est conçu pour l'usage domestique seulement. Ne jamais fendre de bûches de plus de 305 mm (12 po) de diamètre ou de 508 mm (20 po) in de long. Certains bois sont plus difficiles à fendre que d'autres.

- Trier les bûches et retirer les débris étrangers ou les bûches trop difficiles à fendre ou trop petites.
- Éviter les bûches avec des nœuds.
- Placer les bûches à fendre de manière à ce qu'elles soient facilement accessibles et à portée de main.
- Préparer une zone pour les bûches fendues finies.

- S'assurer que le fendeur de bûches est de niveau et qu'il se trouve sur une surface plane.
- Utiliser des cales ou de petites bûches pour bloquer les roues et empêcher tout mouvement.
- S'assurer que toutes les poignées sont replacées dans la bonne position de départ.
- Les bûches doivent être placées au centre de la table de travail pour obtenir les meilleurs résultats.
- Les bûches doivent être placées de manière à ce que la coupe se fasse dans le sens des fibres.
- Retirer le fourreau avant d'utiliser l'appareil.
- Attacher le fourreau au cadre de la fendeuse de bûches.

## **INSTALLER/RETIRER LE BLOC-PILES**

Voir la figure 5.

### **Pour installer les bloc-piles :**

- Soulever le couvercle de piles.
- Aligner les nervures surélevées du bloc-pile sur les rainures du port de la pile et placer le bloc-pile dans le fendeur de bûches.

## **AVERTISSEMENT :**

S'assurer que le loquet situé sous le bloc-piles s'enclenche et que le bloc-piles est bien installé et fixé dans le port de pile avant de commencer à utiliser. Si le bloc-piles n'est pas bien fixé, il risque de tomber et de provoquer des blessures graves.

- Fermer le couvercle de la pile.

### **Pour retirer les bloc-piles :**

- Soulever le couvercle de piles.
- Appuyer et maintenir enfoncé le bouton de verrouillage de la pile situé au bas du bloc-pile.
- Retirer le bloc-piles.

## **AVERTISSEMENT :**

Pour éviter des blessures graves, retirer toujours la pile lorsque vous déplacez ou transportez l'outil.

Pour des instructions complètes sur l'utilisation et le chargement de la pile, voir les manuels d'utilisation de la pile et du chargeur.

# UTILISATION

## MISE EN MARCHÉ ET ARRÊT DE LA FENDEUSE DE BÛCHES

Voir la figure 6.

**Pour mettre la fendeuse de bûches en marche :** Appuyer sur le bouton ON/OFF et attendre quelques secondes pour que la roue à inertie prenne de la vitesse.

**Pour éteindre la fendeuse de bûches :** Appuyer sur le bouton ON/OFF et attendre l'arrêt complet de la roue d'inertie.

## UTILISATION DE LA FENDEUSE DE BÛCHES

Voir la figure 7.

Placer sur la fendeuse de bûches uniquement des bûches qui ont des coupes plates aux extrémités et veiller à retirer toutes les branches. Toujours placer les bûches dans le sens de la longueur pour qu'elles reposent aussi plates que possible sur la table et soient fermement appuyées sur les supports latéraux avec un bout contre le coin. Positionner les bûches à plat, dans le sens du grain. Ne jamais mettre une bûche en biais ou en travers pour la fendre. Ne jamais fendre plus d'une bûche à la fois. Le fendeur de bûches doit être utilisé à deux mains.

- Installer les bloc-piles tel qu'il est décrit précédemment.
- Appuyer sur le bouton ON puis le relâcher. Attendre quelques secondes que le volant d'inertie prenne de la vitesse.
- Placer la bûche sur la table à plat, dans le sens de la longueur.
- **NOTE :** Si la bûche est courte, la placer contre le coin avant d'actionner le vérin.
- Placer une main sur le levier de sécurité et une main sur le levier de fendage.
- Pousser le levier de sécurité à fond en position de fonctionnement.
- Pousser rapidement le levier de fendage vers l'avant pour engager le bélier. Lorsque les deux leviers sont activés, le vérin pousse la bûche dans le coin à refendre et fend le bois.

**NOTE :** Le levier de fendage ne peut pas bouger tant que le levier de sécurité n'est pas activé.

- Une fois la bûche fendue, ramener les deux poignées en position initiale.

**NOTE :** Lorsque vous utilisez le fendeur de bûches sur une surface lisse, il peut rouler légèrement à chaque coup. Un morceau de bois coupé ou similaire peut être

utilisé pour caler les roues afin d'empêcher le fendeur de bûches de rouler pendant l'utilisation.

## RÉINITIALISATION DU VÉRIN

Voir la figure 8.

Les boutons de remise à zéro et de surcharge ramènent le vérin en position de départ.

- Tirer le levier de fendage jusqu'à la position initiale.
- Localiser les boutons de réinitialisation sur le côté de la fendeuse de bûches.
- Le levier de sécurité revient en position initiale.
- Le vérin revient à la position de départ.

## DÉGAGER UNE BÛCHE COINCÉE

Voir la figure 9.

Une deuxième bûche peut être utilisée pour libérer une bûche précédemment coupée qui est coincée sur le coin à refendre. Procéder avec prudence.

- Arrêter la fendeuse de bûches et attendre que la roue d'inertie s'arrête complètement.
- Trouver une bûche plus courte qui s'insère entre la bûche coincée et le vérin.
- Placer la deuxième bûche sur la table de travail dans l'espace ouvert contre la bûche coincée.
- Mettre la fendeuse de bûches en marche et attendre que la roue d'inertie prenne de la vitesse.
- Placer une main sur le levier de sécurité et une main sur le levier de fendage.
- Pousser le levier de sécurité à fond en position de fonctionnement.
- Pousser rapidement le levier de fendage vers l'avant pour engager le bélier. Lorsque les deux leviers sont activés, le vérin pousse la bûche dans le coin à refendre et fend le bois.
- Si la bûche est toujours coincée, répéter les étapes jusqu'à ce qu'elle soit complètement libérée.

### **AVERTISSEMENT :**

Ne jamais essayer de cogner sur une bûche pour la libérer de la fendeuse. Cela peut endommager la machine et pourrait la bûche éjectée brusquement risquerait de heurter quelqu'un et causer des blessures graves.

### **AVERTISSEMENT :**

Ne pas accéder aux composants internes. Le fait de toucher des composants internes peut entraîner le déplacement du vérin et sa rétraction soudaine. L'entretien ne doit être effectué que par du personnel autorisé. Ne pas prendre cette précaution peut causer des blessures graves.

# ENTRETIEN

## **AVERTISSEMENT :**

L'entretien de l'appareil ne doit être effectué que par un personnel qualifié. Tout service ou entretien effectué par un personnel non qualifié peut entraîner des blessures pour l'utilisateur ou endommager le produit.

## **AVERTISSEMENT :**

Avant d'effectuer toute opération d'entretien, s'assurer que la pile de la fendeuse de bûches est retirée afin d'éviter un démarrage accidentel et des blessures graves.

## **WARNING:**

Ne pas accéder aux composants internes. Le fait de toucher des composants internes peut entraîner le déplacement du vérin et sa rétractation soudaine. L'entretien ne doit être effectué que par du personnel autorisé. Ne pas prendre cette précaution peut causer des blessures graves.

## **AVERTISSEMENT :**

Toujours porter une protection oculaire munie d'écrans latéraux certifiée conforme à la norme ANSI Z87.1. Si cette précaution n'est pas prise, des objets peuvent être projetés dans les yeux et causer des lésions graves.

## **AVERTISSEMENT :**

Utiliser exclusivement des pièces d'origine pour les réparations. L'usage de toute autre pièce pourrait créer une situation dangereuse ou endommager l'outil.

## **AVIS :**

Inspecter périodiquement au complet le produit afin de s'assurer qu'aucune pièce (vis, écrous, boulons, chapeaux, etc.) n'est endommagée, manquante ou desserrée. Serrer solidement toutes les pièces de fixation et les chapeaux et ne pas utiliser le produit tant que toutes les pièces manquantes ou endommagées n'ont pas été remplacées. Pour obtenir de l'aide, veuillez communiquer avec le Service à la clientèle ou un centre de réparations qualifié.

## **ENTRETIEN GÉNÉRAL**

Éviter d'utiliser des solvants pour le nettoyage des pièces en plastique. La plupart des matières plastiques peuvent être endommagées par divers types de solvants du commerce. Utiliser un chiffon propre pour éliminer la saleté, la poussière, le lubrifiant, la graisse, etc.

## **AVERTISSEMENT :**

Ne jamais laisser de liquides tels que le fluide de freins, l'essence, les produits à base de pétrole, les lubrifiants pénétrants, etc., entrer en contact avec les pièces en plastique. Les produits chimiques peuvent endommager, affaiblir ou détruire le plastique, ce qui peut entraîner des blessures graves.

## **LUBRIFICATION**

Voir la figure 10.

Le levier de fendage doit être lubrifié régulièrement.

- Appliquer de l'huile dans l'orifice du levier comme indiqué.

## **RANGEMENT DE LA FENDEUSE DE BÛCHES**

Voir les figures 11 - 12.

- Avant de ranger l'appareil, essuyer toute trace d'humidité, de saleté ou de débris de la zone de la pile.
- Retirer les piles et les conserver dans un endroit sûr, hors de portée des enfants.
- Conserver la fendeuse de bûches dans un endroit propre et sec, hors de portée des enfants.
- Vérifier le serrage de tous les écrous, boulons, boutons, vis, attaches, etc.
- Inspecter les pièces mobiles pour vérifier qu'elles ne sont pas endommagées, cassées ou usées. Faire réparer les pièces endommagées ou manquantes.

**NOTE :** La boucle d'attache du fourreau n'est pas destinée à être utilisée pour fixer ou maintenir le poids de la fendeuse de bûches.

- Recouvrir le coin à refendre avec le fourreau et le fixer avec une corde au cadre de la fendeuse de bûches.
- Saisir les poignées et tirer vers le haut pour faire pivoter la fendeuse de bûches en position verticale.

# DÉPANNAGE

PROBLÈME	CAUSE POSSIBLE	SOLUTION
Le moteur ne démarre pas	<p>Le dispositif de protection contre les surcharges susceptibles d'endommager la machine est désengagé:</p> <p>Surcharge du circuit imprimé</p> <p>Protection contre les surintensités de la pile</p>	<p>Appuyer sur le bouton ON/OFF puis sur le bouton de réinitialisation. Voir la figure 8.</p> <p>Retirer la pile et appuyer sur l'indicateur du niveau de la pile. Attendre 60 secondes, puis réinsérer la pile.</p>
La machine ne fend pas les bûches	<p>La bûche n'est pas correctement positionnée.</p> <p>La fendeuse de bûches s'arrête sur une bûche, le vérin ne se rétracte pas complètement.</p> <p>La taille ou la dureté de la bûche est supérieure à la capacité de la machine.</p>	<p>Consulter la section <i>Utilisation</i> pour le chargement des bûches.</p> <p>Réinitialiser le vérin à l'aide des boutons de réinitialisation/surcharge et réessayer.</p> <p>Réduire la taille de la bûche avant de la fendre.</p>

**Ce produit est accompagné d'une garantie limitée de cinq (5) ans pour utilisation personnel, familiales ou domestiques (90 jours pour utilisation affaires ou commerciaux). Pour obtenir les détails de la garantie, visiter le site [www.ryobitools.com](http://www.ryobitools.com) ou appeler (sans frais) au 1-800-525-2579.**

# REGLAS GENERALES DE SEGURIDAD DE LA MÁQUINA



## ADVERTENCIA:

Lea todas las advertencias, instrucciones, ilustraciones y especificaciones proporcionadas con esta máquina. No seguir las instrucciones indicadas a continuación puede provocar descargas eléctricas, incendios o lesiones graves.

Guarde todas las advertencias e instrucciones para consultarlas en el futuro. El término “máquina” en las advertencias se refiere a las herramientas eléctricas que funcionan con corriente (con cordón) o las que funcionan con batería (inalámbricas).

## ÁREA DE TRABAJO

- **Mantenga limpia y bien iluminada el área de trabajo.** Un área de trabajo mal despejada o mal iluminada propicia accidentes.
- **No utilice herramientas motorizadas en atmósferas explosivas, como las existentes alrededor de líquidos, gases y polvos inflamables.** Las herramientas eléctricas generan chispas que pueden encender el polvo y los vapores inflamables.
- **Mantenga alejados a los niños y circunstantes al maniobrar una máquina.** Toda distracción puede causar la pérdida del control de la herramienta.

## SEGURIDAD ELÉCTRICA

- **Las clavijas de las herramientas eléctricas deben corresponder a las tomas de corriente donde se conectan. Nunca modifique la clavija de ninguna forma. No utilice ninguna clavija adaptadora con herramientas eléctricas dotadas de contacto a tierra.** Conectando las clavijas originales en las tomas de corriente donde corresponden se disminuye el riesgo de una descarga eléctrica.
- **Evite el contacto del cuerpo con las superficies de objetos conectados a tierra, como las tuberías, radiadores, estufas y refrigeradores.** Existe un mayor riesgo de descargas eléctricas si el cuerpo está haciendo tierra.
- **Do not expose machines to rain or wet conditions.** Water entering a machine will increase the risk of fire and electric shock. **KEEP BATTERY DRY AT ALL TIMES.**
- **No maltrate el cordón eléctrico. Nunca utilice el cordón para trasladar, desconectar o tirar de la máquina. Mantenga el cordón lejos del calor, aceite, bordes afilados y piezas móviles.** Los cordones eléctricos dañados o enredados aumentan el riesgo de descargas eléctricas.

- **Al utilizar una máquina a la intemperie, use un cordón de extensión apropiado para el exterior.** Usando un cordón adecuado para el exterior se disminuye el riesgo de descargas eléctricas.
- **Si debe operar una herramienta en lugares húmedos, use un suministro protegido por un interruptor de circuito con pérdida a tierra (GFCI).** El uso de un GFCI reduce el riesgo de descargas eléctricas.

## SEGURIDAD PERSONAL

- **Permanezca alerta, preste atención a lo que esté haciendo y aplique el sentido común al utilizar herramientas eléctricas. No utilice la máquina si está cansado o se encuentra bajo los efectos de alguna droga, alcohol o medicamento.** Un momento de inatención al utilizar una máquina puede causar lesiones corporales serias.
- **Utilice protección del equipo otros. Siempre póngase protección ocular.** El uso de equipo protector como mascarilla para el polvo, calzado de seguridad, casco y protección para los oídos en las circunstancias donde corresponda disminuye el riesgo de lesiones.
- **Evite que la herramienta se active accidentalmente. Asegúrese de que el interruptor esté en la posición de apagado antes de conectar la herramienta a un suministro de corriente o de colocar un paquete de baterías.** Transportar herramientas eléctricas con el dedo en el interruptor o enchufar herramientas eléctricas que tienen el interruptor encendido puede ocasionar accidentes.
- **Retire toda llave o herramienta de ajuste antes de encender la máquina.** Toda llave o herramienta de ajuste dejada en una pieza giratoria de la máquina puede causar lesiones.
- **No estire el cuerpo para alcanzar mayor distancia. Mantenga una postura firme y buen equilibrio en todo momento.** De esta manera se logra un mejor control de la máquina en situaciones inesperadas.
- **Vístase adecuadamente. No vista ropas holgadas ni joyas. Mantenga el cabello, la ropa y los guantes alejados de las piezas móviles.** Las ropas holgadas y las joyas, así como el cabello largo, pueden engancharse en las piezas móviles.

# REGLAS GENERALES DE SEGURIDAD DE LA MÁQUINA

- **Si se suministran dispositivos para conectar mangueras de extracción y captación de polvo, asegúrese de que éstas estén bien conectadas y se usen correctamente.** El uso de la captación de polvo puede reducir los peligros relacionados con éste.
- **No permita que la familiaridad obtenida por el uso frecuente de las herramientas lo vuelva complaciente e ignore los principios de seguridad de las herramientas.** Una acción descuidada puede causar lesiones graves en una fracción de segundo.

## EMPLEO Y CUIDADO DE LA MÁQUINA

- **No fuerce la máquina. Utilice la máquina adecuada para cada trabajo.** La máquina adecuada efectúa mejor y de manera más segura el trabajo, si además se maneja a la velocidad para la que está diseñada.
- **No utilice la herramienta si el interruptor no enciende o no apaga.** Cualquier máquina que no pueda controlarse con el interruptor es peligrosa y debe repararse.
- **Desconecte el enchufe de la fuente de alimentación o retire el paquete de baterías, si es desmontable, de la máquina antes de realizar ajustes, cambiar accesorios o almacenar herramientas eléctricas.** Tales medidas preventivas de seguridad reducen el riesgo de poner en marcha accidentalmente la herramienta.
- **Guarde las herramientas eléctricas desocupadas fuera del alcance de los niños y no permita que las utilicen personas no familiarizadas con las mismas o con estas instrucciones.** Las herramientas eléctricas son peligrosas en manos de personas no capacitadas en el uso de las mismas.
- **Mantenimiento de las herramientas eléctricas y accesorios. Revise para ver si hay desalineación o atoramiento de piezas móviles, ruptura de piezas o toda otra condición que pueda afectar el funcionamiento de la máquina. Si está dañada la máquina, permita que la reparen antes de usarla.** Numerosos accidentes son causados por herramientas eléctricas mal cuidadas.
- **Mantenga las herramientas de corte afiladas y limpias.** Las herramientas de corte bien cuidadas y con bordes bien afilados, tienen menos probabilidad de atascarse en la pieza de trabajo y son más fáciles de controlar.
- **Use la máquina, los accesorios, las brocas, etc. según estas instrucciones, teniendo en cuenta las condiciones de trabajo y la tarea que se va a realizar.** Si se utiliza la máquina para operaciones diferentes de las indicadas podría originar una situación peligrosa.

- **Mantenga los mangos y superficies de agarre limpias y libres de aceite y grasa.** Los mangos y superficies de agarre resbalosas no permiten la manipulación y control seguro de la herramienta en situaciones inesperadas.

## USO Y CUIDADO DE HERRAMIENTAS A BATERÍA

- **Recargue la batería solo con el cargador especificado por el fabricante.** Un cargador adecuado para un tipo de batería podría originar un incendio cuando se usa con otra.
- **Use herramientas eléctricas solo con baterías designadas específicamente.** El uso de cualquier otra batería puede originar lesiones o un incendio.
- **Cuando la batería no esté en uso, manténgala alejada de otros objetos metálicos, como sujetapapeles, monedas, llaves, clavos, tornillos u otros objetos metálicos pequeños, que puedan hacer una conexión de un terminal con otro.** Hacer un cortocircuito entre los terminales de la batería puede causar quemaduras o un incendio.
- **En condiciones abusivas, es posible que salga líquido de la batería; evite el contacto.** Si ocurre el contacto accidentalmente, enjuague con agua. Si el líquido entra en contacto con los ojos, busque además ayuda médica. El líquido expulsado de la batería puede causar irritación o quemaduras.
- **No utilice una batería o herramienta dañada o modificada.** Las baterías dañadas o modificadas pueden tener un funcionamiento impredecible que provoque incendios, explosiones o lesiones.
- **No exponga la batería o herramienta al fuego o a temperaturas excesivas.** La exposición al fuego o a una temperatura superior a 129,44 °C puede provocar una explosión.
- **Siga todas las instrucciones de carga y no cargue la batería o la herramienta fuera del rango de temperatura especificado en las instrucciones.** La carga incorrecta o a temperaturas fuera del rango especificado puede dañar la batería y aumentar el riesgo de incendio.

## SERVICIO

- **El servicio de reparación de la herramienta debe estar a cargo de una persona calificada que utilice únicamente piezas de repuesto idénticas.** Esto garantizará que se mantenga la seguridad de la herramienta eléctrica.
- **Nunca repare baterías dañadas.** La reparación de baterías solo puede ser realizada por el fabricante o proveedores de servicio autorizados.

# REGLAS DE SEGURIDAD ESPECÍFICAS DE PARTIDORA DE TRONCOS

- **NO PERMITA** que utilice la partidora de troncos ninguna persona que no haya leído el manual del operador y que no haya recibido instrucciones sobre la forma de usar la partidora con seguridad.
- **NUNCA PERMITA QUE UTILICEN ESTA MÁQUINA NIÑOS NI ADULTOS CARENTES DE LA DEBIDA INSTRUCCIÓN PARA SU MANEJO.**
- **SI ALGUIEN ayuda a trasladar los troncos para partir, NO** encienda la máquina hasta que esa persona se haya alejado del área, al menos, unos 3,05 m (10 pies). Solo una persona debe operar, cargar y descargar la partidora de troncos.
- **NUNCA PERMITA QUE ALGUIEN SE SIENTE SOBRE LA MÁQUINA O LA MONTE.**
- **NUNCA TRANSPORTE NADA O NADIE EN LA PARTIDORA DE TRONCOS.**
- **MANTENGA DESPEJADAS LA ZONA DEL OPERADOR** y el área adyacente para poder adoptar una postura firme y segura.
- **LAS PARTIDORAS DE TRONCOS DEBEN UTILIZARSE ÚNICAMENTE** para partir madera. NO las utilice para ningún otro propósito.
- **ASEGÚRESE DE QUE LA PARTIDORA DE TRONCOS** esté en una superficie nivelada. Bloquee la partidora según sea necesario para evitar todo movimiento no planeado.
- **SIEMPRE MANEJE** la partidora desde la zona del operador indicada por el fabricante. La zona del operador es el área trasera derecha mirando hacia los controles de la partidora de troncos; nunca directamente detrás del ariete.
- **LOS TRONCOS QUE DESEE DIVIDIR EN UNIDADES CON ARIETE** deben cortarse de la manera más plana posible en cada extremo.
- Mantenga **SIEMPRE** las manos y los pies alejados de las partes en movimiento y los troncos partidos parcialmente al partir troncos con la herramienta.
- No intente **NUNCA** partir troncos con un diámetro mayor de 305 mm (12 pulg.) o de 508 mm (20 pulg.) de largo. Solo parta troncos enteros y secos; no parciales, con formas irregulares que no puedan apoyarse de manera plana contra la mesa de trabajo ni troncos que no puedan apoyarse de manera plana contra el ariete. Solo divida un tronco por vez y no intente dividir troncos atorados. Algunos tipos de maderas son más duros que otros. Si el partidador de troncos tiene problemas para dividir un tronco, nunca continúe intentando tras 10 golpes.
- **FAMILIARÍCESE** bien con todos los controles y con el uso apropiado de la partidora de troncos.
- Utilice **SIEMPRE** protección ocular que cubra los laterales de los ojos e incluya la etiqueta que indique el cumplimiento de la norma ANSI Z87.1. De lo contrario, podría sufrir lesiones graves como resultado del impacto de objetos que puedan saltar hacia los ojos.
- **SIEMPRE** maneje la partidora de troncos con todo el equipo de seguridad instalado y con todos los controles debidamente ajustados para un manejo seguro.
- **SIEMPRE** utilice la partidora de troncos a la velocidad recomendada por el fabricante.
- **AL COLOCAR TRONCOS** en una partidora de ariete, ponga las manos en los costados del tronco, no en los extremos. **NUNCA** coloque las manos ni ninguna otra parte del cuerpo entre el tronco y cualquier parte de la partidora de troncos.
- **CON LAS PARTIDORAS DE ARIETE, NUNCA** intente partir más de un (1) tronco a la vez.
- **Use la partidora de troncos SOLAMENTE de día o con buena luz artificial.**
- **EN LAS PARTIDORAS DE TRONCOS CON ARIETE en las que los troncos no sean planos en un extremo, debe rotarse hacia abajo la porción más larga del tronco y colocarse contra la cuña; y el extremo más plano debe colocarse contra el ariete.**
- **RETIRE TODO DESECHO** de las piezas móviles, pero hágalo sólo cuando esté apagada la corriente.
- **SÓLO UTILICE LAS MANOS PARA MANEJAR LOS CONTROLES DE LA PARTIDORA DE TRONCOS.**

# REGLAS DE SEGURIDAD ESPECÍFICAS DE PARTIDORA DE TRONCOS

- **SIEMPRE DESCONECTE DEL SUMINISTRO DE CORRIENTE LA PARTIDORA DE TRONCOS** mientras la repara o ajusta, excepto cuando así lo recomiende el fabricante.

## Capacidad del circuito y fusibles:

- a) Sólo utilice un circuito eléctrico con capacidad suficiente de conformidad con las recomendaciones del fabricante de la partidora de troncos.
- b) El “quemado” de un fusible o la activación de un disyuntor normalmente son indicaciones de

sobrecarga de la máquina, de la presencia de un número excesivo de dispositivos alimentándose de corriente del circuito, o de ambas causas. ¡No instale fusibles de mayor capacidad!

- **APRENDA Y COMPRENDA** todos los controles y el correcto uso del equipo.
- **GUARDE ESTAS INSTRUCCIONES.** Consúltelas con frecuencia y empléelas para instruir a otros usuarios. Si presta a alguien esta herramienta, facilítele también las instrucciones.

# ADVERTENCIAS DE SEGURIDAD ADICIONALES

- **MANTENGA A LOS NIÑOS Y PERSONAS EN LAS INMEDIACIONES ALEJADOS.** Todas las personas que estén en las inmediaciones deben usar gafas de protección y mantener una distancia de, al menos, 3,05 m (10 pies) con respecto al área de trabajo. No permita que ninguno de los presentes toque la máquina o el cordón de extensión mientras esté funcionando la unidad.
- **NUNCA DEJE FUNCIONANDO DESATENDIDA LA HERRAMIENTA. APAGUE LA CORRIENTE.** No abandone la herramienta hasta verla completamente detenida.
- **Antes de inspeccionar, limpiar o dar servicio la unidad, apague el motor, espere a que todas las piezas en movimiento se detengan y desconecte del suministro de corriente.**
- **USE UN CORDÓN DE EXTENSIÓN ADECUADO.** Asegúrese de que esté en buen estado el cordón de extensión. Al utilizar un cordón de extensión sólo utilice uno del calibre suficiente para soportar la corriente que consume el producto. Un cordón de un grueso insuficiente causa una caída en el voltaje de línea, y produce recalentamiento y pérdida de potencia. Se recomienda que los conductores sean de calibre 14 (A.W.G.) por lo menos, para un cordón de extensión de 7,6 metros (25 pies) de largo o menos. Si tiene dudas, utilice un cordón del calibre más grueso siguiente. Cuanto menor es el número de calibre, mayor es el grueso del cordón.
- **VÍSTASE ADECUADAMENTE.** No use ropa holgada, corbatas, bufandas ni joyas que puedan quedar atrapadas y hacer que se acerque a partes en movimiento. Se recomiendan guantes y calzado antiderrapantes al trabajar al aire libre. Si tiene el pelo largo cúbrase de alguna manera para contenerlo.
- **NUNCA use un cable de alimentación de extensión de uso interno.** Estos cables están diseñados para usar con lámparas y dispositivos pequeños, y son inadecuados para máquinas de alto amperaje de uso exterior.
- **INSPECCIONE PERIÓDICAMENTE LOS CORDONES ELÉCTRICOS DE LAS HERRAMIENTAS.** Si están dañados, llévelos a un establecimiento de servicio autorizado para que los revise un técnico de servicio calificado. El conductor con aislamiento que tiene una superficie exterior verde con o sin tiras amarillas es el conductor de conexión a tierra del equipo. Si es necesaria la reparación o reemplazo del cordón eléctrico o de la clavija, no conecte el conductor de conexión a tierra a una terminal portadora de corriente. Repare o reemplace de inmediato todo cordón dañado o gastado. Siempre esté consciente de la ubicación del cordón y manténgalo bien alejado de la hoja en movimiento de giro.
- **INSPECCIONE PERIÓDICAMENTE LOS CORDONES DE EXTENSIÓN** y reemplácelos si están dañados.



# SÍMBOLOS

Las siguientes palabras de señalización y sus significados tienen el objeto de explicar los niveles de riesgo relacionados con este producto.






SÍMBOLO	SEÑAL	SIGNIFICADO
	<b>PELIGRO:</b>	Indica una situación peligrosa, la cual, si no se evita, causará lesiones graves o mortales.
	<b>ADVERTENCIA:</b>	Indica una situación peligrosa, la cual, si no se evita, podría causar lesiones graves o mortales.
	<b>PRECAUCIÓN:</b>	Indica una situación peligrosa, la cual, si no se evita, podría causar lesiones menores o leves.
	<b>AVISO:</b>	(Sin el símbolo de alerta de seguridad) Indica la información que se considera importante, pero no relacionada con lesiones potenciales (por ej. en relación a daños a la propiedad).

Es posible que se empleen en esta herramienta algunos de los siguientes símbolos. Le suplicamos estudiarlos y aprender su significado. Una correcta interpretación de estos símbolos le permitirá utilizar mejor y de manera más segura la herramienta.

SÍMBOLO	NOMBRE	DENOMINACIÓN/EXPLICACIÓN
	Alerta de seguridad	Indica un peligro posible de lesiones personales.
	Lea el manual del operador	Para reducir el riesgo de lesiones, el usuario debe leer y comprender el manual del operador antes de usar este producto.
	Protección ocular	Siempre póngase protección ocular con la marca de cumplimiento de la norma ANSI Z87.1.
	Alerta de condiciones húmedas	No exponga la unidad a la lluvia ni la use en lugares húmedos.
	Póngase guantes	Al manejar este producto siempre póngase guantes protectores antideslizantes de uso pesado.
	Póngase calzado de seguridad	Al manejar este producto siempre póngase calzado de seguridad antideslizante.
	Símbolo de lluvia	No la exponga a la lluvia.
	Mantenga alejadas a las personas presentes	Mantenga a los circunstantes a una distancia mínima de 3 m (10 pies).
	Mantenga lejos las manos	Siempre mantenga las manos lejos de la cuña y del ariete.

# SÍMBOLOS

Es posible que se empleen en esta herramienta algunos de los siguientes símbolos. Le suplicamos estudiarlos y aprender su significado. Una correcta interpretación de estos símbolos le permitirá utilizar mejor y de manera más segura la herramienta.

SÍMBOLO	NOMBRE	DENOMINACIÓN/EXPLICACIÓN
	Carga apropiada	Coloque solamente troncos secos de manera plana y en sentido longitudinal, en dirección del grano en la mesa de trabajo. Solo intente partir un tronco por vez.
	Carga inapropiada	No intente nunca partir un tronco húmedo o uno que no esté colocado de manera plana y en sentido longitudinal en la mesa de trabajo. Ningún extremo debe sobresalir a la mesa de trabajo en el ariete o la cuña. No intente nunca partir más de un tronco por vez.
	Tipo de tronco inapropiado	Solo parta troncos de forma cilíndrica y cortados en ángulo recto en cada extremo. No intente nunca partir troncos húmedos, o troncos curvados o que estén cortados en ángulo en los extremos.
	Zona del operador/posición operativa correcta	Ubíquese siempre en el área trasera derecha mirando hacia los controles de la partidora de troncos.
	Posición operativa incorrecta	Nunca se pare ni se arrodille directamente detrás del ariete al usar la unidad.
V	Volts	Voltaje
A	Amperes	Corriente
Hz	Hertz	Frecuencia (ciclos por segundo)
~	Corriente alterna	Tipo de corriente

# CARACTERÍSTICAS

## ESPECIFICACIONES DEL PRODUCTO

- Motor ..... 40 V
- Fuerza máxima ..... 12 tons
- Capacidad de troncos, diámetro max.305 mm (12 pulg.)
- Capacidad de troncos, diámetro min... 102 mm (4 pulg.)
- Capacidad de troncos, longitud..... 508 mm (20 pulg.)

## FAMILIARÍCESE CON LA PARTIDORA DE TRONCOS

Vea la figura 1.

Antes de intentar utilizar este producto, familiarícese con todas las características de funcionamiento y normas de seguridad de la unidad.

## BOTÓN DE REAJUSTE/SOBRECARGA

Si el motor está sobrecargado, la máquina se apagará. Ppulse el botón de reinicio/sobrecarga para reiniciar la máquina.

## FUNDA

La funda se usa para cubrir la cuña para almacenamiento y transporte. La funda tiene un lazo para atarla al marco de la partidora de troncos.

**NOTA: El lazo no está diseñado para asegurar o sostener el peso de la partidora de troncos.**

## SOPORTES LATERALES

Los soportes laterales situados a cada lado de la mesa de trabajo sirven para mantener reposando con seguridad los troncos en la partidora de troncos.

## MESA DE TRABAJO

Proporciona una superficie de soporte para el tronco antes de la operación de partición.

# ARMADO

### ADVERTENCIA:

No use este producto si no está totalmente ensamblado o si alguna pieza falta o está dañada. El uso de un producto que no está adecuadamente y completamente ensamblado o posee partes dañadas o faltantes puede resultar en lesiones personales graves.

### ADVERTENCIA:

No intente modificar este producto ni crear aditamentos o accesorios que no estén recomendados para usar con este producto. Dichas alteraciones o modificaciones constituyen un uso indebido y podrían provocar una situación de riesgo que cause posibles lesiones personales graves.

- Si hay piezas dañadas o faltantes, le suplicamos llamar al 1-800-525-2579, donde le brindaremos asistencia.

# FUNCIONAMIENTO

## **ADVERTENCIA:**

No permita que su familiarización con las herramientas lo vuelva descuidado. Tenga presente que un descuido de un instante es suficiente para causar una lesión grave.

## **ADVERTENCIA:**

Siempre póngase protección ocular con protección lateral con la marca de cumplimiento de la norma ANSI Z87.1. La inobservancia de esta advertencia puede permitir que los objetos lanzados hacia los ojos puedan provocarle lesiones graves.

## **ADVERTENCIA:**

No utilice ningún aditamento o accesorio no recomendado por el fabricante de esta herramienta. El empleo de aditamentos o accesorios no recomendados podría causar lesiones serias.

## **AVISO:**

Antes de cada uso, inspeccione todo el producto para detectar partes dañadas, faltantes o sueltas, como tornillos, tuercas, pernos, tapas, etc. Apriete firmemente todos los sujetadores y las tapas y no accione este producto hasta que todas las partes faltantes o dañadas sean reemplazadas. Póngase en contacto con el servicio al cliente o con un centro de servicio calificado para obtener ayuda.

## **ANTES DE ENCENDER LA PARTIDORA DE TRONCOS**

*Vea las figuras 2 y 4.*

Esta herramienta está diseñada para uso en el hogar únicamente. Nunca parta troncos con un diámetro superior a 305 mm (12 pulg.) o una longitud superior a 508 mm (20 pulg.). Algunos tipos de madera son más duros de partir que otros.

- Clasifique los troncos y elimine cualquier residuo extraño o troncos que sean demasiado difíciles de partir o demasiado pequeños.
- Evite troncos con nudos.
- Coloque los troncos para dividir en un lugar de fácil acceso y alcance.
- Prepare un área para troncos divididos terminados.

- Asegúrese de que la partidora de troncos esté nivelada y sobre una superficie plana.
- Utilice cuñas o troncos pequeños para bloquear las ruedas y evitar el movimiento.
- Asegúrese de regresar todas las manijas a las posiciones iniciales correctas.
- Los troncos deben colocarse en el centro de la mesa de trabajo para obtener mejores resultados.
- Los troncos deben colocarse de modo que el corte se haga con la veta.
- Retire la funda antes de operar la herramienta.

Ate la funda al marco de la partidora de troncos.

## **INSTALACIÓN/EXTRACCIÓN DE LA BATERÍA**

*Vea la figura 5.*

### **Para instalar baterías:**

- Levante la tapa de la batería.
- Alinee las nervaduras elevadas de la batería con las ranuras del puerto de la batería y coloque la batería en la partidora.

## **ADVERTENCIA:**

Asegúrese de que el pestillo de la parte inferior de la batería encaje en su lugar y que la batería esté completamente asentada y asegurada en el puerto antes de comenzar la operación. Si la batería no está bien colocada, podría caerse y ocasionar lesiones personales graves.

- Baje la tapa de la batería.

### **Para quitar la batería:**

- Levante la tapa de la batería.
- Mantenga presionado el botón del pestillo de la batería en la parte inferior de la batería.
- Retire la batería.

## **ADVERTENCIA:**

Para evitar lesiones personales graves, retire siempre la batería antes de mover o transportar la herramienta.

Para obtener instrucciones completas sobre el uso y la carga de la batería, consulte los manuales del operador de la batería y el cargador.

# FUNCIONAMIENTO

## ENCENDIDO/APAGADO DE LA PARTIDORA DE TRONCOS

*Vea la figura 6.*

**Para encender la partidora de troncos:** Presione el botón de encendido/apagado (ON/OFF) y espere unos segundos para que el volante de inercia alcance velocidad.

**Para apagar la partidora de troncos:** Vuelva a presionar el botón ON/OFF y espere hasta que el volante de inercia se detenga por completo.

## OPERACIÓN DE LA PARTIDORA DE TRONCOS

*Vea la figura 7.*

Siempre coloque los troncos a lo largo en la mesa de trabajo, reposando seguramente en los soportes laterales con un fin contra la cuña. Coloque los troncos horizontalmente, y en la dirección de la fibra de la madera. Nunca ponga en ángulo el tronco para partirlo, ni lo ponga transversalmente en la partidora. Nunca parta más de un tronco a la vez. La partidora de troncos requiere el uso de dos manos.

- Instale la batería como se describió anteriormente.
- Oprima y suelte el botón de encendido (ON). Espere unos segundos para que el volante de inercia adquiera velocidad.
- Coloque el tronco a lo largo, horizontalmente sobre la mesa de trabajo.

**NOTA:** Si está pequeño el tronco, colóquelo contra la cuña antes de encender la partidora.

- Coloque una mano en la palanca de seguridad y la otra en la palanca de división.
- Empuje la palanca de seguridad completamente hasta la posición de funcionamiento.
- Pousser rapidement le levier de fendage vers l'avant pour engager le bélier. Con ambas palancas activadas, el ariete empujará el tronco hacia la cuña y partirá la madera.

**NOTA:** La palanca de división no podrá moverse hasta activar la palanca de seguridad.

- Una vez que el tronco esté dividido, tire de ambas manijas hacia atrás hasta las posiciones iniciales.

**NOTA:** Cuando utilice la partidora de troncos en una superficie lisa, puede rodar ligeramente con cada golpe. Se puede utilizar un trozo de madera cortado o algo similar para bloquear las ruedas y evitar que la herramienta ruede durante el uso.

## RESTABLECIMIENTO DEL ARIETE

*Vea la figura 8.*

Los botones de reinicio/sobrecarga hacen retroceder el ariete a la posición inicial.

- Tire de la palanca de división hasta la posición inicial.
- Ubique los botones de reinicio en el costado de la partidora de troncos.
- La palanca de seguridad volverá a la posición inicial.
- El ariete volverá a la posición inicial.

## LIBERAR UN TRONCO ATASCADO

*Vea la figura 9.*

Se puede usar un segundo tronco para liberar un tronco previamente cortado que haya quedado atascado en la cuña. Proceda con precaución.

- Apague la partidora de troncos y espere a que el volante de inercia se detenga por completo.
- Encuentre un tronco más corto que quepa entre el tronco atascado y el ariete.
- Coloque el segundo tronco en la mesa de trabajo en el espacio abierto contra el tronco atascado.
- Encienda la partidora de troncos y espere a que el volante de inercia alcance velocidad.
- Coloque una mano en la palanca de seguridad y la otra en la palanca de división.
- Empuje la palanca de seguridad completamente hasta la posición de funcionamiento.
- Pousser rapidement le levier de fendage vers l'avant pour engager le bélier. Con ambas palancas activadas, el ariete empujará el tronco hacia la cuña y partirá la madera.
- Si el tronco todavía está atascado, repita los pasos hasta liberar el atasco por completo.

### ADVERTENCIA:

Nunca trate de golpear el tronco atorado para desalojarlo de la partidora. Si lo hace puede dañar la herramienta o el tronco podría salir volando, golpear a alguien y causarle lesiones.

### ADVERTENCIA:

No acceda a los componentes internos. Si los toca, puede hacer que el ariete se mueva y se retraiga repentinamente. El mantenimiento debe ser realizado únicamente por personal autorizado. La inobservancia de esta advertencia puede causar lesiones personales de gravedad.

# MANTENIMIENTO

## ADVERTENCIA:

El servicio de mantenimiento del producto debe ser realizado únicamente por personal de reparación calificado. El servicio o mantenimiento realizado por personal no calificado podría provocar lesiones al usuario o dañar el producto.

## ADVERTENCIA:

Antes de realizar cualquier tarea de mantenimiento, asegúrese de quitar la batería de la partidora de troncos para evitar el arranque accidental y posibles lesiones personales graves.

## ADVERTENCIA:

No acceda a los componentes internos. Si los toca, puede hacer que el ariete se mueva y se retraiga repentinamente. El mantenimiento debe ser realizado únicamente por personal autorizado. La inobservancia de esta advertencia puede causar lesiones personales de gravedad.

## ADVERTENCIA:

Siempre póngase protección ocular con protección lateral con la marca de cumplimiento de la norma ANSI Z87.1. La inobservancia de esta advertencia puede permitir que los objetos lanzados hacia los ojos puedan provocarle lesiones graves.

## ADVERTENCIA:

Al dar servicio a la unidad, sólo utilice piezas de repuesto idénticas. El empleo de piezas diferentes podría causar un peligro o dañar el producto.

## AVISO:

Antes de cada uso, inspeccione todo el producto para detectar partes dañadas, faltantes o sueltas, como tornillos, tuercas, pernos, tapas, etc. Apriete firmemente todos los sujetadores y las tapas y no accione este producto hasta que todas las partes faltantes o dañadas sean reemplazadas. Póngase en contacto con el servicio al cliente o con un centro de servicio calificado para obtener ayuda.

## MANTENIMIENTO GENERAL

Evite el empleo de solventes al limpiar piezas de plástico. La mayoría de los plásticos son susceptibles a diferentes tipos de solventes comerciales y pueden resultar dañados. Utilice paños limpios para eliminar la suciedad, el polvo, el lubricante, la grasa, etc.

## ADVERTENCIA:

No permita en ningún momento que fluidos para frenos, gasolina, productos a base de petróleo, lubricantes penetrantes, etc., lleguen a tocar las piezas de plástico. Los productos químicos pueden dañar, debilitar o destruir el plástico, lo cual podría causar lesiones serias.

## LUBRICACIÓN

Vea la figura 10.

La palanca de corte debe lubricarse periódicamente.

- Aplique aceite en el orificio de la palanca como se muestra.

## ALMACENAMIENTO DE LA PARTIDORA DE TRONCOS

Vea las figuras 11 y 12.

- Antes del almacenamiento, limpie la humedad, la suciedad o los residuos del área de la batería.
- Retire las baterías y guárdelas en un lugar seguro fuera del alcance de los niños.
- Guarde la partidora de troncos en un lugar limpio y seco, fuera del alcance de los niños.
- Revise todas las tuercas, pernos, perillas, tornillos, sujetadores, etc., para ver si están bien ajustados.
- Inspeccione las piezas móviles en busca de daños, roturas y desgaste. Haga reparar cualquier pieza dañada o faltante.

**NOTA:** El lazo de sujeción de la funda no está diseñado para asegurar o sostener el peso de la partidora de troncos.

- Cubra la cuña con la funda y asegúrela con una cuerda al marco de la partidora de troncos.
- Sujete las manijas y tire hacia arriba para girar la partidora a la posición vertical.

## CORRECCIÓN DE PROBLEMAS

PROBLEMA	CAUSA POSIBLE	SOLUCIÓN
El motor no arranca	<p>El dispositivo de protección contra sobrecarga está desacoplado para proteger de daños la partidora de troncos:</p> <p>Sobrecarga de PCBA</p> <p>Protección contra sobrecorriente de la batería</p>	<p>Presione el botón de encendido/apagado (ON/OFF) y luego el botón de reinicio. <i>Vea la Figura 8.</i></p> <p>Retire la batería, presione el indicador de nivel de batería. Espere 60 segundos y luego vuelva a insertar la batería.</p>
No se parten los troncos	<p>Está mal acomodado el tronco.</p> <p>La partidora de troncos se atasca con un tronco, el ariete no se retrae completamente.</p> <p>El tamaño o la dureza del tronco excede la capacidad de la máquina.</p>	<p>Consulte la sección <i>Funcionamiento</i> para todo lo relacionado con la colocación de los troncos.</p> <p>Restablezca el ariete usando los botones de reinicio/sobrecarga y vuelva a intentarlo.</p> <p>Reduzca el tamaño del tronco antes de partirlo.</p>

**Este producto tiene una garantía limitada de tres años para fines personales, familiares o domésticos (90 días para usos trabajo o comercial). Para obtener detalles sobre la garantía, diríjase a [www.ryobitools.com](http://www.ryobitools.com) o llame sin cargo al 1-800-525-2579.**



# OPERATOR'S MANUAL

## MANUEL D'UTILISATION / MANUAL DEL OPERADOR

### 40V KINETIC LOG SPLITTER

### FENDEUSE DE BÛCHES KINETIC DE 40 V

### PARTIDORA DE TRONCOS KINETIC DE 40 V

## RY40704

• **PARTS AND SERVICE:** Prior to requesting service or purchasing replacement parts, please obtain your item, manufacturing, and serial numbers from the product data plate.

ITEM NO.\* \_\_\_\_\_ MANUFACTURING NO. \_\_\_\_\_

SERIAL NO. \_\_\_\_\_

\* Model/item number on product may have additional letters at the end. These letters designate manufacturing information and should be provided when calling for service.

**HOW TO OBTAIN REPLACEMENT PARTS:** Replacement parts can be purchased online at [www.ryobitools.com](http://www.ryobitools.com) or by calling 1-800-525-2579. Replacement parts can also be obtained at one of our service centers.

**HOW TO LOCATE A SERVICE CENTER:** Service centers can be located online at [www.ryobitools.com](http://www.ryobitools.com) or by calling 1-800-525-2579.

**HOW TO OBTAIN CUSTOMER OR TECHNICAL SUPPORT:** To obtain customer or technical support please contact us at 1-800-525-2579.

RYOBI is a trademark of Ryobi Limited and is used pursuant to a license granted by Ryobi Limited.

• **PIÈCES ET SERVICE :** Avant de faire la demande de service ou l'achat de pièces de remplacement, veuillez obtenir le numéro d'article, le numéro de fabrication et le numéro de série à partir de la plaque de données du produit.

NUMÉRO D'ARTICLE\* \_\_\_\_\_ NUMÉRO DE FABRICATION \_\_\_\_\_

NUMÉRO DE SÉRIE \_\_\_\_\_

\* Le numéro de modèle/article sur le produit peut contenir des lettres supplémentaires à la fin. Ces lettres désignent les informations du fabricant et doivent être fournies lors d'un appel de demande de service.

**COMMENT OBTENIR LES PIÈCES DE REMPLACEMENT :** Les pièces de remplacement peuvent être achetées en ligne sur le site [www.ryobitools.com](http://www.ryobitools.com) ou par téléphone au 1-800-525-2579. Les pièces de remplacement peuvent être obtenues à un de nos centres de service.

**COMMENT TROUVER UN CENTRE DE SERVICE :** Les centres de service peuvent être localisés en ligne au [www.ryobitools.com](http://www.ryobitools.com) ou en téléphonant au 1-800-525-2579.

**COMMENT OBTENIR DE L'AIDE EN CONTACTANT LE SERVICE À LA CLIENTÈLE :** Pour contacter le service à la clientèle pour une question technique ou pour tout autre renseignement, veuillez nous téléphoner au 1-800-525-2579.

RYOBI est une marque de Ryobi Limited et est utilisée en vertu d'une licence accordée par Ryobi Limited.

• **PIEZAS DE REPUESTO Y SERVICIO:** Antes de solicitar servicio técnico o comprar piezas de repuesto, obtenga su número de artículo, el número de fabricación y el número de serie de la placa de datos del producto.

NÚMERO DE ARTÍCULO\* \_\_\_\_\_ NÚMERO DE FABRICACIÓN \_\_\_\_\_

NÚMERO DE SERIE \_\_\_\_\_

\* El número de modelo/artículo que figura en el producto podría tener letras adicionales al final. Estas designan información de fabricación y deben suministrarse cuando llame para obtener asistencia o servicio.

**CÓMO OBTENER PIEZAS DE REPUESTO:** Las piezas de repuesto se pueden comprar en nuestro sitio en la red mundial, en la dirección [www.ryobitools.com](http://www.ryobitools.com) o llamando al 1-800-525-2579. Las piezas de repuesto también se pueden obtener en uno de nuestros centros de servicio.

**CÓMO LOCALIZAR UN CENTRO DE SERVICIO:** Puede encontrar los centros de servicio visitando nuestro sitio en la red mundial, en la dirección [www.ryobitools.com](http://www.ryobitools.com) or by calling 1-800-525-2579.

**CÓMO OBTENER SERVICIO O ASISTENCIA TÉCNICA AL CONSUMIDOR:** Para obtener servicio o asistencia técnica al consumidor, sírvase comunicarse con nosotros llamando al 1-800-525-2579.

RYOBI es una marca de Ryobi Limited y se utiliza conforme a una licencia otorgada por Ryobi Limited.

## TTI OUTDOOR POWER EQUIPMENT, INC.

P.O. Box 1288, Anderson, SC 29622, USA  
1-800-525-2579 • [www.ryobitools.com](http://www.ryobitools.com)

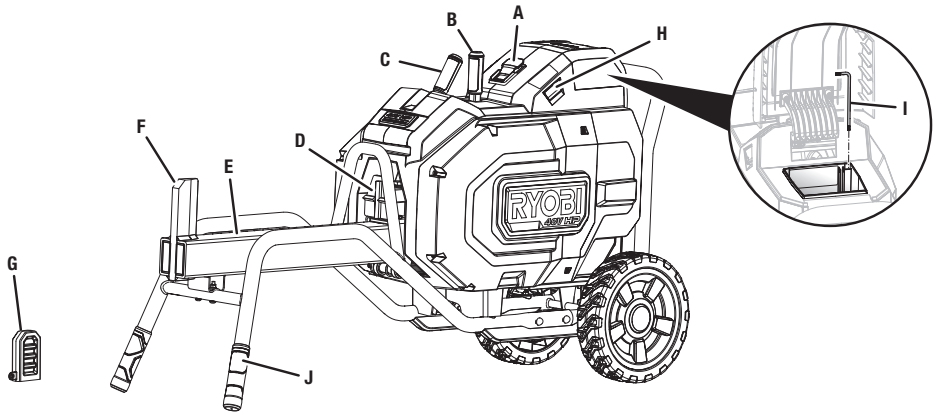


**See this fold-out section for all of the figures referenced in the operator's manual.**

**Consulter l'encart à volets afin d'examiner toutes les figures mentionnées dans le manuel d'utilisation.**

**Consulte esta sección desplegable para ver todas las figuras a las que se hace referencia en el manual del operador.**

**Fig. 1**



A - On/off switch (interrupteur marche/arrêt, interruptor de encendido/apagado)

B - Safety lever (levier de sécurité, palanca de seguridad)

C - Splitting lever (levier de fendage, palanca de división)

D - Ram (vérin, ariete)

E - Work table (gâchette, gatillo del interruptor)

F - Wedge (coin, cuña)

G - Scabbard (fourreau, funda)

H - Reset/overload buttons (bouton de réinitialisation/surcharge, botón de reajuste/sobrecarga)

I - T25 torx wrench (clé torx T25, llave torx T25)

J - Lift handles (poignée de levage, mango de levantamiento)

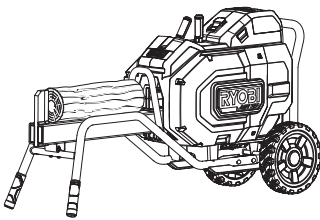
**Fig. 2**



SAFE OPERATION AREA  
ZONE DE SÉCURITÉ  
ÁREA DE OPERACIÓN  
SEGURA

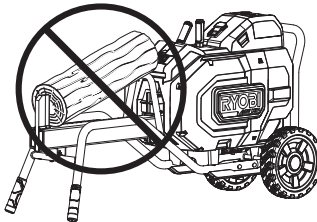
**Fig. 3**

CORRECT  
CORRECT  
FORMA CORRECTA

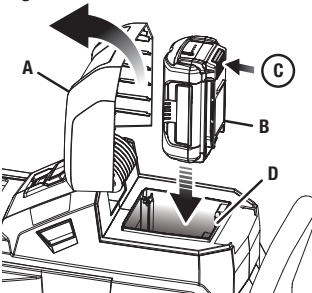


**Fig. 4**

INCORRECT  
INCORRECT  
INCORRECTO



**Fig. 5**



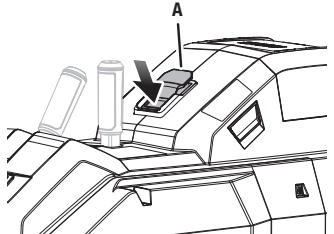
A - Battery cover (couverture des piles, tapa de las baterías)

B - Battery pack (bloc-piles, paquete de baterías)

C - Latch (loquet, pestillo)

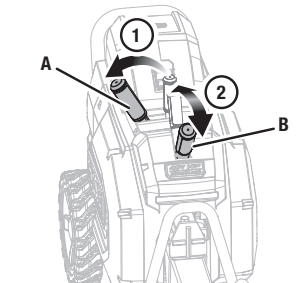
D - Battery port (compartimento de pile, compartimento de la batería)

**Fig. 6**



A - On/off switch (interrupteur marche/arrêt, interruptor de encendido/apagado)

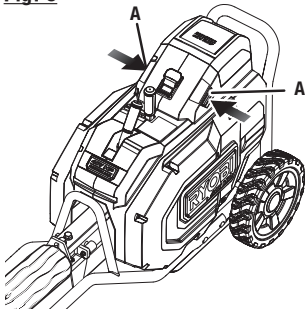
**Fig. 7**



A - Safety lever (levier de sécurité, palanca de seguridad)

B - Splitting lever (levier de fendage, palanca de división)

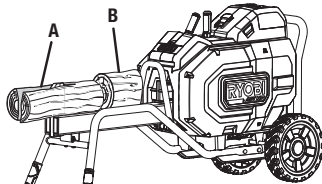
**Fig. 8**



A - Reset/overload button (bouton de réinitialisation / surcharge, botón de reajuste/ sobrecarga)

**Fig. 9**

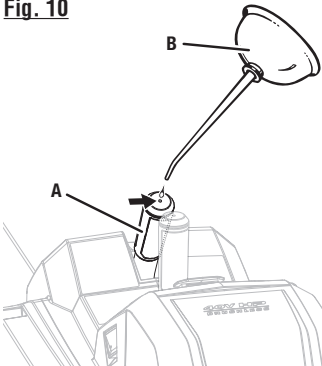
**REMOVING JAMMED MATERIAL**  
**ÉLIMINATION DU MATÉRIEL COINCÉ**  
**RETIRAR MATERIAL ATASCADO**



A - Jammed log (bûche coincée, tronco atascado)

B - Smaller log (bûche plus petite, tronco más pequeño)

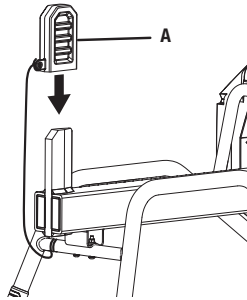
**Fig. 10**



A - Splitting lever (levier de fendage, palanca de división)

B - Lubricant (lubrifiant, lubricante)

**Fig. 11**



A - Scabbard (fourreau, funda)

**Fig. 12 STORAGE POSITION**  
**POSITION DE RANGEMENT**  
**POSICIÓN DE ALMACENAMIENTO**

