

**Hanging Garage Rack
Support mural pour garage
Perchero colgante para el garaje**

**INSTALLATION INSTRUCTIONS
INSTRUCTIONS POUR L'INSTALLATION
INSTRUCCIONES DE INSTALACIÓN**

WARNING

- **CHOKING HAZARD FOR SMALL CHILDREN.** The unit contains small parts. Children should always be under adult supervision or serious bodily injury could occur. The unit is intended to be assembled by an adult.
- **DO NOT OVERLOAD UNIT.** If any shelf of the unit bows or bends, it is overloaded. The shelf could collapse and cause serious bodily injury and/or damage to personal belongings.
- **DO NOT CLIMB OR STEP ON THE UNIT.** The unit may become unstable and either tip over or collapse. Serious bodily injury and/or damage to personal belongings may occur.
- **WE RECOMMEND YOU HAND TIGHTEN SCREWS TO AVOID OVER TIGHTENING WITH POWER TOOLS WHERE POSSIBLE. IF POWER TOOLS ARE NECESSARY, PLEASE UTILIZE DISCRETION AND USE THE LOWEST TORQUE SETTING NECESSARY FOR ASSEMBLY.**

MISE EN GARDE

- **DANGER D'ÉTOUFFEMENT CHEZ LES JEUNES ENFANTS.** Le produit comporte de petites pièces. Les enfants doivent toujours être sous la surveillance d'un adulte pour éviter tout risque de blessures graves. L'unité doit être assemblée par un adulte.
- **NE PAS SURCHARGER LES MODULES.** Si l'une des étagères de l'unité fléchit ou se déforme, elle est surchargée. L'étagère pourrait s'effondrer et provoquer des blessures graves ou sérieusement endommager les biens personnels.
- **NE PAS GRIMPER OU MARCHER SUR L'ARTICLE.** L'unité peut devenir instable et se renverser ou s'effondrer. De graves blessures corporelles et/ou des dommages matériels peuvent survenir.
- **NOUS RECOMMANDONS DE SERRER LES VIS À LA MAIN POUR ÉVITER DE TROP SERRER AVEC DES OUTILS ÉLECTRIQUES. SI DES OUTILS ÉLECTRIQUES SONT NÉCESSAIRES, USER DE PRUDENCE ET UTILISER LE COUPLE DE SERRAGE LE PLUS FAIBLE POUR L'ASSEMBLAGE.**

ADVERTENCIA

- **PELIGRO DE ASFIXIA PARA NIÑOS PEQUEÑOS.** La unidad contiene partes pequeñas. Es necesario que los niños estén bajo la supervisión de un adulto para prevenir lesiones físicas graves. La unidad está diseñada para que la arme un adulto.
- **NO SOBRECARGUE LA UNIDAD.** Si alguna repisa de la unidad se dobla o pandea, esto se debe a una carga excesiva. La repisa podría desplomarse y ocasionar lesiones físicas graves, o bien causar daños a objetos personales.
- **NO TREPARSE NI SUBIRSE A LA UNIDAD.** La unidad perderá estabilidad y puede volcarse o desplomarse. Pueden ocurrir lesiones corporales graves y/o daños a las pertenencias personales.
- **RECOMENDAMOS QUE APRIETE LOS TORNILLOS DE FORMA MANUAL PARA QUE NO QUEDEN APRETADOS EN EXCESO SI USA UNA HERRAMIENTA ELÉCTRICA CUANDO SEA POSIBLE. SI ES NECESARIO USAR HERRAMIENTAS ELÉCTRICAS, USE SU CRITERIO PRUDENTE Y UTILICE EL AJUSTE DE TORQUE MÁS BAJO NECESARIO PARA EL ARMADO.**

Max Weight:

- 100 lbs./Rail
- 40 lbs./Long Double Hook
- 50 lbs./Short Double Hook

Poids Max.

- 45 kg/Rail
- 18 kg/Double crochet long
- 23 kg/Double crochet court

Peso Máximo

- 45 kg/Rail
- 18 kg/Double crochet long
- 23 kg/Double crochet court



**FOLLOW INSTRUCTIONS CAREFULLY
OBSERVER SOIGNEUSEMENT LES INSTRUCTIONS
SIGA LAS INSTRUCCIONES DETENIDAMENTE**

Manufacturer Warranty

Manufacturer will replace any missing or damaged part due to manufacturer defect for thirty days after purchase. Please have proof of purchase for warranty claims.

Please do not return product to the retail store. For product assistance and warranty information please call Consumer Affairs at 1-800-874-0008.

Garantie du Fabricant

Le fabricant remplacera toute pièce manquante ou endommagée en raison d'un défaut de fabrication, pendant trente jours après l'achat. S'il vous plaît rapportez une preuve d'achat pour les réclamations de garantie.

Veuillez s'il vous plaît ne pas retourner le produit au magasin revendeur pour toute demande de conseils, ou d'informations relatives à la garantie du produit ; s'il vous plaît appelez le Service Consommateurs au 1-800-874-0008.

Garantía del Fabricante

El fabricante sustituirá cualquier parte faltante o estropeada debido a defectos de fábrica durante treinta días después de la compra. Por favor conserve su prueba de compra para reclamaciones de garantía.

Por favor no devuelva el producto a la tienda, para asistencia e información de garantía contacte al departamento de Atención al Consumidor al 1-800-874-0008.

PARTS | PIÈCES | PIEZAS

HARDWARE REQUIRED | QUINCAILLERIE NÉCESSAIRE | SE NECESITAN ADITAMENTOS

#3 Phillips Screwdriver
Tournevis cruciforme n° 3
Destornillador Phillips #3

Drill
Taladro
Perceuse

5/16 in. Drill Bit
Broca para taladro de 5/16 pulg.
Mèche de 5/16 po

Pencil
Crayon
Lápiz

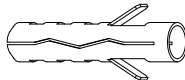

HARDWARE PROVIDED | QUINCAILLERIE FOURNIE | SE PROPORCIONAN ADITAMENTOS

Name	Qty.	Name	Qty.
A #10 x 1.5 in. Screw Vis no 10 x 1,5 po Tornillo # 10 de 1.5 pulgadas	12	B Concrete Anchor Ancrage à béton Taquete para concreto	12
			

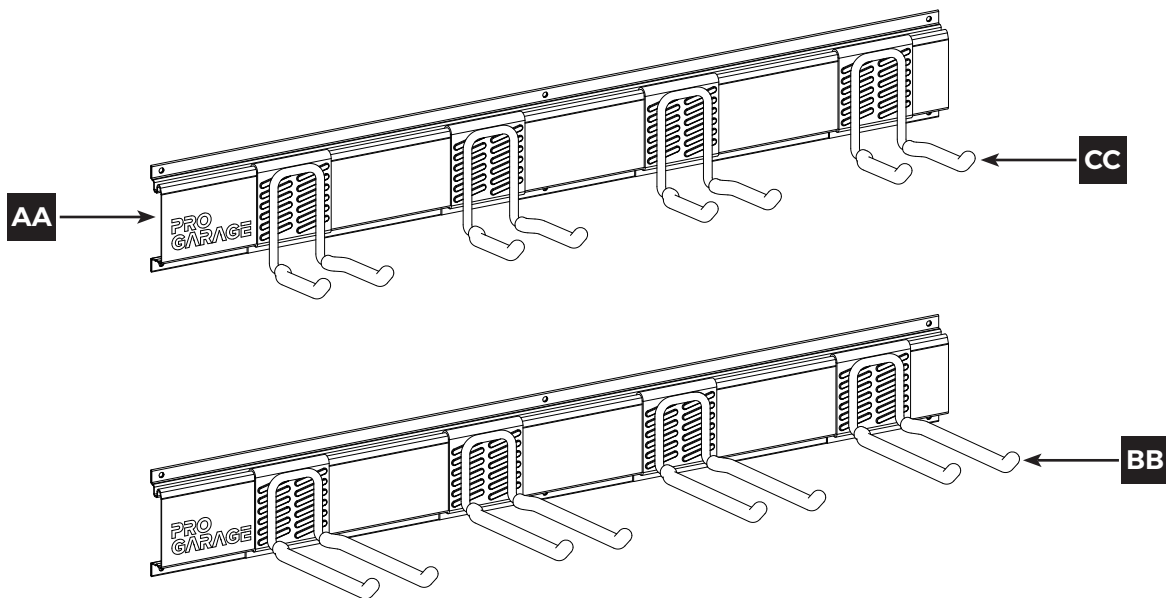

Name	Qty.	Name	Qty.
AA Rail Rail Riel	2	CC Double Straight Short Hook Double crochet droit court Gancho corto recto doble	4
BB Double Straight Long Hook Double crochet droit long Gancho largo recto doble	4		

STEP 1A
ÉTAPE 1A
PASO 1A

Mark wall and drill holes for concrete mounting
Marquer l'emplacement des trous sur le mur et percer les trous pour le montage dans le béton
Marque la pared y perfore los orificios para montar en concreto

Place the rail (AA) in the desired position and use a pencil to mark the locations on the wall for the six holes on the rail. Remove the rail and drill a 5/16 in. hole at each marked wall location. Please make sure the rail is oriented correctly with the hook track channel on top.

Placer le rail (AA) dans la position désirée et utiliser un crayon pour marquer les emplacements sur le mur pour les six trous du rail. Retirer le rail et percer un trou de 5/16 po à chaque repère marqué sur le mur. S'assurer que le rail est orienté correctement avec la voie du rail à crochets en haut.

Coloque el riel (AA) en la posición deseada y utilice un lápiz para marcar los sitios en la pared donde irán los seis orificios del riel. Retire el riel y perfore un orificio de 5/16 de pulgada en cada sitio marcado en la pared. Asegúrese de que el riel tiene una orientación correcta con el canal del riel de gancho en la parte superior.

Pencil



Drill



5/16 in. Drill Bit

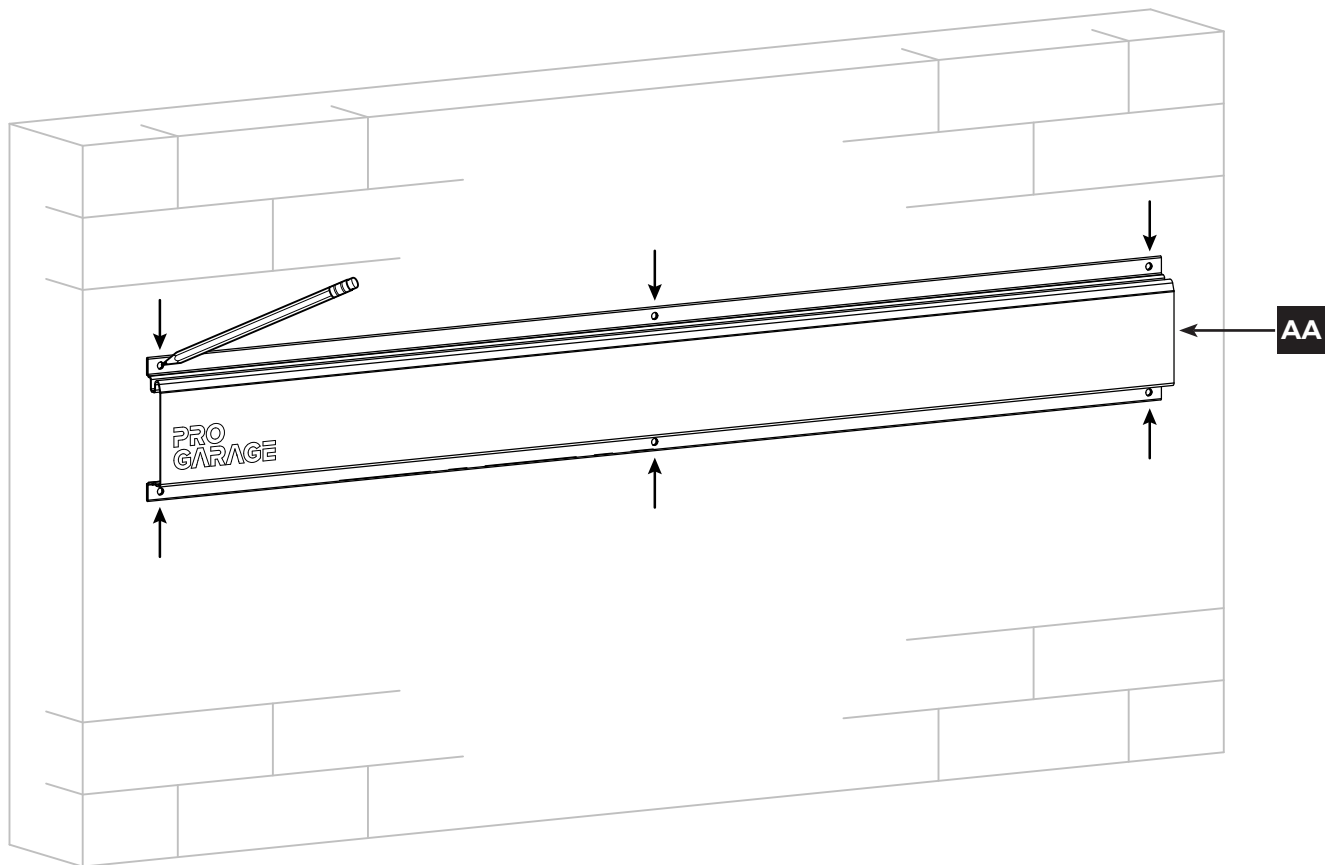

STEP 1A
ÉTAPE 1A
PASO 1A

Insert anchors and secure rail to wall
Insérer les ancrages et fixer le rail au mur
Inserte los taquetes y fije el riel a la pared

Insert six concrete anchors (B) into the holes in the wall and use a #3 phillips screwdriver to secure the rail (AA) to the wall with six #10 x 1.5 in. screws (A).

Insérer six ancrages à béton (B) dans les trous dans le mur et se servir d'un tournevis à tête cruciforme n° 3 pour fixer le rail (AA) au mur avec six vis n° 10 x 1,5 po (A).

Inserte seis taquetes para concreto (B) dentro de los orificios de la pared y utilice un destornillador Phillips # 3 para fijar el riel (AA) a la pared usando seis tornillos del # 10 de 1.5 pulgadas (A).

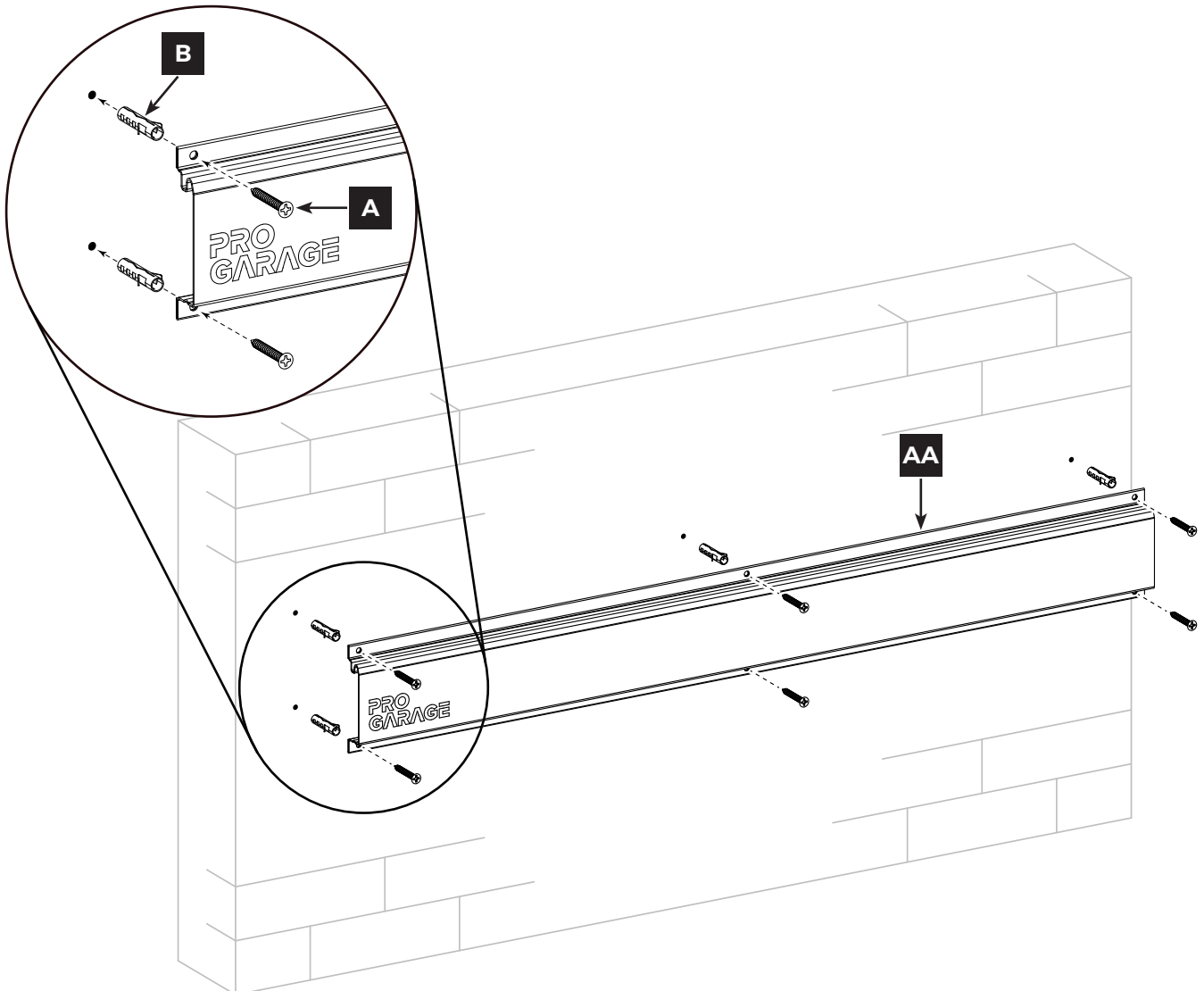
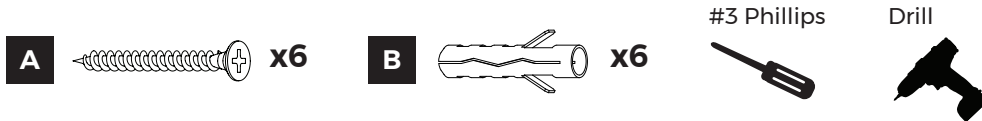

STEP 1B
ÉTAPE 1B
PASO 1B

Secure rail using stud mounting
Fixer le rail en le montant sur les poteaux de cloison
Fije el riel usando el travesaño para montar

Locate wall studs, place rail (AA) in desired position, and use a #3 phillips screwdriver to secure the rail to the studs with six #10 x 1.5 in. screws (A). Please make sure the rail is oriented correctly with the hook track channel on top.

Repérer les poteaux de cloison, placer le rail (AA) dans la position désirée et utiliser un tournevis à tête cruciforme n° 3 pour fixer le rail aux poteaux avec six vis n° 10 x 1,5 po (A). S'assurer que le rail est orienté correctement avec la voie du rail à crochets en haut.

Ubique los travesaños de la pared, acomode el riel (AA) en la posición deseada y utilice un destornillador Phillips # 3 para fijar el riel al travesaño usando seis tornillos # 10 de 1.5 pulgadas (A). Asegúrese de que el riel tiene una orientación correcta con el canal del riel de gancho en la parte superior.

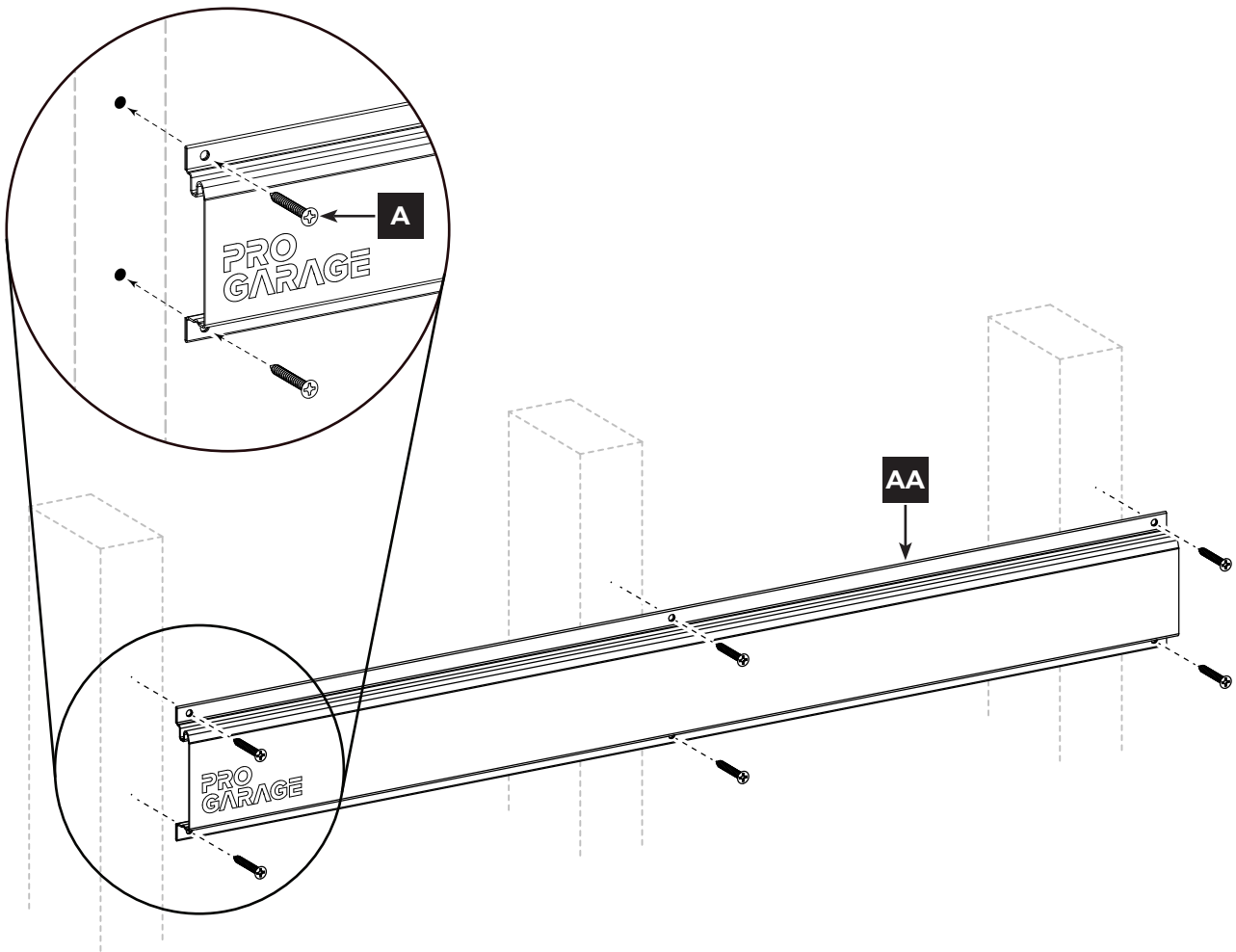

STEP 2
ÉTAPE 2
PASO 2

Attach hooks to rail
Accrocher les crochets au rail
Fije los ganchos al riel

To attach the hooks (BB and CC) to the rail (AA), place the top curved section of the hook onto the top of the rail and pull downward to secure. Push the hook upward to remove and reposition.

Pour accrocher les crochets (BB et CC) au rail (AA), placer la section supérieure courbe du crochet sur le dessus du rail et tirer vers le bas pour bien fixer. Pousser le crochet vers le haut pour l'enlever et le repositionner.

Para fijar los ganchos (BB y CC) al riel (AA), coloque la sección curva de la parte superior del gancho sobre la parte superior del riel y jale hacia abajo para fijarlo. Presione el gancho hacia arriba para retirarlo y acomodarlo en su posición.

