

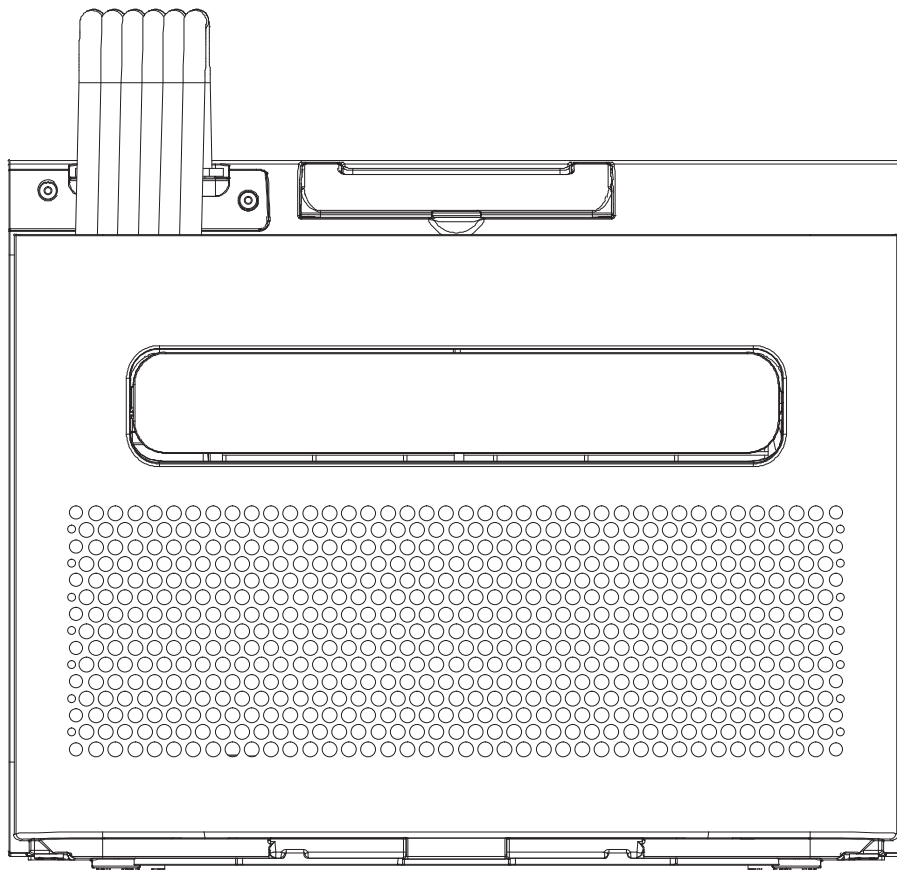

Caravan Air Conditioner User Guide

SKUS: USPC06C



Content

1. Safety regulations	3
2. Packing list.....	4
3. Designation of parts	5
4. Operation of Control panel	6
5. Installation of the air conditioner.....	7
6. Error code list.....	11
7. Troubleshooting guide	11
8. Maintenance.....	13

1. SAFETY INSTRUCTIONS

IMPORTANT!

AIR CONDITIONERS MUST ALWAYS BE STORED AND TRANSPORTED UPRIGHT, OTHERWISE IRREPARABLE DAMAGE MAY BE CAUSED TO THE COMPRESSOR; IF IN DOUBT WE SUGGEST WAITING AT LEAST 24 HOURS FOLLOWING INSTALLTION BEFORE STARTING THE UNIT.

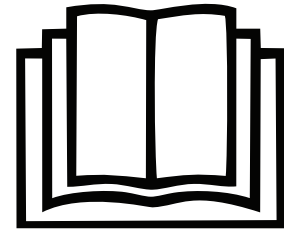

Additional warning for appliance with R32 refrigerant gas (refer to the rating plate for the type of refrigerant gas used)



CAUTION ON FIRE

READ THE MAUAL CAREFULLY BEFORE USING THE APPLIANCE R32 refrigerant.

This appliance contains approximately 7.41 Oz refrigerant gas.

Appliance shall be installed, operated and stored in a room with a floor area larger than 4m².

Warning

When using this air conditioner, it is important that you always observe the safety regulations. This prevents the risk of personal injury, electric shock and product damage. Therefore, read all instructions beforehand.

- Read the manual before use.
- If the terms of use are not followed, the manufacture will not be liable for any damage or injury resulting from the use of this device.
- Keep the manual, warranty certificate and sales receipt.
- Children should be supervised to ensure that they do not play with the appliance.
- This appliance is not intended to be used by children under 8 years of age or by persons with limited physical, sensory or mental capabilities or insufficient experience and knowledge, unless they have been accompanied or have been instructed on how to use the appliance by a person who is responsible for their safety.
- Never use the appliance if it is visibly damaged or if there are breaks in the cord.
- Never repair the device yourself if the appliance, the cord or the plug is damaged. Always have this done by the manufacturer or a qualified technician.
- The device is not suitable for commercial use.
- Always use and store the device in a dry place.
- Never use accessories that are not recommended by the manufacturer.
- This appliance is only suitable for caravan use and for the purpose for which it is intended.
- It is prohibited to modify this product (or parts of it).
- Never connect multiple electrical appliances to a power outlet. This prevents a bad connection and high heat load.
- Distance to burning objects at least 2 meters due to fire prevention measures.
- Users are strictly forbidden to add refrigerant themselves.
- Do not pull directly on the hose or destroy it with sharp objects. If the hose is found to be damaged, discontinue use and contact
- Contact the distributor for repair.
- Do not place the air conditioner (indoor and outdoor unit) in rain or water.

Installation location of the air conditioner

The air conditioner must be placed on a firm, flat surface (note: the air conditioner must not be tilted or tilted) when the appliance is in use. This air conditioner may not be installed in the following places:

- Near strong heat sources, vapors and flammable or explosive gas.
- In an environment that contains chemicals (evaporating substances, organic solvent s, etc.), as soon as it rains, the air conditioning must be removed from the window.
- When used outdoors, the air conditioner must be protected from rain.

Also take the following regulations into account:

- The product must be kept upright at all times and in all cases. Do not hold the device sideways or upside down.
- Try to keep the air conditioner straight when moving or carrying it. Make sure it is not shaken or dropped.
- Make sure the air supply is not clogged and remains well ventilated.
- Do not insert objects through the openings of the air inlet and outlet. Objects can encounter electrical parts or the fan in this way and could be dangerous.
- Do not place heavy objects on the product.
- Remove the plug from the socket before moving the air conditioner, performing maintenance, cleaning or not using it for a long time.
- Do not pull the plug to move the machine.
- Clean the dust screen of the air supply at least once a month.
- If the machine will not be used for a long time, it must be stored in a cool and dry place. Clean and dry the air conditioner well in advance.

2. PACKING LIST

Name	QTY
Drain hose	1
Accessory bracket 1	2
Accessory bracket 2	2
Shockproof rubber dampers	2
Hand screws	2
M6 Screws	12
M6 gaskets	12
Protective sleeve	1
Window sealing plate 1	1
Window sealing plate 2	1
Window sealing plate 3	1
Button 1	1
Button 2	1

3. DESIGNATION OF PARTS

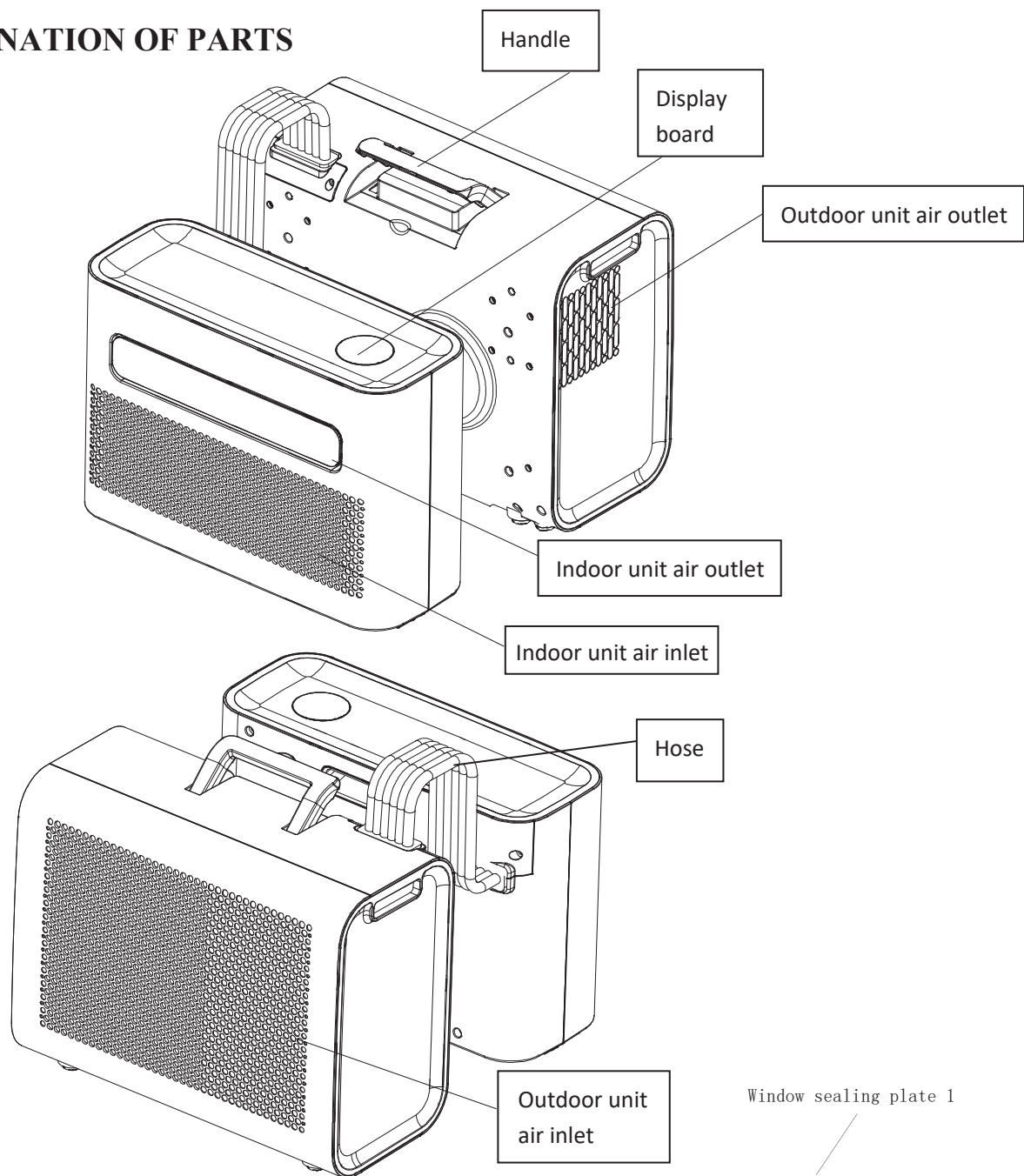

Accessories

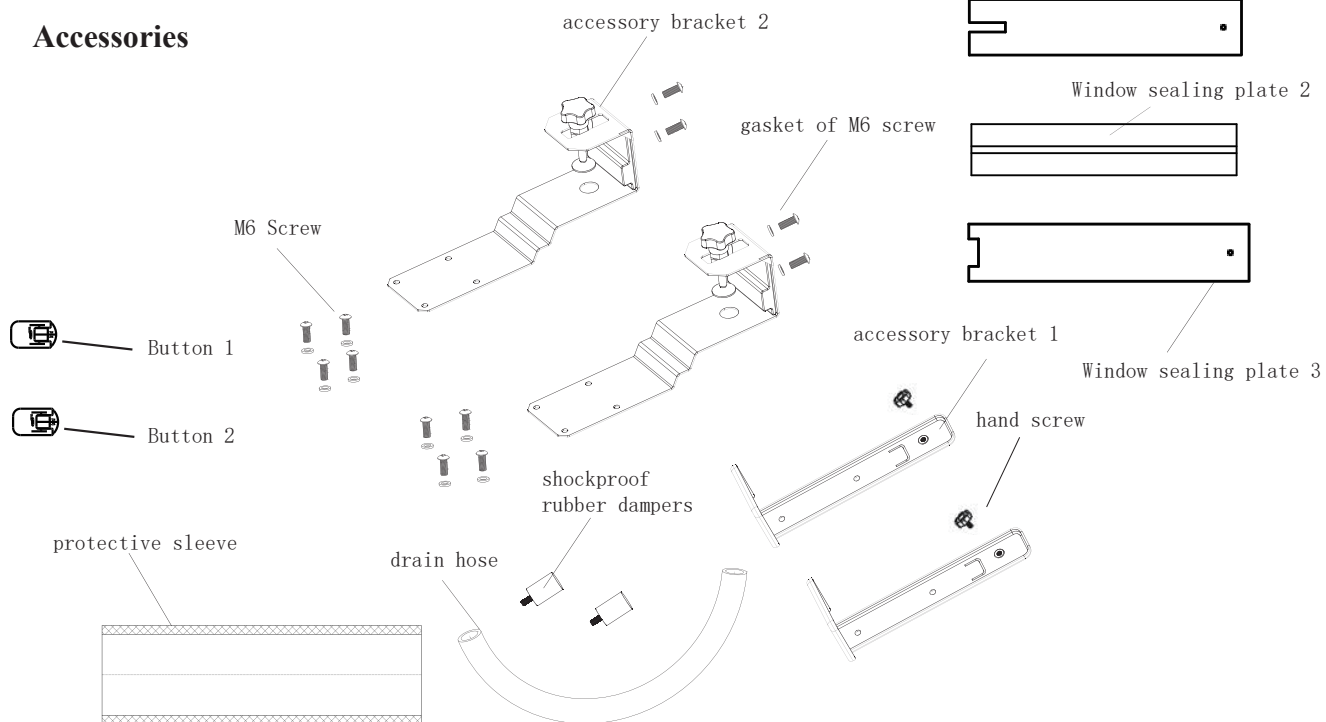

4. OPERATION OF CONTROL PANEL

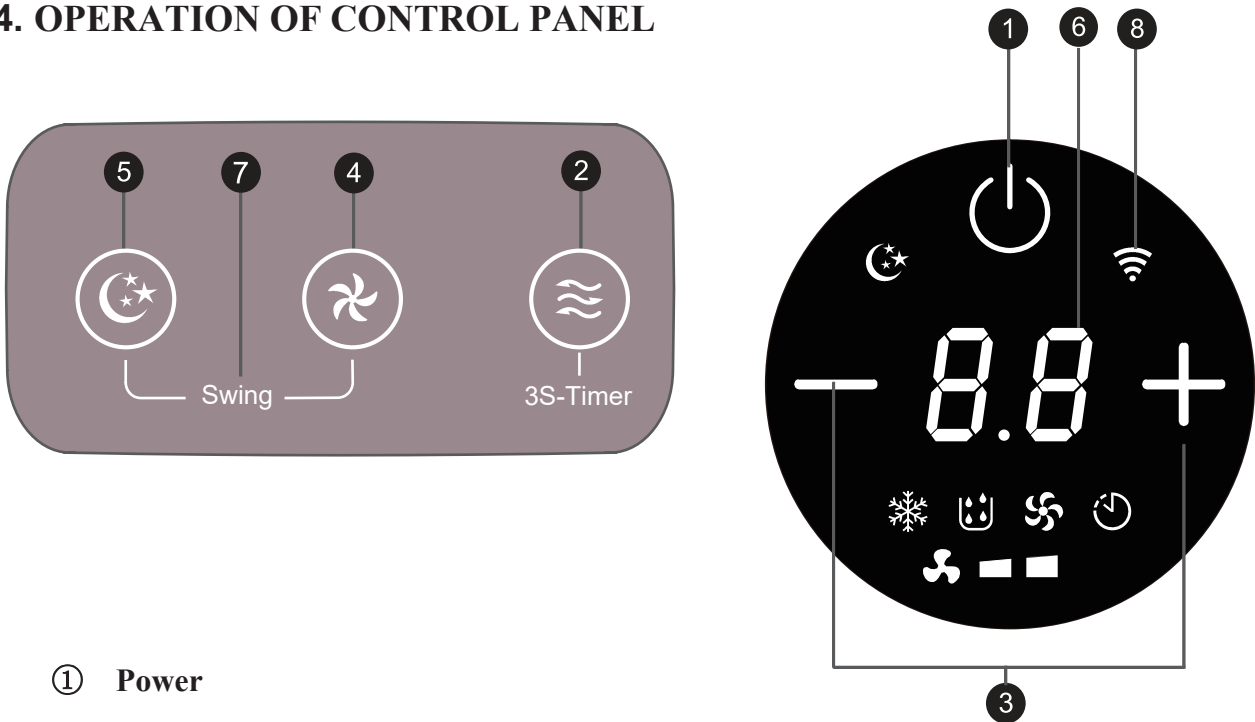

① Power

Press this key to turn the device on and off.

When the air conditioner is switched on, the temperature is set to 22°C by default. The temperature sensor measures the ambient temperature and if exceeds 22°C, the outdoor unit starts to work to bring the temperature down. If the ambient temperature already below 22°C, then the outdoor unit does not start.

② Mode

Press this key to select cooling, fan, dehumidification modes;
In standby/turned on mode, by pressing this key to set timing on/off.

③ Temperature/time adjustment

In cooling mode, press the key to increase or decrease the temperature;
In timer mode, press the key to adjust time to turn on/turn off the machine, the setting temperature adjustable from 16~30°C(60-86°F);
Press Up/Down key at the same time to transfer between °C and °F.

④ Fan speed

Press the key to choose low/high fan speed.

⑤ Sleep mode

Press the key to enter or quit sleep mode. After 20 seconds, all lights and the digital display turn off and the air conditioner goes to sleep. The indoor unit fan continues to run at low fan speed.

⑥ Display window

Check temperature and time from this window.

⑦ Swing

Press fan speed and sleep mode key at the same time to turn on/off swing function.

⑧ WiFi Function

Press and hold the "Fan speed" button for 3 seconds to connect the app or disconnect the app.

5. Installation of the air conditioner

1. Unpack the machine and accessories and check that the hose between the indoor and outdoor unit is properly connected. Also check whether the condensation drain has a rubber cover. Finally, check whether the accessories are complete.

2.1 Install the accessories as shown in the picture. Place the accessory bracket 1 on the accessory bracket 2, tighten the hand screws, and connect the accessory bracket 1 with the accessory bracket 2. This is how you form the carrying handle.

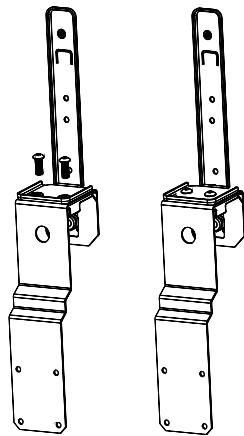

2.2 Place the shock resistant rubbers on the back of the outdoor unit.

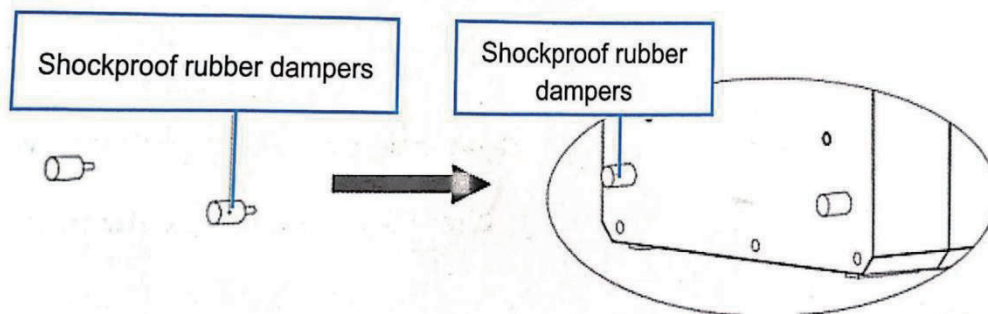

2.3 Install the bracket as shown in the figure below. Install the indoor and outdoor units on the bracket to fix the two parts. To secure the units to the bracket, tighten the M6 screws in the appropriate holes.

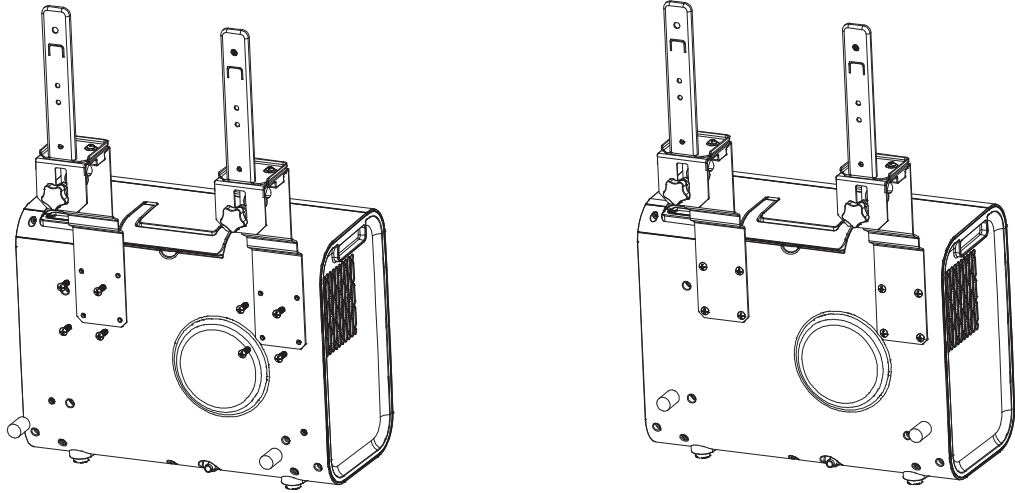

2.4 Install the indoor unit on the bracket and tighten the bracket properly. Next, wrap the protective sleeve on the hose between the outdoor and indoor unit. (See the illustration below)

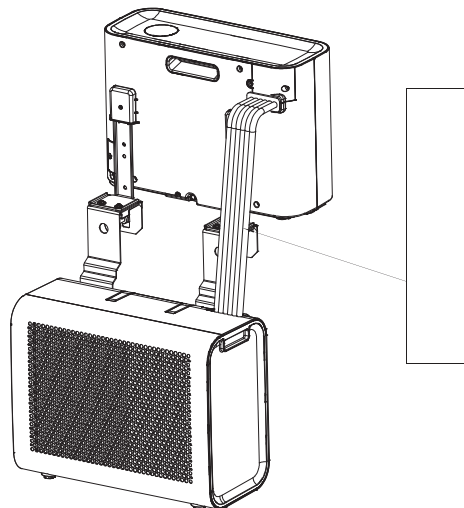

2.5 Install the complete unit in the caravan window and tighten the bracket properly.

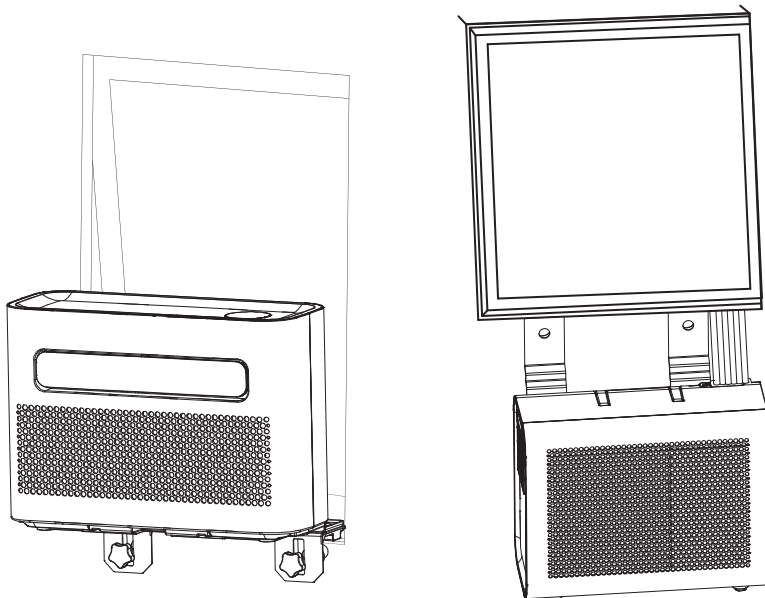

2.6 Installation of window bracket kit assembly

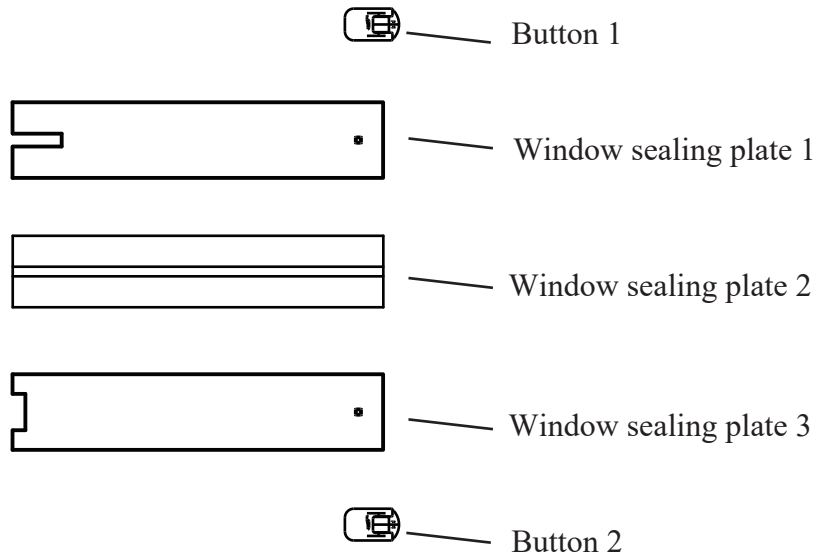

Step 1:

- (1) Measure window size.
- (2) Adjust the length of the window sealing-plate to fit the width or height of your window.
- (3) When the length of the window sealing plate is determined, lock the button.

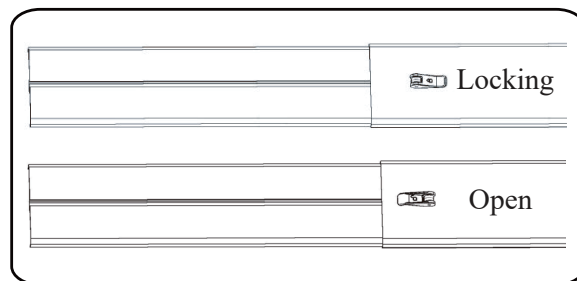

Step 2:

After the machine is fixed, the hose should correspond to the slot of the window sealing plate, and then install the window sealing plate on the window.

- (1) The window sealing plate 1 is assembled with the window sealing plate 2, which can be applied to the upper and lower closed windows, as shown in the picture 1.

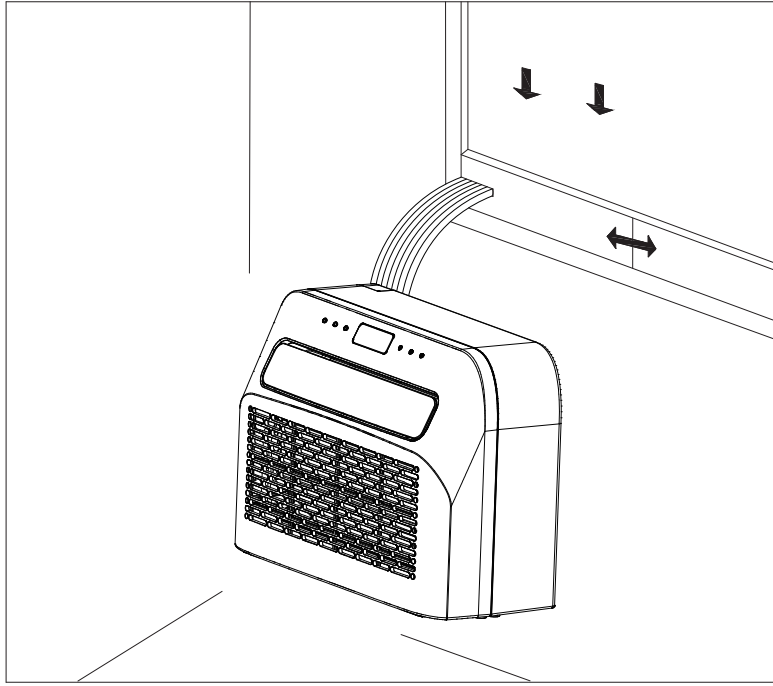

Picture 1

(2) The window sealing plate 2 is assembled with the window sealing plate 3, which can be applied to the left and right closed windows, as shown in the picture 2.

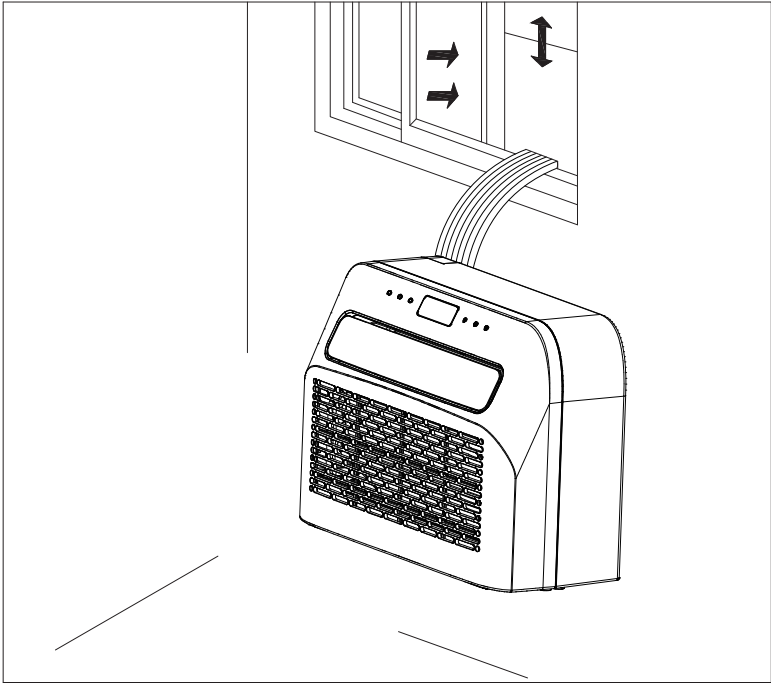

Picture 2

6. Error code list

If the device does not work or works insufficiently:

Check if an error code is visible in the display, refer to the code table for a solution. If no error code is visible in the display, go through the error table for a possible solution.

Error codes	
error code	Cause
FL	Water full alarm
E1	Pipe temperature sensor fault
E2	Room temperature sensor fault
EF	Indoor motor fault
Eb	Lack of fluorine
E4	Freeze protection

7. Troubles shooting guide

Failure guide		
Problem	Cause	Solution
The device does not turn on	No power	Turn power on
	Damaged electrical outlet	Turn off the power and check/repair the power outlet
	Unknown reason	Contact the dealer
Little air displacement or limited cooling effect	The lowest ventilation setting is selected	Select the high ventilation speed mode
	The air filter is dirty	Check and clean the filter
	The air supply or exhaust of the indoor unit is blocked	Check that the unit is not blocked and remove the obstruction
	The air supply or exhaust from the outdoor unit is blocked	Check that the unit is not blocked and remove the obstruction
	The ambient temperature is too low or high	The ambient temperature must be between 16 and 40°C
	Insufficient voltage from the power supply	Consult an installer or use a different power connection
Air displacement only but no cooling effect	The device runs in ventilation mode	Select the cooling mode(A/C)
	The cooling mode has just turned off automatically	Wait about 3-5minutes until the thermostat switches on again

Abnormal sounds or vibrations	The mounting brackets are not properly installed on the vehicle, or the device mounting screws are not sufficiently tightened	Check that the mounting bracket is tight and tighten the device mounting screws
Water is leaking from the indoor unit	The rubber stopper on the bottom of the indoor unit is missing, or is not pressed enough	Check or replace the rubber stopper
	The device is at an angle	The device must be mounted horizontally (maximum angle <math><3^{\circ}</math>)
The appliance emits a related odor	There is a serious problem	Switch off the device immediately and contact the dealer

8. Maintenance

Cleaning

Caution: Unplug the power cord before cleaning the product.

For Cleaning the Outside:

Wipe the outside with a damp cloth. They dry the device thoroughly with a dry cloth. Do not allow water or detergent to enter the machine. Do not clean the air conditioner with an aggressive cleaning agent and/or petrol.

Clean Filter:

It is important to regularly remove the dust from the filter. Remove the filter as shown in the picture below:

Clean the filter with tap water and/or a vacuum cleaner to remove any dirt from the filter.

Make sure the filter has dried before putting it back in the air conditioner.

Do not use water hotter than 40°C for cleaning and do not expose the filter to the sun.

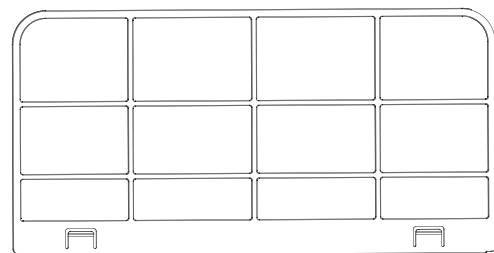
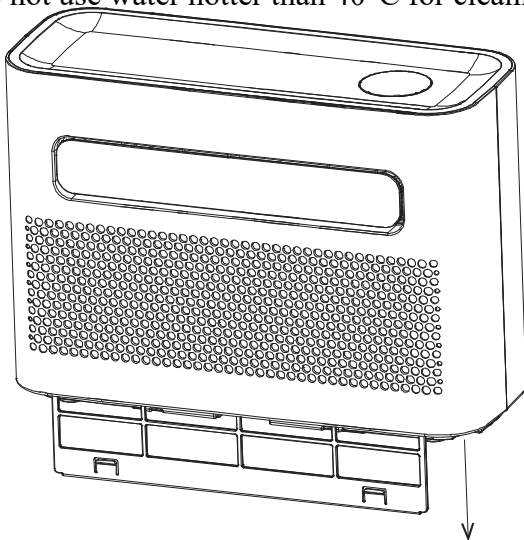

Maintenance

Remove the rubber seal from the condensation drain and drain the condensation moisture in an appropriate place when you store the air conditioner for a longer period of time. Then replace the rubber seal.

1. Remove the unit from the window.
2. Remove the rubber seal from the indoor unit, drain the condensate water.
3. Keep running in fan mode for two hours to make the internal dry.
4. Turn off the conditioner and pull down the plug.
5. Wash the filter then install;
6. Tear down the accessories and store
7. Store the air conditioner in a cool and dry place. We recommend that you put the air conditioner back in its packaging when you store it. This prevents dirt and dust from collecting on the air conditioner.

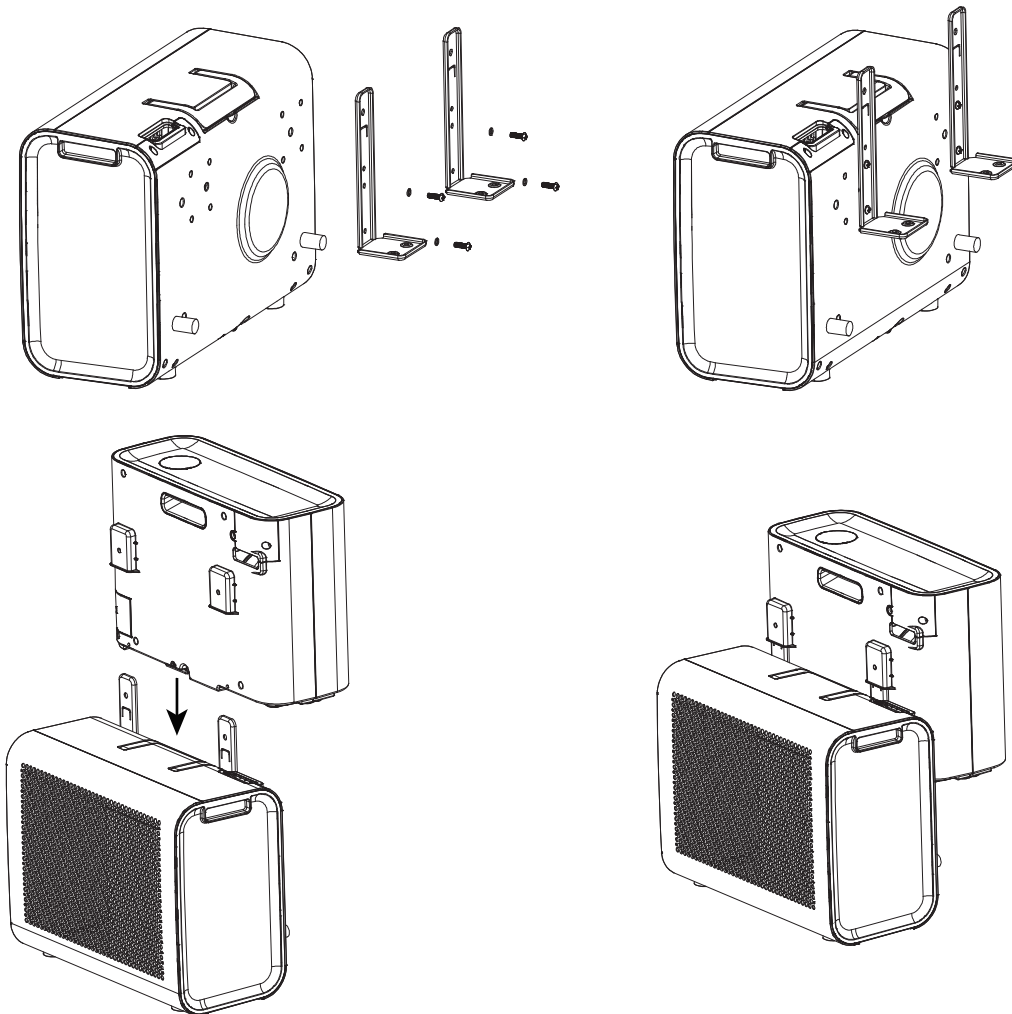

Mobile App Control

Using the mobile App remote the Portable Air Conditioner

Power Button

Turning the Portable AC ON/OFF by clicking the switch button in the frame on the home page

Click the icon on the center of the page to toggle ON/OFF

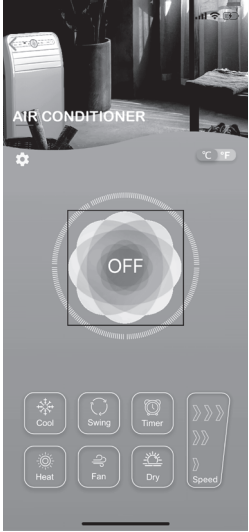
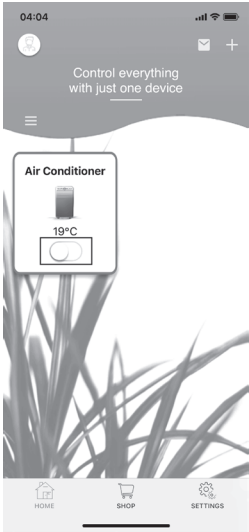

1. Control Button

Click on the Air **Conditioner** icon to enter the control page

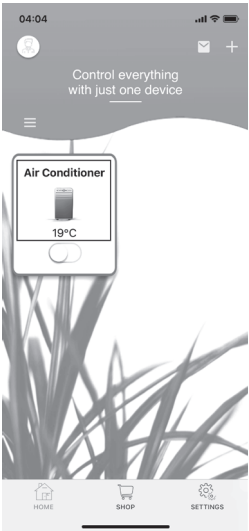

Mobile App Control

Fan Function

Select the **Fan** icon on the control panel (Temperature Setting will Disable)



Cooler Function

Press the **Cool** icon on the control panel



Dehumidify Function

Press the **Dry** icon on the control panel (Temperature Setting will Disable)



3. Temperature Settings

When the Air Conditioner is "ON" in cooler or heater mode, slide the temperature icon (on the left side of your screen) up and down to control the temperature. (Note: Temperature control can only be used in Cooler or Heater mode)



Mobile App Control

4. Rotation Settings

Once the portable AC is “ON”, select the **Swing** icon in any mode to toggle device rotation

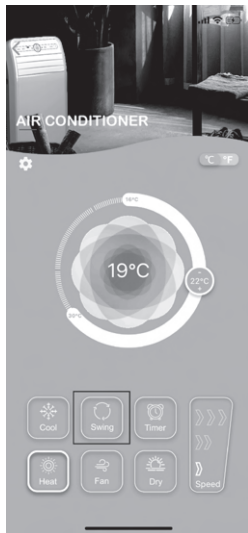

Put your **ON** and **OFF** times to set the Air Conditioning Device to turn On/Off in the specified times. (Select the **Repeat** toggle to maintain the timer schedule.)

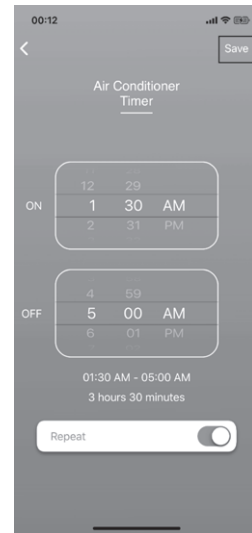

5. Air Conditioner Timer Setting

Press **Timer** on the control panel

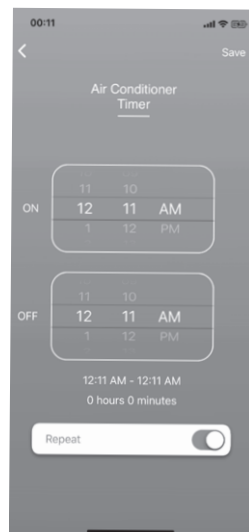
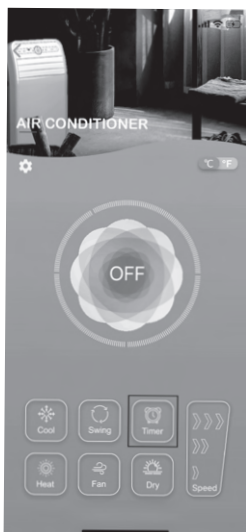

6. Speed Settings

Use  to change the 2-Speed

settings under mode of Cool/Swing. (Note: Fan speed will be at minimum and unadjustable under Dehumidifier mode.)



Mobile App Control

7. Temperature Display

Air Conditioner Mobile App can apply temperature display from **C** (Celsius) to **F** (Fahrenheit) by selecting the temperature icon on the upper middle right portion of the screen



Enter your phone number or email address registered with UKOKE, then press send to receive verification code

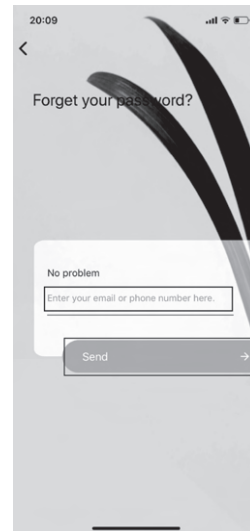

Device Settings

8. Forgot Password

Press Forgot Password

Enter the verification code, New password, Confirm Password before you save it. Code will reset in 59 seconds

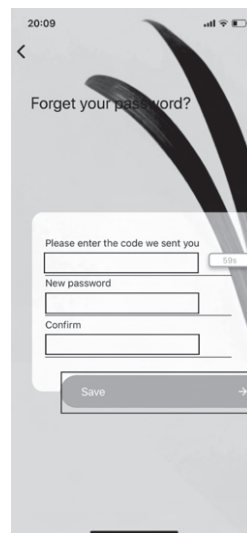
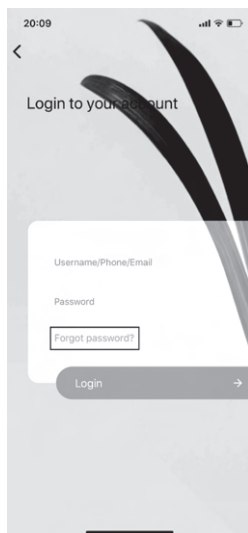

(*Reference QUICK SETTING GUIDE 11.1)

Mobile App Control

9. Rename UKOKE AC on mobile device

Click Air Conditioner icon on home page into control panel

Press the name bar (default as **Air Conditioner**) to rewrite to your own device name, ex. "AC", and click **Save**

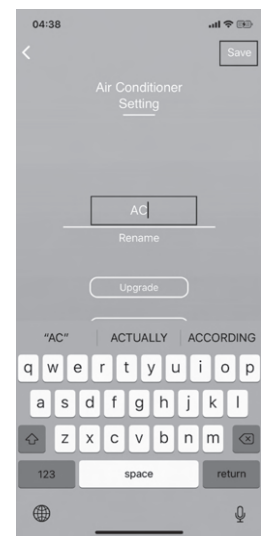
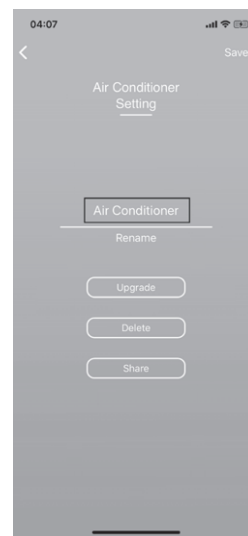

Select "Settings" Icon on upper middle left

The device name will show on your Home Page

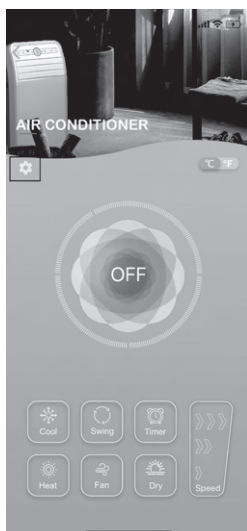

Mobile App Control

10. Software Update to latest version

Click Air Conditioner icon on home page into control panel



Keep AC unit plugged in;
Press **Upgrade**

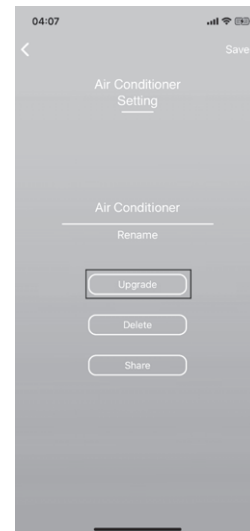

Click "Settings" Icon on upper middle left

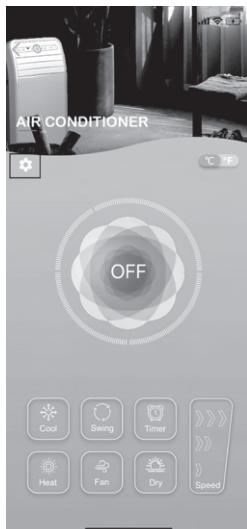

In the update page, press **Upgrade** again

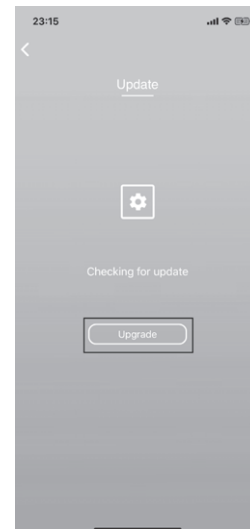

Mobile App Control

If the software is updated to the latest version, the mobile screen will pop-up "This device is the latest version"

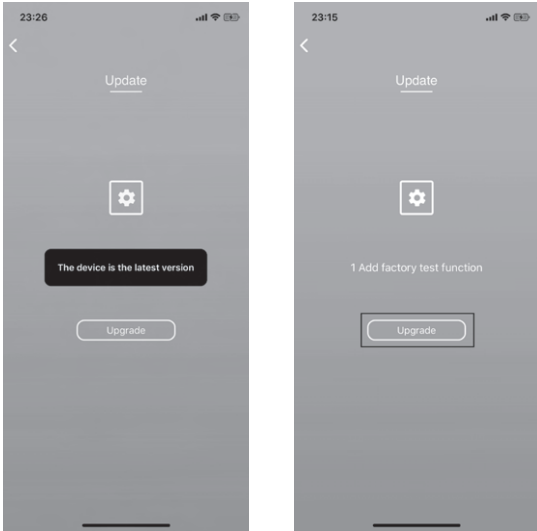

11. To Delete Device from the App

Click Air Conditioner icon on home page into control panel

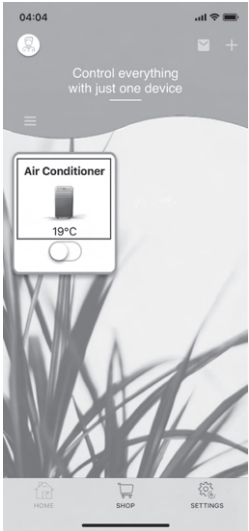

(*Only If you want to delete the App)

Be sure the mobile device upgrade is completed properly.
DO NOT access any other app when installing.



Press "Settings" Icon, into settings page

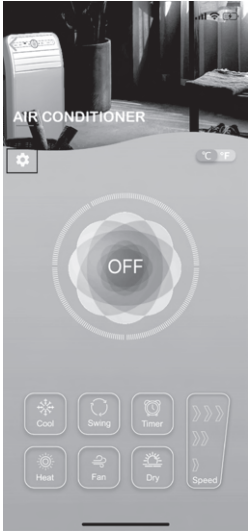

Mobile App Control

Press **Delete** to delete the connected device



Click "Settings" Icon Select **Share**



Share the Device
(Your family members can control the devices after shared)
Click Air Conditioner icon on home page into control panel

Type in a phone number or email address that you would like to share device to and click **Send link** to complete share.

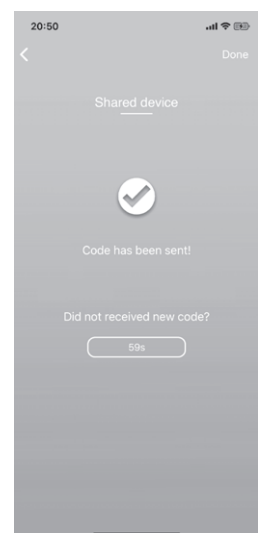
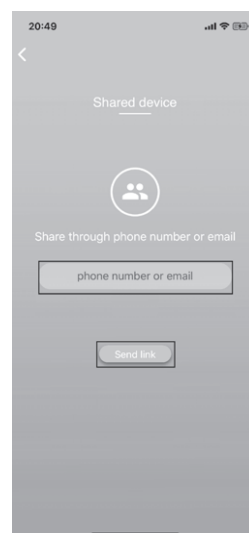



Climatiseur de camping-car

Manuel d'utilisation

SKUS: USPC06C

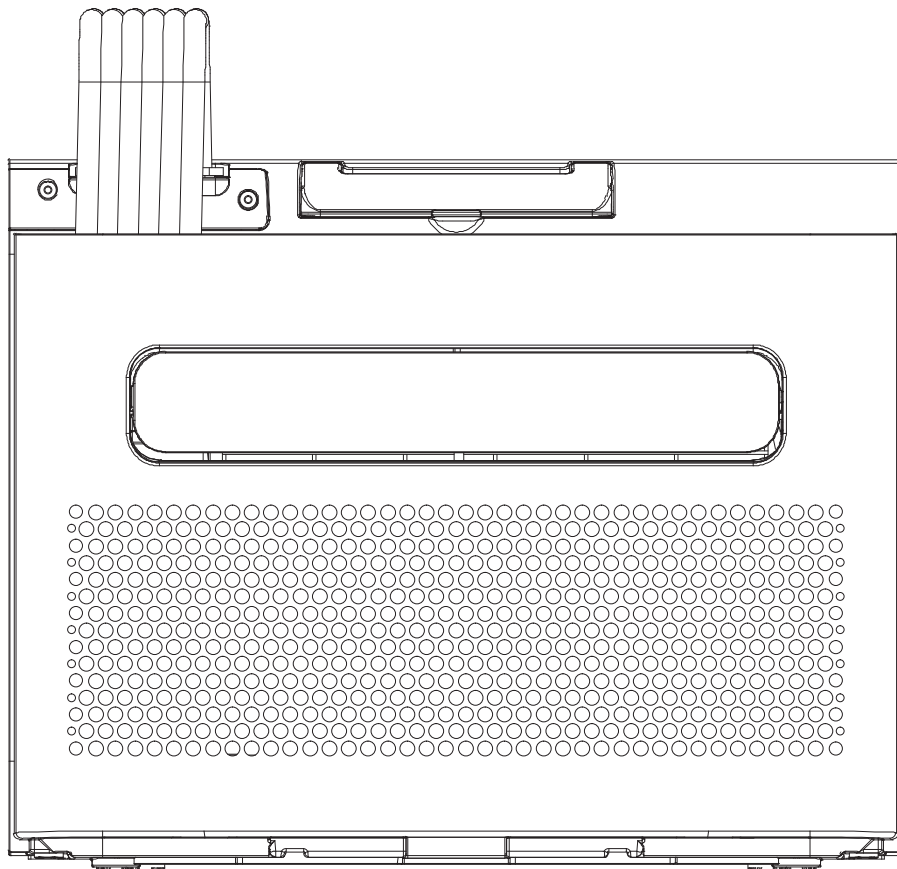

Sommaire

1. Consignes de sécurité.....	4
2. Liste des accessoires	5
3. Désignation des pièces	6
4. Fonctionnement du panneau de commande.....	7
5. Installation du climatiseur	8
6. Liste des codes d'erreur	12
8. Maintenance.....	13

1. Consignes de sécurité

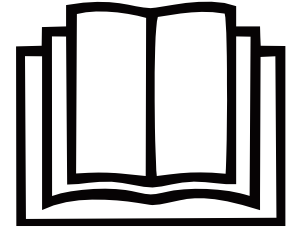

IMPORTANT!

Les climatiseurs doivent toujours être stockés et transportés en position verticale, sinon le compresseur risque d'être irrémédiablement endommagé; en cas de doute, il est conseillé d'attendre au moins 24 heures après l'installation avant de démarrer l'appareil.

Avertissement supplémentaire pour l'appareil avec gaz réfrigérant R32 (se référer à la plaque signalétique pour le type de gaz réfrigérant utilisé).



ATTENTION AU FEU!

Lisez attentivement le manuel avant d'utiliser l'appareil réfrigérant R32.

- Cet appareil contient environ 7,41 oz de gaz réfrigérant.
- L'appareil doit être installé, opéré et stocké dans une pièce dont la surface au sol est supérieure à 4m².

Avertissement

Lorsque vous utilisez ce climatiseur, vous devez toujours respecter les règles de sécurité. Ceci permet d'éviter les risques de blessures corporelles, d'électrocution et d'endommagement du produit. Veuillez donc lire toutes les instructions au préalable.

- Lisez attentivement le manuel avant toute utilisation.
- Si les conditions d'utilisation ne sont pas respectées, le fabricant ne sera pas responsable des dommages ou blessures résultant de l'utilisation de cet appareil.
- Gardez le manuel, le bon de garantie et le ticket de caisse.
- Les enfants doivent être surveillés pour ne pas jouer avec l'appareil.
- Cet appareil n'est pas destiné à être utilisé par des enfants de moins de 8 ans ou par des personnes dont les capacités physiques, sensorielles ou mentales sont limitées ou dont l'expérience et les connaissances sont limitées, sauf si elles sont accompagnées ou ont reçu des instructions sur l'utilisation de l'appareil par une personne responsable de leur sécurité.
- N'utilisez jamais l'appareil s'il est visiblement endommagé ou s'il y a des ruptures du cordon.
- Ne réparez jamais l'appareil vous-même si l'appareil, le cordon ou la fiche sont endommagés. Demandez toujours au fabricant ou à un technicien qualifié de le faire.
- L'appareil n'est pas adapté à un usage commercial.
- Utilisez et stockez toujours l'appareil dans un endroit sec.
- N'utilisez jamais d'accessoires qui ne sont pas recommandés par le fabricant.
- Cet appareil est uniquement adapté à une utilisation dans un camping-car et à l'usage auquel il est destiné.
- Il est interdit de modifier ce produit (ou toute partie de celui-ci).
- Ne branchez jamais plusieurs appareils électriques sur une même prise de courant. Cela permet d'éviter un mauvais branchement et une charge thermique élevée.
- Gardez une distance d'au moins 2 mètres des objets enflammés en raison des mesures de prévention des incendies.
- Les utilisateurs n'ont pas le droit d'ajouter eux-mêmes du réfrigérant.

- Ne tirez pas directement sur le tuyau et ne le détruisez pas avec des objets pointus. Si vous remarquez que le tuyau est endommagé, arrêtez de l'utiliser et prenez contact.
- Contactez le distributeur pour la réparation.
- Ne placez pas le climatiseur (unité intérieure et extérieure) sous la pluie ou dans l'eau.

Emplacement de l'installation du climatiseur

Le climatiseur doit être placé sur une surface ferme et plate.

Note: Le climatiseur ne doit pas être incliné ou penché lorsque l'appareil est utilisé. Ce climatiseur ne doit pas être installé dans les endroits suivants:

- Près de sources de chaleur intense, de vapeurs et de gaz inflammables ou explosifs.
- Dans un environnement qui contient des produits chimiques (substances évaporantes, solvants organiques, etc.), dès qu'il pleut, la climatisation doit être éloignée de la fenêtre.
- Lorsqu'il est utilisé à l'extérieur, le climatiseur doit être protégé de la pluie.

De plus, tenez compte des réglementations suivantes:

- Le produit doit être maintenu en position verticale à tout moment et dans tous les cas. Ne tenez pas l'appareil de côté ou à l'envers.
- Essayez de maintenir le climatiseur droit lorsque vous le déplacez ou le transportez. Faites en sorte qu'il ne soit pas secoué ou échappé.
- Vérifiez que le système d'alimentation en air n'est pas obstrué et reste bien ventilé.
- N'insérez pas d'objets par les ouvertures de l'entrée et de la sortie d'air. Les objets peuvent rencontrer des pièces électriques ou le ventilateur de cette manière et cela pourrait être dangereux.
- Ne placez pas d'objets lourds sur le produit.
- Retirez la fiche de la prise avant de déplacer le climatiseur, de réaliser des opérations de maintenance, de nettoyage ou de ne pas l'utiliser pendant une longue période.
- Ne tirez pas sur la fiche pour déplacer la machine.
- Nettoyez le filtre à poussière de l'alimentation en air au moins une fois par mois.
- Si la machine n'est pas utilisée pendant une longue période, elle doit être stockée dans un endroit frais et sec. Nettoyez et séchez le climatiseur bien à l'avance.

2. Liste des accessoires

Nom	Quantité
Tuyau de vidange	1
Support d'accessoires 1	2
Support d'accessoires 2	2
Amortisseurs en caoutchouc antichocs	2
Vis à mains	2
Vis M6	12
Joints M6	12
Manchon de protection	1
Plaque d'étanchéité de fenêtre 1	1
Plaque d'étanchéité de fenêtre 2	1
Plaque d'étanchéité de fenêtre 3	1
Bouton 1	1
Bouton 2	1

3. Désignation des pièces

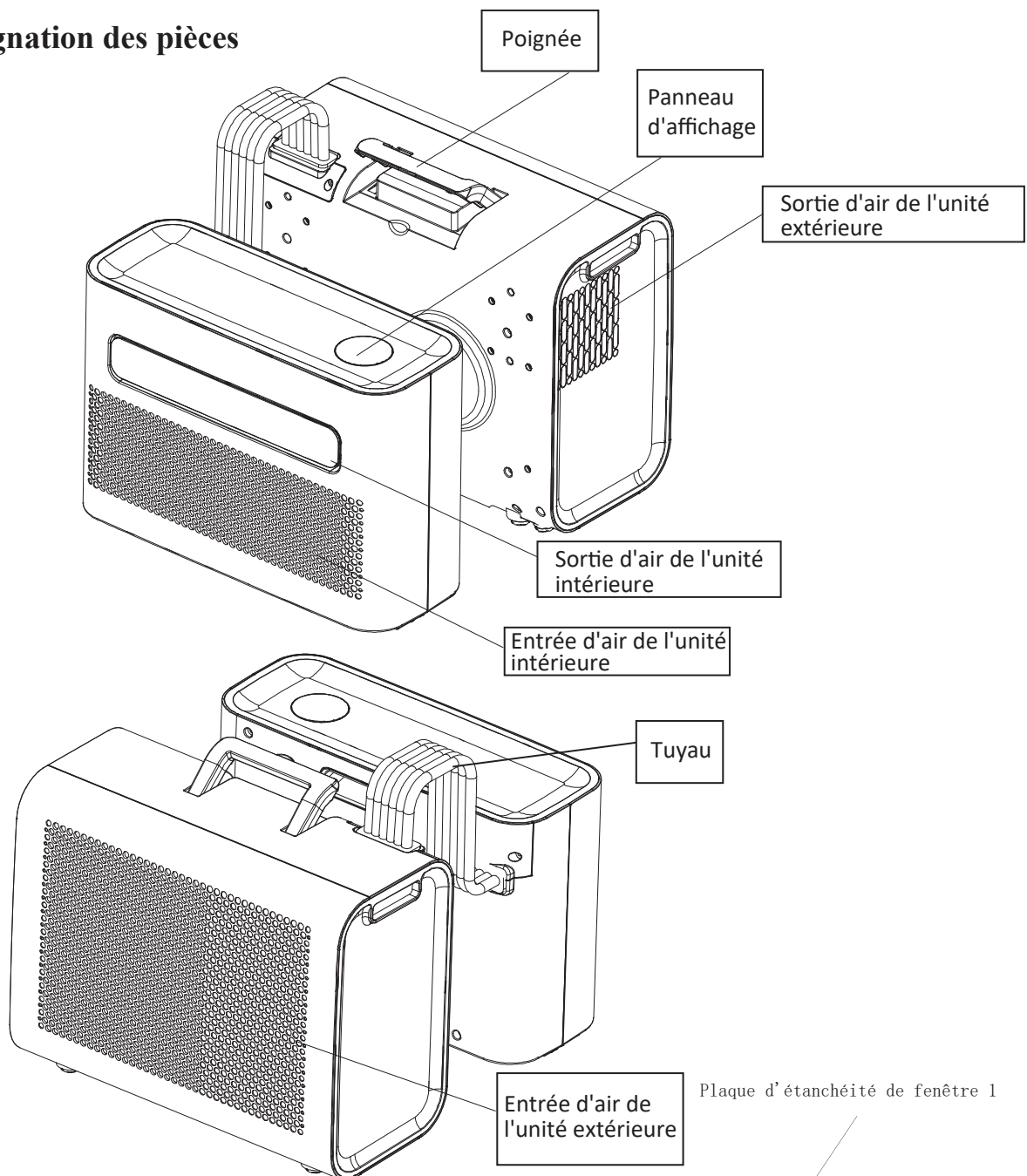

Accessoires

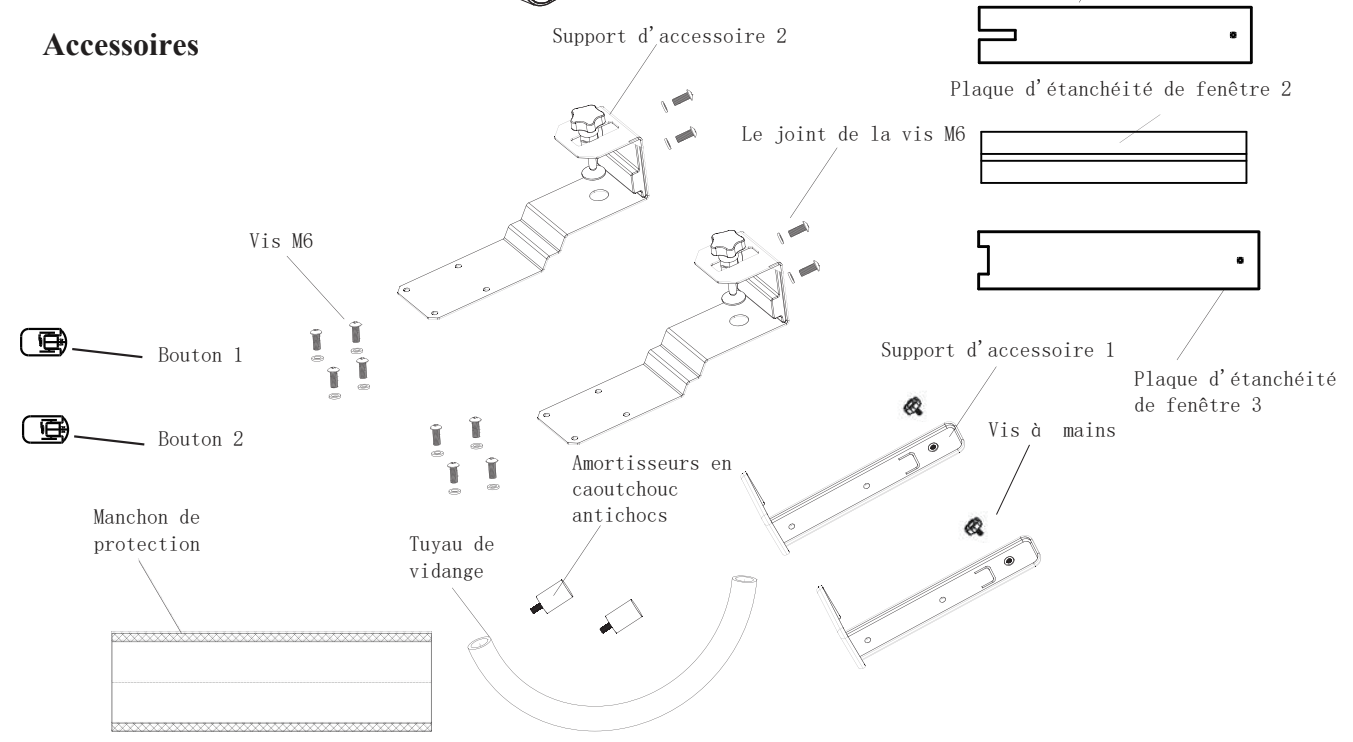

4. Fonctionnement du panneau de commande

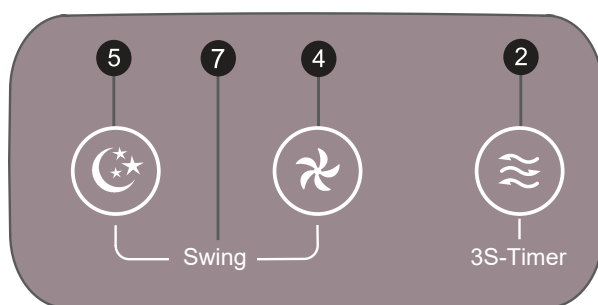

① Alimentation

Appuyez sur cette touche pour allumer et éteindre l'appareil.

Lorsque le climatiseur est allumé, la température est réglée par défaut sur 22°C. Le capteur de température mesure la température ambiante et si elle dépasse 22°C, l'unité extérieure commence à fonctionner pour faire baisser la température. Si la température ambiante est déjà inférieure à 22°C, alors l'unité extérieure ne démarre pas.

② Mode

Appuyez sur cette touche pour sélectionner les différents modes, "Refroidissement", "Ventilation", "Déshumidification" ;

Mode "En veille/en marche", en appuyant sur cette touche, vous pouvez régler la temporisation marche/arrêt.

③ Réglage de la température/temps

En "Mode Refroidissement", appuyez sur la touche pour augmenter ou diminuer la température;

En "Mode minuterie", appuyez sur la touche pour régler l'heure de mise en marche/arrêt de la machine, la température de réglage étant réglable de 16~30°C (60-86°F);

Appuyez sur la touche "Haut/Bas" en même temps pour basculer entre °C et °F.

④ Vitesse de ventilation

Appuyez sur la touche pour choisir la vitesse de ventilation basse/haute.

⑤ Mode veille

Appuyez sur la touche pour entrer ou quitter le mode veille. Après 20 secondes, tous les feux et l'affichage numérique s'éteignent et le climatiseur se met en veille. Par contre, le ventilateur de l'unité intérieure continue de fonctionner à faible vitesse.

⑥ Fenêtre d'affichage

Vérifiez la température et l'heure à partir de cette fenêtre.

⑦ Balancement

Appuyez simultanément sur les touches de mode "Vitesse de ventilation" et "Veille" pour activer ou désactiver la fonction de balancement.

⑧ Fonction Wi-Fi

Appuyez sur le bouton "Vitesse de ventilation" pendant 3 secondes pour connecter ou déconnecter l'application.

5. Installation du climatiseur

- a. Déballez la machine et les accessoires et vérifiez que le tuyau entre l'unité intérieure et extérieure est correctement raccordé. Vérifiez aussi que le tuyau de vidange de la condensation est muni d'un couvercle en caoutchouc. Enfin, vérifiez si les accessoires sont complets.
- b. Installez les accessoires comme illustré sur la figure. Placez le support d'accessoires 1 sur le support d'accessoires 2, serrez les vis à mains et reliez le support d'accessoires 1 au support d'accessoires 2. Voilà comment vous formez la poignée de transport.

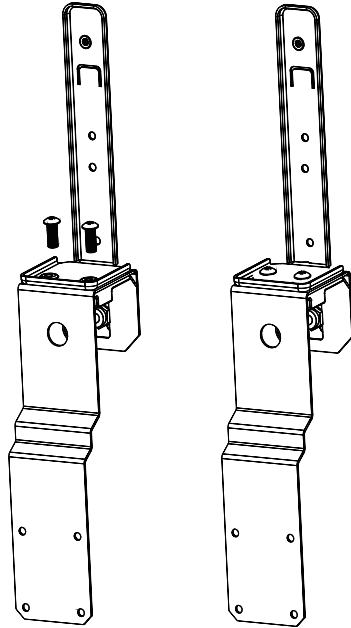

2.1 Placez les caoutchoucs antichocs à l'arrière de l'unité extérieure.

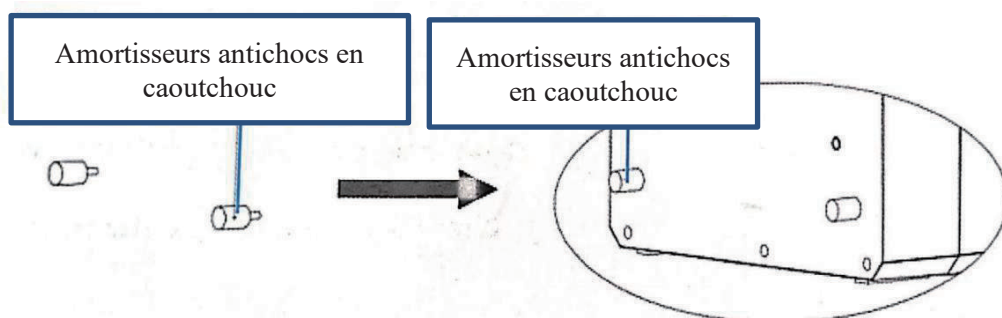

2.2 Installez le support comme illustré dans la figure ci-dessous. Installez les unités intérieure et extérieure sur le support pour fixer les deux parties. Pour sécuriser les unités sur le support, serrez les vis M6 dans les trous appropriés.

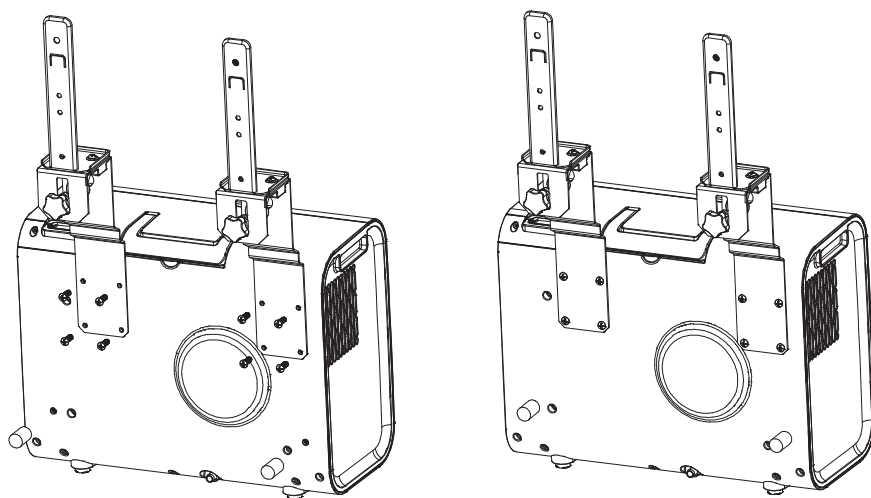

2.3 Installez l'unité intérieure sur le support et serrez le support correctement. Puis, enrroulez le manchon de protection sur le tuyau entre les unités extérieure et intérieure. (Voir l'illustration ci-dessous)

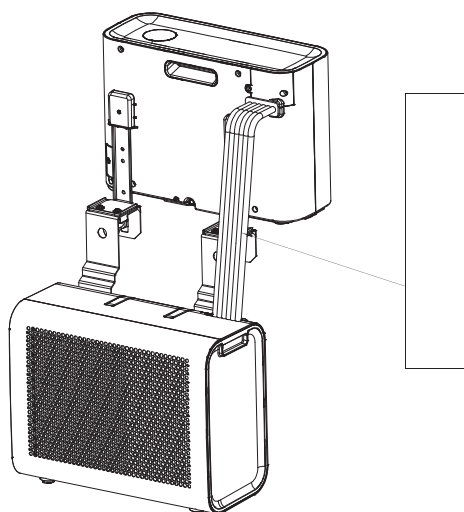

2.4 Installez l'unité complète dans la fenêtre du camping-car et serrez correctement le support.

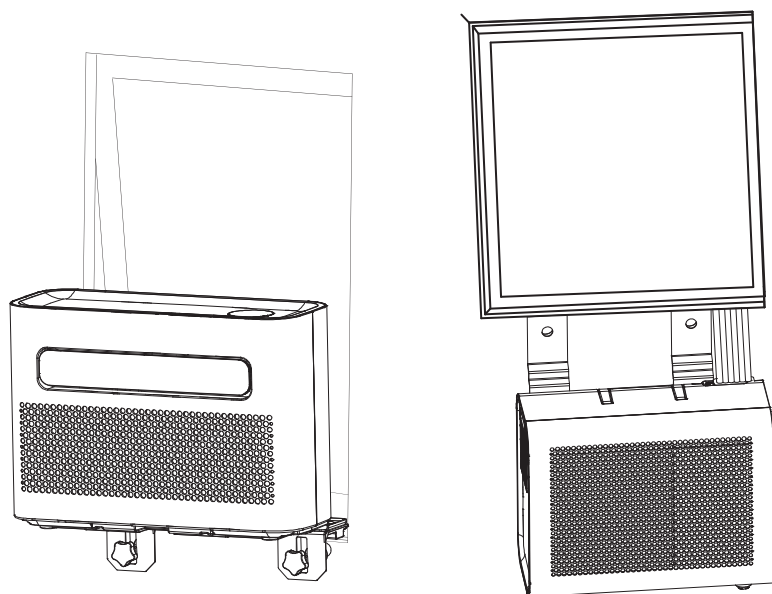

2.5 Installation du kit de fixation de la fenêtre

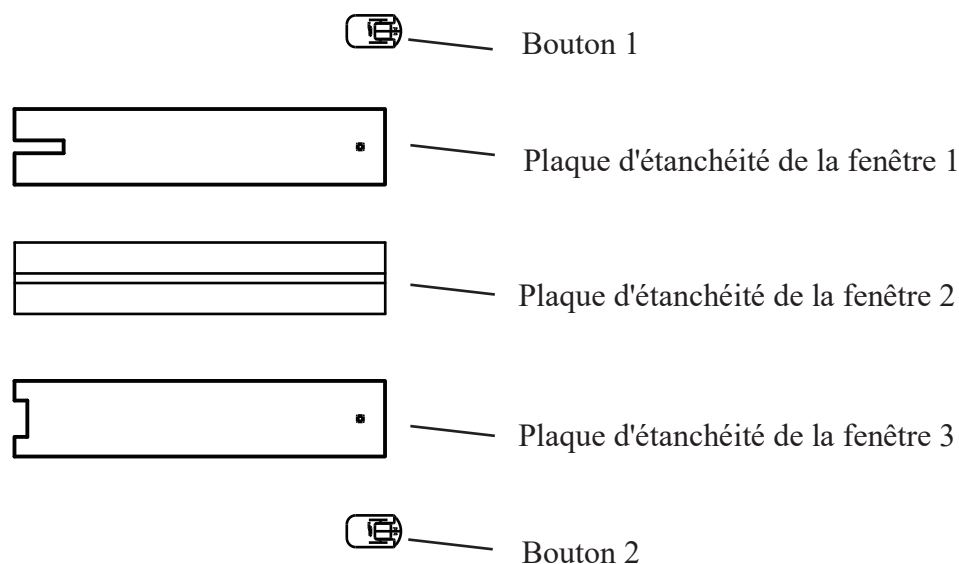

Étape 1:

- (1) Mesurez la taille de la fenêtre.
- (2) Ajustez la longueur de la plaque d'étanchéité de la fenêtre pour l'adapter à la largeur ou à la hauteur de votre fenêtre.
- (3) Lorsque la longueur de la plaque d'étanchéité de la fenêtre est déterminée, verrouillez le bouton.

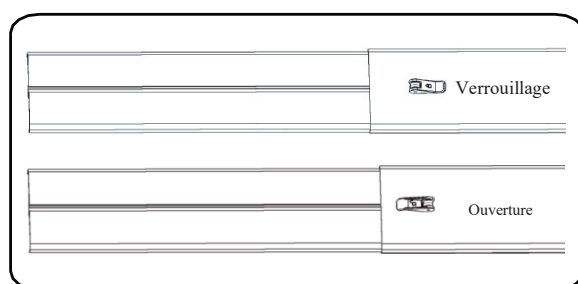

Étape 2:

Après avoir fixé la machine, le tuyau doit correspondre à l'emplacement de la plaque d'étanchéité de la fenêtre, et ensuite installez la plaque d'étanchéité de la fenêtre sur la fenêtre.

- (1) La plaque d'étanchéité de la fenêtre 1 est assemblée avec la plaque d'étanchéité de la fenêtre 2, qui peut être appliquée sur les fenêtres fermées supérieures et inférieures, comme indiqué sur la photo 1.

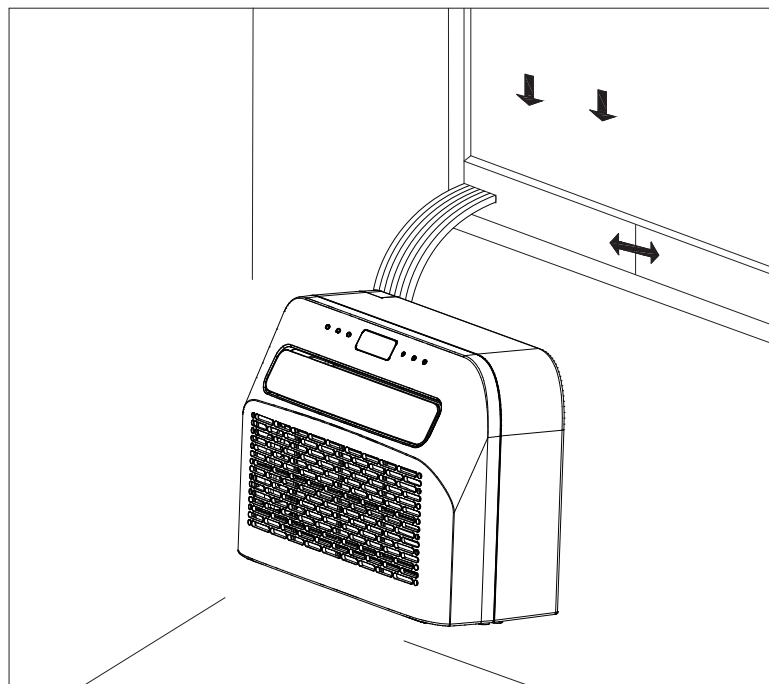

Photo 1

(2) La plaque d'étanchéité de la fenêtre 2 est assemblée avec la plaque d'étanchéité de la fenêtre 3, qui peut être appliquée sur les fenêtres fermées gauche et droite, comme indiqué sur la photo 2.

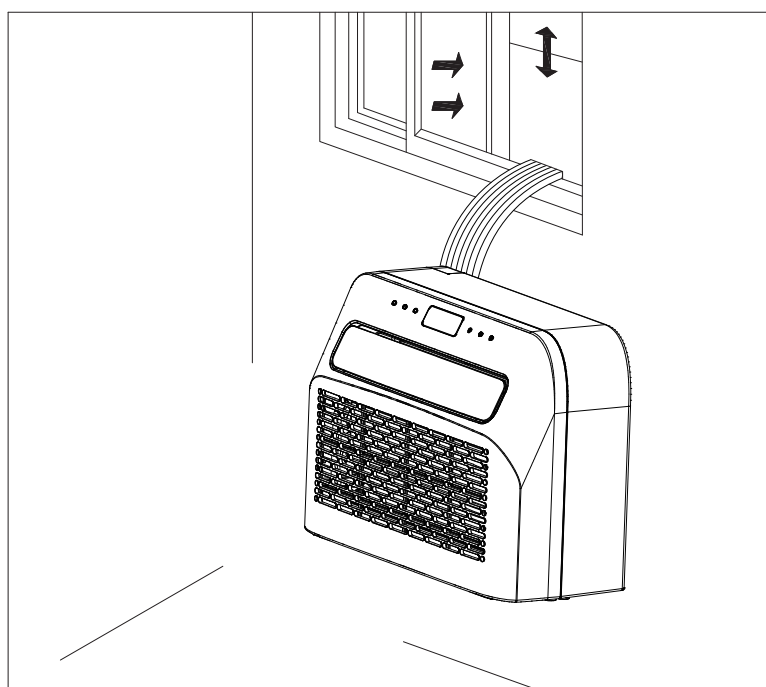

Photo 2

6. Liste des codes d'erreur

Si l'appareil ne fonctionne pas ou fonctionne insuffisamment:

- Vérifiez si un code d'erreur est visible sur l'écran, référez-vous au tableau des codes pour trouver une solution.
- Si aucun code d'erreur n'est visible sur l'écran, vérifiez le tableau des erreurs pour trouver une solution possible.

Codes d'erreur	
Code d'erreur	Cause
FL	Alarme d'eau pleine
E1	Défaut du capteur de température du tuyau
E2	Défaut du capteur de la température ambiante
EF	Défaut du moteur intérieur
Eb	Manque de fluor
E4	Protection contre la congélation

7. Guide de dépannage

Guide des défaillances		
Problème	Cause	Solution
L'appareil ne s'allume pas	Pas d'alimentation	Allumez l'appareil
	Prise électrique endommagée	Coupez le courant et vérifiez/réparez la prise électrique
	Raison inconnue	Contactez le revendeur
Faible déplacement d'air ou effet de refroidissement limité	Le réglage de ventilation le plus bas est sélectionné	Sélectionnez le mode de vitesse de ventilation élevée
	Le filtre à air est sale	Vérifiez et nettoyez le filtre
	L'alimentation ou l'évacuation d'air de l'unité intérieure est bloquée	Vérifiez que l'unité n'est pas bloquée et retirez l'obstruction
	L'alimentation ou l'évacuation d'air de l'unité extérieure est bloquée	Vérifiez que l'unité n'est pas bloquée et retirez l'obstruction
	La température ambiante est trop basse ou trop élevée	La température ambiante doit être entre 16 et 40°C
Uniquement le déplacement d'air mais pas d'effet de refroidissement	Tension insuffisante de l'alimentation	Consultez un installateur ou utilisez une autre connexion électrique
	L'appareil fonctionne en mode ventilation	Sélectionnez le mode de refroidissement (A/C)
	Le mode de refroidissement vient de s'arrêter automatiquement	Attendez environ 3-5 minutes jusqu'à ce que le thermostat s'allume à nouveau

Bruits ou vibrations anormaux	Les supports de montage ne sont pas correctement installés sur le véhicule, ou les vis de montage de l'appareil ne sont pas suffisamment serrées	Vérifiez que le support de montage est bien fixé et serrez les vis de montage de l'appareil
De l'eau s'écoule de l'unité intérieure	Le bouchon en caoutchouc qui se trouve sur le fond de l'unité intérieure est absent ou n'est pas suffisamment enfoncé	Vérifiez ou remplacez le bouchon en caoutchouc
	L'appareil est à un angle	L'appareil doit être monté horizontalement (angle maximum $<3^{\circ}\text{C}$)
L'appareil dégage une odeur connexe	Il y a un problème grave	Éteignez immédiatement l'appareil et contactez le revendeur

8. Maintenance

Nettoyage

Attention: Débranchez le cordon d'alimentation avant de nettoyer l'appareil.

Pour nettoyer l'extérieur:

Essuyez l'extérieur avec un chiffon humide. Séchez ensuite soigneusement l'appareil avec un chiffon sec. Ne laissez pas d'eau ou de détergent entrer dans l'appareil. Ne nettoyez pas le climatiseur avec un produit de nettoyage agressif et/ou de l'essence.

Nettoyer le filtre:

Il est important de retirer régulièrement la poussière du filtre. Retirez le filtre comme illustré sur la figure ci-dessous.

- Nettoyez le filtre à l'eau du robinet et/ou avec un aspirateur pour éliminer toute saleté du filtre.
- Vérifiez que le filtre a séché avant de le remettre dans le climatiseur.
- N'utilisez pas d'eau plus chaude que 40°C pour le nettoyage et n'exposez pas le filtre au soleil.

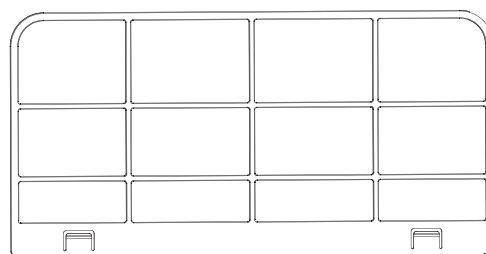
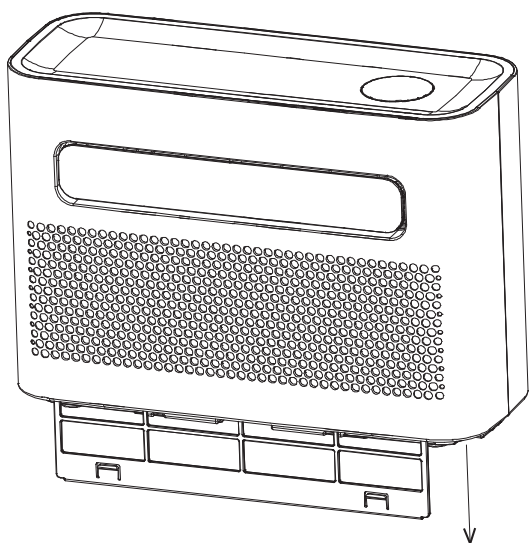

Maintenance

Retirez le joint en caoutchouc de la vidange de condensation et évacuez l'humidité de condensation dans un endroit approprié lorsque vous stockez le climatiseur pendant une longue période. Ensuite, remettez le joint en caoutchouc en place.

1. Retirez l'unité de la fenêtre
2. Retirez le joint en caoutchouc de l'unité intérieure, vidangez l'eau de condensation
3. Laissez fonctionner en mode ventilateur pendant deux heures pour que l'intérieur soit sec
4. Éteignez le climatiseur et débranchez la fiche
5. Lavez le filtre puis installez-le
6. Démontez les accessoires et rangez-les
7. Rangez le climatiseur dans un endroit frais et sec. Nous vous recommandons de remettre le climatiseur dans son emballage lorsque vous le rangez. Ceci empêche la saleté et la poussière de s'accumuler sur le climatiseur

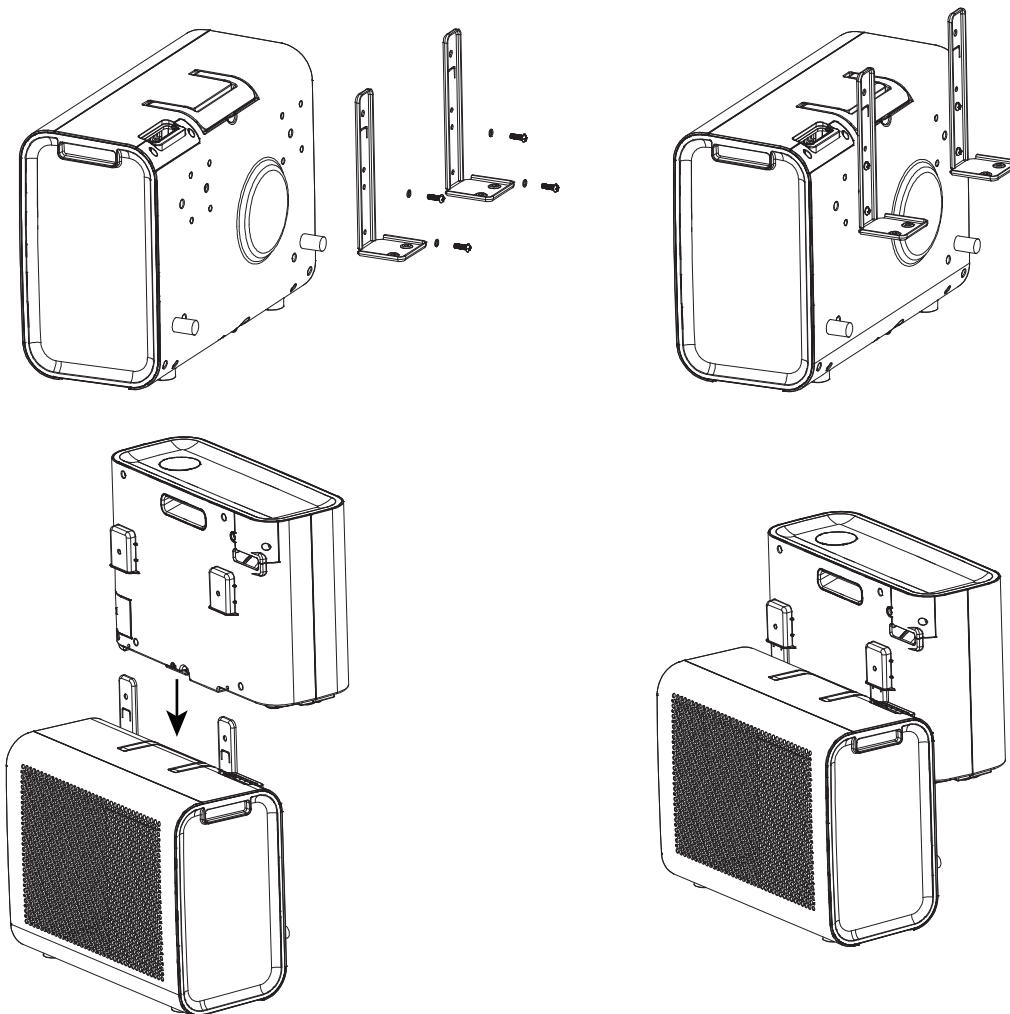

Contrôle de l'application mobile

Utilisation de l'application mobile à distance du climatiseur portable

Bouton d'alimentation

Allumer/éteindre le climatiseur portable en cliquant sur le bouton interrupteur dans la page d'accueil

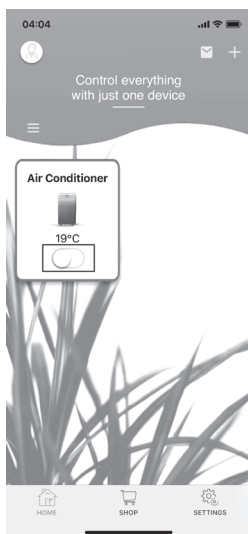

Cliquez sur l'icône au centre de la page pour basculer en mode Marche/Arrêt

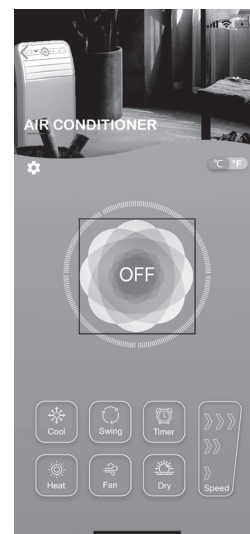

1. Bouton de contrôle

Cliquez sur l'icône du climatiseur pour accéder à la page de contrôle

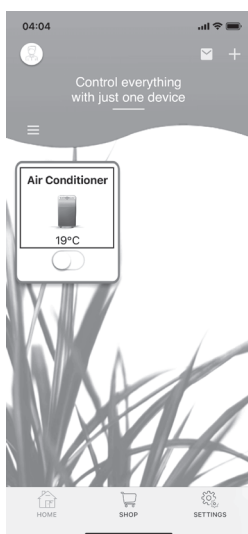

Contrôle de l'application mobile

Fonction de ventilateur

Sélectionnez l'icône du **ventilateur** sur le panneau de commande (le réglage de la température sera désactivé)



Fonction de refroidissement

Appuyez sur l'icône de **refroidissement** sur le panneau de commande



Fonction de déshumidification

Appuyez sur l'icône **Sec** du panneau de commande (le réglage de la température sera désactivé).



3. Réglages de la température

Lorsque le climatiseur est allumé en mode refroidissement ou chauffage, faites glisser l'icône de température (à gauche de l'écran) vers le haut et vers le bas pour contrôler la température. (Remarque: le contrôle de la température ne peut être utilisé qu'en mode Refroidissement ou Chauffeur).



Contrôle de l'application mobile

4. Paramètres de rotation

Une fois que le climatiseur portable est allumée, sélectionnez l'icône **Swing** dans n'importe quel mode pour basculer la rotation de l'appareil.

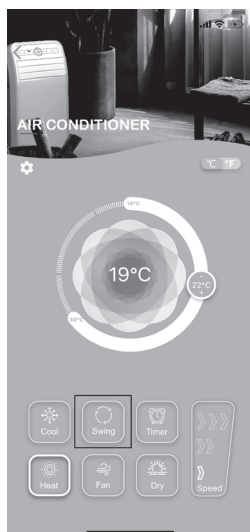

Indiquez vos heures de mise en **marche** et **d'arrêt** pour que le climatiseur s'allume et s'éteigne aux heures spécifiées. (Sélectionnez le bouton **Répéter** pour maintenir la programmation de la minuterie).

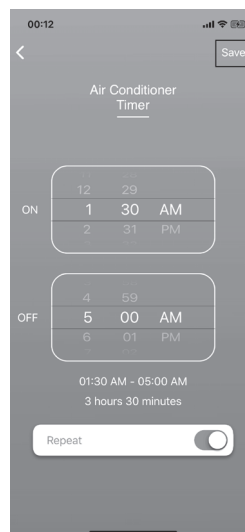

5. Réglage de la minuterie du climatiseur

Appuyez sur **Timer** sur le panneau de commande

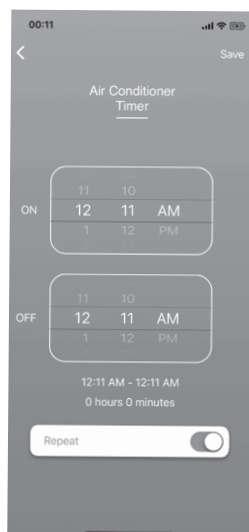
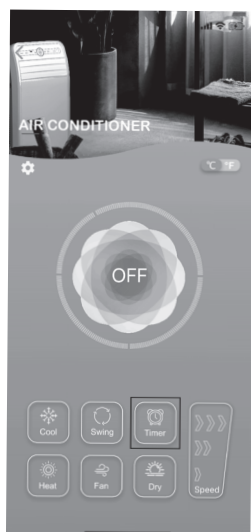

6. Réglages de la vitesse

Utilisez  pour modifier les 2 réglages

de vitesse en mode Refroidissement/Swing. (Remarque: la vitesse du ventilateur sera au minimum et non réglable en mode déshumidificateur).

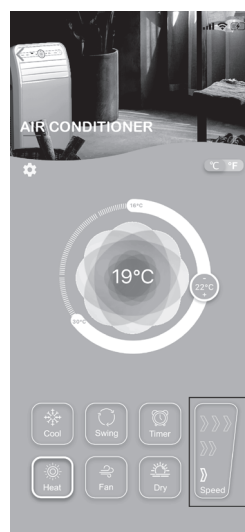

Contrôle de l'application mobile

7. Affichage de la température

L'application mobile pour le climatiseur peut appliquer l'affichage de la température de C (Celsius) à F (Fahrenheit) en sélectionnant l'icône de température dans la partie supérieure du milieu à droite de l'écran.



Entrez votre numéro de téléphone ou votre e-mail enregistrés sur UKOKE, puis appuyez sur envoyer pour recevoir le code de vérification

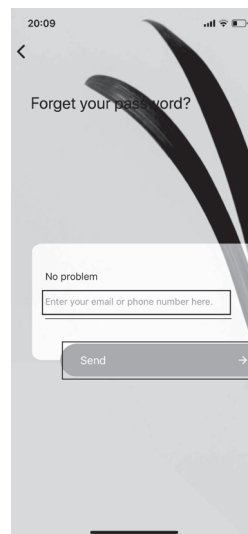

Paramètres de l'appareil

8. Mot de passe oublié

Appuyez sur mot de passe oublié

Entrez le code de vérification, le nouveau mot de passe, le mot de passe de confirmation avant de l'enregistrer, le code sera réinitialisé dans 59 secondes.

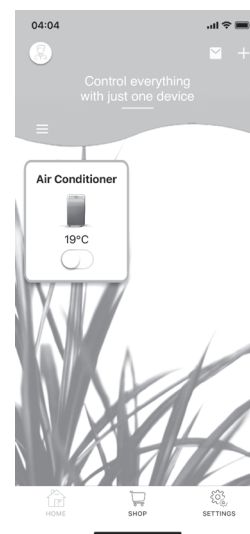
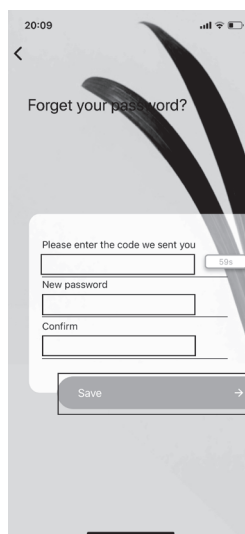
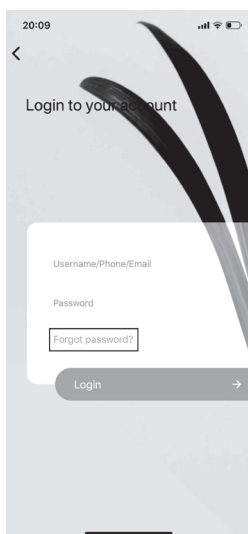

(*Référence GUIDE DE RÉGLAGE RAPIDE 11.1)

Contrôle de l'application mobile

9. Renommez UKOKE AC sur l'appareil mobile

Cliquez sur l'icône du climatiseur sur la page d'accueil du panneau de contrôle.

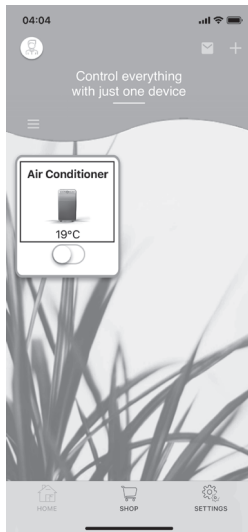

Appuyez sur la barre de nom (par défaut, **Air Conditioner**) pour le remplacer par le nom de votre appareil, par exemple "AC", et cliquez sur **Enregistrer**



Cliquez sur l'icône "Paramètres" en haut au milieu à gauche.

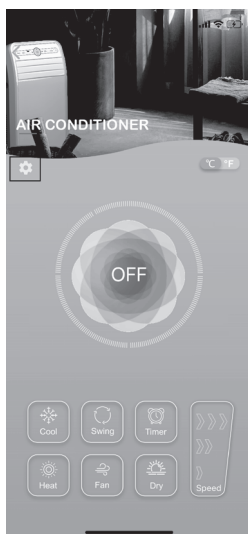

Le nom de l'appareil apparaîtra sur votre page d'accueil.

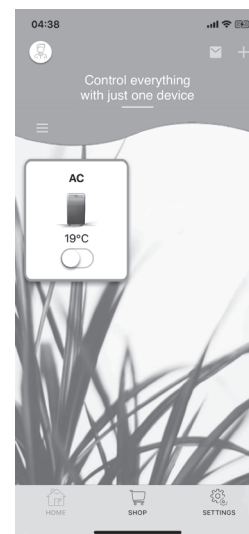

Contrôle de l'application mobile

10. Mise à jour du logiciel à la dernière version

Cliquez sur l'icône du climatiseur sur la page d'accueil du panneau de contrôle.

Laissez le climatiseur branché et appuyez sur **Mise à jour**

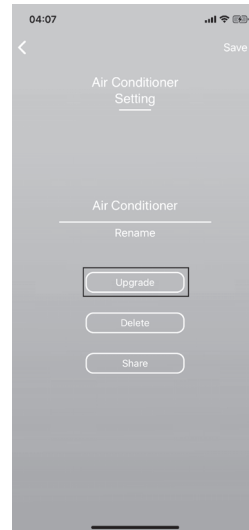
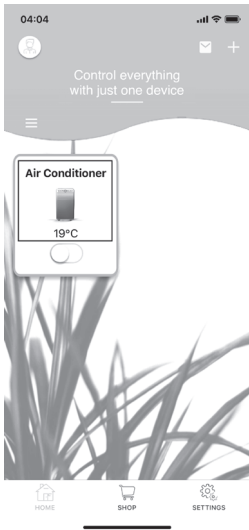

Cliquez sur l'icône "Paramètres" en haut au milieu à gauche.

Dans la page de mise à jour, appuyez à nouveau sur **Mise à jour**

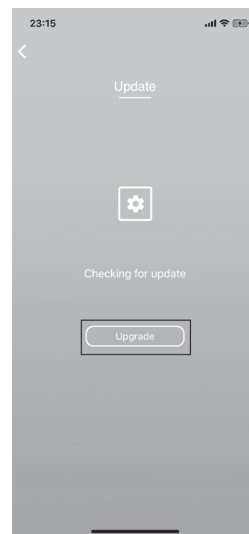
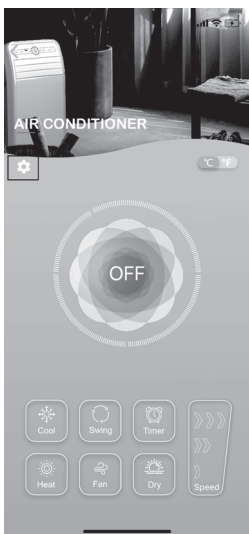

Contrôle de l'application mobile

Si le logiciel est mis à jour à la dernière version, l'écran de mobile affichera "Cet appareil est la dernière version".

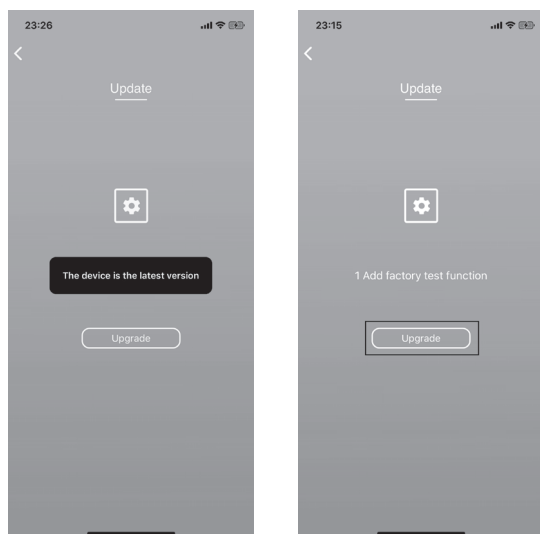

11. Pour supprimer un appareil de l'application

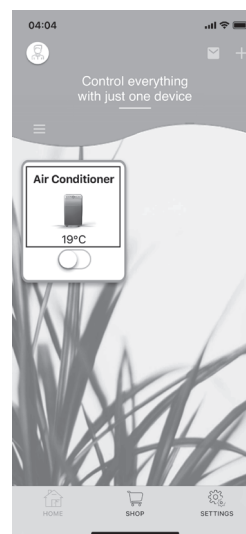

(*Seulement si vous voulez supprimer l'application)

Vérifiez que la mise à jour de l'appareil mobile a été effectuée correctement. N'accédez à aucune autre application pendant l'installation.

Appuyez sur l'icône "Paramètres" pour accéder à la page des paramètres.

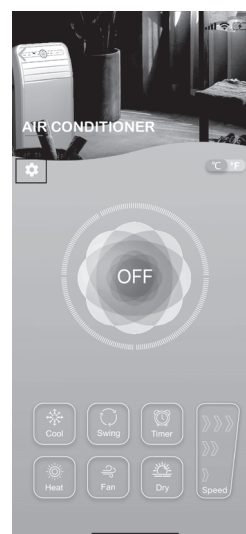
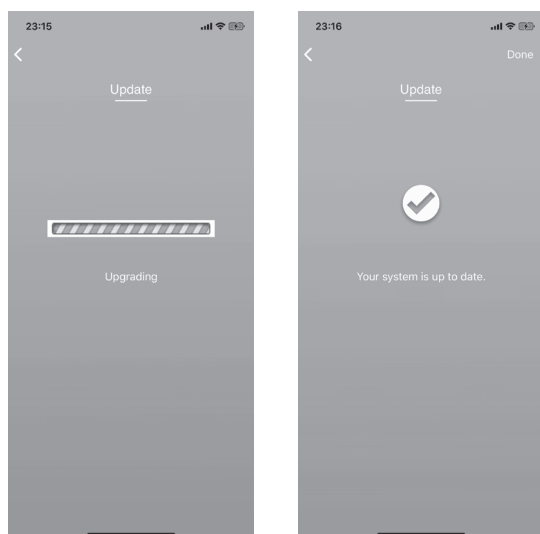

Contrôle de l'application mobile

Appuyez sur **Supprimer** pour supprimer l'appareil connecté

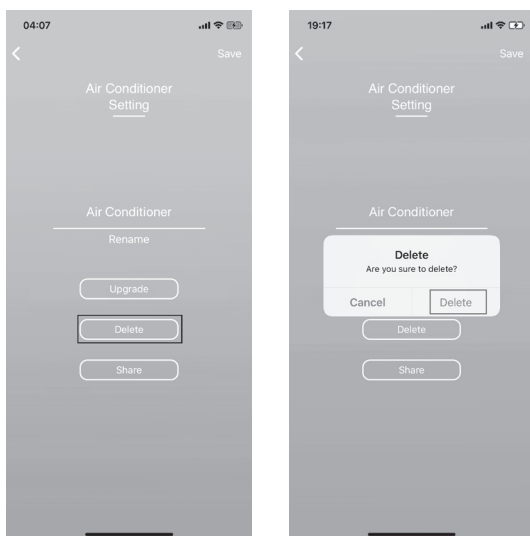

Cliquez sur l'icône "Paramètres"
Sélectionnez **Partager**



Partager l'appareil

(Les membres de votre famille peuvent contrôler les appareils après les avoir partagés)

Cliquez sur l'icône du climatiseur sur la page d'accueil dans le panneau de contrôle

Saisissez le numéro de téléphone ou l'e-mail que vous souhaitez partager avec l'appareil et cliquez sur **Envoyer le lien** pour terminer le partage.

