

**DA8002129 (White), DA8002429 (Gray),
DA8002229 (Brown)**
Amelia Open Changer

Weight Limit (top): 30 Lb / 13.6 Kg
Weight Limit (middle and bottom-per shelf) : 10 Lb / 4.5 Kg

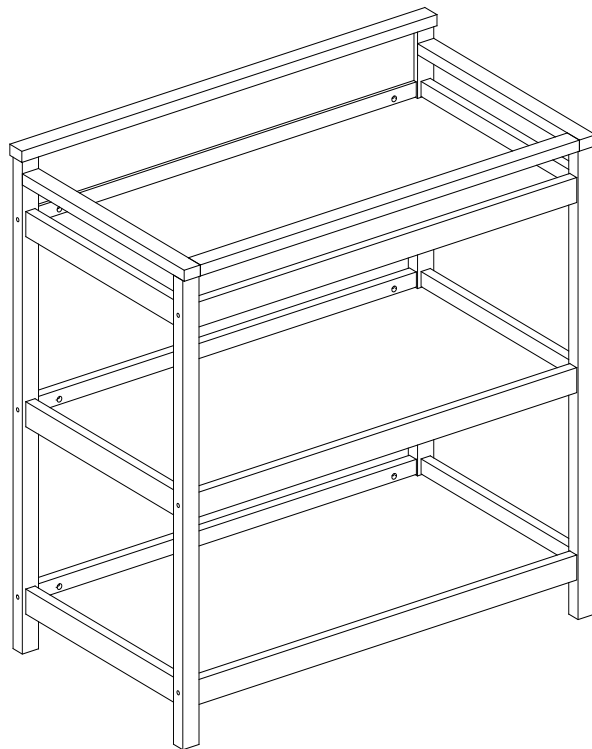

Thank you for purchasing from Dorel!

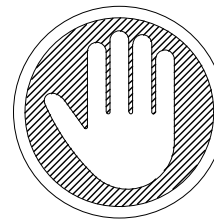

DO NOT RETURN TO THE STORE !

If parts are missing or damaged, we will gladly ship your replacement parts free of charge.

Visit www.dhpfurniture.com/eng/replacement-parts
or call Toll-Free **1-800-267-1739**

Date of Purchase

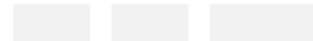

Lot Number (TAKEN FROM CARTON)



	<p>VISIT THE DHP HELP CENTER FOR ASSEMBLY VIDEOS AND MORE! helpcenter.dhpfurniture.com OR SCAN ME TO THERE ! </p>	
--	--	--

! THIS INSTRUCTION BOOKLET CONTAINS **IMPORTANT** SAFETY INFORMATION. PLEASE READ AND KEEP FOR FUTURE REFERENCE.

Limited 1 year Warranty

Dorel warrants this product to be free from defects in material and workmanship and agrees to remedy any such defect. This warranty covers one year from the date of original purchase from authorized retailers. This is solely limited to the repair or replacement of defective parts and assembly labor is not included.

This warranty does not apply to any product which has been improperly assembled, subjected to misuse or abuse or which has been altered or repaired in any way. The warranty does not cover wearing, tearing, fading or splitting of the fabric (where applicable). Liability for consequential damages is excluded to the extent exclusion is permitted by law. This warranty gives you specific legal rights and you may also have other rights which vary from state to state or province to province.

To obtain warranty service, purchaser must present original bill of sale. Components repaired or replaced are warranted through the remainder of the original warranty period only. The defective components will be repaired or replaced without charge, subject to the terms and conditions described above.

Visit www.dhpfurniture.com to view the limited warranty valid in the U.S. and Canada.

Contact Us!

For help with assembly, identifying parts, product information or to order parts, please contact us:



cs@dhpfurniture.com



1-800-267-1739

Monday to Friday **9 am to 9 pm** (Eastern Time)
Saturday **10 am to 6:30 pm** (Eastern Time)
Sunday **11 am to 7 pm** (Eastern Time)

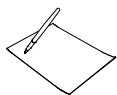

DHP Consumer Services

12345 Albert Hudon, Suite 100,
Montreal, Quebec H1G 3L1

Read Before Beginning Assembly

- Work in a spacious area and near where the unit will be used, preferably on a carpet, or use a piece of the cardboard packaging to protect your floor and product.
- Make sure all parts are included. Most parts are labeled or stamped on the raw edge.
- Read each step carefully. It is very important that each step of the instructions is performed in the correct order. If these steps are not followed in sequence, assembly difficulties will occur.
- This product may contain small components. Please ensure that they are kept away from small children.
- This product is designed for home use and is not intended for commercial use.

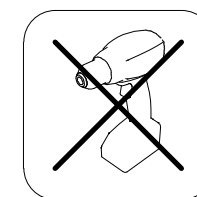
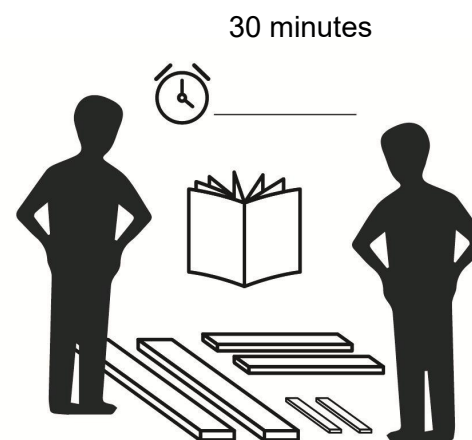

Do NOT use
powertools

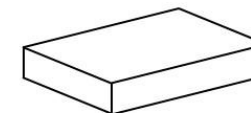

This product is shipped in
1 carton

Tools needed for assembly (not included):

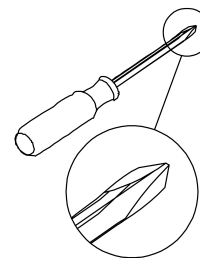

WARNINGS

- **FALL HAZARD:** Children have suffered serious injuries after falling from changing tables. Falls can happen quickly. **STAY** within arm's reach of your child.
- The maximum recommended weight of the child is 30 lbs. (13.6 kgs).
- Avoid serious injury. Never leave child unattended.
- Read all instructions before use of the changing table.
- Keep instructions for future use.
- **DO NOT** use the changing table if it is damaged or broken.
- This product is not intended to be used as a changing table without a changing pad. Use of the product without this may result in death or serious injury to your child from falling. Follow all instructions on attaching and using the changing pad.
- When used as a changing table, this unit must be used with a changing pad (not provided) equipped with safety straps that secure the child to the changing pad as well as straps that secure the pad to the changing table.
- This change table is to be used with a changing pad measuring 16 inches X 32 inches and not exceeding 2 inches in thickness (excluding the height of any contoured edges).
- Always secure the child to the changing table using safety strap attached to changing pad.

PARTS LIST

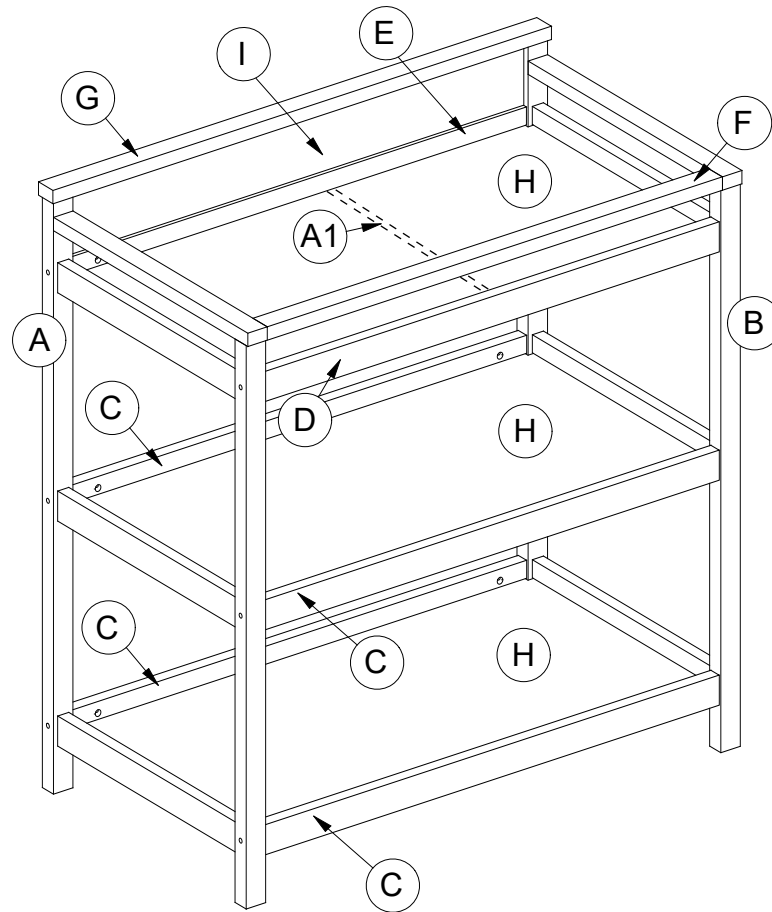

PARTS LIST

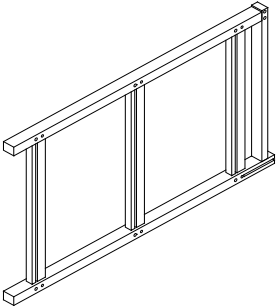
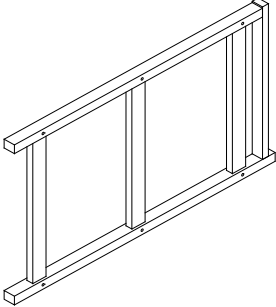
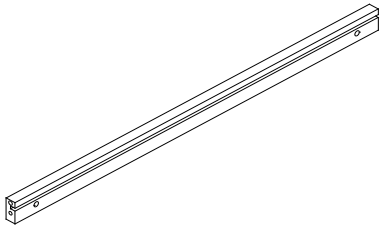
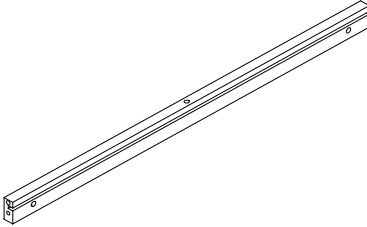
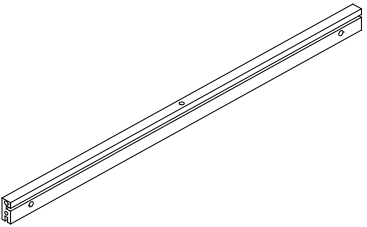
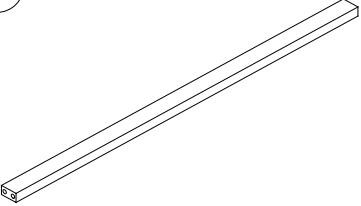
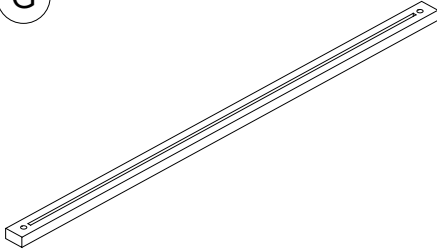
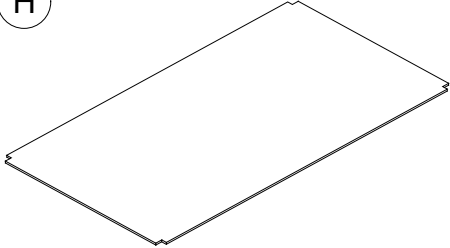
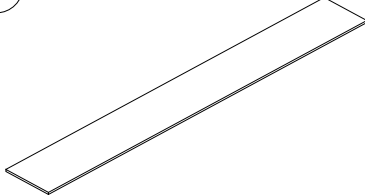
				
<p>Left Side Panel 1 PC</p>	<p>Right Side Panel 1 PCS</p>	<p>Rail 4 PCS</p>	<p>Rail 1 PC</p>	<p>Rail 1 PC</p>
				
<p>Rail 1 PC</p>	<p>Rail 1 PC</p>	<p>Shelf 3 PCS</p>	<p>Panel 1 PC</p>	

PART NUMBERS





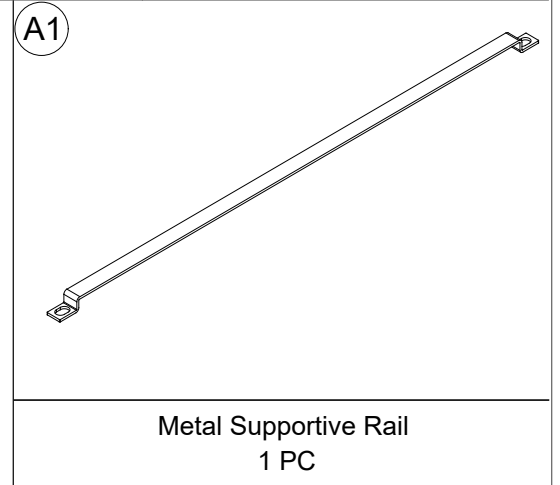

PART LABELS	DA8002129 (White)	DA8002429 (Gray)	DA8002229 (Brown)
A	T501280	T501380	T501480
B	T501290	T501390	T501490
C	T501300	T501400	T501500
D	T501310	T501410	T501510
E	T501320	T501420	T501520
F	T501330	T501430	T501530
G	T501340	T501440	T501540
H	T501350	T501450	T501550
I	T501360	T501460	T501560
A1	T501370	T501470	T501570

IMPORTANT:

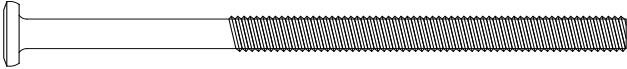
- Each part has unique part number. Please reference the appropriate part number when contacting customer service for replacement parts.
- Before throwing any packaging, please verify all contents and make sure you have received all the parts listed above!

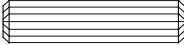

HARDWARE LIST

<p>1</p> 	<p>2</p> 	<p>3</p> 	<p>4</p> 
<p>1/4" x 100 mm Bolt 12 PCS</p>	<p>9 mm x 13 mm Barrel Nut 12 PCS</p>	<p>15mm x 12mm Cam Lock 2 PCS</p>	<p>1/4" x 36 mm Cam Bolt 2 PC</p>
<p>5</p> 	<p>6</p> 	<p>7</p> 	
<p>8 mm x 30 mm Wood Dowel 16 PCS</p>	<p>1/4" x 13mm Bolt 2 PCS</p>	<p>Allen Key 1 PC</p>	

Hardware Pack

DA8002229 (Brown)	■ HP#: TDA8002229 -00
DA8002129 (White) DA8002429 (Gray)	□ HP#: TDA8002129-00

! Please do not completely tighten all the hardware, until the entire assembly is complete, unless otherwise indicated in the step-by-step instructions.

! The screw(s), bolt(s) to be used at each step are shown in actual size in the lower right corner of the page.

Step 1

Insert wood dowels (5) to the rail (C & D & E).

Insert barrel nuts (2) into rail (C & D & E) as shown.

Attach rail (C & D & E) to the headboard with bolts (1).

Use the Allen key (7) to tighten the bolts (1).

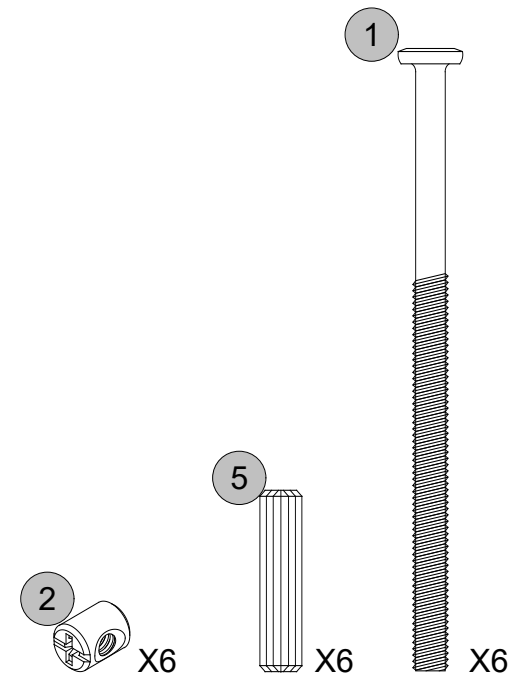
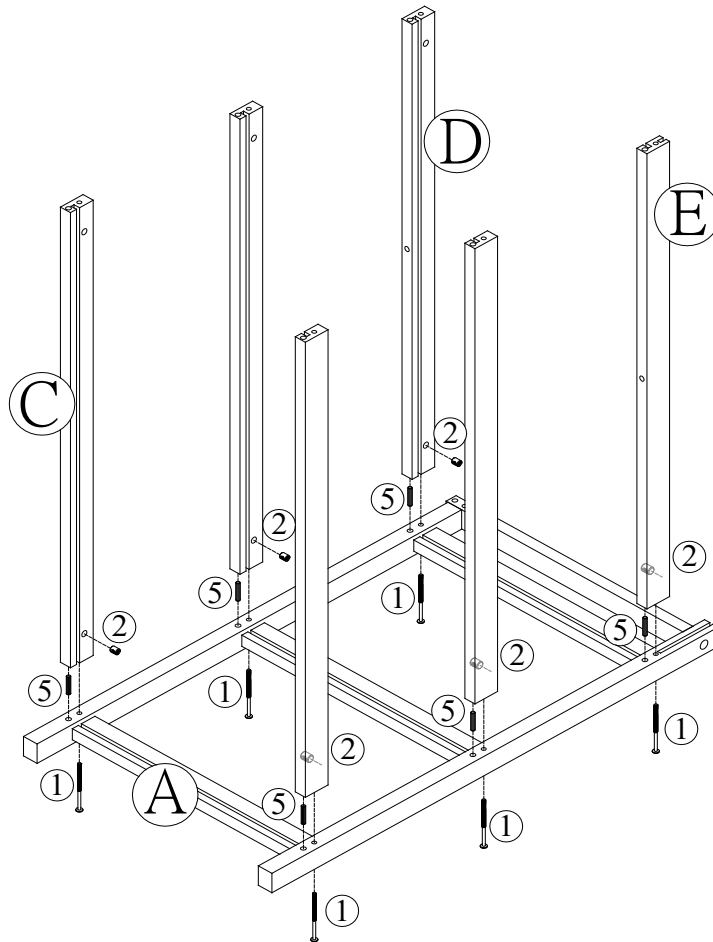

Step 2

Make sure the shelf **H** is in the groove of left side panel **A**.

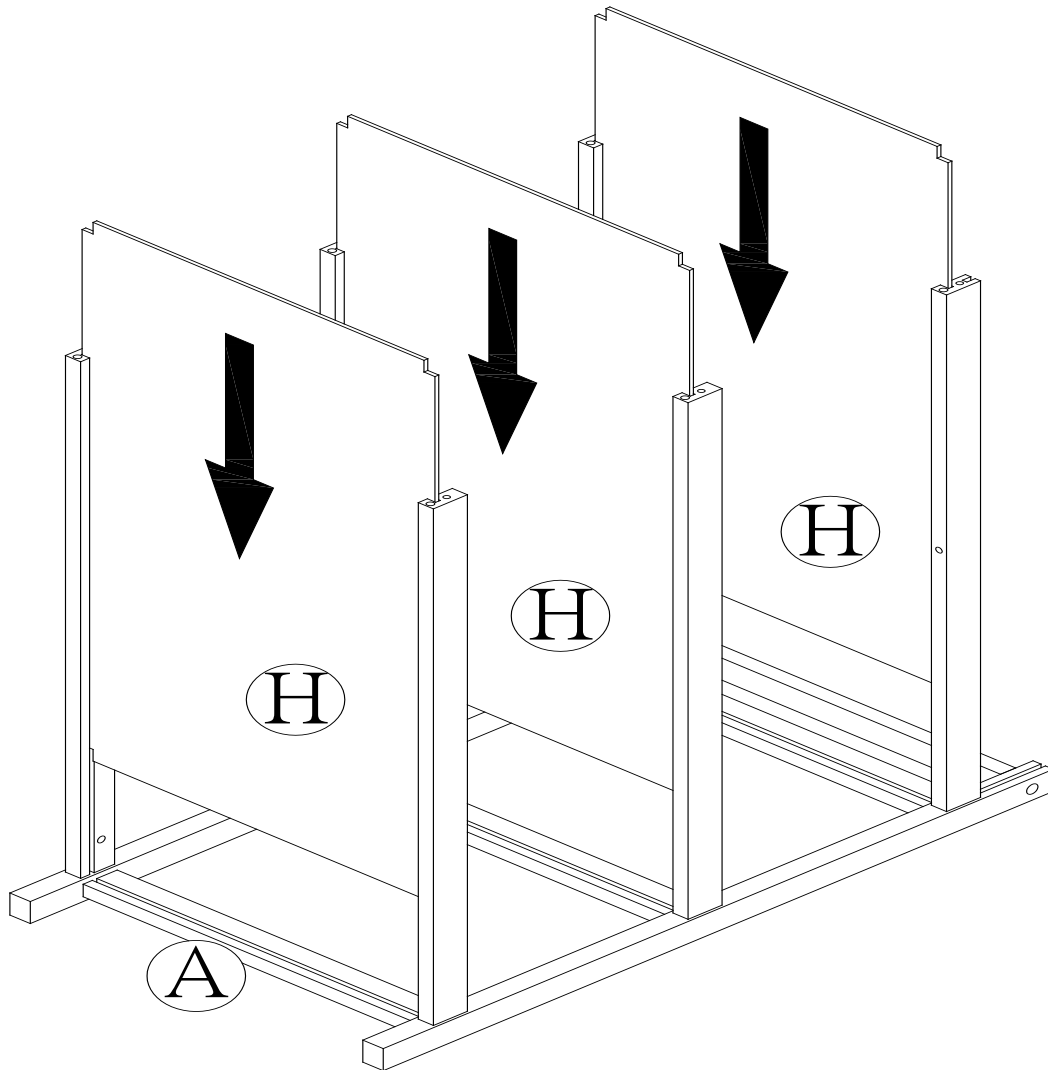

Step 3

Insert wood dowels (5) to the rail F.

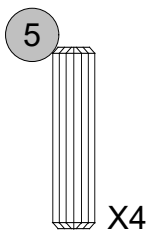
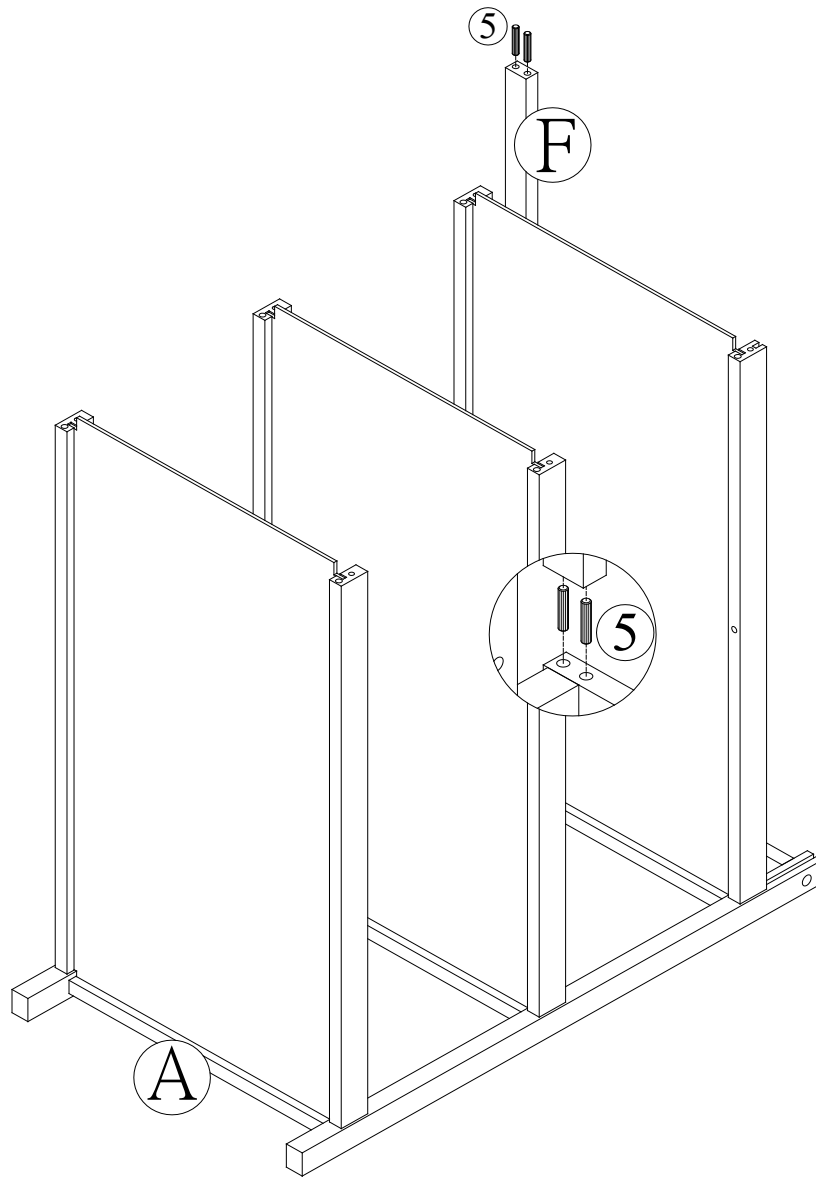

Step 4

Insert wood dowels (5) to the rail (C & D & E).
Insert barrel nuts (2) into rail (C & D & E) as shown.

Attach rail (C & D & E) to the headboard with bolts (1)

Use the Allen key (7) to tighten the bolts (1).

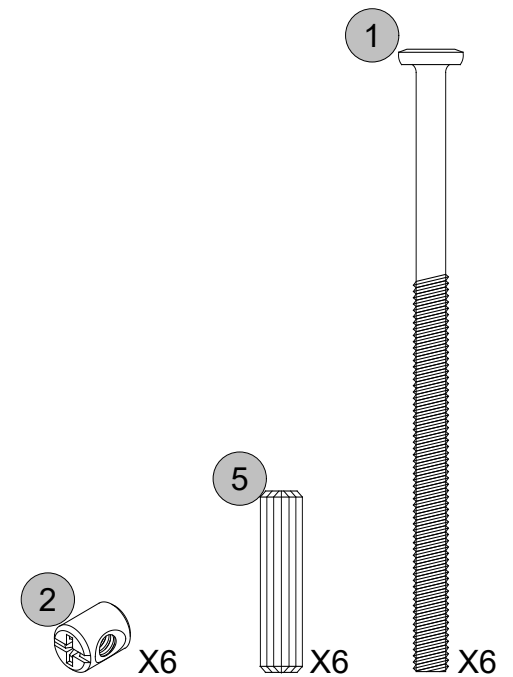
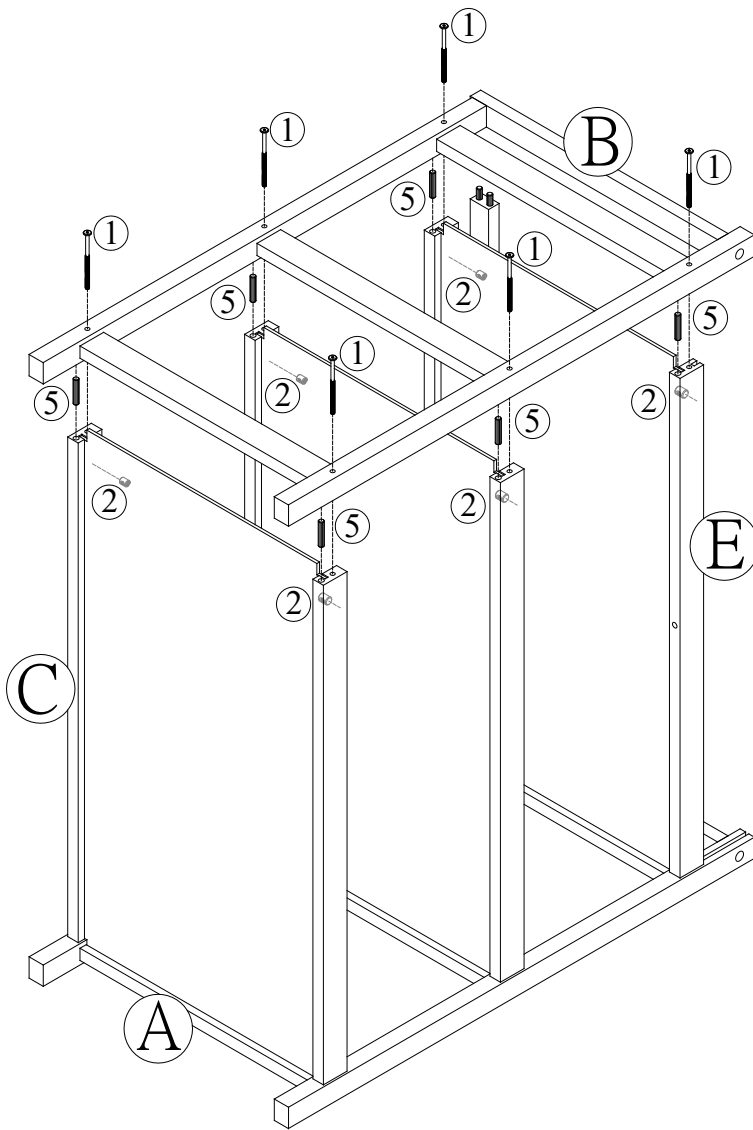

Step 5

Make sure the shelf **I** is in the groove of rail **E**.
Attach long rail (**D & E**) with metal supportive rail **A1** and bolts (**6**) as shown.

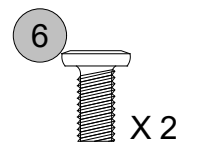
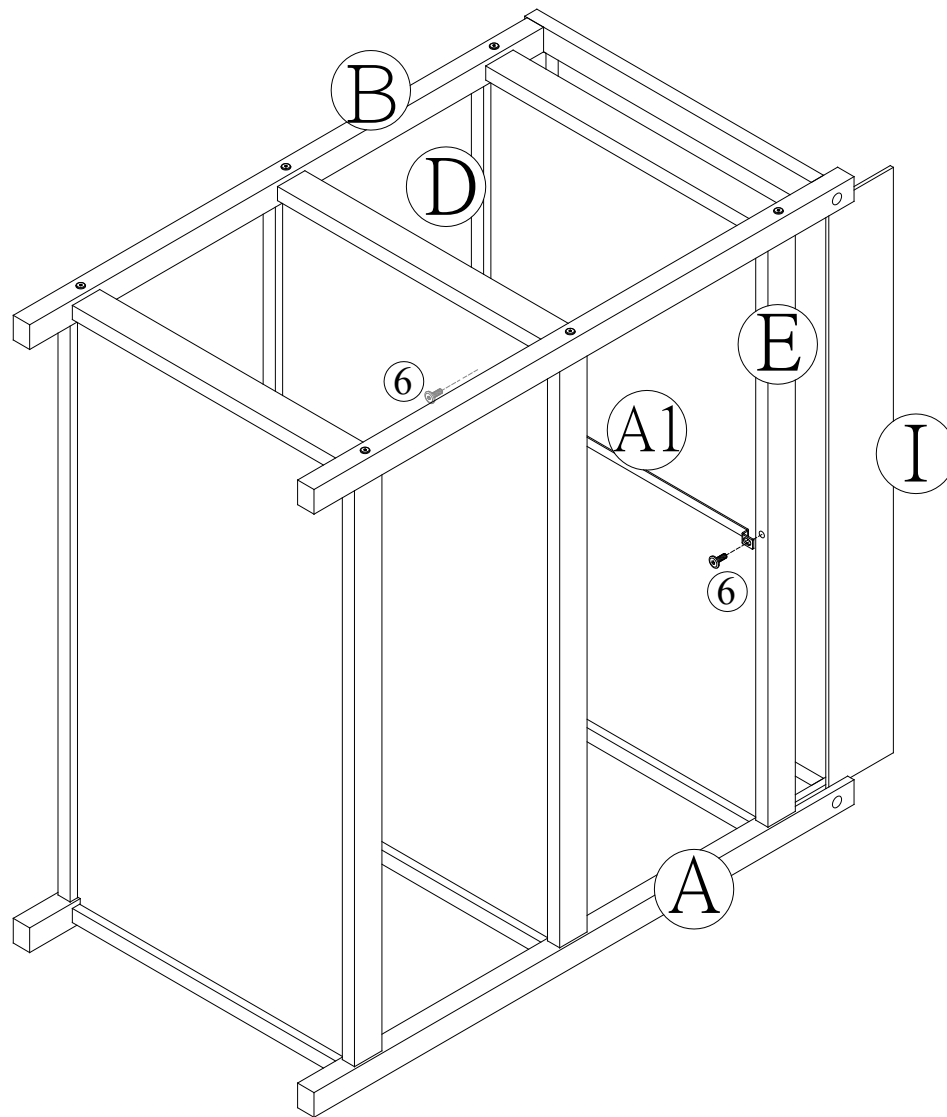

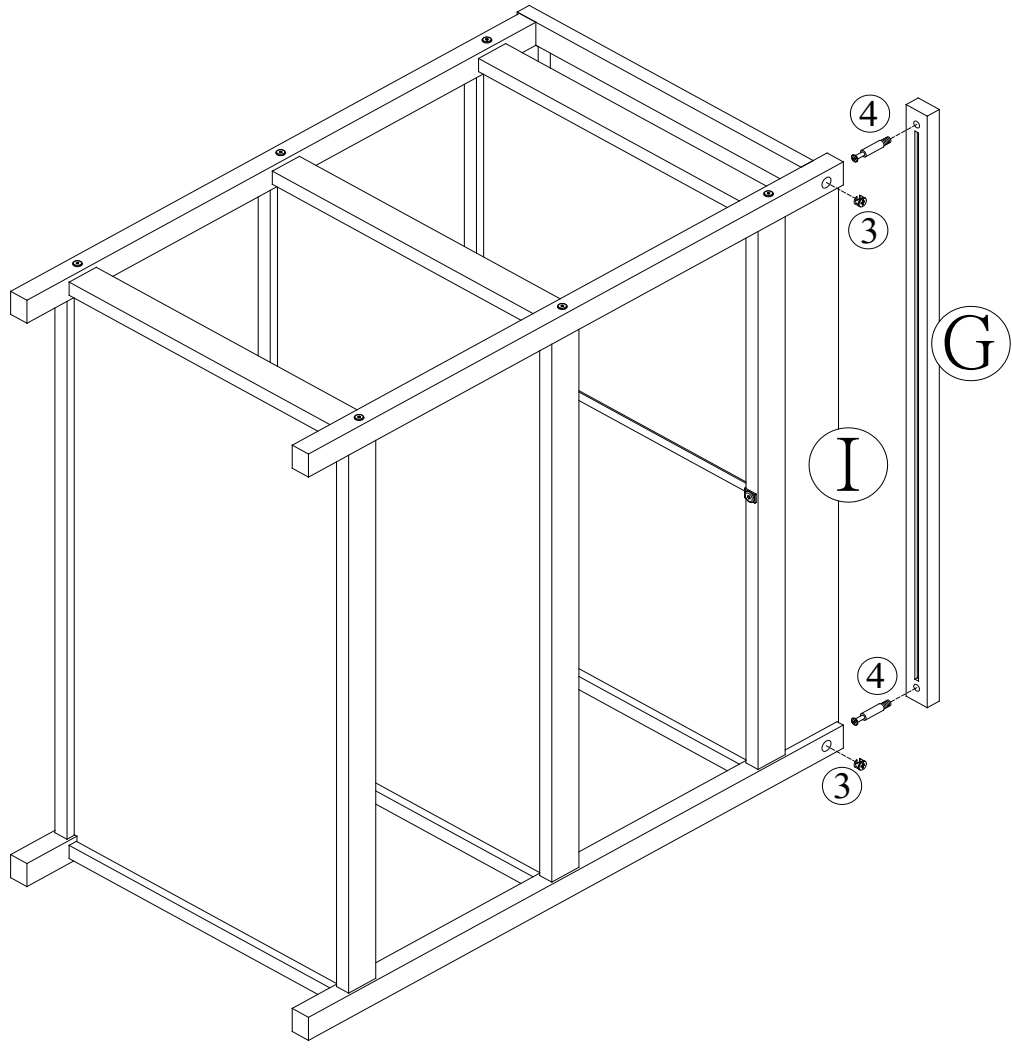

Step 6

Insert cam bolts (4) to rail G with a Phillips head screwdriver (not included). Insert cam lock (3) into left side panel A and right side panel B as shown.

Fasten rail G to the assembled unit by rotating the cam lock 1/2 turn using a Phillips head screwdriver (not included).

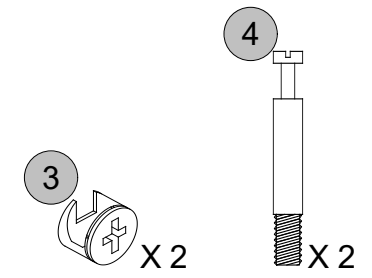

⚠ CAUTION: This unit is intended for use only with the products and/or maximum weights indicated. Use with other products and/or products heavier than the maximum weights indicated may result in instability or cause possible injury.

The Maximum recommended weight for the child is 30 lbs (13.6 kgs).

Maximum weight per shelf : 10 lbs.

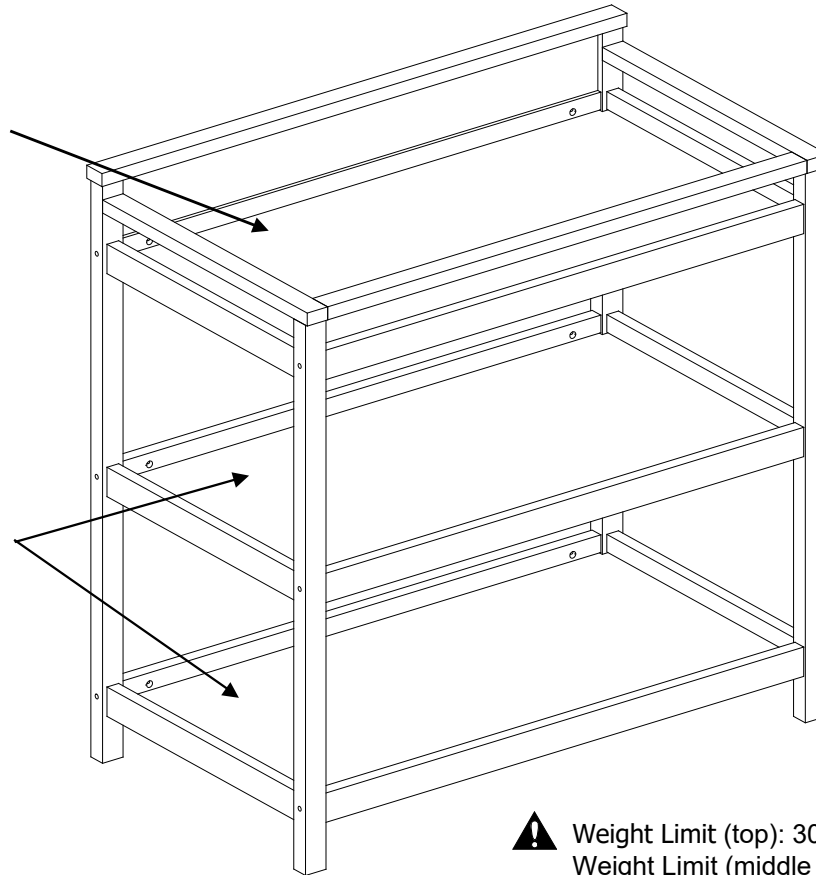

⚠ Weight Limit (top): 30 Lb / 13.6 Kg
Weight Limit (middle / bottom shelf) : 10 Lb / 4.5 Kg

Helpful Hints

- Move your new furniture carefully, with two people lifting and carrying the unit to its new location.
- Your furniture can be disassembled and reassembled to move.
- Clean the product with a soft dry cloth. A damp cloth may be used occasionally. Dry immediately. DO NOT use harsh chemicals or abrasive cleaners.
- Some parts have been pre-assembled for this item. They are illustrated on this page and available for replacement.
- Check bolts and nuts periodically and tighten if necessary.

That's it ! You've finished assembling your **Open Changer** !

**DA8002129 (Blanco), DA8002429 (Gris),
DA8002229 (Marrón)**

Mesa Cambiador Para Bebé Amelia

Fecha de compra

Número de lote

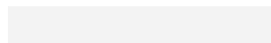
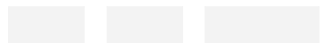

¡Gracias por tu compra Dorel!

Información sobre la garantía

Dorel garantiza que este producto está libre de defectos de material y de fabricación, comprometiéndose a corregirlos en caso de ser hallados. Esta garantía es válida por un año a partir de la fecha de compra original. Esta se limita únicamente a la reparación o reemplazo de partes defectuosas (no incluye la mano de obra).

Esta garantía no aplica para productos que hayan sido ensamblados incorrectamente, sujetos a algún tipo de maltrato o abuso, alteración o reparación. Responsabilidad por daños consecuentes está excluida en la medida de exclusión permitida por la ley. Esta garantía le brinda derechos legales e igualmente es posible que usted tenga otros derechos, los cuales pueden variar de Estado a Estado y de provincia a provincia.

Para obtener el servicio de garantía, debe presentar la factura original de su compra. Los componentes reparados o reemplazados están garantizados durante el periodo original de la garantía. Las partes defectuosas serán reparadas o reemplazadas sin cargo extra y sujetas a los términos y condiciones descritos anteriormente. Visite www.dhpfurniture.com para ver la garantía limitada válida en E.U. y Canadá.

Precauciones

- Este producto está diseñado para uso doméstico y no para uso comercial.
- **ADVERTENCIA PARA NIÑOS PEQUEÑOS** - Este producto contiene componentes pequeños. Por favor asegúrese de que las piezas estén fuera del alcance de los niños.
- No utilice herramientas eléctricas para ensamblar su mueble. Este tipo de herramientas pueden rasgar o dañar las partes.

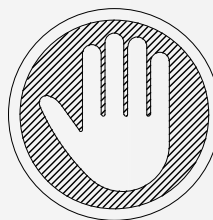

¡NO LO REGRESE A LA TIENDA!

Si le faltan piezas o las que se incluyen están dañadas, con mucho gusto le enviaremos sus piezas de reemplazo sin cargo extra.

Visite www.dhpfurniture.com/spa/replacement-parts o llame gratis al **1-800-267-1739**



ESTE INSTRUCTIVO CONTIENE INFORMACION **IMPORTANTE** DE SEGURIDAD. POR FAVOR LEA Y GUARDE PARA SU REFERENCIA FUTURA.

Lea antes de comenzar a ensamblar

- Llame a nuestro número gratuito si necesita asistencia.
- Trabaje en un área espaciosa y cerca de donde su producto será utilizado, preferiblemente sobre una alfombra o utilice el cartón del empaque para proteger su piso y su producto.
- **El número de personas recomendadas para el montaje de este producto es: 2** (sin embargo es recomendable contar con ayuda adicional).
- **Tiempo estimado de ensamble es 30 minutos.**
- Asegúrese de que todas las partes están incluidas. La mayoría de las partes están etiquetadas o selladas en los bordes.
- Lea cada paso cuidadosamente. Es muy importante que cada paso de las instrucciones sea realizado en el orden correcto. Si estos pasos no se siguen en secuencia, pueden ocurrir dificultades durante el ensamblado.

¡Contáctenos !

Para solicitar ayuda con el ensamblaje, identificación de partes, información del producto o simplemente ordenar otras partes, diríjase a:

- cs@dhpfurniture.com
- **1-800-267-1739**
Lunes - Viernes / **9 am - 9 pm** (hora del este)
Sábado / **10 am - 6:30 pm** (hora del este)
Domingo / **11 am - 7 pm** (hora del este)
- **DHP Servicios al Cliente**
12345 Albert Hudon, Suite 100, Montreal, Quebec, Canada,
H1G 3L1

ADVERTENCIA

- **RIESGO DE CAÍDA:** Los niños han sufrido lesiones graves después de haber caído de los cambiadores. Las caídas pueden ocurrir rápidamente. **PERMANEZCA** al alcance del bebé.
- El peso máximo recomendado del niño es de **13.6 kg (30 lb)**.
- Evite lesiones graves. Nunca deje al bebé sin atención.
- Lea todas las instrucciones antes de usarlo.
- Guarde las instrucciones para uso futuro.
- **NO** utilice la unidad si está dañada o rota.
- Este producto no está diseñado para usarse como cambiador sin una almohadilla de cambio. En caso de caída, el uso de la unidad sin una almohadilla de cambio puede causar la muerte o lesiones graves al bebé. Siga todas las instrucciones provistas para sujetar y usar la almohadilla de cambio.
- Cuando se usa como cambiador, esta unidad se debe usar con una almohadilla de cambio (no incluida) equipada con correas de seguridad que sujetan al niño a la almohadilla de cambio, así como también correas que aseguren la almohadilla a la mesa de cambio.
- Esta mesa cambiador se debe utilizar con una almohadilla de cambio que mida 16 pulgadas X 32 pulgadas y que no exceda las 2 pulgadas de grosor (excluyendo la altura de los bordes contorneados).
- Siempre sujete al niño a la almohadilla con correas de sujeción fijadas a la almohadilla.

Partes

Piezas de reemplazo, visite www.dhpfurniture.com/spa/replacement-parts

 Todo se incluye en 1 caja(s) grande(s)!

 Antes de deshacerse de las cajas de cartón, asegúrese de que estén vacías. También confirme que ha recibido todos los componentes necesarios para el ensamblaje al compararlos con la tabla de piezas indicadas en la sección en inglés.

Paquete de componentes

DA8002229 (Brown)	<input checked="" type="checkbox"/> # de Paquete : TDA8002229 -00
DA8002129 (White) DA8002429 (Gray)	<input type="checkbox"/> # de Paquete : TDA8002129-00

 **Nota:** Por favor no apriete completamente los pernos hasta que el ensamblaje sea completado, a menos de que se indique específicamente en cada paso de las instrucciones.

 Los tornillo(s), perno(s) que se utilizan en cada paso se muestran en tamaño real en la esquina inferior derecha de cada página.

ETIQUETAS DE PIEZAS	DESCRIPCIÓN	NÚMERO DE PIEZAS		
		DA8002129 (Blanco)	DA8002429 (Gris)	DA8002229 (Marrón)
A	Marco lateral izquierdo	T501280	T501380	T501480
B	Marco lateral derecho	T501290	T501390	T501490
C	Riel	T501300	T501400	T501500
D	Riel	T501310	T501410	T501510
E	Riel	T501320	T501420	T501520
F	Riel	T501330	T501430	T501530
G	Riel	T501340	T501440	T501540
H	Estante	T501350	T501450	T501550
I	Tablero	T501360	T501460	T501560
A1	Riel de soporte metálico	T501370	T501470	T501570

Instrucciones

Paso 1

Inserte **(5)** en **(C & D & E)**.

Inserte **(2)** en **(C & D & E)**, como se muestra (sección en inglés).

Conecte **(C & D & E)** a la cabecera con **(1)**.

Use la llave Allen **(7)** para apretar **(1)**.

Paso 2

Asegúrese de que **H** esté en **A**.

Paso 3

Inserte el **(5)** en **F**.

Paso 4

Inserte **(5)** en **(C & D & E)**. Inserte **(2)** en el **(C & D & E)** como se muestra.

Conecte **(C & D & E)** a la cabecera con **(1)**.

Use la llave Allen **(7)** para apretar el **(1)**.

Paso 5

Asegúrate de estar en el surco de **E**.

Conecte el riel largo **(D y E)** con **A1** y el **(6)** como se muestra.

Paso 6

Inserte **(4)** en **G** con un destornillador Phillips (no incluido). Inserte **(3)** en

A y B como se muestra. Conecte **G** a la unidad ensamblada girando el bloqueo de la leva media vuelta con un destornillador Phillips (no incluido).



Límites de peso (parte superior): 30 Lb / 13.6 Kg

Límites de peso: (cada estante - medio / inferior) : 10 Lb / 4.5 Kg

Consejos útiles

- Mueva sus muebles nuevos con cuidado, se requiere de dos personas para levantar y trasladar su producto a su nueva ubicación.
- Sus muebles se pueden desmontar y volver a ensamblar en caso de mudanza.
- Limpie el producto con un paño suave y seco. De vez en cuando use un paño húmedo. Secar de inmediato. NO utilice productos químicos o abrasivos de limpieza.
- Verifique las arandelas/tornillos periódicamente y ajústelos si es necesario.

**DA8002129 (Blanc), DA8002429 (Gris),
DA8002229 (Brun)**

Table à Langer Amelia

Date d'achat

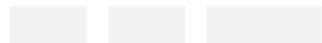

Numero de lot

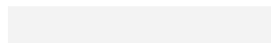

Merci d'avoir acheté un produit Dorel!

Informations sur la garantie

Dorel garantit que ce produit est exempt de tout vice de matériaux et de fabrication et s'engage à remédier à un tel défaut. Cette garantie est valable un an à compter de la date d'achat initiale. Elle se limite uniquement à la réparation ou au remplacement des pièces défectueuses. La main-d'oeuvre nécessaire à l'assemblage n'est pas incluse.

Cette garantie ne s'applique pas aux produits qui ont été mal assemblés, qui ont été soumis à une utilisation abusive ou qui ont subi des modifications ou des réparations. Cette garantie vous confère des droits spécifiques légaux. Il se peut que vous bénéficiiez de droits additionnels car ceux-ci peuvent varier selon l'État ou la province.

Pour bénéficier du service de garantie, l'acheteur doit présenter la facture originale. Les composants réparés ou remplacés sont garantis jusqu'à la fin de la période de la garantie initiale uniquement. Les composants défectueux seront réparés ou remplacés sans frais, sous réserve des conditions décrites ci-dessus. Visitez www.dhpfurniture.com pour visionner la garantie limitée valide aux États-Unis et au Canada.

Précautions

- Ce produit est conçu pour un usage domestique et n'est pas destiné à des fins commerciales.
- **AVERTISSEMENT CONCERNANT LES JEUNES ENFANTS:** Ce produit contient des petits composants. S'il vous plaît assurez-vous qu'ils soient gardés loin d'eux.
- Ne pas utiliser d'outils électriques pour assembler votre mobilier. Ce type d'outils risque d'endommager les pièces.

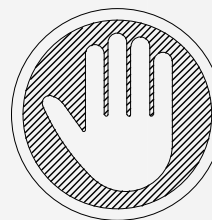

NE PAS RETOURNER CE PRODUIT AU MAGASIN !

Si une pièce est manquante ou endommagée, nous vous expédierons avec plaisir vos pièces de remplacement gratuitement.

Visitez www.dhpfurniture.com/fre/replacement-parts
ou appelez au **1-800-267-1739**



CE FEUILLET CONTIENT DES INFORMATIONS DE SÉCURITÉ **IMPORTANTES**. S'IL VOUS PLAÎT LIRE ET CONSERVER POUR RÉFÉRENCE ULTÉRIEURE.

Avant de commencer l'assemblage

- Si vous avez besoin d'aide, appelez notre service à la clientèle sans frais.
- Travaillez dans un endroit spacieux et près du lieu où l'unité sera utilisée, préférablement sur un tapis, ou sur un morceau de l'emballage, afin de protéger le plancher et le produit.
- **Nombre de personnes recommandées pour l'assemblage : 2** (cependant il est toujours préférable d'être assisté par une personne supplémentaire).
- **Temps d'assemblage estimé : 30 minutes.**
- Assurez-vous d'avoir bien reçu toutes les pièces. La plupart de celles-ci sont étiquetées ou estampées sur leur côté non fini.
- Lire attentivement chaque étape avant de débiter. Il est très important que chaque étape de montage soit exécutée dans le bon ordre, sinon vous risquez d'éprouver de la difficulté à assembler votre meuble.

Contact

Besoin d'aide pour assembler, identifier des pièces, vous informer sur le produit, ou pour commander des pièces? Contactez-nous :

- cs@dhpfurniture.com
- 1-800-267-1739
Lundi - Vendredi / 9 am - 9 pm (Heure de l'Est)
Samedi / 10 am - 6:30 pm (Heure de l'Est)
Dimanche / 11 am - 7 pm (Heure de l'Est)
- DHP Service à la Clientèle
12345 Albert Hudon, Suite 100, Montréal, Québec, Canada, H1G 3L1

AVERTISSEMENT

- **RISQUE DE CHUTE:** Des enfants ont été gravement blessés après avoir chuté de tables à langer. Les chutes peuvent arriver rapidement.
RESTEZ à portée de la main de l'enfant.
- Le poids maximum recommandé de l'enfant est de **13.6 kg (30 lb)**.
- Évitez les blessures graves. Ne jamais laisser l'enfant sans surveillance.
- Lire toutes les instructions avant d'utiliser la table à langer.
- Conservez les instructions pour référence future.
- **NE PAS** utiliser la table à langer si elle est endommagée ou brisée.
- Ce produit n'est pas conçu pour être utilisé comme une table à langer sans matelas à langer. En cas de chute, l'utilisation du meuble sans matelas à langer peut entraîner la mort ou provoquer des blessures graves à votre enfant. Suivez toutes les instructions indiquées pour attacher le matelas à langer et pour l'utiliser.
- Si utilisé comme table à langer, ce meuble doit être utilisé avec un coussin à langer (non fourni) équipé de courroies de sécurité permettant d'attacher l'enfant au coussin à langer ainsi que de courroies qui fixent le coussin à la table à langer.
- Cette table à langer doit être utilisée avec un coussin à langer mesurant **40.6 cm x 81.3 cm (16 po. x 32 po.)** et ne dépassant pas **5 cm (2 po)** d'épaisseur (excluant la hauteur des contours).
- Toujours sécuriser l'enfant au coussin à langer en utilisant les lanières attachées au coussin à langer.

Pièces

Pour des pièces de rechange, visitez www.dhpfurniture.com/fre/replacement-parts

IMPORTANT: La liste des références ci-dessous est propre à votre produit. Veuillez l'avoir sous la main lorsque vous appelez pour des pièces de rechange.

 **Tout dans 1 grande(s) boîte(s)!**

 **Avant de jeter les boîtes en carton, assurez-vous qu'elles soient vides. Vérifiez que vous avez reçu tous les composants nécessaires à l'assemblage en les comparant avec le tableau des pièces (illustrations disponibles dans la section en anglais).**

Quincaillerie

DA8002229 (Brown)	<input checked="" type="checkbox"/> # de Paquet : TDA8002229 -00
DA8002129 (White) DA8002429 (Gray)	<input type="checkbox"/> # de Paquet : TDA8002129-00

 **Remarque:** Sauf indication contraire dans les instructions, ne pas resserrer complètement les vis et les boulons, jusqu'à ce que l'assemblage soit terminé.

 Les vis et boulons utilisés durant chaque étape sont illustrés en taille réelle au coin inférieur droit de la page.

LISTE DES PIÈCES

ÉTIQUETTE DES PIÈCES	DESCRIPTION	DA8002129 (White)	DA8002429 (Gray)	DA8002229 (Brown)
A	Cadre Latéral Gauche	T501280	T501380	T501480
B	Cadre Latéral Droit	T501290	T501390	T501490
C	Rail	T501300	T501400	T501500
D	Rail	T501310	T501410	T501510
E	Rail	T501320	T501420	T501520
F	Rail	T501330	T501430	T501530
G	Rail	T501340	T501440	T501540
H	Étagère	T501350	T501450	T501550
I	Panneau	T501360	T501460	T501560
A1	Rail pour Support en Métal	T501370	T501470	T501570

Instructions

Étape 1

Insérez les **(5)** dans les **(C & D & E)**.

Insérez les **(2)** dans les **(C & D & E)**, tel qu'illustré (section en anglais).

Fixez les **(C & D & E)** à la tête de lit avec les **(1)**.

Utilisez la clé Allen **(7)** pour serrer les **(1)**.

Étape 2

Assurez-vous que **H** soit dans **A**.

Étape 3

Insérez les **(5)** dans **F**.

Étape 4

Insérez les **(5)** dans **(C & D & E)**. Insérez les **(2)** dans le **(C & D & E)** tel qu'illustré. Fixez les **(C & D & E)** à la tête de lit avec les **(1)**.

Utilisez la clé Allen **(7)** pour serrer les **(1)**.

Étape 5

Assurez-vous que **I** soit dans la rainure de **E**.

Fixez le rail long **(D & E)** avec **A1** et les **(6)**, tel qu' illustré.

Étape 6

Insérez les **(4)** sur le **G** avec un tournevis cruciforme (non inclus). Insérez le **(3)** dans **A** et **B** comme illustré. Fixez **G** à l'unité assemblée en tournant le verrou à came d'un demi-tour à l'aide d'un tournevis cruciforme (non inclus).



Limite de Poids (partie du dessus): 30 Lb / 13.6 Kg

Limite de Poids (chaque étagère milieu/dessous) : 10 Lb / 4.5 Kg

Conseils utiles

- Déplacez votre nouveau mobilier avec soin, nous recommandons de soulever et transporter le mobilier vers son nouvel emplacement à deux.
- Votre mobilier peut être démonté et reassemblé pour faciliter les déménagements.
- Nettoyez le produit avec un chiffon doux et sec. Utiliser à l'occasion un chiffon humide. Sécher immédiatement. NE PAS utiliser de produits chimiques ou abrasifs.
- Vérifiez les boulons/vis périodiquement et serrez-les si nécessaire.