

# AIRCARE<sup>®</sup>

U L T R A S O N I C

H U M I D I F I E R

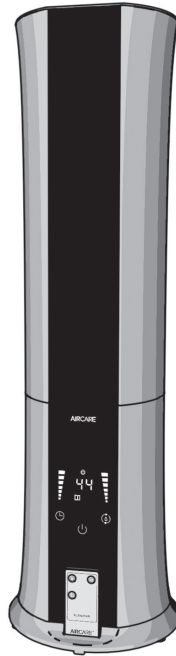

Everything you need to know about your

## PILLAR

ALL PU320DDWD MODELS

Read and save these instructions



1B73380  
8/2020

## IMPORTANT SAFETY INSTRUCTIONS - READ BEFORE USING YOUR HUMIDIFIER

**WARNING:** To reduce the risk of fire, electric shock, or injury, always unplug the unit before moving, filling, servicing, or cleaning. Do not pour or spill water onto the controls or motor area. If these get wet, let them dry completely and have unit checked by authorized service personnel before plugging in. Do not use the humidifier if any parts are damaged or missing. Contact us for replacement parts at 800.547.3888.

1. To reduce the risk of fire or shock, this humidifier has a polarized plug. Plug the humidifier directly into a 120V, AC electrical outlet. Do not use extension cords. If the plug does not fully fit into your outlet, contact a qualified electrician to install the proper outlet. Do not alter the plug in any way.
2. Keep the electric cord out of traffic areas. To reduce the risk of fire hazard, never put the electric cord under rugs, or near heat registers, radiators, stoves, or heaters.
3. Keep the humidifier clean. To reduce the risk of injury, fire, or damage to humidifier, use only cleaning fluids specifically recommended for humidifiers. Never use flammable, combustible, or poisonous materials to clean your humidifier.
4. Do not place metals, chemicals, or detergents into the water tank. Do not put foreign objects inside the humidifier.
5. To reduce the risk of electrical hazard or damage to humidifier, do not tilt, jolt, tip, or carry the humidifier while unit is running.
6. Never touch the nebulizer upon starting. It will cause you pain.
7. Do not allow unit to be used as a toy. Close attention is necessary when used by or near children.
8. To reduce the risk of damage and fire, do not use near a hot air source (like a radiator, hot air duct, etc.) or an open flame.
9. To reduce the risk of accidental electrical shock, do not touch the cord or controls with wet hands.
10. Only add clean, cool water to water tank. Do not add medication or aroma/essential oil to the water tank. Only add oils to the diffuser tray. Do not add water directly to the water basin (bottom section). To avoid damage to internal parts, do not allow water to pour or splash onto base. Do not operate unit in a room with temperatures below freezing.
11. Do not operate unit with an empty water tank.
12. If the unit emits an abnormal sound or odor, shut it down and unplug it immediately.

## HUMIDIFIER ONE-YEAR LIMITED WARRANTY POLICY

### SALES RECEIPT REQUIRED AS PROOF OF PURCHASE FOR ALL WARRANTY CLAIMS

This warranty is extended only to the original purchaser of this humidifier when the unit is installed and used under normal conditions against defects in workmanship and materials as follows:

- One (1) year from date of sale on the unit, and
- Thirty (30) days on wicks and filters, which are considered disposable components and should be replaced periodically.

The manufacturer will replace the defective part/product, at its discretion, with return freight paid by the manufacturer. It is agreed that such replacement is the exclusive remedy available from the manufacturer and that TO THE MAXIMUM EXTENT PERMITTED BY LAW, THE MANUFACTURER IS NOT RESPONSIBLE FOR DAMAGES OF ANY KIND, INCLUDING INCIDENTAL AND CONSEQUENTIAL DAMAGE OR LOSS OF PROFITS OR REVENUES. Some states do not allow limitations on how long an implied warranty lasts, so the above limitations may not apply to you.

**Warranty Exclusions:** We are not responsible for replacement of wicks and filters. We are not responsible for any incidental or consequential damage from any malfunction, accident, misuse, alterations, unauthorized repairs, abuse, including failure to perform reasonable maintenance, normal wear and tear, nor where the connected voltage is more than 5% above the nameplate voltage. We are not responsible for any damage from the use of water softeners or treatments, chemicals or descaling materials. We are not responsible for the cost of service calls to diagnose the cause of trouble, or labor charge to repair and/or replace parts. No employee, agent, dealer or other person is authorized to give any warranties or conditions on behalf of the manufacturer. The customer shall be responsible for all labor costs incurred. Some states do not allow the exclusion or limitation of incidental or consequential damages, so the above limitations or exclusions may not apply to you.

**Obtaining Warranty Service:** Within the limitations of this warranty, purchaser with inoperative units should contact customer service at 800.547.3888 for instructions on how to obtain service within warranty as listed above. This warranty gives the customer specific legal rights, and you may also have other rights which vary from province to province, or state to state. Register your product at [www.aircareproducts.com](http://www.aircareproducts.com).

## LET'S GET YOU UP AND RUNNING

1

Remove the PILLAR from its packaging. **Be sure to grab the package under the base.** You should have:

- a. Base  
#1B73246
- b. Water tank and lid  
#1B73246
- c. Remote (includes a CR2025 battery)  
#1B73244
- d. Essential oil diffuser pad  
#AURP10PK
- e. Essential oil tray  
#1B73248
- f. Demineralization cartridge (this is in the Styrofoam cube)  
#DC4003PK
- g. AC adapter  
#1B73247
- h. Owner's manual  
#1B73380

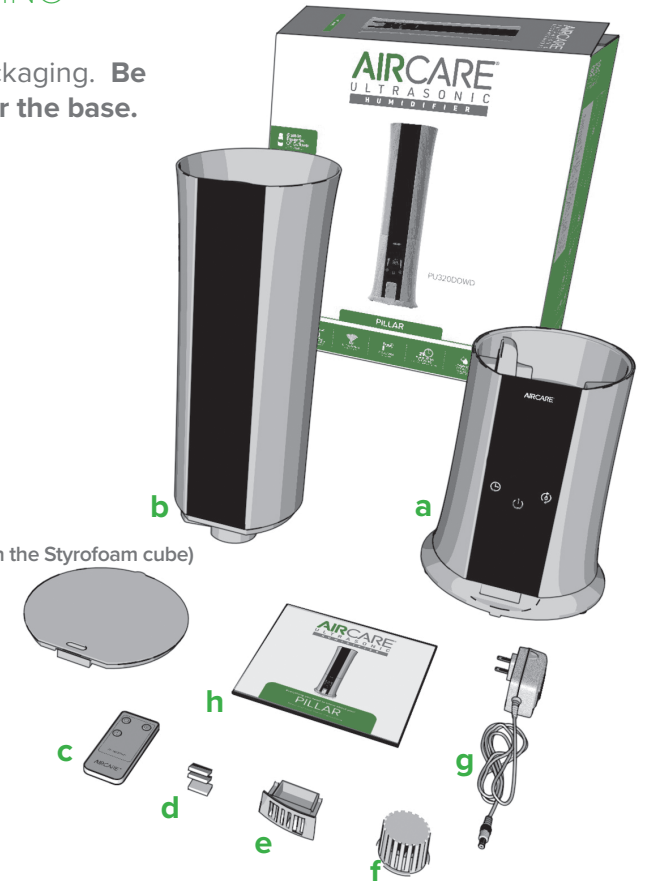

If you are missing any parts, or need replacement parts, call us at **800.547.3888** or visit our website [aircareproducts.com](http://aircareproducts.com).

♥ We hope you love your PILLAR.

**Prefer to see a video?**  
Watch the PILLAR set-up at [aircareproducts.com/support](http://aircareproducts.com/support).



SCAN THE CODE TO THE RIGHT WITH YOUR PHONE'S CAMERA



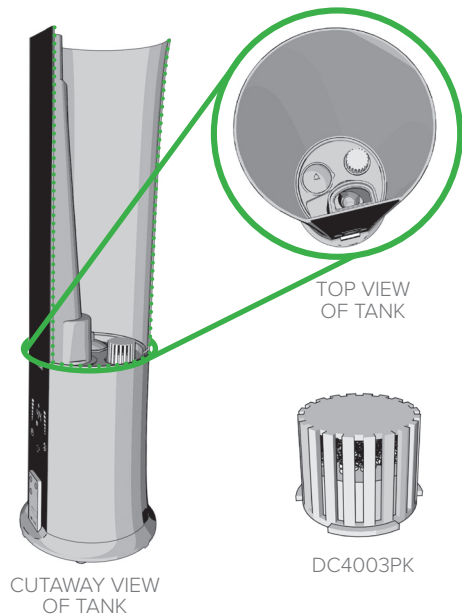

- 2** Install the demineralization cartridge in the bottom of your tank (not in the base):

Remove the demineralization cartridge from the Styrofoam cube.

Look inside your water tank and locate the water release port on the bottom of the tank. It has a black rubber ring around it.

Hold the demineralization cartridge with the beads on top, then press the cartridge into the slot around the water release port. Twist the cartridge clockwise until it clicks into place over the port.

Your demineralization cartridge helps break down the minerals naturally found in water – improving your air quality and preventing the white dust people sometimes notice with ultrasonic humidifiers. You should replace your cartridge every 60-90 days.

- 3** Put your PILLAR base on a level surface in the room where humidity is most needed. To avoid condensation, make sure the unit is at least two inches from the wall and not under a window.

**Note:** The PILLAR is an ultrasonic humidifier, so it emits a very fine mist. Position the lid to direct this mist away from furnishings and electronics.

- 4** Put the water tank on the base and fill the tank. Your PILLAR holds 1.7 gallons of water.

**About water additives:**



- Do not add essential oils directly to the PILLAR water tank. Only add them to the essential oil tray.
- Do not use water softeners.

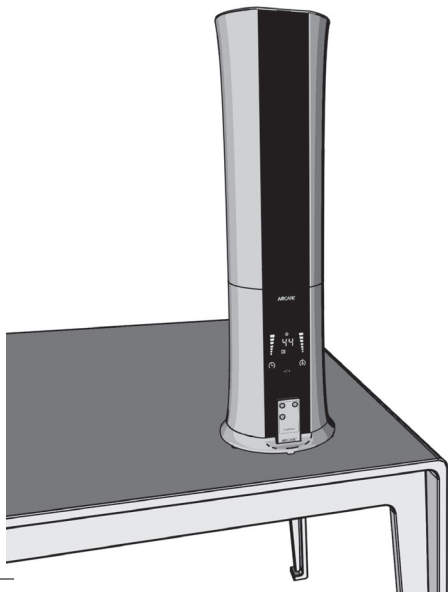
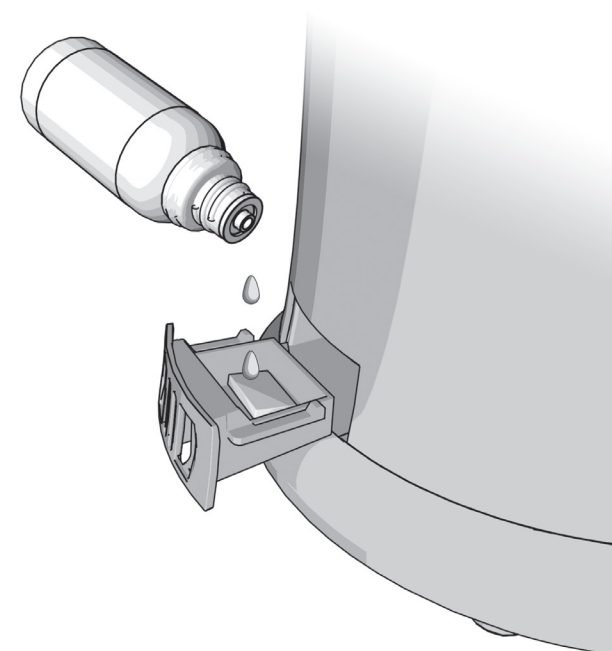

- 5** To add essential oils, remove the essential oil tray from the side of the PILLAR base. Add a few drops of essential oil to the tray pad. Add more oil to your liking. Only use essential oils in the tray; any brand will work with the PILLAR.

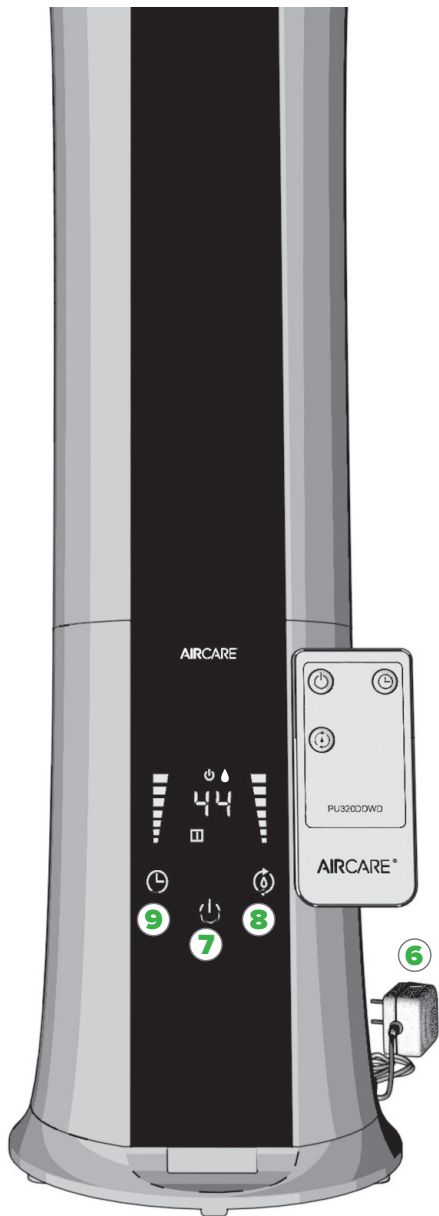



- 6 Attach the AC adapter to the PILLAR and plug in your unit and remove the plastic tab from the remote.
- 7 Press the power button  on either the unit or the remote. Your PILLAR has three mist output levels and it will be on the highest output when you turn it on. Pushing the power button again will set the output to medium, and pressing it again will set the output to low.
- 8 Press the humidity setting button  on either the unit or the remote to set your humidity level from 25% to 65%. Your mist output will pause when the set humidity level is reached, and resume when the humidity dips below your setting. When set to 65%, your unit will run continuously.
- 9 Press the timer button  on either the unit or the remote to run your PILLAR for a set period of 1, 2, 4, or 8 hours. The timer icons will show on the display when the timer is on. Turn the timer off by pressing the timer button again.

#### About the display:

- While running, your PILLAR will alternately display the temperature and relative humidity on the screen.
- When the water tank is empty, the unit will beep and display a red water droplet on the screen. Your PILLAR will turn off until it is refilled.

**That's it! Your PILLAR is ready to use.**

## HOW TO CLEAN YOUR PILLAR

**Regular cleaning is important for preventing mold, mildew, and other bacterial growth in your humidifier. It also keeps your PILLAR working its best**

**NOTE:** Do not allow any liquid to get into the air intake while you are cleaning your PILLAR.

1. Let the unit run until it's empty, then turn it off and unplug it.
2. Remove the tank and pour out any remaining water from the tank and base.
3. Remove the demineralization cartridge from the bottom of the tank. Throw your cartridge away if it is time to replace it. Otherwise, rinse it well with running water and put it in a sink while you finish cleaning your PILLAR.
4. Fill the water tank half-full with warm water and 2 ½ cups of white vinegar. Use a cup to scoop out a little of this mixture and pour it into the base. Swish the remaining water-vinegar mixture around the tank. Let this sit for 20 minutes.
5. With the mixture in the base, use a soft cloth to clean the inside of the base. Gently scrub the oscillator (the dark ring in the basin). Let it sit for 20 minutes.
6. After 20 minutes, empty the water tank and base.
7. Dampen a sponge with white vinegar and wipe down the base, tank, and lid. Rinse everything thoroughly.
8. Wipe everything dry and replace the demineralization cartridge, if needed. Then reassemble.

**When storing your PILLAR,** discard the used demineralization cartridge and clean the unit as described above. Dry the unit thoroughly, and store in a temperature-regulated area. Do not install a new demineralization cartridge until you are ready to use your humidifier again.

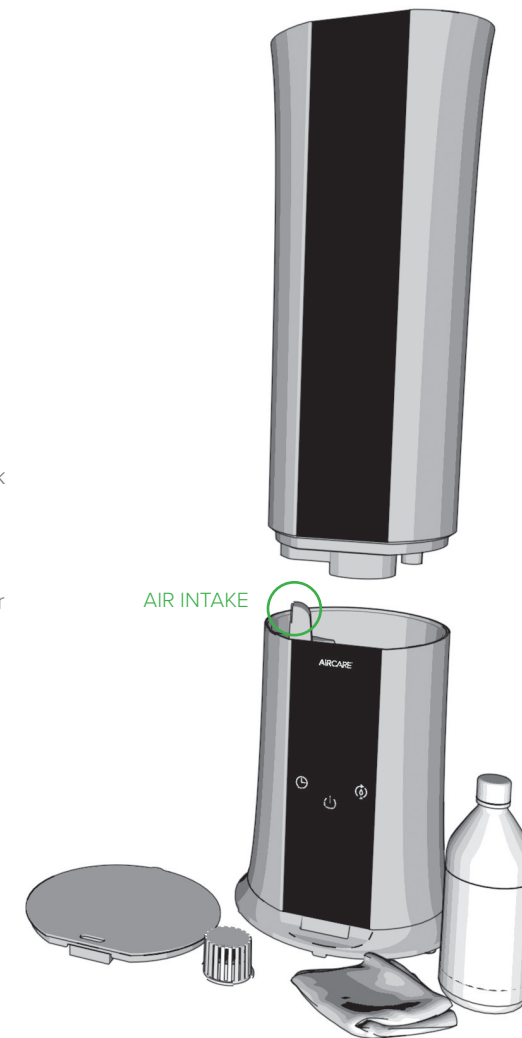

## FOIRE AUX QUESTIONS

- Q** Où se trouve mon numéro de série?
- R** Votre numéro de série se trouve sur l'autocollant au bas de votre appareil. Vous pouvez l'écrire ici pour référence future :  
-----
- 
- Q** Pourquoi mon unité produit-elle très peu de brume?
- R**
- Assurez-vous que votre appareil PILLAR se trouve sur une surface plane.
  - Assurez-vous que votre humidificateur est rempli d'eau.
  - Assurez-vous que l'oscillateur est propre
- 
- Q** Pourquoi la goutte d'eau clignote-t-elle en rouge?
- R** Votre PILLAR n'a plus d'eau.
- 
- Q** Pourquoi y a-t-il de la poussière blanche autour de mon humidificateur?
- R** La poussière blanche est le résultat de minéraux naturellement présents dans votre eau. Elle est inoffensive.
- Assurez-vous que vous n'utilisez pas d'adoucisseur d'eau dans votre PILLAR.
  - Installez une nouvelle cartouche de déminéralisation.
- 
- Q** Puis-je commander des pièces de rechange?
- A** Oui! Les pièces de rechange de PILLAR et leurs numéros de référence sont indiqués à la page 10.

**Pour toute autre problème, contactez nos experts en humidification!**  
Ils sont prêts à vous aider par téléphone, courriel ou chat.

# AIRCARE®

☎ 800.547.3888

✉ info@essickair.com

💬 aircareproducts.com

# AIRCARE®

## ULTRASONIQUE

### HUMIDIFICATEUR

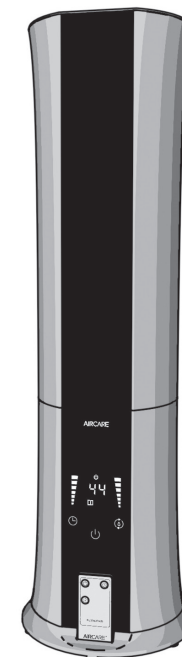

Tout ce que vous devez savoir sur votre

# PILLAR

TOUS LES MODÈLES PU320DDWD

Lisez et conservez ces instructions



1B73380  
8/2020

**CONSIGNES DE SÉCURITÉ IMPORTANTES – VEUILLEZ LIRE AVANT D’UTILISER L’HUMIDIFICATEUR ATTENTION :** Pour réduire le risque d’incendie, d’électrocution ou de blessures, débranchez toujours l’appareil avant de le déplacer, de le remplir, d’en effectuer l’entretien ou de le nettoyer. Veillez à ne pas verser ou renverser de l’eau sur les commandes ou sur le moteur. Si les commandes sont mouillées, laissez-les sécher entièrement et faites vérifier l’appareil auprès d’un service après-vente agréé avant de le brancher. N’utilisez pas l’humidificateur si une pièce est endommagée ou manquante. Contactez-nous au 800 547-3888 pour obtenir des pièces de rechange.

1. Pour réduire le risque d’incendie ou d’électrocution, cet humidificateur est doté d’une fiche polarisée. Branchez directement l’humidificateur dans une prise de courant de 120 V CA. N’utilisez pas de rallonges électriques. Si elle ne convient pas totalement à votre prise, contactez un électricien qualifié pour installer une prise de courant adéquate. Ne modifiez la fiche d’aucune façon que ce soit.
2. Gardez le cordon d’alimentation électrique à l’écart de toute zone de passage. Pour réduire les risques d’incendie, ne placez jamais le cordon d’alimentation sous un tapis, près des bouches de chaleur, des radiateurs, des poêles ou des appareils de chauffage.
3. L’humidificateur doit toujours être propre. Pour réduire le risque de blessures, d’incendie ou d’endommager l’humidificateur, n’utilisez que des nettoyants recommandés spécifiquement pour les humidificateurs. N’utilisez jamais de produits inflammables, combustibles ou toxiques pour nettoyer l’humidificateur.
4. Ne placez aucun métal, produit chimique ou détergent dans le réservoir d’eau. Ne placez aucun objet étranger à l’intérieur de l’humidificateur.
5. Pour réduire le risque d’électrocution ou d’endommager l’humidificateur, évitez d’incliner, de secouer, de faire basculer ou de porter l’humidificateur lorsqu’il est en marche.
6. Ne touchez pas le nébuliseur lors du démarrage. Cela vous causera des douleurs.
7. L’appareil ne doit jamais être utilisé comme un jouet. Une attention particulière est nécessaire lorsqu’il est utilisé par des enfants ou à proximité d’enfants.
8. Pour réduire le risque de dommages et d’incendie, n’utilisez pas de source d’air chaud (comme un radiateur, une conduite d’air chaud, etc.) ou des flammes nues.
9. Pour éviter le risque d’électrocution accidentelle, évitez de toucher le cordon ou les boutons de commandes avec les mains mouillées.
10. Ajoutez uniquement de l’eau fraîche et propre au réservoir d’eau. N’ajoutez pas de médicament ou d’arôme/huile essentielle dans le réservoir d’eau. Ajoutez uniquement des huiles dans le plateau diffuseur. N’ajoutez pas d’eau directement dans la cuvette d’eau (partie inférieure). Pour éviter d’endommager les pièces internes, ne laissez pas d’eau se vider dans la base ou l’éclabousser. Ne faites pas fonctionner l’unité dans une pièce avec des températures en dessous de la congélation.
11. Ne faites pas fonctionner l’unité avec un réservoir d’eau vide.
12. Si l’unité émet un son ou dégage une odeur anormal(e), arrêtez-la et débranchez-la immédiatement.

#### **POLITIQUE DE GARANTIE LIMITÉE D’UN AN POUR L’HUMIDIFICATEUR LE REÇU DE VENTES EST REQUIS COMME PREUVE D’ACHAT POUR TOUTE RÉCLAMATION DANS LE CADRE DE LA GARANTIE**

Cette garantie contre tout défaut matériel ou vice de fabrication n’est prolongée que pour le premier acheteur de l’humidificateur à condition que l’appareil soit installé et utilisé normalement, et est valide comme suit :

- un (1) an à partir de la date d’achat de l’appareil, et
- trente (30) jours sur les mèches et les filtres, qui sont considérés comme des composants jetables à remplacer régulièrement.

Le fabricant remplacera la pièce ou le produit défectueux à sa discrétion, en payant le fret de retour. Il est convenu qu’un tel remplacement constitue le seul et unique recours du fabricant et par conséquent **DANS LES LIMITES PERMISES PAR LA LOI, LE FABRICANT N’EST AUCUNEMENT RESPONSABLE DE TOUT DOMMAGE QUE CE SOIT, Y COMPRIS LES DOMMAGES ACCESSOIRES ET INDIRECTS OU LES PERTES DE PROFITS OU DE REVENUS.** Certains États ne permettent pas les limitations sur la durée des garanties, ce qui signifie que les limitations ci-dessus peuvent ne pas s’appliquer à vous.

**Exclusions de garantie :** Nous ne sommes pas responsables du remplacement des mèches et des filtres. Nous ne sommes pas responsables des dommages accessoires ou indirects liés à une défaillance, à un accident, à un mauvais usage, à des modifications ou des réparations non autorisées, à un abus, y compris un manque d’entretien raisonnable, une usure normale, ou causés par le branchement de l’appareil à une tension électrique supérieure de 5 % à celle mentionnée sur la plaque signalétique. Nous ne sommes pas responsables des dommages causés par l’utilisation d’adoucisseurs d’eau ou le traitement de l’eau avec des produits chimiques ou de détartage. Nous ne sommes pas responsables des coûts liés aux appels de service visant à établir la cause du problème ou des coûts de main-d’œuvre associés à la réparation et/ou au remplacement de pièces. Aucun employé, ni agent, ni revendeur ni toute autre personne ne sont autorisés à octroyer des garanties ou à émettre des conditions au nom du fabricant. Le client est responsable de tous les frais de main-d’œuvre engagés. Certains États ne permettent pas l’exclusion ou la limitation de dommages accessoires ou indirects, ce qui signifie que les limitations ou exclusions ci-dessus peuvent ne pas s’appliquer à vous.

**Obtention du service de garantie :** Dans les limites de cette garantie, l’acheteur ayant des unités non fonctionnelles doit contacter le service client au 800.547.3888 pour obtenir des instructions sur la manière d’obtenir le service au titre de la garantie comme indiqué ci-dessus. Cette garantie donne au client des droits légaux spécifiques et vous pouvez également avoir d’autres droits qui varient selon la province ou l’État. Enregistrez votre produit sur [www.aircareproducts.com](http://www.aircareproducts.com).

9

## IL EST TEMPS DE TE LANCER

1

Enlevez PILLAR de son emballage. **Assurez-vous de tenir l’emballage à la base.** Vous auriez dû :

- a. Base  
#1B73246
- b. Réservoir d’eau et couvercle  
#1B73246
- c. Télécommand (comprend une pile CR2025)  
#1B73244
- d. Plaquettes aux huiles essentielles  
#AURP10PK
- e. Plateau d’huiles essentielles  
#1B73248
- f. Cartouche de déminéralisation (située dans le cube de mousse)  
#DC4003PK
- g. Adaptateur CA  
#1B73247
- h. Manuel du propriétaire  
#1B73380

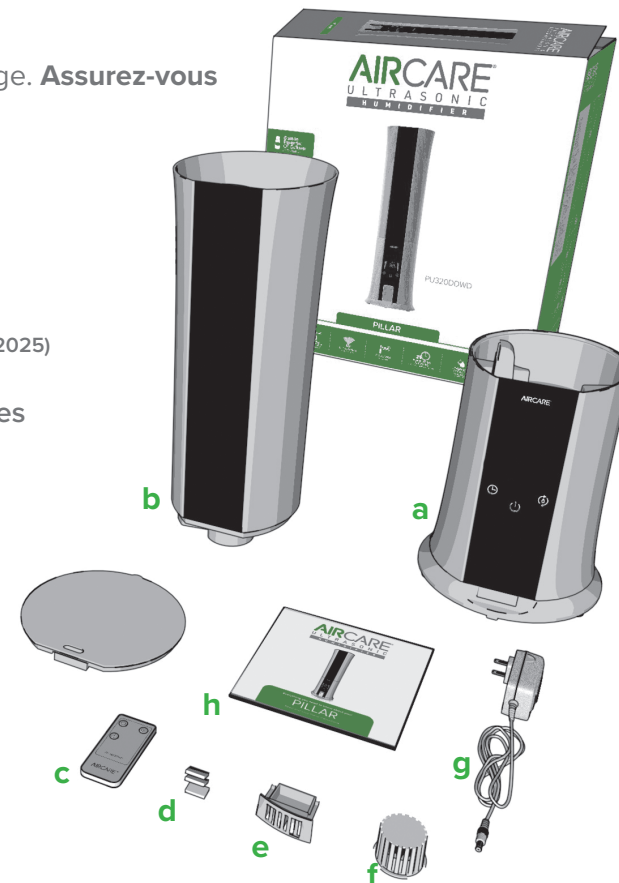

S’il vous manque des pièces, veuillez nous appeler au **800.547.3888** afin que nous puissions vous envoyer des pièces de rechange.

♥ Nous espérons que vous aimez votre Pillar.

**Préférez-vous voir une vidéo?**  
Regardez l’installation de Pillar sur [aircareproducts.com/support](http://aircareproducts.com/support).



SCANNEZ LE CODE VERS LA DROITE AVEC LA CAMÉRA DE VOTRE TÉLÉPHONE



10

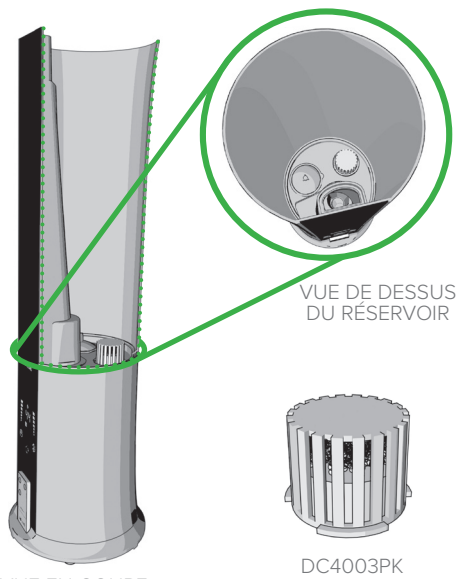

VUE EN COUPE  
DU RÉSERVOIR

DC4003PK

**2** Installez la cartouche de déminéralisation au fond du réservoir (et non dans la base) :

Retirez la cartouche de déminéralisation du cube de mousse.

Regardez dans le réservoir d'eau et repérez le port de libération d'eau situé au fond du réservoir. Il est entouré d'un anneau noir en caoutchouc.

Tenez la cartouche de déminéralisation avec les billes sur le dessus, puis enfoncez-la dans la fente se trouvant autour du port de libération d'eau. Tournez la cartouche dans le sens des aiguilles d'une montre jusqu'à ce qu'elle s'enclenche en place au-dessus du port.

Votre cartouche de déminéralisation aide à décomposer les minéraux naturellement présents dans l'eau, améliorant ainsi la qualité de l'air et permettant d'éviter la poussière blanche que l'on remarque parfois avec les humidificateurs à ultrasons. Vous devez remplacer votre cartouche tous les 60 à 90 jours.

**3** Placez la base de votre appareil PILLAR sur une surface plane dans la pièce où l'humidité est la plus nécessaire. Pour éviter la condensation, assurez-vous que l'appareil se trouve à au moins deux pouces du mur et non sous une fenêtre.

**REMARQUE :** L'appareil PILLAR est un humidificateur à ultrasons, il vaporise donc une brume très fine. Positionnez le couvercle pour diriger la brume loin des meubles et des appareils électroniques.

**4** Placez le réservoir d'eau sur la base et remplissez-le. Votre PILLAR contient 6,5 L (1,7 gal.) d'eau.

#### À propos des additifs pour l'eau :

- **N'ajoutez pas d'huiles essentielles dans le réservoir d'eau PILLAR.** Ne les ajoutez que dans le bac à huiles essentielles.
- N'utilisez pas d'adouçisseurs d'eau.

**5** Pour ajouter des huiles essentielles, retirez le plateau d'huiles essentielles du côté de la base du PILLAR. Ajoutez quelques gouttes d'huile essentielle sur la plaquette. Ajoutez plus d'huile à votre convenance. N'utilisez que des huiles essentielles dans le plateau; toutes les marques conviennent au PILLAR.

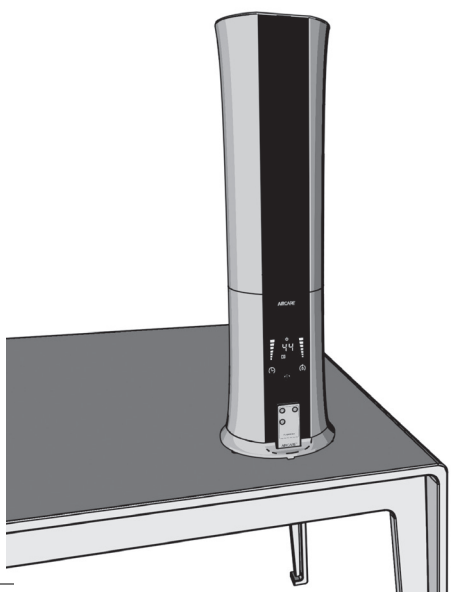
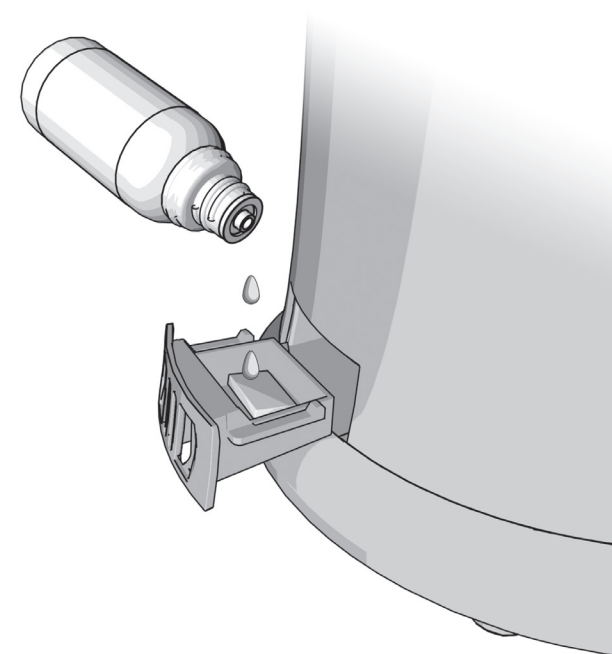

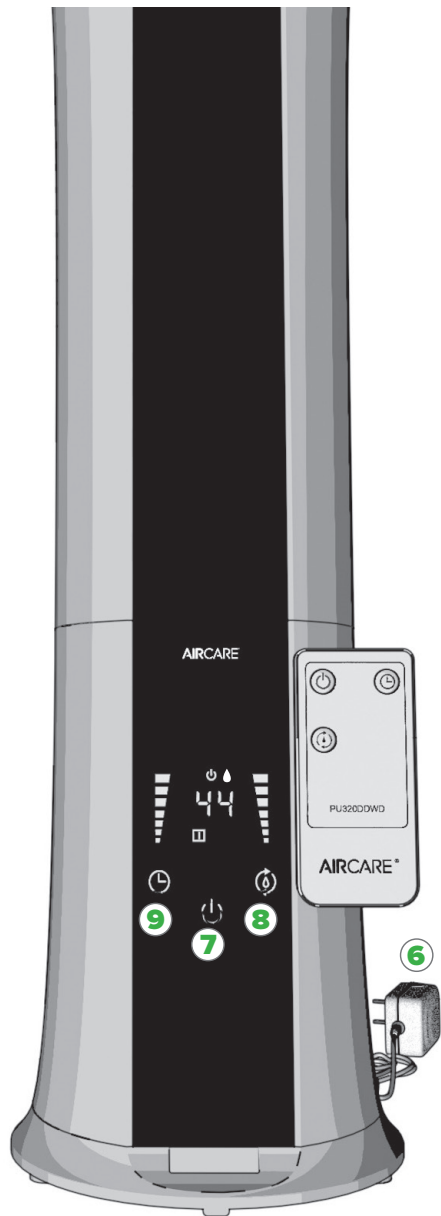

**6** Fixez l'adaptateur CA à l'appareil PILLAR, branchez-le et retirez l'onglet de plastique de la télécommande.

**7** Appuyez sur le bouton d'alimentation power  situé sur l'appareil ou la télécommande. L'appareil PILLAR est doté de trois niveaux de débit de brume et il sera réglé au débit le plus élevé lors du démarrage de l'appareil. Appuyez à nouveau sur le bouton d'alimentation power pour régler le débit à moyen et en appuyant une fois de plus, le débit sera réglé à bas.

**8** Appuyez sur le bouton de réglage de l'humidité  situé sur l'appareil ou sur la télécommande afin de régler le niveau d'humidité entre 25 % et 65 %. La production de brume s'arrête lorsque le niveau d'humidité réglé est atteint, et reprend lorsque l'humidité descend en dessous de votre réglage. Lorsqu'il est réglé à 65 %, votre appareil fonctionnera en continu.

**9** Appuyez sur le bouton de la minuterie Timer  situé sur l'appareil ou sur la télécommande afin de faire fonctionner votre appareil PILLAR pour une période prédéterminée de 1, 2, 4 ou 8 heure(s). L'icône de minuterie s'affiche à l'écran lorsque la minuterie est activée. Désactivez la minuterie en appuyant à nouveau sur le bouton.

#### À propos de l'écran :

- Lorsqu'en fonction, votre appareil PILLAR affichera successivement à l'écran la température et l'humidité relative.
- Lorsque le réservoir d'eau est vide, l'appareil émet un bip et l'écran affiche une goutte d'eau rouge à l'écran. Votre appareil PILLAR s'éteint alors jusqu'à ce qu'il soit rempli.

**C'est tout! Votre PILLAR est prêt à l'emploi.**

## COMMENT NETTOYER VOTRE PILLAR

**Un nettoyage régulier est important pour éviter la formation de moisissures et d'autres bactéries dans votre humidificateur. Il permet également à votre PILLAR de travailler au mieux de ses capacités.**

**REMARQUE :** Évitez que tout liquide ne s'infilte dans l'entrée d'air lorsque vous nettoyez votre PILLAR.

1. Laissez l'appareil fonctionner jusqu'à ce qu'il soit vide, puis éteignez-le et débranchez-le.
2. Retirez le réservoir et jetez toute eau restante dans le réservoir et la base.
3. Retirez la cartouche de déminéralisation du fond du réservoir. Jetez la mèche s'il est temps de la remplacer. Sinon, rincez-la soigneusement à l'eau courante et mettez-la dans un évier pendant que vous finissez de nettoyer votre PILLAR.
4. Remplissez le réservoir à moitié avec de l'eau tiède et 590 mL (2,5 tasses) de vinaigre blanc. Utilisez une tasse pour prélever un petit peu du mélange et versez-le dans la base. Utilisez le restant du mélange eau-vinaigre pour rincer autour du réservoir. Laissez reposer pendant 20 minutes.
5. Avec le mélange dans la base, utilisez un chiffon doux pour nettoyer l'intérieur de la base. Frottez doucement l'oscillateur (l'anneau noir dans la cuvette). Laissez reposer pendant 20 minutes.
6. Après 20 minutes, videz le réservoir d'eau et la base.
7. Humectez une éponge avec du vinaigre blanc et essuyez la base, le réservoir et le couvercle. Rincez tout soigneusement.
8. Essuyez tout et remplacez la cartouche de déminéralisation, si nécessaire. Remontez ensuite.

**Lorsque vous rangez votre PILLAR,** jetez la cartouche de déminéralisation usagée et nettoyez l'appareil comme décrit ci-dessus. Séchez soigneusement l'appareil et rangez-le dans un endroit à température contrôlée. N'installez pas une nouvelle cartouche de déminéralisation tant que vous n'êtes pas prêt à utiliser à nouveau votre humidificateur.

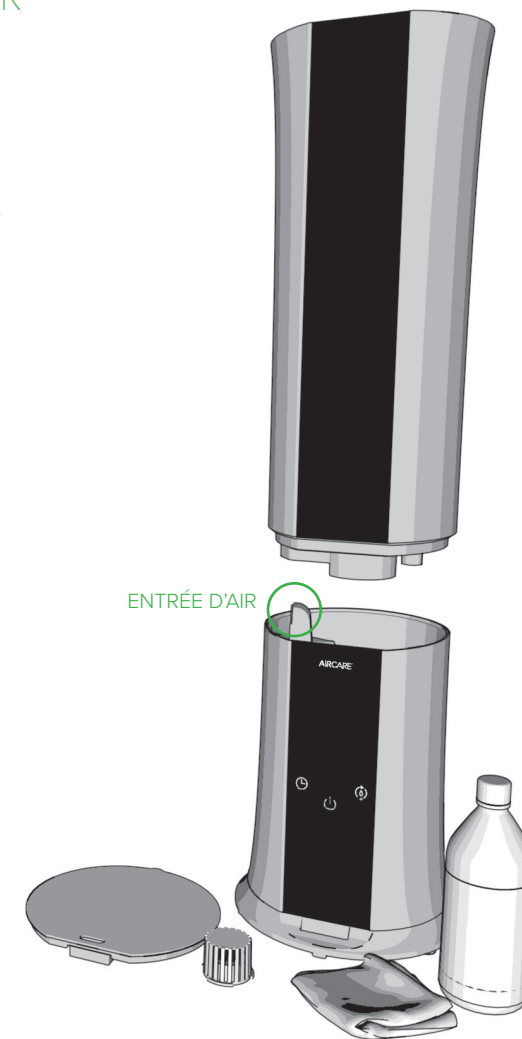



## PREGUNTAS FRECUENTES

- P** ¿Dónde se encuentra mi número de serie?
- R** Su número de serie está en la etiqueta adhesiva de la parte inferior de su unidad. Puede escribirlo aquí para futuras consultas:
- 
- P** ¿Por qué mi unidad emite muy poca cantidad de rocío?
- R**
- Verifique que el PILLAR se encuentre sobre una superficie nivelada.
  - Asegúrese de que su humidificador esté lleno de agua.
  - Asegúrese de que el oscilador esté limpio.
- P** ¿Por qué la gota de agua parpadea de color rojo?
- R** El PILLAR no tiene agua.
- P** ¿Por qué hay un polvo blanco alrededor de mi humidificador?
- R** El polvo blanco proviene de los minerales que se encuentran naturalmente en su agua. Es inocuo.
- Asegúrese de no utilizar un ablandador de agua en el PILLAR.
  - Instale un cartucho de desmineralización nuevo.
- P** ¿Puedo pedir piezas de repuesto?
- R** ¡Sí! Las piezas del PILLAR y los números de sus piezas están listados en la página 18.

Si tiene algún otro problema, ¡comuníquese con nuestros expertos en humidificadores!

Están disponibles por teléfono, correo electrónico o chat.

# AIRCARE®

☎ 800.547.3888

✉ info@essickair.com

💬 aircareproducts.com

# AIRCARE®

## ULTRASÓNICA

### HUMIDIFICADOR



Todo lo que necesita saber sobre su

# PILLAR

TODOS LOS MODELOS PU320DDWD

Lea y guarde las siguientes instrucciones



1B73380  
8/2020

**IMPORTANTES INSTRUCCIONES DE SEGURIDAD: LEER ANTES DE USAR EL HUMIDIFICADOR** **ADVERTENCIA:** Para reducir el riesgo de incendios, descargas eléctricas o lesiones, siempre desenchufe la unidad antes de moverla, llenarla, repararla o limpiarla. No vierta ni derrame agua en los controles o en el área del motor. Si se humedecen, deje que se sequen por completo y haga que lo verifique el personal de servicio autorizado antes de enchufarlo. No use el humidificador si falta o está dañada alguna de las piezas. Comuníquese con nosotros al 800-547-3888 por las piezas dañadas.

1. Para reducir el riesgo de incendio o descargas eléctricas, este humidificador tiene un enchufe polarizado. Enchufe el humidificador directamente en un tomacorriente eléctrico de 120 V de CA. No use alargues. Si el enchufe no cabe completamente en el tomacorriente, comuníquese con un electricista calificado para que instale el enchufe correspondiente. No modifique el enchufe de ningún modo.
2. Mantenga el cable de electricidad alejado de las zonas transitadas. Para reducir el riesgo de incendios, nunca coloque el cable de electricidad debajo de alfombras, cerca de rejillas de calefacción, radiadores, estufas ni calefactores.
3. Mantenga limpio el humidificador. Para reducir el riesgo de lesiones, incendios o daños en el humidificador, use únicamente líquidos limpiadores específicamente recomendados para humidificadores. Nunca use materiales inflamables, combustibles o tóxicos para limpiar el humidificador.
4. No coloque metales, químicos ni detergentes en el tanque de agua. No coloque objetos extraños dentro del humidificador.
5. Para reducir el riesgo de peligros eléctricos o daños en el humidificador, no incline, sacuda, vuelque ni transporte el humidificador mientras la unidad está en funcionamiento.
6. Nunca toque el nebulizador cuando se encienda. Esto le provocará dolor.
7. No permita que la unidad se use como juguete. Se debe prestar mucha atención cuando la usan niños o se utiliza cerca de ellos.
8. Para reducir el riesgo de daños e incendios, no lo utilice cerca de una fuente de aire caliente (como un radiador, conducto de aire caliente, etc.) ni de una llama expuesta.
9. Para reducir el riesgo de descargas eléctricas accidentales, no toque el cable ni los controles con las manos húmedas.
10. Solo añada agua limpia y fría al tanque de agua. No añada medicamentos ni aceites aromáticos/esenciales al tanque de agua. Solo añada aceites a la bandeja difusora. No añada agua directamente al lavabo (sección de abajo). Para evitar el daño a las piezas internas, no permita que el agua se vierta ni salpique en la base. No opere la unidad en una sala con temperaturas bajo cero.
11. No opere la unidad con un tanque de agua vacío.
12. Si la unidad emite un sonido u olor anormales, apáguela y desenchúfela de inmediato.

**PÓLIZA DE GARANTÍA LIMITADA DE UN AÑO PARA EL HUMIDIFICADOR**  
**ES OBLIGATORIO TENER EL RECIBO DE VENTA COMO EVIDENCIA DE COMPRA PARA TODOS LOS RECLAMOS POR GARANTÍA.**

Esta garantía solo se extiende al comprador original de este humidificador cuando la unidad se instala y se usa en condiciones normales contra defectos en el material o en la mano de obra de fábrica de la siguiente manera: • Un (1) año a partir de la fecha de venta de la unidad. • Treinta (30) días en mechas y filtros, que se consideran componentes descartables y deben reemplazarse periódicamente. El fabricante reemplazará la pieza o el producto defectuosos a su criterio con flete de retomo pagado por el fabricante. Se establece que dicho reemplazo es la solución exclusiva y disponible del fabricante y que, EN LA MEDIDA EN QUE LO PERMITA LA LEY, EL FABRICANTE NO SE RESPONSABILIZA POR LOS DAÑOS DE NINGÚN TIPO, INCLUIDOS LOS DAÑOS FORTUITOS O CONSECUENTES O LA PERDIDA DE LAS GANANCIAS O LOS INGRESOS. Algunos estados no permiten limitaciones sobre la duración de una garantía implícita, así que es posible que las limitaciones anteriores no se apliquen a usted.

**Exclusiones de la garantía:** No nos hacemos responsables del reemplazo de las mechas y de los filtros. No nos hacemos responsables de ningún daño fortuito o resultante del mal funcionamiento, accidente, mal uso, alteraciones, reparaciones no autorizadas, abusos, incluida la falta de mantenimiento razonable, uso y desgaste normales, ni cuando el voltaje de conexión sea mayor que el 5 % por encima del voltaje de la placa identificadora. No nos hacemos responsables de ningún daño por el uso de ablandadores o tratamientos de agua, componentes químicos o material para eliminar el sarro. No nos hacemos responsables del costo de las llamadas por reparación para diagnosticar la causa de un problema ni del costo por el trabajo para reparar o reemplazar piezas. Ningún empleado, agente, distribuidor ni otra persona están autorizados a otorgar garantías o condiciones en nombre del fabricante. El cliente será responsable de todos los costos de mano de obra incurridos. Algunos estados no permiten la exclusión ni la limitación de daños fortuitos o consecuentes, por lo que es posible que las limitaciones y exclusiones anteriores no le correspondan.

**Obtener servicio de garantía:** Dentro de las limitaciones de esta garantía, el comprador que tenga unidades que no funcionen debe comunicarse con servicio al cliente al 800-547-3888 para obtener indicaciones sobre cómo obtener servicio dentro de la garantía, como se indica anteriormente. Esta garantía le otorga al cliente derechos legales específicos, y usted también puede contar con otros derechos que varían de provincia a provincia o de estado a estado. Registre su producto en [www.aircareproducts.com](http://www.aircareproducts.com).

Consulte en [AIRCAREProducts.com](http://AIRCAREProducts.com) las versiones impresas en gran tamaño de las garantías y de la política de garantía.

PREPÁRESE PARA HACER FUNCIONAR EL APARATO

1. Quite el PILLAR de su embalaje. **Asegúrese de sostener el paquete por debajo de la base.** Debe encontrar los siguientes componentes:

- a. Base
- b. Tanque de agua y tapa  
Nº 1B73246
- c. Control remoto (incluye una batería CR2025)  
Nº1 B73244
- d. Almohadillas de aceite esencial  
Nº AURP10PK
- e. Bandeja de aceites esenciales  
Nº 1B73248
- f. Cartucho de desmineralización  
(este se encuentra en el tubo de espuma de poliestireno)  
Nº DC4003PK
- g. Adaptador de CA  
Nº 1B73247
- h. Manual del usuario  
Nº 1B73380

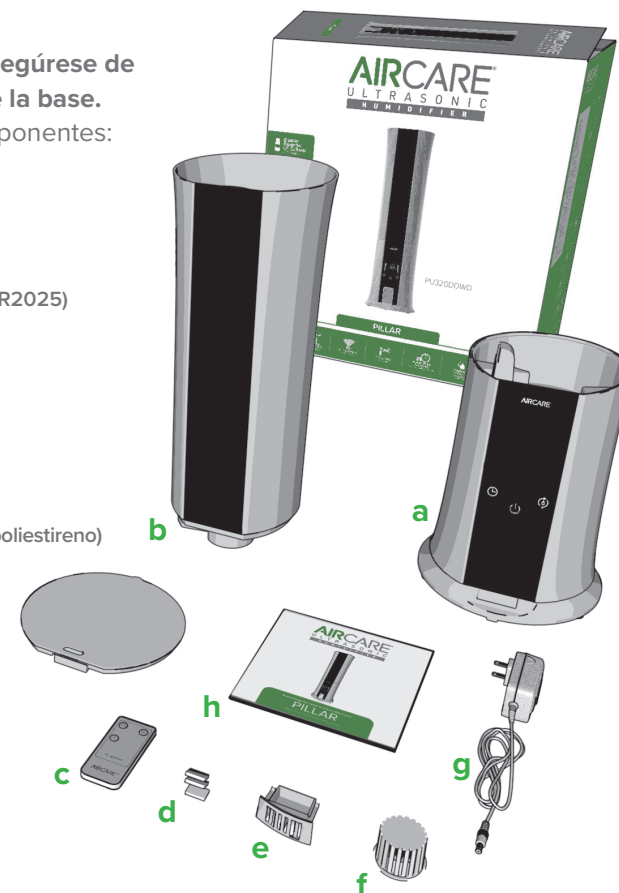

Si le falta alguna pieza, llámenos al **800.547.3888** para que podamos enviarle los repuestos.

♥ Esperamos que le encante su PILLAR.

**¿Prefiere ver un video?**  
 Mire el montaje del PILLAR en [aircareproducts.com/support](http://aircareproducts.com/support).

ESCANEA EL CÓDIGO A LA DERECHA CON LA CÁMARA DE SU TELÉFONO



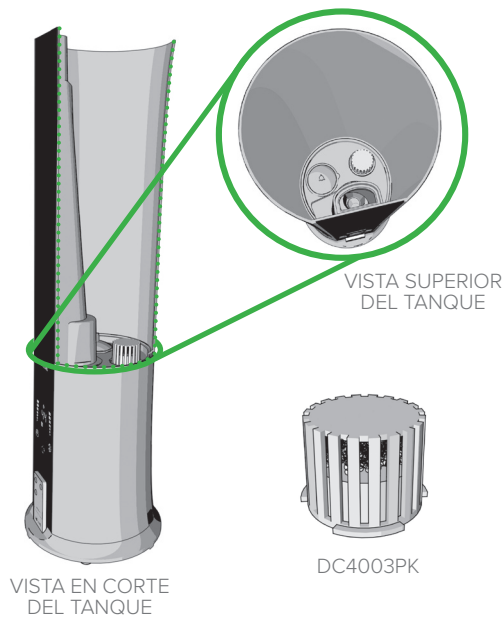

VISTA EN CORTE DEL TANQUE

VISTA SUPERIOR DEL TANQUE



DC4003PK

- 2** Instale el cartucho de desmineralización en la parte inferior del tanque (*no en la base*):

Quite el cartucho de desmineralización del tubo de espuma de poliestireno.

Observe dentro del tanque de agua y localice el puerto de liberación de agua en la parte inferior del tanque. Tiene un aro de goma negra alrededor.

Sostenga el cartucho de desmineralización con las esferas en la parte superior, luego inserte el cartucho a presión en la ranura alrededor del puerto de liberación de agua. Gire el cartucho en sentido horario hasta que encaje en el puerto.

El cartucho de desmineralización ayuda a descomponer los minerales que se encuentran naturalmente en el agua, lo cual mejora la calidad de su aire y previene la acumulación de polvo blanco que a veces las personas notan en los humidificadores ultrasónicos. Debe reemplazar el cartucho cada 60 y 90 días.

- 3** Coloque la base del PILLAR sobre una superficie nivelada en la habitación donde más se necesita la humedad. Para evitar la condensación, asegúrese de que la unidad esté al menos a dos pulgadas de distancia de la pared y que no esté debajo de una ventana.

**Nota:** El PILLAR es un humidificador ultrasónico, por lo tanto, emite un rocío muy fino. Posicione la tapa de forma tal que el rocío no esté dirigido hacia los muebles ni los dispositivos electrónicos.

- 4** Coloque el tanque de agua en la base y llénelo. El PILLAR puede contener 1.7 galones de agua.

#### Acerca de los aditivos del agua:

- **No añada aceites esenciales al tanque de agua del PILLAR.** Solo añádalos a la bandeja de aceites esenciales.
- No utilice ablandadores de agua.

- 5** Para añadir aceites esenciales, quite del lateral de la base del PILLAR la bandeja de aceites esenciales. Añada unas gotas de aceite esencial a la almohadilla de la bandeja. Añada más aceite según su preferencia. Solo use los aceites esenciales en la bandeja; el PILLAR funciona con todas las marcas.

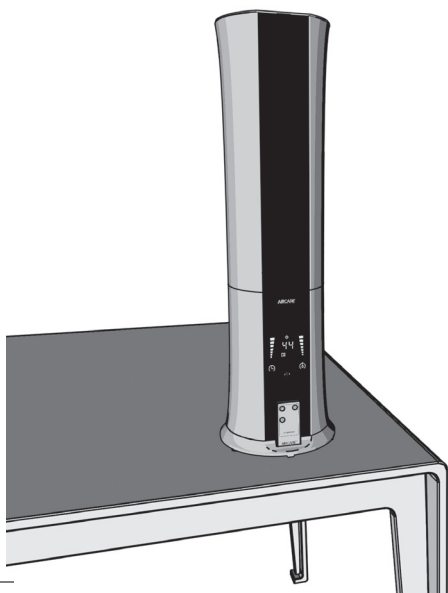
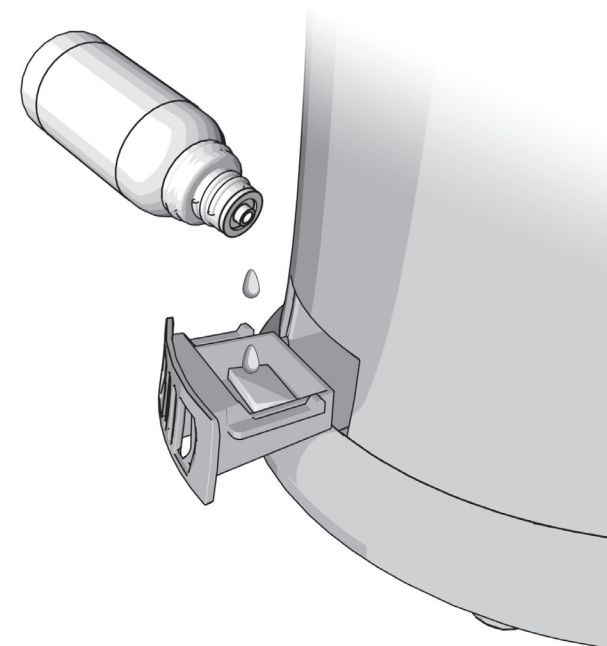

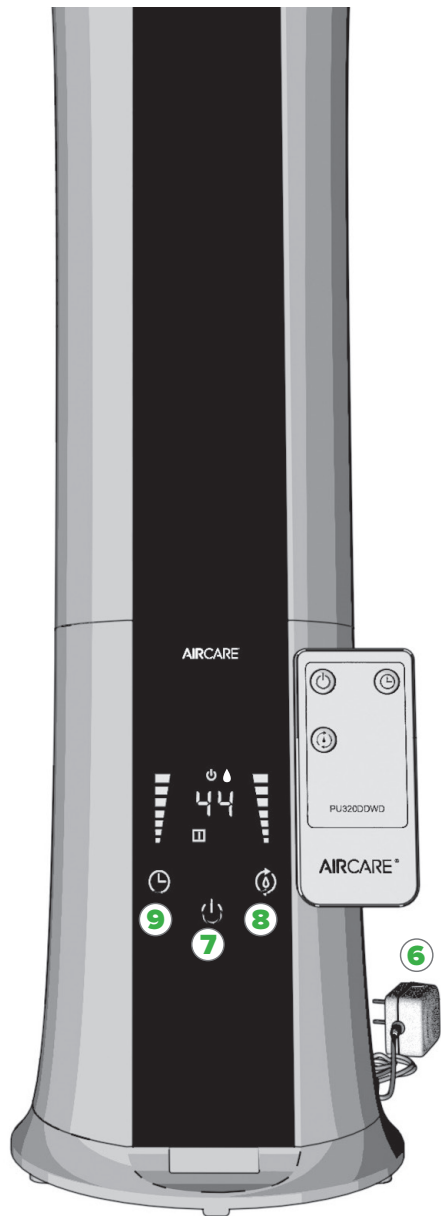

**6** Fije el adaptador de CA al PILLAR, enchufe la unidad y retire la lengüeta de plástico del control remoto.

**7** Presione el botón de encendido  que se encuentra en la unidad o en el control remoto. El PILLAR cuenta con tres niveles de emisión de rocío y, cuando lo encienda, estará en la emisión más alta. Si presiona nuevamente el botón de encendido, la emisión se establecerá como media y, si lo vuelve a presionar, la emisión se establecerá como baja.

**8** Presione el botón de configuración de la humedad  en la unidad o en el control remoto para establecer el nivel de humedad desde el 25 % hasta el 65 %. Su emisión de rocío se pausará cuando se alcance el nivel de humedad establecido y se reanudará cuando la humedad descienda por debajo de su configuración. Cuando se configure en 65 %, su unidad funcionará de manera continua.

**9** Presione el botón del temporizador  en la unidad o en el control remoto para ejecutar el PILLAR durante un período establecido de 1, 2, 4 u 8 horas. Los íconos del temporizador se mostrarán en la pantalla cuando esté encendido. Apague el temporizador al presionar nuevamente el botón del temporizador.

#### Acerca de la pantalla:

- Mientras se ejecute, el PILLAR mostrará de manera alternativa en la pantalla la temperatura y la humedad relativa.
- Cuando el tanque de agua esté vacío, la unidad emitirá un pitido y mostrará una gota de agua de color rojo en la pantalla. El PILLAR se apagará hasta que se vuelva a llenar.

**¡Eso es todo! Su PILLAR está listo para utilizar.**

## CÓMO LIMPIAR EL PILLAR

**La limpieza regular es importante para evitar la formación de hongos, moho y demás colonias bacterianas en su humidificador. También permite que el PILLAR siga funcionando con el mejor rendimiento.**

**NOTA:** No permita que ingrese líquido en la entrada de aire mientras limpia el PILLAR.

1. Deje que la unidad funcione hasta vaciarse; luego, apáguela y desenchúfela.
2. Quite el tanque y vacíe cualquier remanente de agua del tanque y la base.
3. Quite el cartucho de desmineralización de la parte inferior del tanque. Deseche el cartucho si es hora de reemplazarlo. De lo contrario, enjuáguelo bien con agua corriente y colóquelo en un fregadero mientras termina de limpiar el PILLAR.
4. Llene con agua tibia hasta la mitad del tanque y añada 2 ½ tazas de vinagre blanco. Use una taza para retirar un poco de esta mezcla y verterla en la base. Agite el resto de la mezcla de agua y vinagre en el tanque. Deje reposar durante 20 minutos.
5. Con la mezcla en la base, utilice un paño suave para limpiar su interior. Frote suavemente el oscilador (el anillo oscuro del contenedor de agua). Deje reposar durante 20 minutos.
6. Una vez transcurridos los 20 minutos, vacíe el tanque de agua y la base.
7. Humedezca una esponja con vinagre blanco, y limpie la base, el tanque y la tapa. Enjuague todo cuidadosamente.
8. Seque todo y reemplace el cartucho de desmineralización, de ser necesario. Luego, vuelva a armar la unidad.

**Al guardar el PILLAR,** deseche el cartucho de desmineralización usado y limpie la unidad como se describió anteriormente. Seque bien la unidad y guárdela en un área que tenga la temperatura regulada. No instale un cartucho de desmineralización nuevo hasta que vaya a utilizar de nuevo su humidificador.

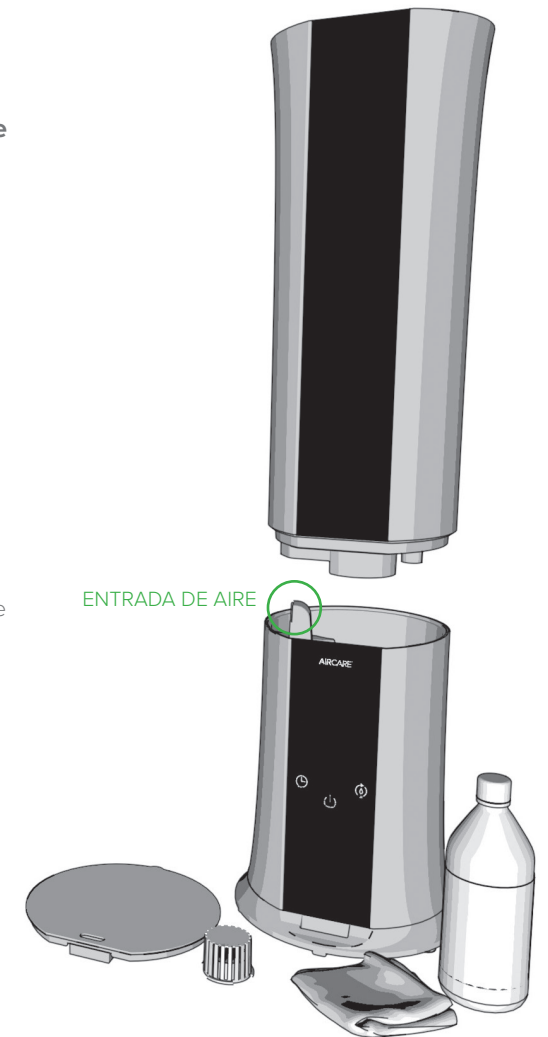

## FREQUENTLY ASKED QUESTIONS

**Q** Where is my serial number?

**A** Your serial number is on the sticker on the bottom of your unit. You can write it here for future reference:

-----

**Q** Why is my unit putting out very little mist?

**A**

- Check that your PILLAR is on a level surface.
- Make sure your humidifier is full of water.
- Make sure your oscillator is clean.

**Q** Why is the water drop flashing red?

**A** Your Pillar is out of water.

**Q** Why is there white dust around my humidifier?

**A** The white dust is a result of minerals naturally found in your water. It can be cleaned easily with a dry cloth.

- Make sure you are not using a water softener in your PILLAR.
- Install a new demineralization cartridge.

**Q** Can I order replacement parts?

**A** Yes! Your PILLAR's parts and their part numbers are listed on page 2..

**For any other questions or issues, contact our humidifier experts!**  
They are ready by phone, email, or chat.

**AIRCARE**<sup>®</sup>

 800.547.3888

 [info@essickair.com](mailto:info@essickair.com)

 [aircareproducts.com](http://aircareproducts.com)