

Installation Guide / Guide d'installation / Guía de instalación

INTUITION™



Read carefully before proceeding. TO BE REMOVED FOR USE BY THE OCCUPANT.

Keep the serial number for the unit

Lire attentivement les instructions avant de débiter l'installation. CE GUIDE EST À CONSERVER PAR L'UTILISATEUR FINAL.

Conserver le numéro de série de l'unité

Leer atentamente las instrucciones antes de comenzar la instalación. ESTA GUIA DEBE SER CONSERVADA POR EL USUARIO FINAL.

Conserve el número de serie de la unidad

MAAX®

Warning - Remove packaging before handling the doors

Remark: Take precautions while unpacking your shower door.
Place glass panels vertically in a safe place to keep them from being damaged.
DO NOT SET THE GLASS PANELS ON A HARD SURFACE.

BEFORE STARTING

- Read local construction codes to make sure installation meets standards.
- Unpack the unit and, before discarding it, make sure that the unit is in good condition. If inspection reveals damages to the unit, or a finish defect, please contact the distributor. The warranty does not cover damages or finish defects once the unit is installed. MAAX responsibility with respect to shipping damages stops when the unit is transferred to the shipper. Any shipping-related complaint should be made directly to the shipper.
- In order to protect the unit during installation, it is recommended to put a piece of cardboard in the bottom of the unit.

Tools required

- Electric drill
- 1/8" drill bit (for installation on an acrylic frame)
- 1/4" masonry drill bit (for installation on ceramics or marble tiles).
- Tape measure
- Pencil
- Philips- or Robertson-head screwdriver #1
- Level, Square
- Safety glasses
- Caulking gun

Materials required

- Silicone-based caulk (high quality mold-resistant)
- White spirit (thinner) - **NO LACQUER THINNER OR ACETONE**
- Clean soft cloths

Maintenance and cleaning:

Use only soft detergents or soapy water applied with a soft cloth. Always rinse carefully after cleaning, and blot dry using a damp cloth or a chamois. It is recommended to use a rubber squeegee after each shower to remove water stains from the inside of the glass panels. To keep the new appearance of your shower door, **NEVER** use scouring pads, rough cloths, cutting instruments, or strong or abrasive cleaners on the metal parts, the wall or the glass panels.

Remove superficial scratches using automotive polish or automotive polishing liquid followed with automotive polish. **DO NOT USE ABRASIVE POLISHING LIQUID.**

LIST OF COMPONENTS

#	Description	Qty
1	Assembly of LH door	1
2	Assembly of RH door	1
3	Stationary glass panels	2
4	PVC seal	4
5	Wall bracket	2
6	Adjustable wall bracket	2
7	Upper and lower rail	2
8	Assembly of handle	2
9	Hardware kit	1
10	Glass clip tab	2

9	Composition of hardware kit	Qty
A	Anchoring plug	9
B	Wall bracket screw	10
C	Assembly screw	10
D	Wall bracket screw	9
E	Glass clip screw	6
F	Glass clip screw "A"	2
G	Glass clip screw "B"	2
H	Wall bracket latch	9
I	Spacer	2

If you need spare parts, do not return the shower door to the store, but call us; you will be answered courteously and immediately. See contact information at the back of this manual.

When ordering parts, please have handy the following information:

Model number
Item no.
Description

To help identify the proper parts, please refer to the spare parts illustrations. Hardware is represented at its actual length.

Extra screws and plugs are supplied in the hardware kits.

IDENTIFICATION OF COMPONENTS

NEO-ANGLE FRAMELESS CORNER SHOWER DOOR

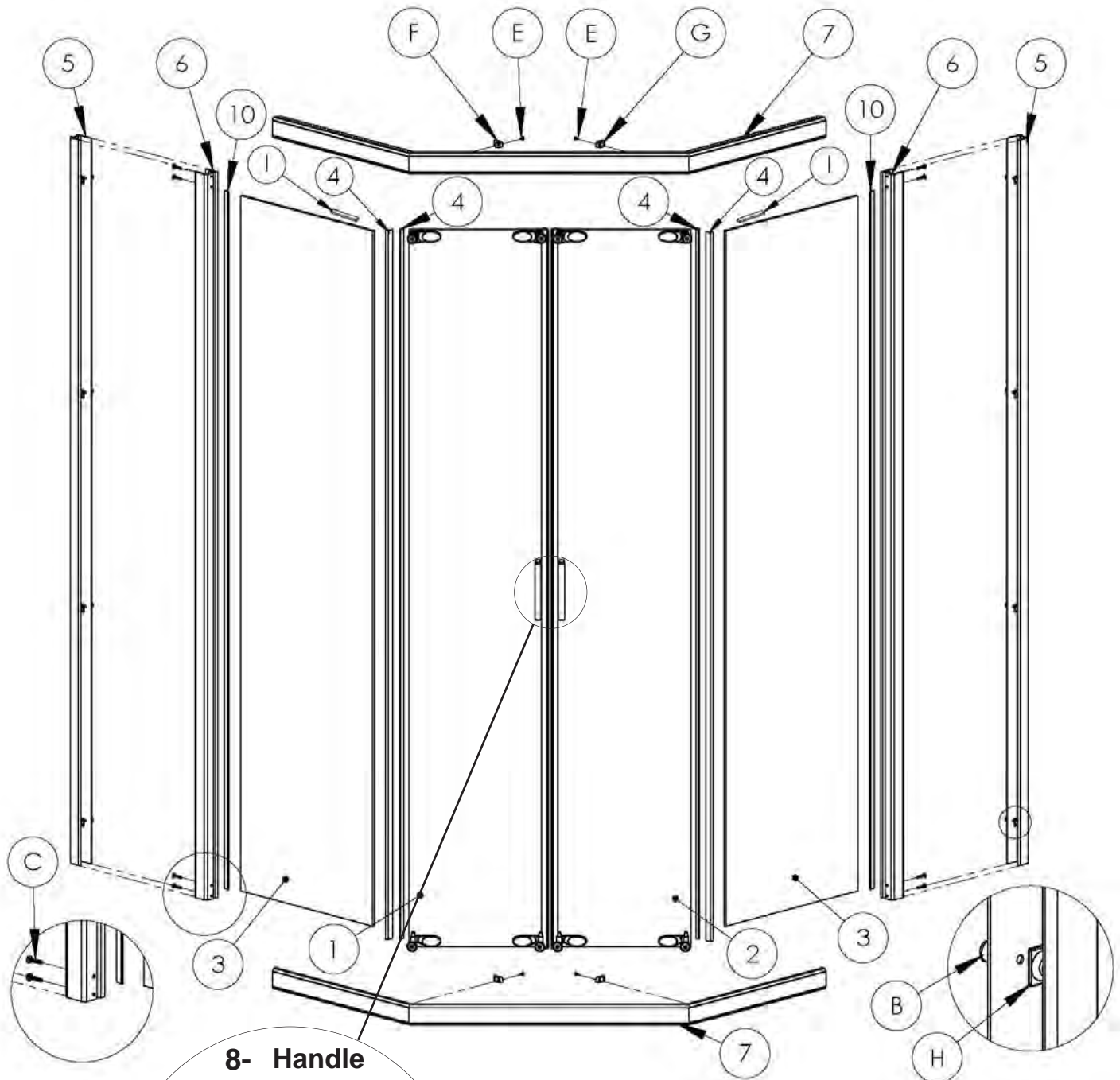

8- Handle assembly

9 - Hardware Kit

PARTS ILLUSTRATION

English

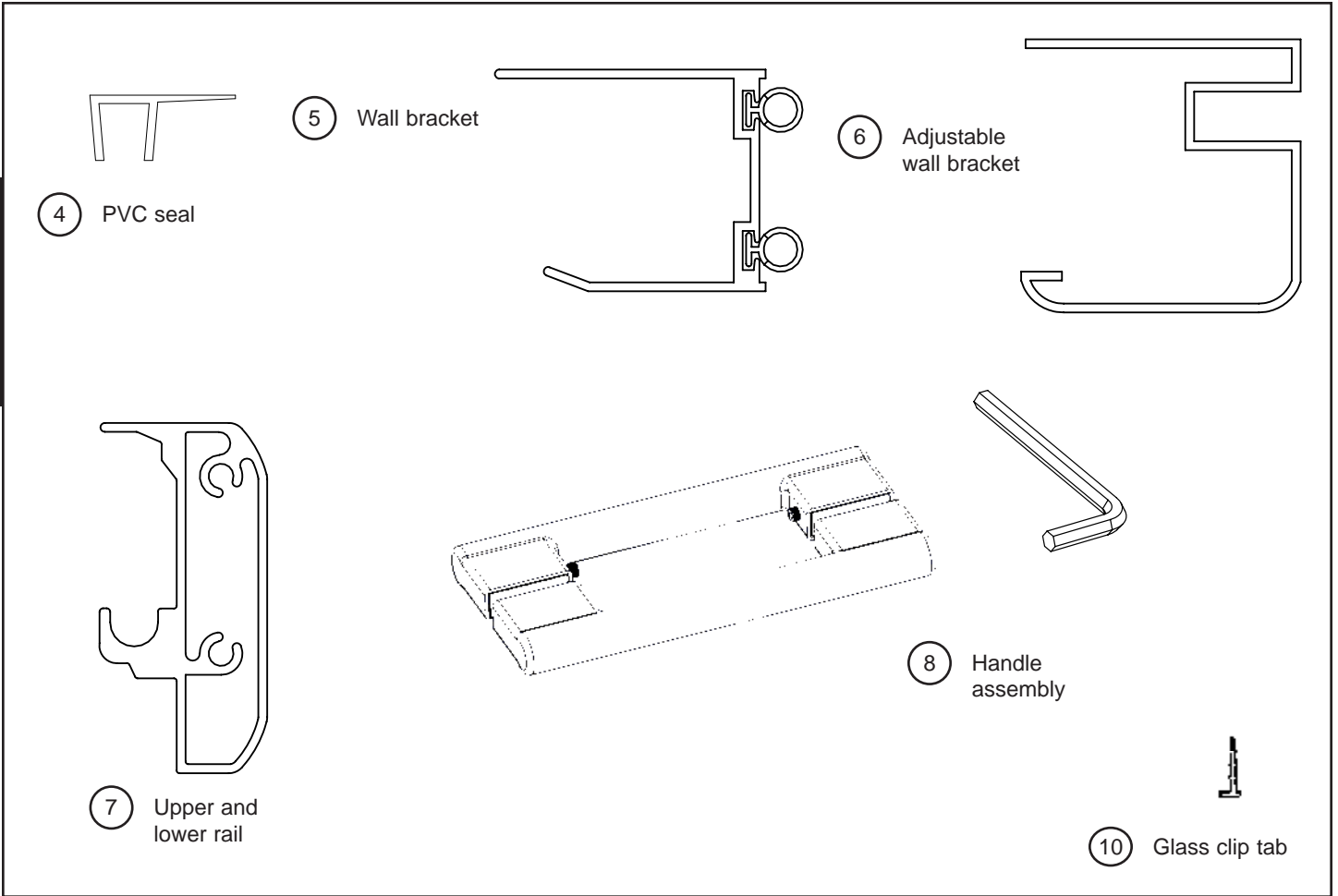

HARDWARE KIT

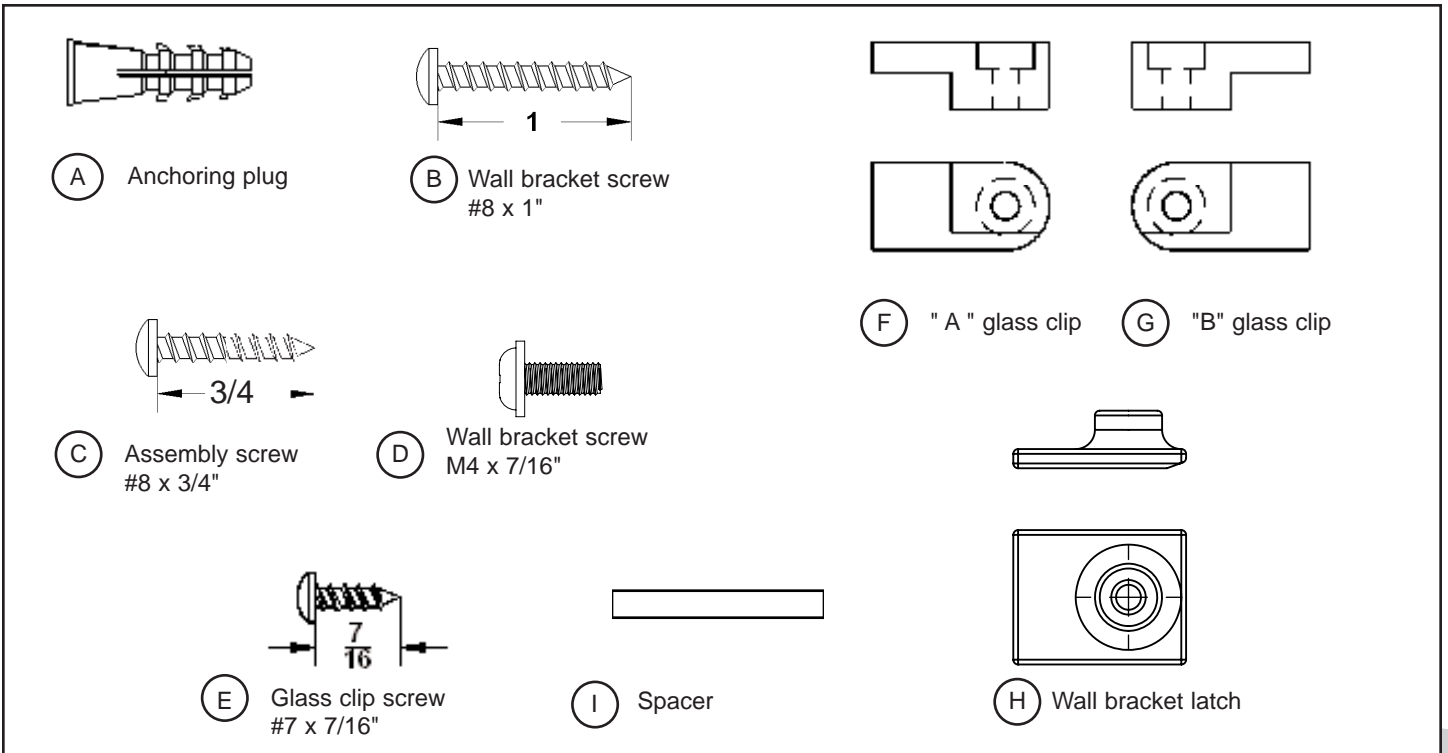

UNIT INSTALLATION

1 - STRUCTURE ASSEMBLY

1

 This task requires two people.

Assemble the structure as indicated on the figure below, using #8 x 3/4" screws, as indicated.

Note: Use the help of a second person to support the rails during assembly, or perform the assembly flat on the ground, after protecting the surfaces with a blanket.

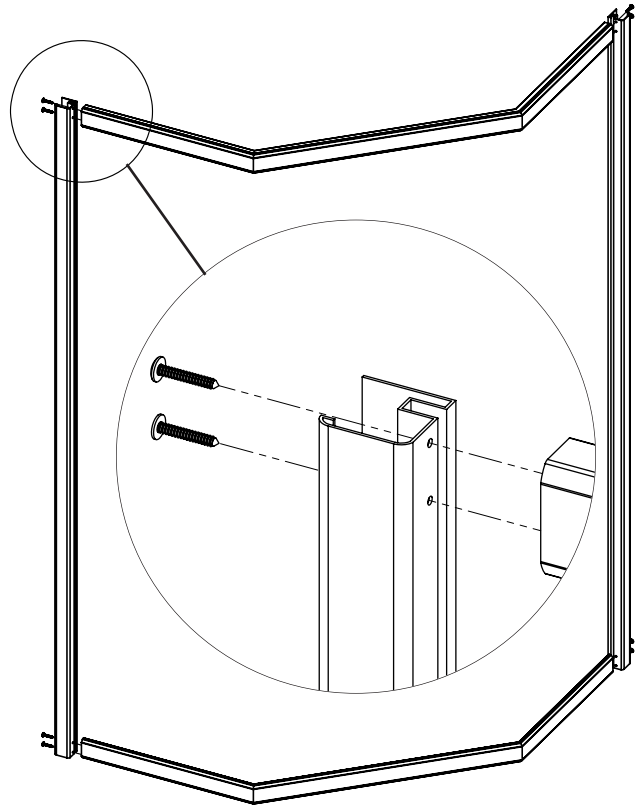
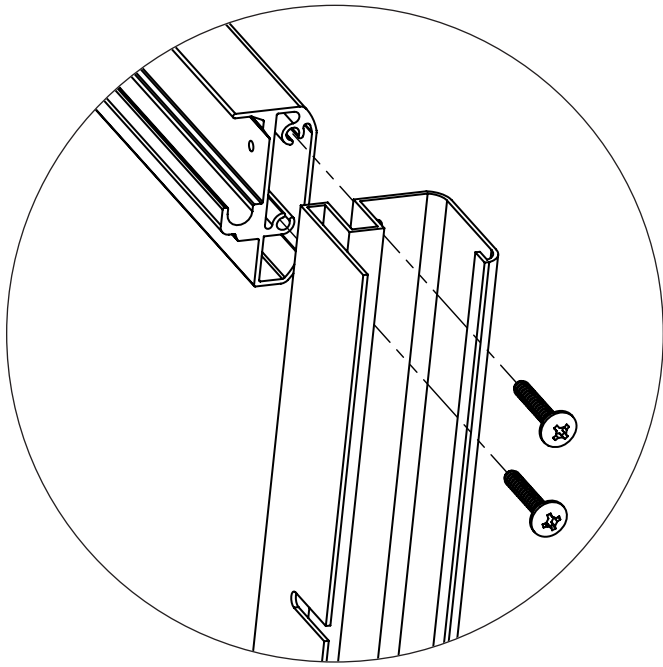

2

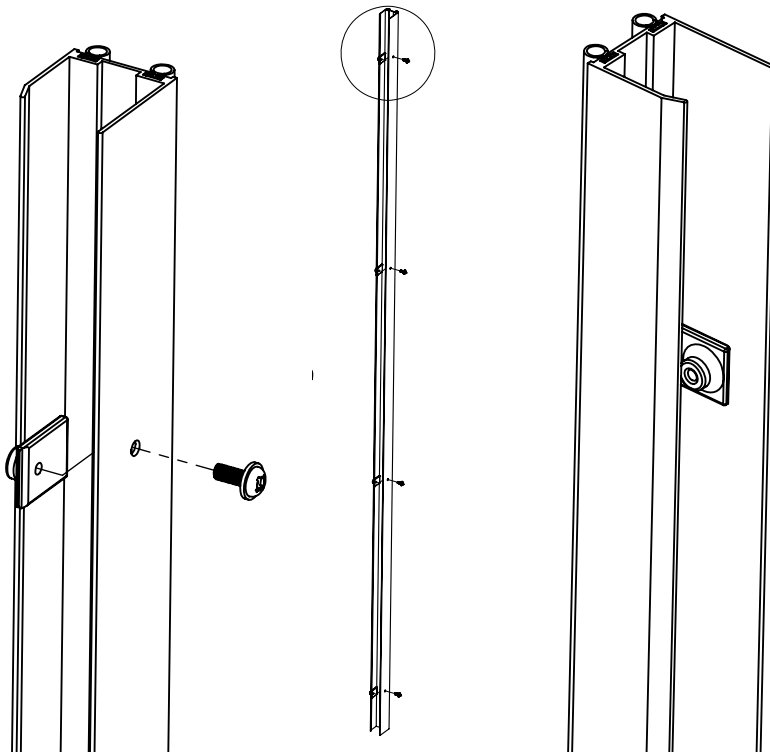

x2

Assemble the wall brackets as illustrated in the above figure

Note: This task should be performed in two steps.

English

2 - WALL POST POSITIONING AND INSTALLATION

English

- 1** Lift the frame assembly and position it on the base. Center the frame from left to right, as illustrated in the figure.

Note: By positioning the frame over the base, the wall posts can be pushed further back inside the panel posts.

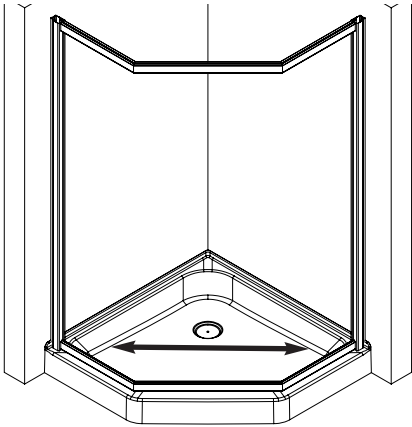

- 2** Using a pencil, make sure that the wall posts are plumb, and mark a line with a pencil inside the wall post to mark its position on the wall, as illustrated in the figure.

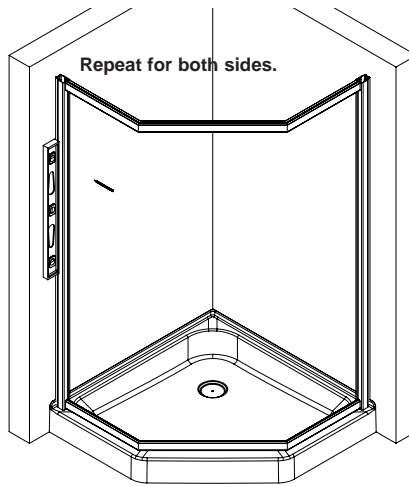

While a person holds the shower frame in position, the other should make sure that wall posts are in contact with the wall. If required, wall posts can be removed or inserted. Remove the shower unit from the base and remove the wall posts from the panel posts.

- 3** Reinstall the wall posts on the wall at the marked location. The wall post lower edges must align with the pencil marks, as illustrated in the figure.

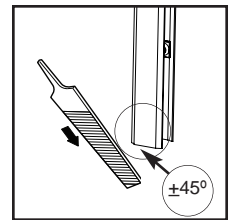
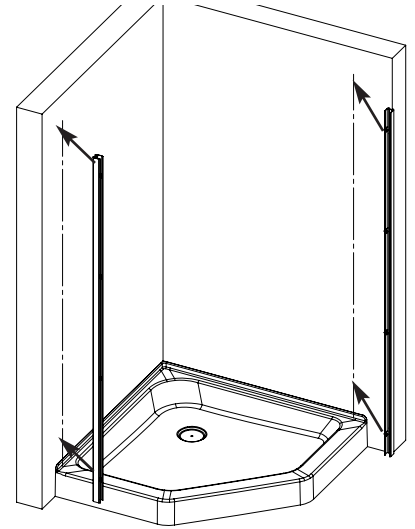

Note: The bottom of the wall posts must be filed to adjust for installation on a single-hull unit.

- 4** Using a pencil, mark all attachment hole locations, as illustrated in the figure.

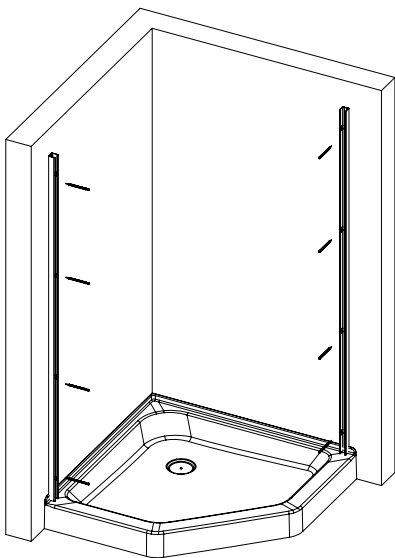

- 5** Remove the wall posts and drill holes at each attachment location, as illustrated in the figure.

For installation on ceramics tiles, use a 1/4" masonry bit.

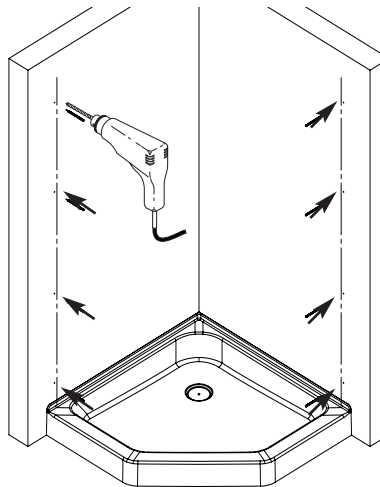

Using a center punch, punch the ceramics surface at the location of the attachment points. Drill, then insert plugs. For installation on an acrylic enclosure, use a 1/8" bit. Plugs are not required.

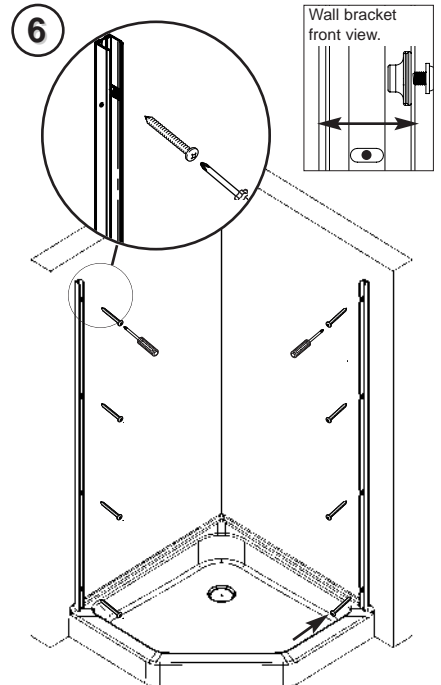

Reinstall the wall posts and attach them to the wall with #8 x 1" screws, as illustrated in the figure. Wall posts are equipped with for better horizontal adjustment.

3 - STRUCTURE AND FIXED PANEL INSTALLATION

1 Lift the frame and maneuver it so that a panel post engages into the wall profile, as indicated on the figure.

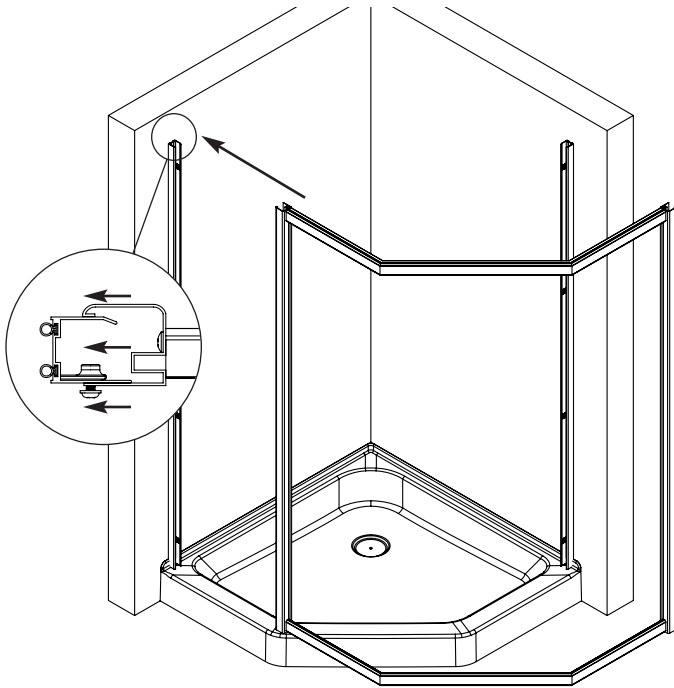

2 Then, rotate [the shelf] until the other panel post engages into the other wall profile, as indicated on the figure. Center the frame over the base threshold.

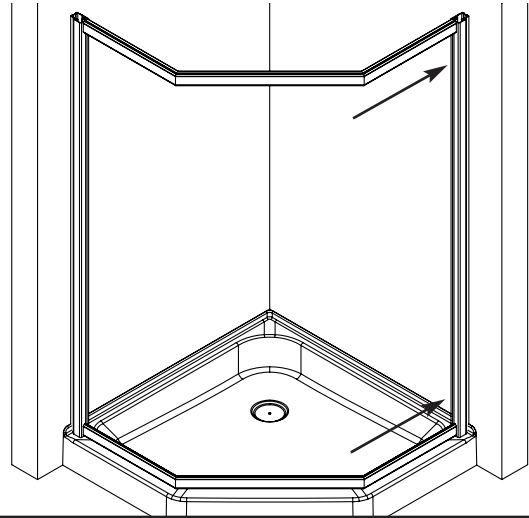

3 Lightly tighten the top and bottom screw to hold the structure in place

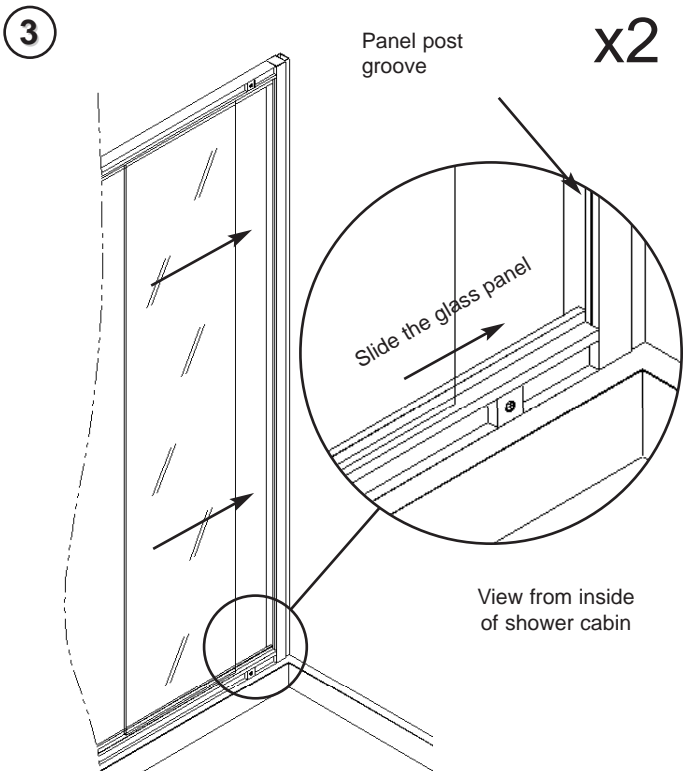
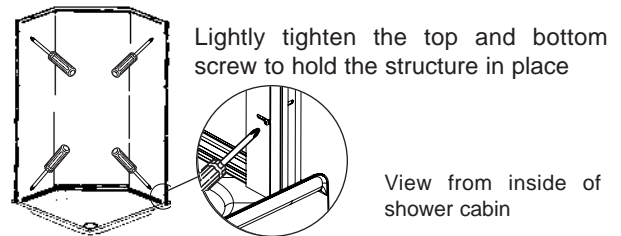

Insert a glass panel in the glass profile of the FRAME, as indicated on the figure. The glass panel then rests on a rail shelf.

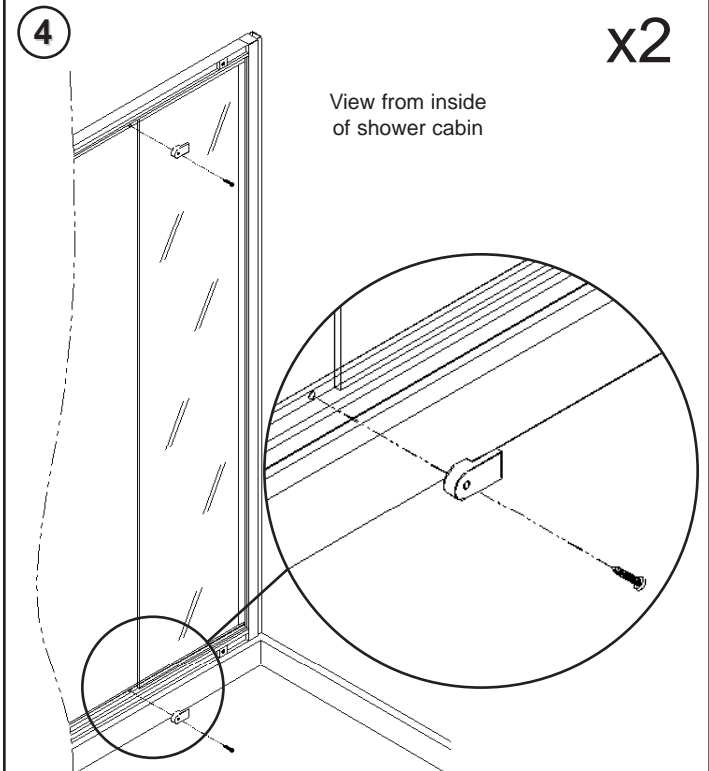

Secure the glass panel in position using "A" and "B" glass clips and # 7 x 7/16" screws, as indicated on the figure. Repeat the procedure for the glass panel on the other side.

4 - SECURE THE STATIONARY PANELS AND THE STRUCTURE

English

1

Wide side toward
glass panel



Working inside the shower cabin, install the window tabs, as indicated on the right hand figure.

Install from the bottom of the glass panel the tab [sic]. If necessary, use a flat and dull tool (paint mixer, for example) to push the tab between the glass panel and the panel post GROOVE.

In order to properly install the tab, be careful that its wider side point toward the glass panel. Cut excess length at the top.

Repeat the procedure for the other side.

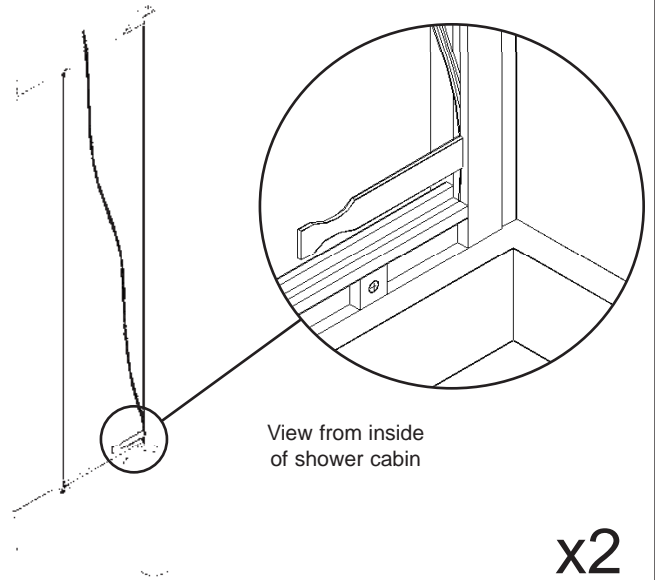

2

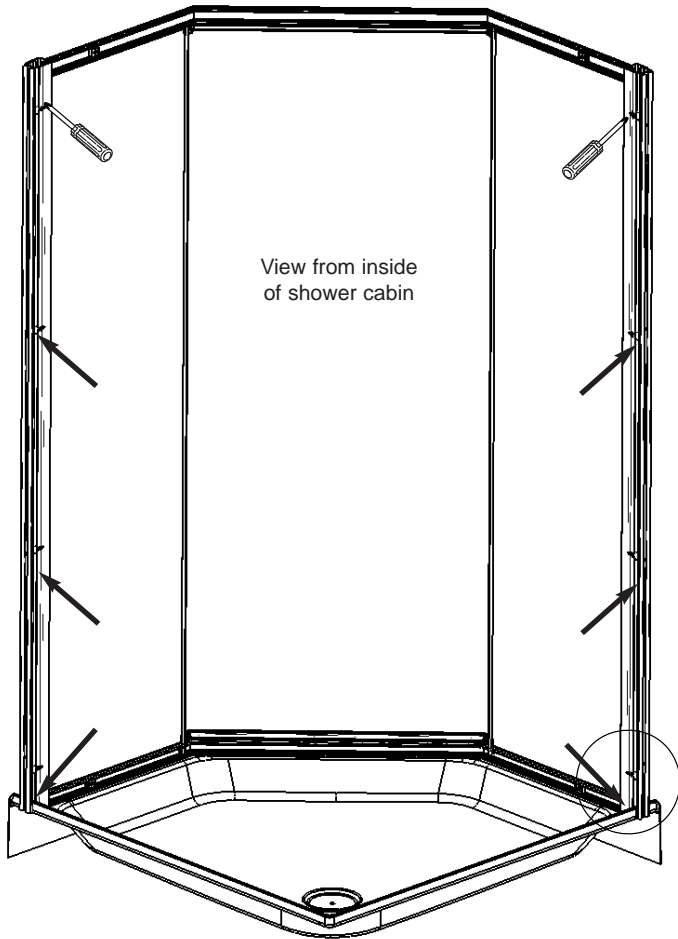

View from inside
of shower cabin

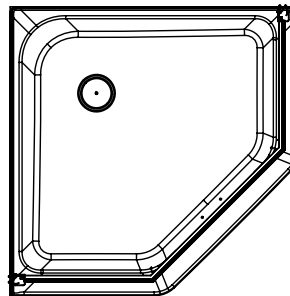

View from inside
of shower cabin

Make sure that the shower cabin is centered over the base threshold.

Make sure that the rail is laying flat and evenly on the base and perform any necessary adjustment.

Tighten fully the wall post lower face screws to secure the structure in place, as indicated on the figure.

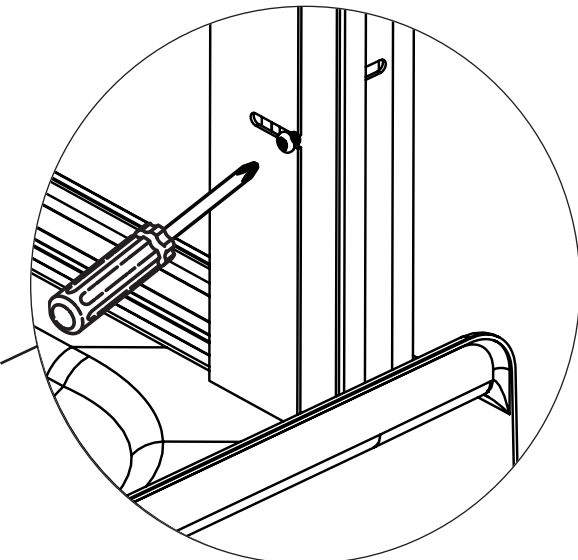

5 - INSTALLATION OF HANDLES

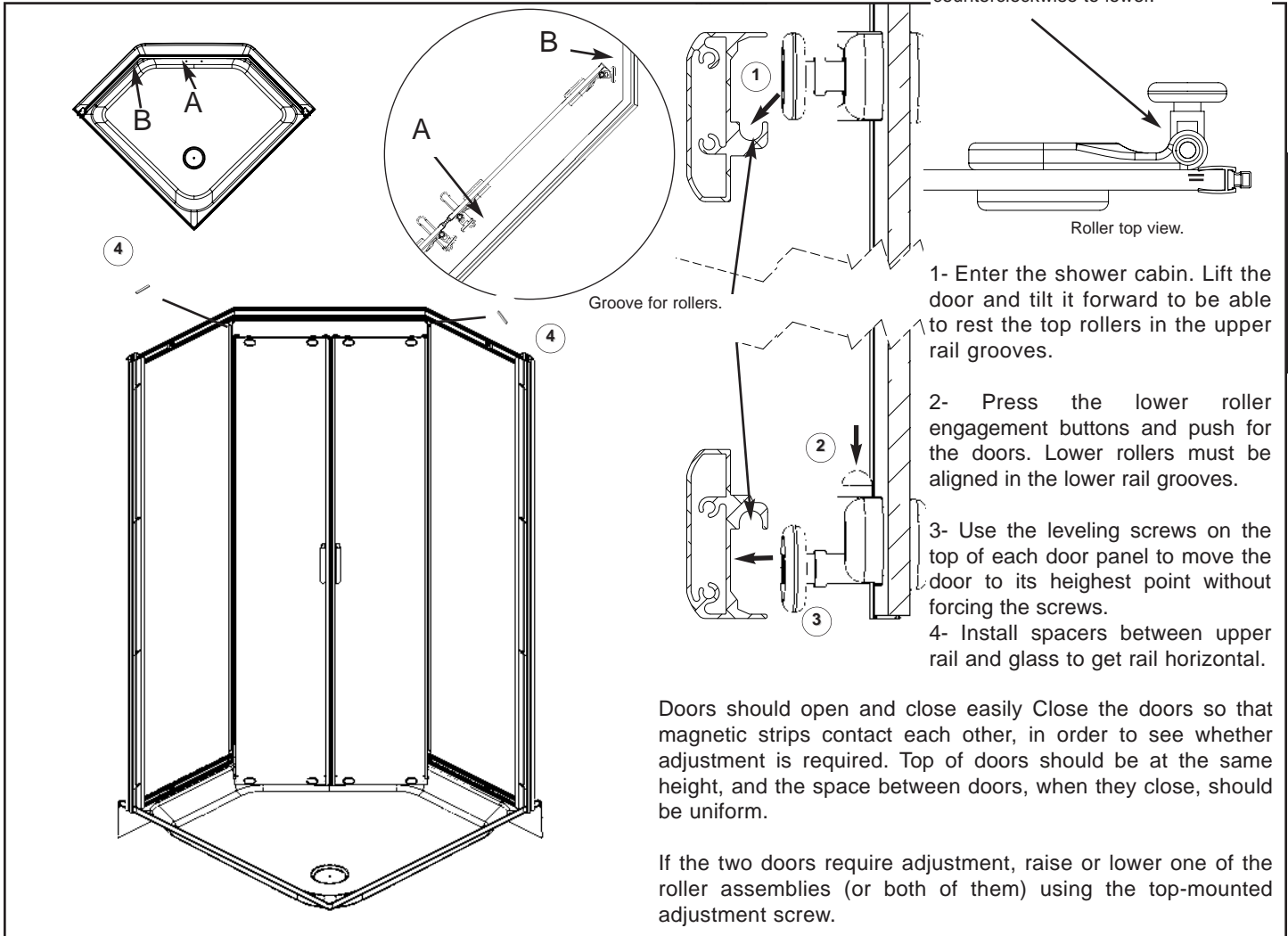

Turn the screw clockwise to raise, and counterclockwise to lower.

Roller top view.

1- Enter the shower cabin. Lift the door and tilt it forward to be able to rest the top rollers in the upper rail grooves.

2- Press the lower roller engagement buttons and push for the doors. Lower rollers must be aligned in the lower rail grooves.

3- Use the leveling screws on the top of each door panel to move the door to its highest point without forcing the screws.

4- Install spacers between upper rail and glass to get rail horizontal.

Doors should open and close easily. Close the doors so that magnetic strips contact each other, in order to see whether adjustment is required. Top of doors should be at the same height, and the space between doors, when they close, should be uniform.

If the two doors require adjustment, raise or lower one of the roller assemblies (or both of them) using the top-mounted adjustment screw.

English

6 - INSTALLATION OF HANDLES

- 1- Start by disassembling the handle set.
 - 2- Insert the aluminum plat (3), the clear gasket (2) and the round bushing (1) into the special screw (4).
 - 3- Insert the assembly through the glass panel as shown on the illustration, the screw head should be on the inside of the shower.
 - 4- Insert the clear gasket (2) on the screw, on the other side of the glass panel.
 - 5- Repeat step 2 to 4 for the bottom of the handle.
 - 6- Using a Philips screwdriver, tighten the screw (4) onto the outside handle (8) for the top and bottom of the handle.
 - 7- Insert the inside handle (5) in the screw heads.
 - 8- Using the provided Allen key, tighten the setscrews on the screw to secure the handle in place.
- Note: Use the longer side of the Allen key to screw the setscrews; it can be angled to facilitate the process. Use the shorter side of the Allen key to securely tighten the setscrews.

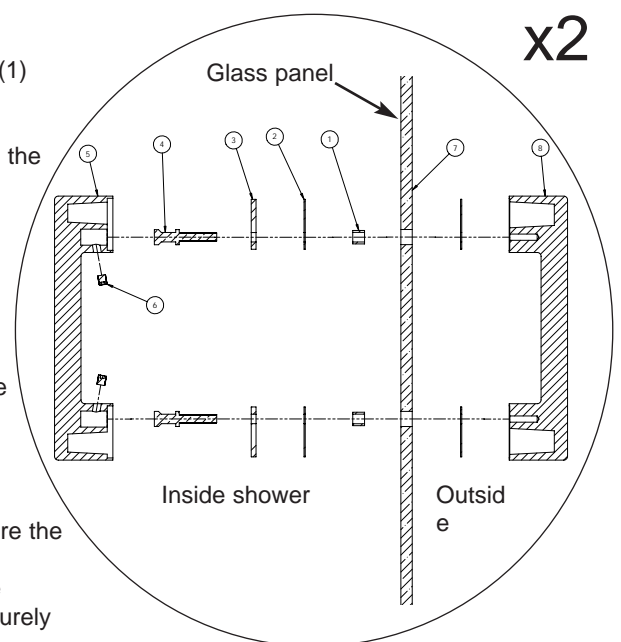

7 - INSTALLATION OF SEALS

English

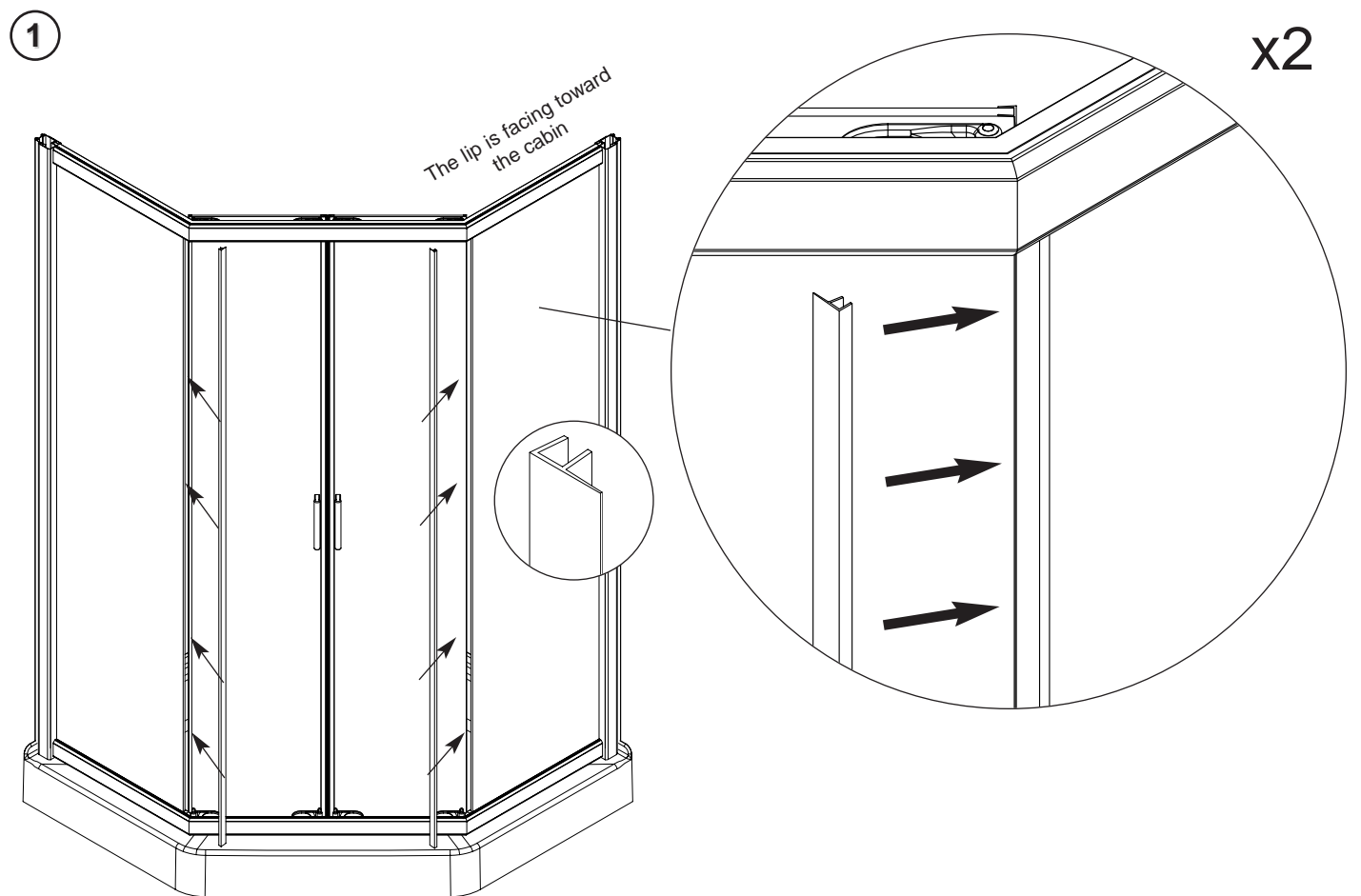

With the sliding doors fully open, install the door seal on the edge of the stationary panel, as indicated on the figure. Cut it as required.

NOTE: The door seal lip must face inside the cabin, as indicated. Repeat the procedure for the other stationary panel.

8 - SILICONE APPLICATION

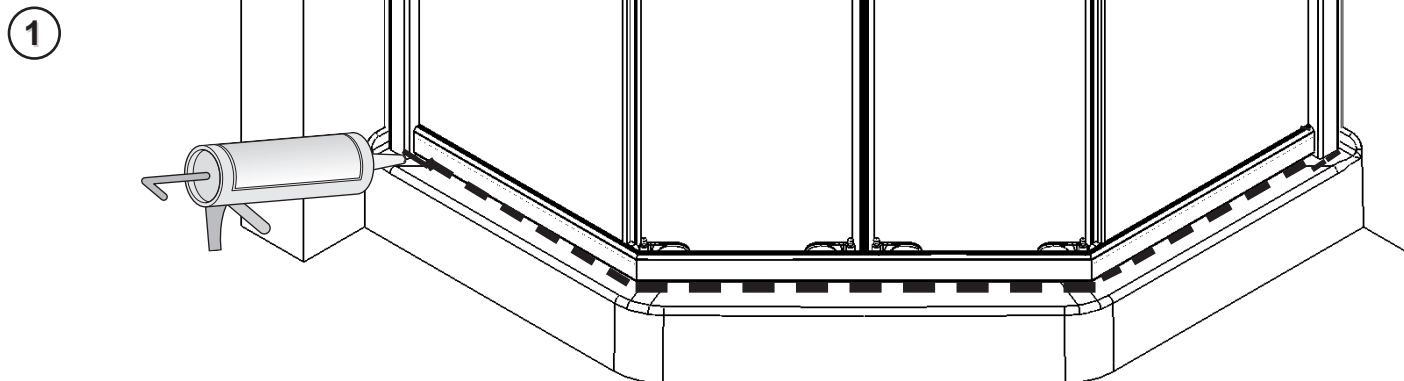

To ensure tightness of the shower door, apply a high-quality silicone caulk, as indicated. Let the caulk cure for 24 hours before using the shower.

Note: Apply silicone caulk to the locations outside the shower cabin.

9 - TROUBLESHOOTING

If you experience any of the following difficulties while installing your shower door, use this troubleshooting guide to help remedy the problem before contacting our support department. Should the problem persist, please contact our support department.

Problem	Cause	Solution
The fixed glass panels do not fit in the aluminum frame	The aluminum frame is not level	Level the aluminum frame
	The aluminum frame is tight to the wall channel	Untighten the frame from the wall channel
The door panel comes out of the bottom track	The door panel is not at its highest point	Use the leveling screws on the top of each door panel to move the door to its highest point
The door magnets do not seal properly	The doors are not level	Using the leveling screws on the top of each door panel to level the doors.
The handles leak	The main screw is not tightened fully	Remove the inside handle and retighten the screw

TERMS, CONDITIONS AND WARRANTIES

Price

Orders are accepted subject to prices in effect at the time of shipment of this price list and prices are subject to change without notice. The published pricing schedule shows suggested list prices and is subject to a trade discount as determined by MAAX Bath Inc. (hereafter "MAAX"). Orders will be invoiced at the price in effect at the time the orders are placed. Selling prices may be readjusted without notice during the year, for instance if transportation costs increase due to fuel surcharges.

Conditions of acceptance

The acceptance, shipment or delivery of any order is conditional upon approval of MAAX's credit department and upon these sales terms and conditions applying to the order and not any others, unless specifically agreed to in writing by MAAX. MAAX reserves the right to require satisfactory security for performance of the purchaser obligations prior to making shipment on any order. Any sold merchandise remains the property of MAAX until full payment is received, in accordance with applicable laws, such as the Uniform Commercial Code — Sales in the United States.

Terms of payment

General payment terms are net 30 days. A rate of 2% monthly (26.82% per annum, compounded monthly) will apply on overdue accounts. No goods will be delivered to customers not complying with our sales and payment conditions.

Taxes

All prices published are exclusive of applicable taxes.

Lost merchandise

If, upon receipt, the recipient notices that certain products are missing, he must immediately notify our customer service department. The recipient must then indicate which products are missing on the delivery slip and countersign it. The enclosed bill of lading allows you to verify shipped and received merchandise.

Shipping damage

Damage occurring in transit is the responsibility of the carrier. MAAX will not be held responsible for shipping damage. The product should be carefully examined by the user or installer at time of receipt to ensure it is damage free. If any damage is discovered, it should be noted on the freight bill, and a claim should be filed against the carrier as soon as possible. Inspection of the unit prior to installation is the responsibility of the installer or building contractor who acts on behalf of the user, or the user himself. They are responsible for ensuring that the unit is free of defect or damage. In the event of a problem, the unit must not be installed. MAAX is not responsible for failures, costs, damages or claims that could have been discovered, repaired or avoided by proper inspection and testing prior to installation.

Return policy

MAAX provides a selective and conditional merchandise return program. Product may be returned to MAAX under the following conditions:

- Product is in original, new condition – not previously installed or used as display;
- Product has been in the customer's possession for less than 6 months;
- Product is still available in the most current price list (not discontinued) or has not been announced for discontinuation;
- Product is in a standard color or finish, as indicated in the most current price list;
- Any stock product may be returned. To know if a product is a stock unit, please contact the customer care department; and
- Product was received in error does not represent what the customer ordered or has a manufacturing defect.

Products are not eligible for return to MAAX under the following conditions:

- Product has been previously installed, drilled, permanently marked, spray painted, or in any other way altered from its original condition;
- Product is "weathered"; degraded due to storage outside or exposure to the elements resulting in discoloration;
- Product is defective due to negligent storage; or
- Product is equipped with any accessories or options.

Prior to returning merchandise a MAAX customer must complete and submit the RGA. Request Form supplying general and specific information about the unit(s) for return. MAAX must then authorize and approve the return in writing by issuing an RGA number.

All products are subject to inspection prior to credit reimbursement and MAAX reserves the right to reduce such reimbursement as follows:

- MAAX will apply a 25% restocking fee against the reimbursement credit for all returns for any reason other than manufacturing defect or MAAX error.
- A repair cost will be applied against the credit reimbursement for any repair required to bring a product back to 100% resalable condition. In these circumstances the customer will be notified.
- Any unit returned via common carrier must have the freight prepaid by the customer and any unit returned on a MAAX truck will be subject to a \$25 per unit transportation fee unless the unit is being returned due to a manufacturing defect or a MAAX error.
- For any product returned that does not qualify for return as specified above or does not match the RGA form, MAAX will charge a \$25 per unit handling fee. MAAX will notify customers in such instances and the customer will be requested to either take the unit back with freight prepaid and charged or notify MAAX in writing of their desire that it be scrapped.

Cancellation

Orders must be cancelled within 24 hours of receipt of MAAX's confirmation. All cancellation requests must be made by fax and be confirmed by MAAX.

Design and dimensions

MAAX reserves the right to discontinue products at any time or change specifications and/or design without notice and without incurring obligation. All dimensions are approximate and subject to change without notice.

CLIENT SHALL INFORM OWNER/END-USER ABOUT THE FOLLOWING CONDITIONS AND WARRANTIES

Color variations

MAAX shall not be responsible for variations in granite color, wood grain, or color shades in the natural wood used; or for slight differences in color or texture of the material delivered in relation to the sample shown or provided to the purchaser. The purchaser may not use such differences to obtain a price discount or to cancel the order.

Maintenance

Regular disinfection provides an effective defense against various types of bacteria that can develop in the deposits building up over time in all bathtubs and showers. For daily maintenance cleaning, use a moist cloth and gentle liquid detergent. For acrylic surfaces, occasional use of a special acrylic surface cleaner such as Lumashine or Lumacream will add lustre and protect the finish.

Do not use abrasive cleaners, scrapers, metal brushes, or any items or products that could scratch or dull the surface. Mirror should be cleaned with non-ammonia based cleaner only.

Limited warranties

MAAX offers the following express limited warranties on each of its products. These warranties extend only to the original owner/end-user for personal household use and start from the manufacturing date of the unit. For commercial uses, additional limitations apply.

MAAX warrants **acrylic** units to be free from defects in workmanship and materials under normal use and service for a period of ten (10) years from the initial date of purchase by the owner/end-user, contractor or builder from an authorized dealer.

MAAX warrants **fiberglass** units to be free from defects in workmanship and materials under normal use and service for a period of three (3) years from the initial date of purchase by the owner/end-user, contractor or builder from an authorized dealer.

MAAX warrants **ABS** to be free from defects in workmanship and materials under normal use and service for a period of three (3) years from the initial date of purchase by the owner/end-user, contractor or builder from an authorized dealer.

MAAX warrants **polystyrene shower kits, tub wall kits, utility tubs and accessories** to be free from defects in workmanship and materials under normal use and service for a period of one (1) year from the initial date of purchase by the owner/end-user, contractor or builder from an authorized dealer.

MAAX warrants **whirlpool motors/pumps** to be free from defects in workmanship and materials under normal use and service for a period of five (5) years from the initial date of purchase by the owner/end-user, contractor or builder from an authorized dealer.

MAAX warrants **blowers** to be free from defects in workmanship and materials under normal use and service for a period of five (5) years from the initial date of purchase by the owner/end-user, contractor or builder from an authorized dealer.

MAAX warrants **whirlpool and air systems** (except perimeter air system check valves that have a 10-year warranty – see below) to be free from defects in workmanship and materials under normal use and service for a period of two (2) years from the initial date of purchase by the owner/end-user, contractor or builder from an authorized dealer.

MAAX warrants **perimeter air system check valves** to be free from defects in workmanship and materials under normal use and service for a period of ten (10) years from the initial date of purchase by the owner/end-user, contractor or builder from an authorized dealer.

MAAX warrants **shower doors** to be free from defects in workmanship and materials under normal use and service for a period of ten (10) years from the initial date of purchase by the owner/end-user, contractor or builder from an authorized dealer.

MAAX warrants **grab bars** to be free of all material or workmanship defects under normal use and service for a period of four (4) years from the initial date of purchase by the owner/end-user, contractor or builder from an authorized dealer.

MAAX warrants **ceramic cartridges** for faucets against any leaks resulting from normal use by the owner/end-user, contractor or builder for a limited lifetime period.

MAAX warrants **thermostatic cartridges** to be free from defects in workmanship and materials under normal use and service for a period of five (5) years from the initial date of purchase by the owner/end-user, contractor or builder from an authorized dealer.

MAAX warrants **shower massage systems** to be free from defects in workmanship and materials under normal use and service for a period of two (2) years from the initial date of purchase by the owner/end-user, contractor or builder from an authorized dealer.

MAAX warrants its **steam systems** to be free from defects in workmanship and materials under normal use and service for a period of five (5) years, and **steam nozzles** for two (2) years, from the initial date of purchase by the owner/end-user, contractor or builder from an authorized dealer.

MAAX warrants Chrome, Polished Brass and Brushed Nickel faucet finishes to be free from defects in workmanship and materials under normal use and service by the owner/end-user, contractor or builder for a limited lifetime period.

MAAX warrants **medicine cabinets** to be free from defects in workmanship and materials under normal use and service for a period of ten (10) years from the initial date of purchase by the owner/end-user, contractor or builder from an authorized dealer.

MAAX warrants **glass mirrors** to be free from defects in workmanship and materials under normal use and service for a period of two (2) years from the initial date of purchase by the owner/end-user, contractor or builder from an authorized dealer.

MAAX warrants **electrical components**, including chromatherapy systems, to be free from defects in workmanship and materials under normal use and service for a period of two (2) years from the initial date of purchase by the owner/end-user, contractor or builder from an authorized dealer.

MAAX warrants the **factory treated wood** parts to be free of all material or workmanship defects under normal use and service for a period of two (2) years from the initial date of purchase by the owner/end-user, contractor or builder from an authorized dealer.

Any product reported to the authorized dealer or to MAAX as being defective within the warranty period will be repaired or replaced (with a product of equal value) at the option of MAAX. Costs for freight associated with shipping of replacement product/parts might be charged to customer. In no event will MAAX be liable for the cost of repair or replacement of any installation materials, including but not limited to, tiles, marble, etc. This warranty extends to the original owner/end-user and is not transferable to a subsequent owner.

Neither the distributor, authorized MAAX dealer nor any other person has been authorized to make any affirmation, representation or warranty other than those contained in this warranty; any affirmation, representation or warranty other than those contained in this warranty shall not be enforceable against MAAX or any other person.

MAAX reserves the right to modify this warranty at any time, it being understood that such modification will not alter the warranty conditions applicable at the time of the sale of the products in question.

Limitations

This warranty shall not apply following incorrect operating procedures, breakage or damages caused by normal wear and tear, fault, carelessness, abuse, misuse, misapplication, improper maintenance, alteration or modification of the unit, as well as chemical or natural corrosion, accident, fire, flood, act of God or any other casualty. This warranty shall not apply to stain or malfunction caused by ferrous water, hard water or salty water.

The owner/end-user of the product covered by this warranty is entirely responsible for its proper installation and electrical wiring. **This warranty is void if unit is not tested prior to final enclosure as per the installation instructions.** MAAX neither installs nor supervises the installation, nor hires a contractor for this purpose, and consequently cannot be held responsible for any defect, breakage or damage caused thereby or resulting thereof, either directly or indirectly. The owner/end-user must provide access to the components of the product as described in the installation guide, so that MAAX can execute the warranty specified herein.

If such access is not available, all expenses to provide said access will be the responsibility of the owner/end-user.

This warranty does not apply to products or equipment not installed or operated in accordance with instructions supplied by MAAX and all applicable rules, regulations and legislation pertaining to such installations.

MAAX strongly recommends that its products—for example, but without limitation, shower doors and other items—be installed by professionals with experience in bathroom products. Installation of shower doors by an inexperienced person may result in glass breakage and, consequently, cause personal injury or death.

MAAX is not liable for any costs, damages or claims resulting from the purchase of products that do not fit through openings or existing structures. MAAX is not liable for any costs, damages or claims resulting from defects that could have been discovered, repaired or avoided by inspection and testing prior to installation.

MAAX is not liable for personal injuries or death to any person or for any direct, special, incidental or consequential damage, loss of use, loss of time, loss of profits, inconvenience, incidental expenses, labor or material charges, or any other costs resulting from the use of its products or pertaining to the application of the present warranty, or resulting from the removal or replacement of any product or element or part covered by this warranty.

EXCEPT AS OTHERWISE PROVIDED ABOVE, MAAX MAKES NO WARRANTIES, EXPRESS OR IMPLIED, INCLUDING WARRANTIES OF MERCHANTABILITY AND FITNESS FOR A PARTICULAR PURPOSE OR COMPLIANCE WITH ANY CODE.

In any case, MAAX cannot be liable for any amount over and above the purchase price paid for the product by the owner/end-user, contractor or builder.

This warranty gives the owner/end-user specific legal rights. The owner/end-user may also have other rights which vary from one state and/or province to another.

Commercial Limitations

In addition to the above conditions and limitations, the warranty period for products installed for commercial applications or used in commercial ventures is of one (1) year from the initial date of purchase by the owner/end-user, contractor or builder from an authorized dealer. MAAX is not responsible for loss of use or profit under any circumstances. If the product is sold by MAAX as a display, MAAX standard warranty applies.

Warranty service

In order to obtain service provided under this warranty during regular business hours, contact the dealer or distributor who sold the unit, or MAAX directly. MAAX will provide the warranty service described above when the following conditions have been met:

- (1) the failure is of the nature or type covered by the warranty;
 - (2) the user has informed an authorized MAAX Agent or Warranty Service Department representative of the nature of the problem during the warranty period;
 - (3) conclusive evidence (e.g., serial number or proof of purchase) is provided to the foregoing by the user proving that the failure occurred or was discovered within the warranty period; and
 - (4) an authorized independent service person or company representative has been permitted to inspect the product during regular business hours within a reasonable time after the problem was reported by the user.
- MAAX's warranty obligation shall be discharged upon tender of replacement or repair. The purchaser refusal to accept the tender terminates MAAX's warranty obligation.

MAAX products are certified by one or more of the following certification agencies: CSA, UL, IAPMO, ULI, INTERTEK (ETL), WARNOCK HERSEY and SGS US TESTING. Certain models are pending certification approval. Certification may be ended by MAAX or certification agencies without notice.

The symbol ® / R indicates a registered trademark of MAAX Bath Inc. or an affiliated company. The symbol TM indicates a trademark of MAAX Bath Inc. or an affiliated company.

© MAAX Bath Inc., 2007

Attention - Retirer l'emballage avant de manipuler les portes

AVANT DE DÉBUTER

- Consulter les codes de construction locaux pour assurer une installation conforme aux normes.
- Retirez l'unité de l'emballage et avant d'en disposer, assurez-vous que l'unité est en bon état. Si l'inspection révèle que l'unité est endommagée ou qu'il y a un défaut de finition, contactez le distributeur. La garantie ne couvre pas les dommages ou les défauts de finition une fois l'unité installée. La responsabilité de MAAX quant aux dommages dus au transport cesse lorsque l'unité est transférée au transporteur. Toute plainte liée à un dommage dû au transport doit être faite directement auprès du transporteur.
- Afin de protéger l'unité lors de l'installation, il est conseillé de placer un morceau de carton dans le fond de l'unité.

Outils requis

- Perceuse électrique
- Foret de 1/8" (pour la pose sur un encadrement en acrylique).
- Foret de maçonnerie de 1/4 po (pour la pose sur des carreaux en céramique ou du marbre).
- Ruban à mesurer
- Crayon
- Tournevis à tête philips #1 ou robertson # 1
- Niveau, équerre
- Lunettes de sécurité
- Pistolet à calfeutrer.

Entretien et nettoyage:

Utiliser uniquement des détergents doux ou de l'eau savonneuse tiède appliqués avec un chiffon doux. Toujours bien rincer après le nettoyage, et sécher en tamponnant avec un chiffon humide ou une peau de chamois. Il est conseillé d'utiliser une raclette en caoutchouc après chaque douche pour éliminer les taches d'eau sur l'intérieur des panneaux de verre. Pour préserver l'aspect neuf de votre porte de douche, **NE JAMAIS** utiliser des tampons à récurer, des chiffons rugueux, des instruments tranchants ou des nettoyeurs forts ou abrasifs sur les parties en métal, le mur ou les panneaux de verre.

Éliminer les rayures superficielles avec une pâte de polissage pour automobile ou un liquide à polir pour automobile suivi d'une pâte de polissage. **NE PAS UTILISER DE LIQUIDE À POLIR ABRASIF.**

Matériel requis

- Produit de calfeutrage à base de silicone (haute qualité résistant aux moisissures)
- Essence minérale (diluant) - **PAS DE DILUANT POUR LAQUE NI D'ACÉTONE**
- Chiffons doux propres

LISTE DES COMPOSANTES

#	Description	Qté
1	Assemblage de la porte gauche	1
2	Assemblage de la porte droite	1
3	Panneaux de verre fixe	2
4	Joint d'étanchéité en PVC	2
5	Montant mural	2
6	Montant mural ajustable	2
7	Rail supérieur et inférieur	2
8	Assemblage de la poignée	2
9	Kit de quincaillerie	1
10	Langnette de vitre	2

9	Composition du kit de quincaillerie	Qté
A	Cheville d'ancrage	9
B	Vis de montant mural	10
C	Vis d'assemblage	10
D	Vis de façonnage des montants muraux	9
E	Vis de clip à verre	6
F	Clip à verre "A"	2
G	Clip à verre "B"	2
H	Barrure des montants muraux	9
I	Espaceur	2

Si vous avez besoin de pièces de rechange, ne rapportez pas la porte de douche au magasin, mais appelez-nous; vous aurez une réponse courtoise et immédiate. Voir nos coordonnées à l'arrière de ce manuel.

Lors d'une commande de pièces, ayez sous la main les renseignements suivants :

Numéro du modèle
Repère
Description

Pour aider à l'identification des bonnes pièces, merci de vous reporter aux illustrations des pièces de rechange. La visserie est représentée à sa longueur réelle.

Des vis et chevilles d'ancrage supplémentaires sont fournies dans les kit de quincaillerie.

IDENTIFICATION DES COMPOSANTES

PORTE DE DOUCHE EN COIN SANS CADRE NÉO-ANGLE

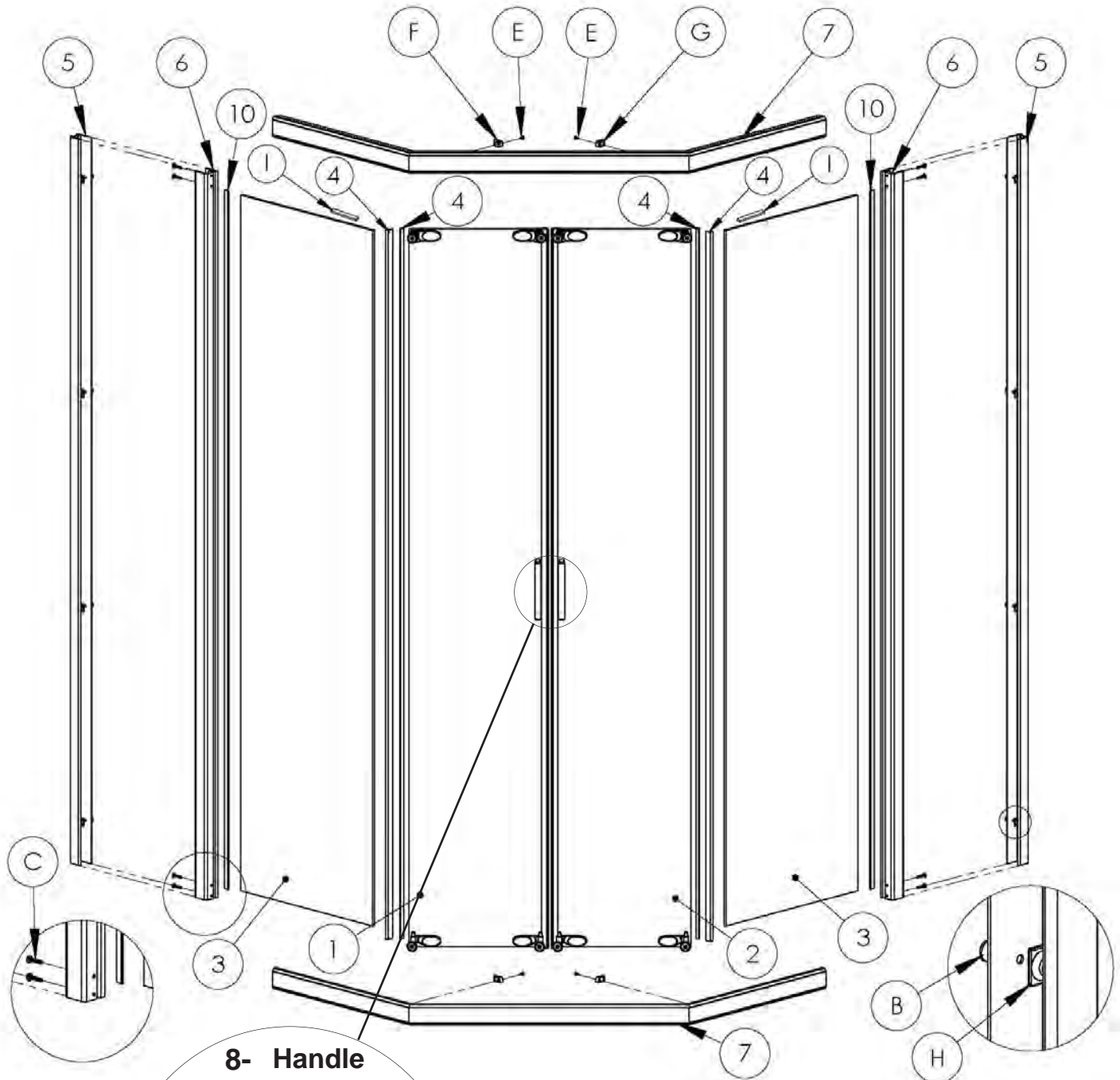

8- Handle assembly

9 - Kit de Quincaillerie

ILLUSTRATIONS DES PIÈCES

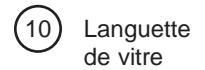
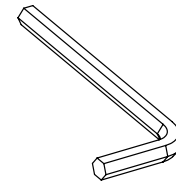
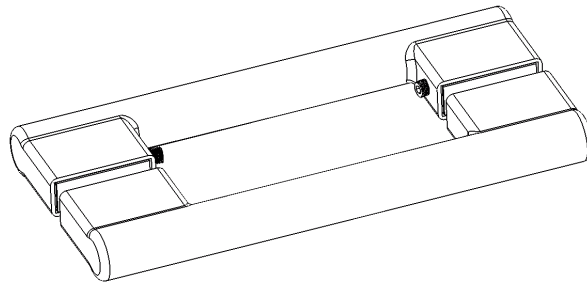
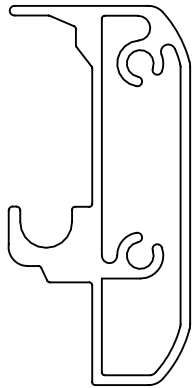
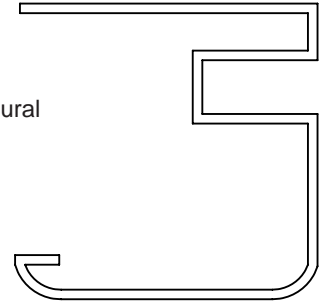
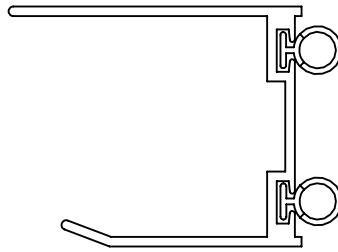
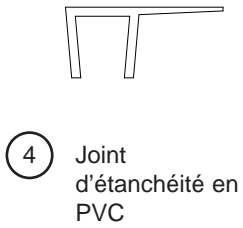

Français

KIT DE QUINCAILLERIE

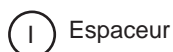
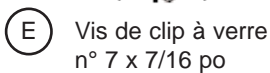
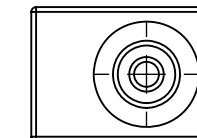
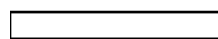
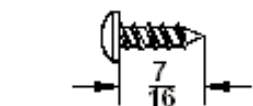
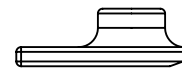
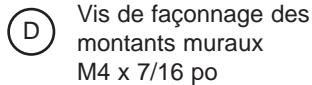
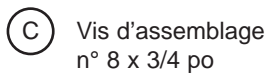
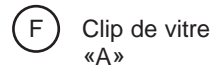
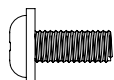
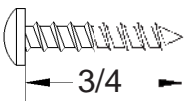
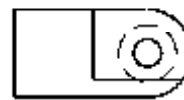
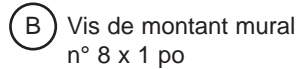
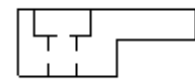
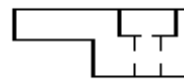
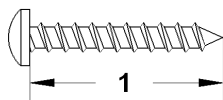
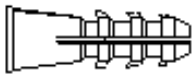

INSTALLATION DE L'UNITÉ

1 - ASSEMBLAGE DE LA STRUCTURE

1



Cette étape nécessite deux personnes.

Monter la structure comme indiqué sur la figure ci-dessous utilisant les vis #8 x 3/4 po, comme indiqué.

Note: Utiliser l'aide d'une deuxième personne pour supporter les rails durant l'assemblage, ou faire le montage à plat au sol en protégeant les surfaces à l'aide d'une couverture.

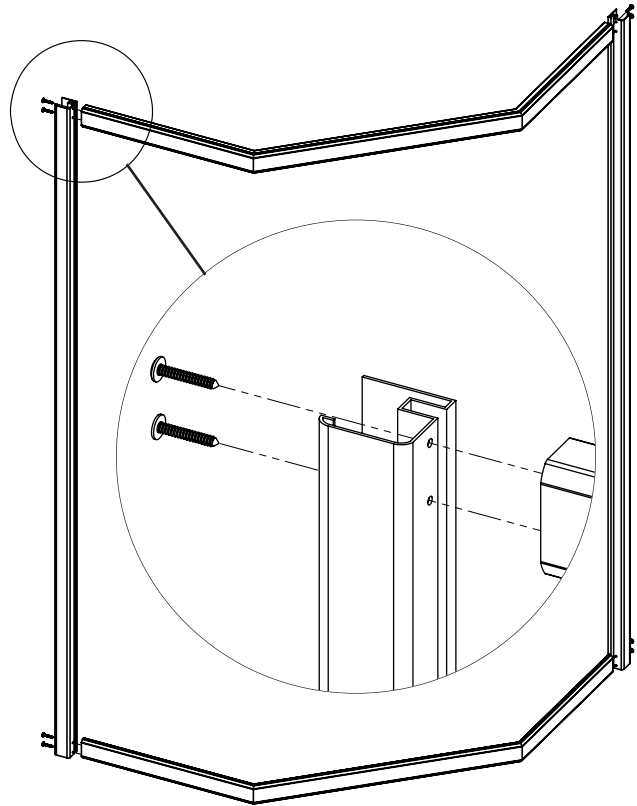
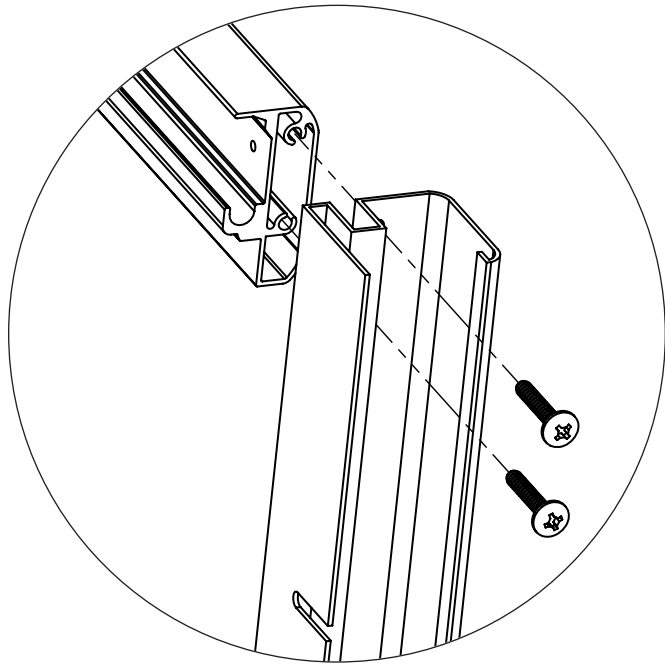

Français

2

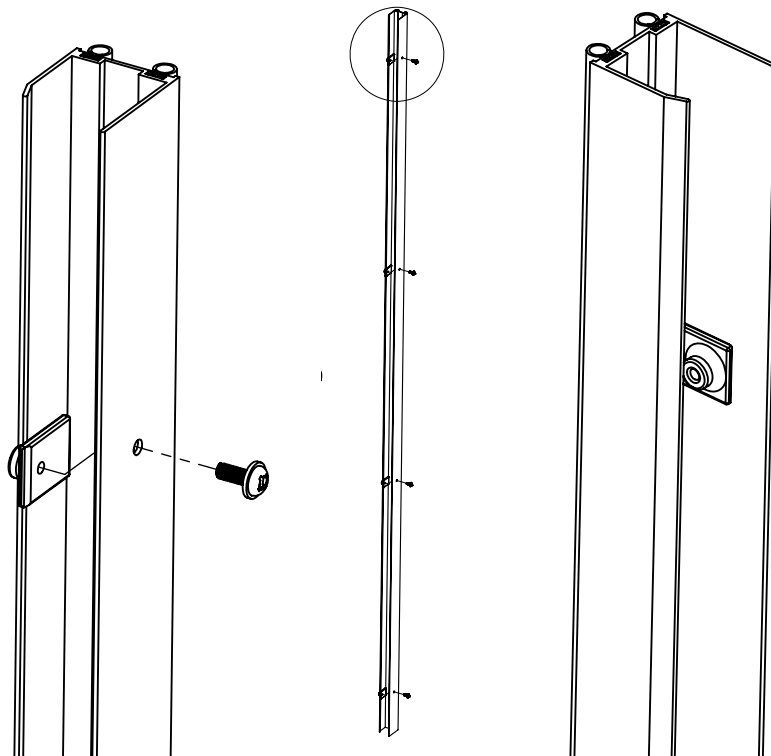

Assembler les montants muraux comme illustré dans la figure ci-dessus.

Note: cette étape doit être effectuée deux fois.

2 - POSITIONNEMENT ET INSTALLATION DES MONTANTS MURAUX

1 Soulever l'ensemble du cadre et le placer sur la base. Centrer le cadre de gauche à droite, tel qu'illustré dans la figure.

Remarque: En positionnant le cadre sur la base, les montants muraux peuvent être poussés plus à l'intérieur des montants du panneaux.

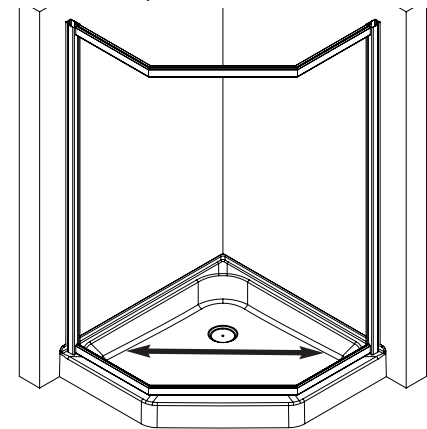

2 Avec un niveau, s'assurer que les montants muraux sont d'aplomb et tracer une ligne au crayon sur l'intérieur du montant mural pour marquer sa position sur le mur, tel qu'illustré dans la figure.

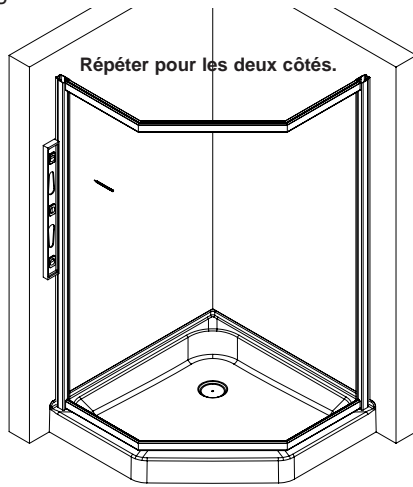

Pendant qu'une personne maintient le cadre de douche en position, l'autre doit s'assurer que les montants muraux sont en contact avec le mur. Au besoin, les montants muraux peuvent être retirés ou insérés. Retirer l'unité de douche de la base et retirer les montants muraux des montants du panneaux.

3 Replacer les montants muraux sur le mur à la position marquée. Les bords intérieurs des montants muraux doivent s'aligner avec les tracés au crayon, tel qu'illustré à la figure.

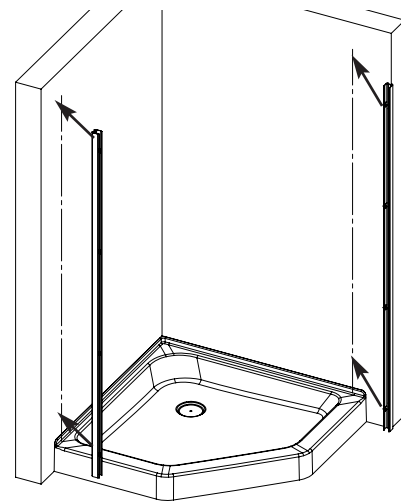

Note: Le bas des montants muraux devra être limé pour s'ajuster à une installation sur une unité monocoque.

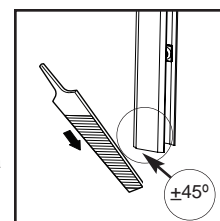

4 Au crayon, marquer tous les emplacements des trous de fixation, tel qu'illustré dans la figure.

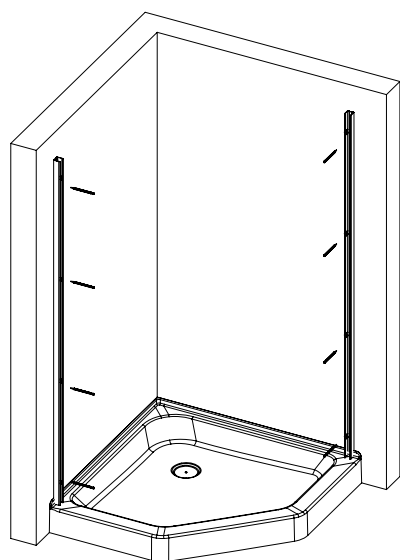

5 Retirer les montants muraux et percer des trous à chaque emplacement de fixation, tel qu'illustré dans la figure.

Pour le montage sur carrelage en céramique, utiliser un foret à maçonnerie de 1/4".

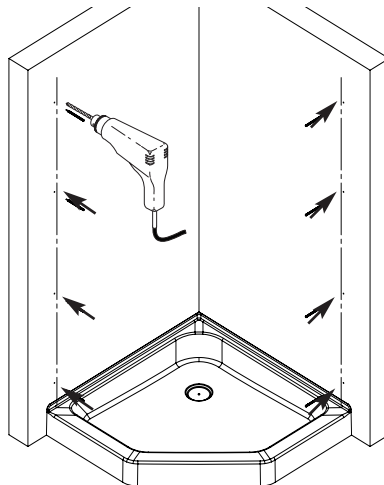

Avec un pointeau, encocher la surface en céramique aux emplacements des trous de fixation. Percer, puis insérer les chevilles.

Pour le montage sur une enceinte en acrylique, utiliser un foret de 1/8". Les chevilles ne sont pas requises.

6

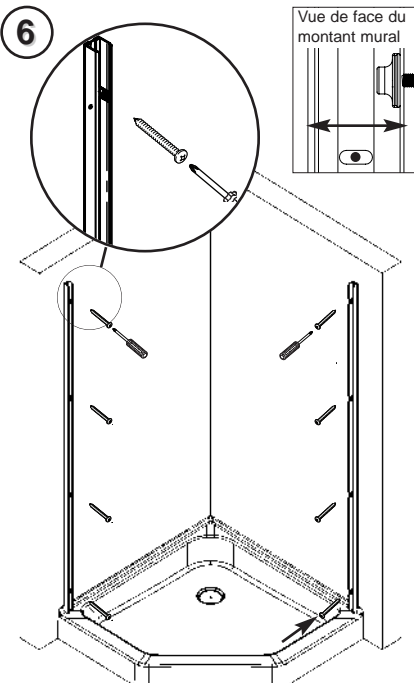

Replacer les montants muraux et les fixer au mur avec des vis n° 8 x 1", tel qu'illustré dans la figure. Les montants muraux sont munis de trous oblongs pour un meilleur ajustement horizontal.

3 - INSTALLATION DE LA STRUCTURE ET DES PANNEAUX FIXES

① Soulever le cadre et manœuvrez-le de manière qu'un montant de panneau s'emboîte dans le profilé mural, comme indiqué à la figure.

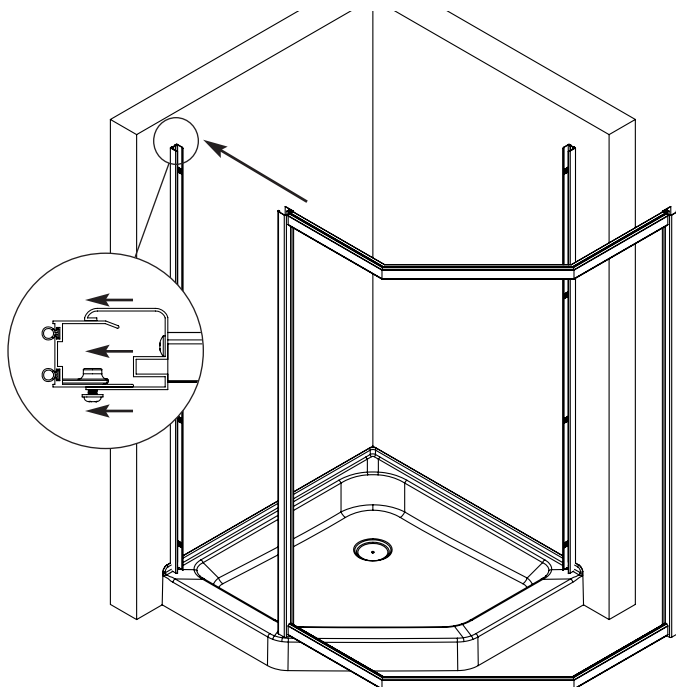

② Ensuite, pivotez-le jusqu'à ce que l'autre montant de panneau s'emboîte dans l'autre profilé mural, comme indiqué à la figure. Centrer le cadre sur le seuil de la base.

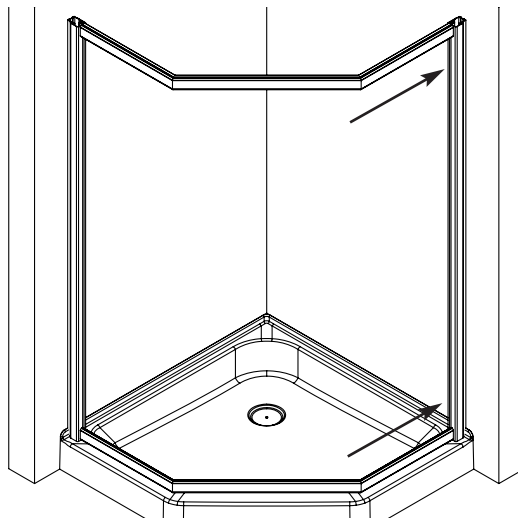

③ Serrer légèrement les vis du haut et du bas pour tenir la structure en place

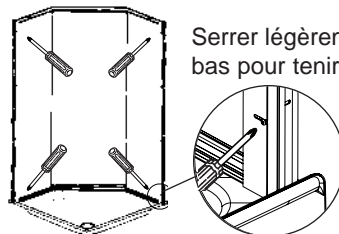

Vue de l'intérieur de la cabine de douche

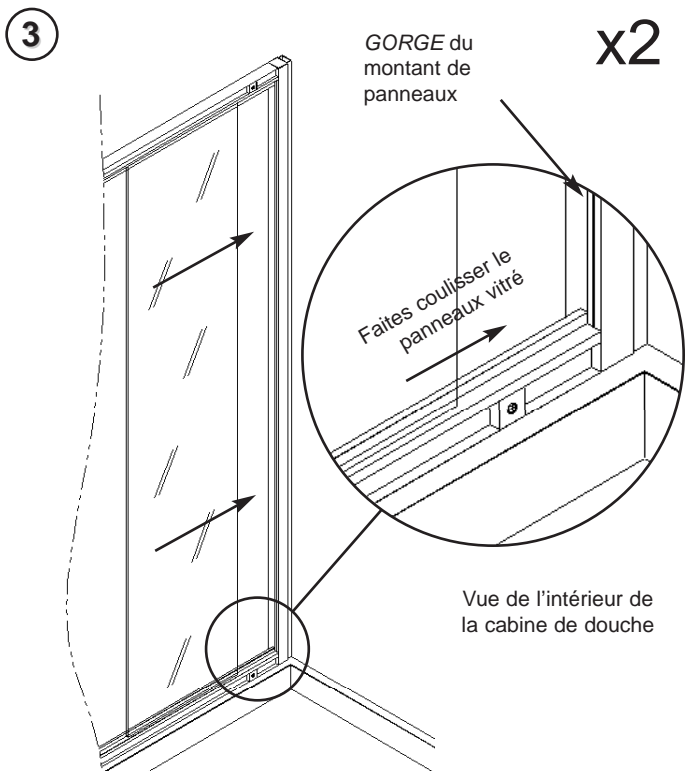

Insérer un panneau vitré dans le PROFILÉ DE VITRE du montant de panneaux, comme indiqué à la figure. Le panneau vitré repose alors sur une étagère du rail.

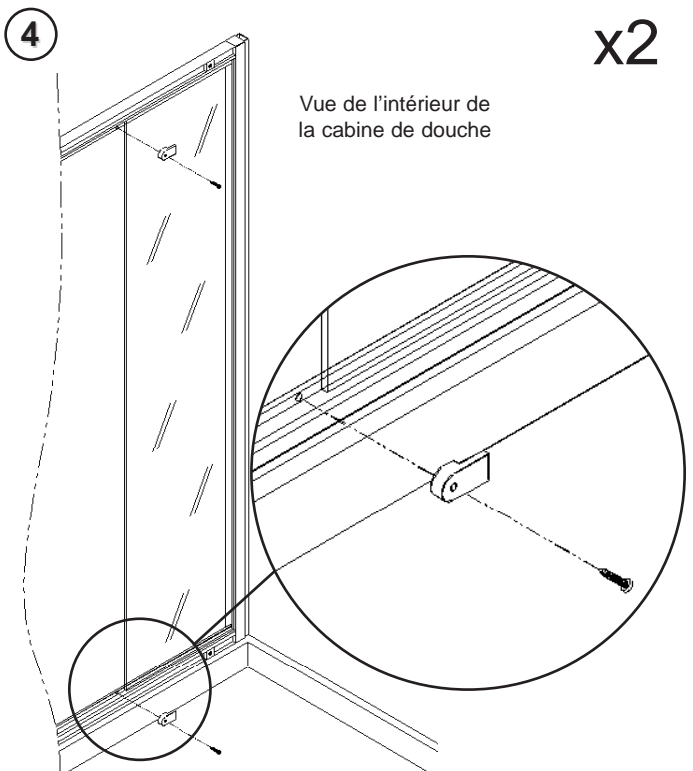

Fixer le panneau vitré en place avec les clips pour vitre «A» & «B» et des vis n° 7 x7/16 po, comme indiqué à la figure. Répéter l'opération pour le panneau vitré de l'autre côté.

Français

4 - SÉCURISER LES PANNEAUX FIXES ET LA STRUCTURE

1

Côté large vers
la vitre



En travaillant de l'intérieur de la cabine de douche, monter les languettes de vitre, comme indiqué à la figure de droite.

En partant du bas du panneau vitré, servez-vous d'un outil plat et non coupant (mélangeur à peinture, par exemple) pour enfoncer la languette entre la vitre et la GORGE du montant de panneau.

Pour poser correctement la languette, veillez à ce que son côté le plus large soit vers la vitre. Coupez l'excédent de longueur en haut.

Répétez l'opération pour l'autre côté.

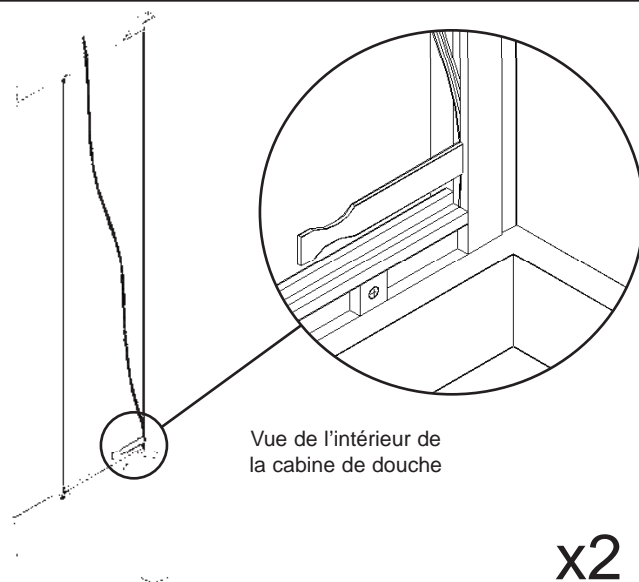

Français

2

Vue de l'intérieur de
la cabine de douche

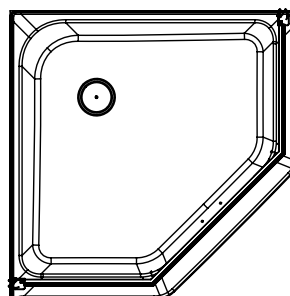
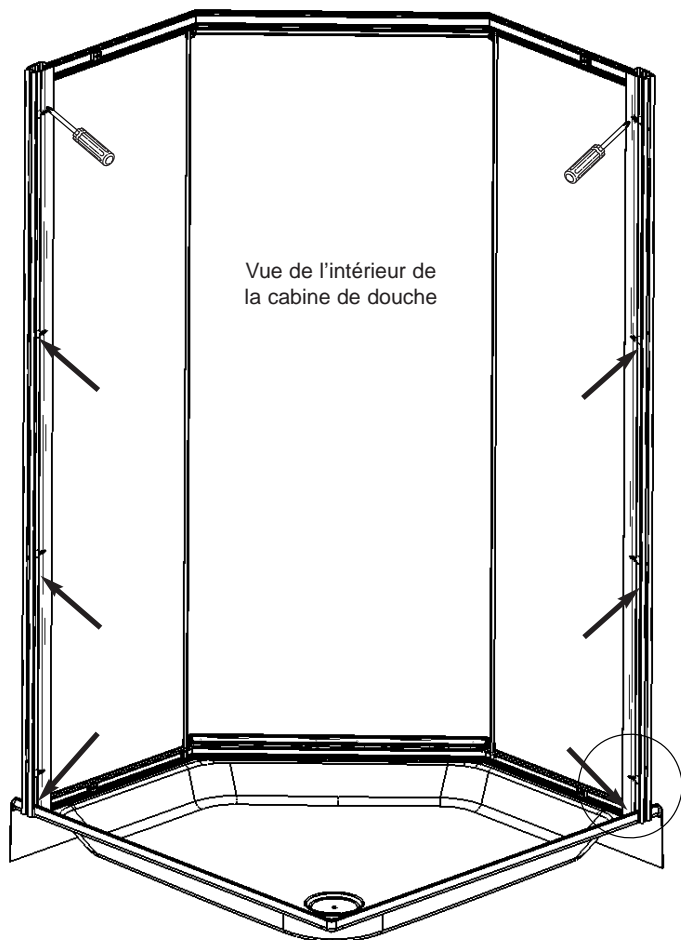

Vue de haut de
la cabine de douche

Assurez-vous que la cabine de douche est centrée sur le seuil de l'embase.

Assurez-vous aussi que le rail repose à plat et uniformément sur l'embase.

Serrer les vis sur la face intérieure des montants muraux pour sécuriser la structure en place comme indiquée sur la figure.

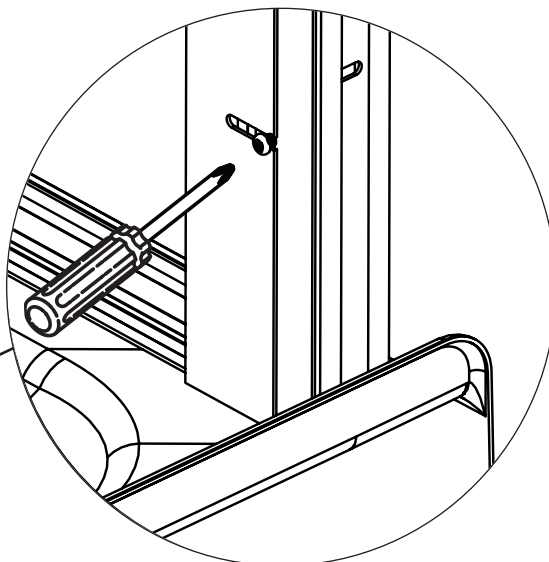

5 - INSTALLATION DES PORTES

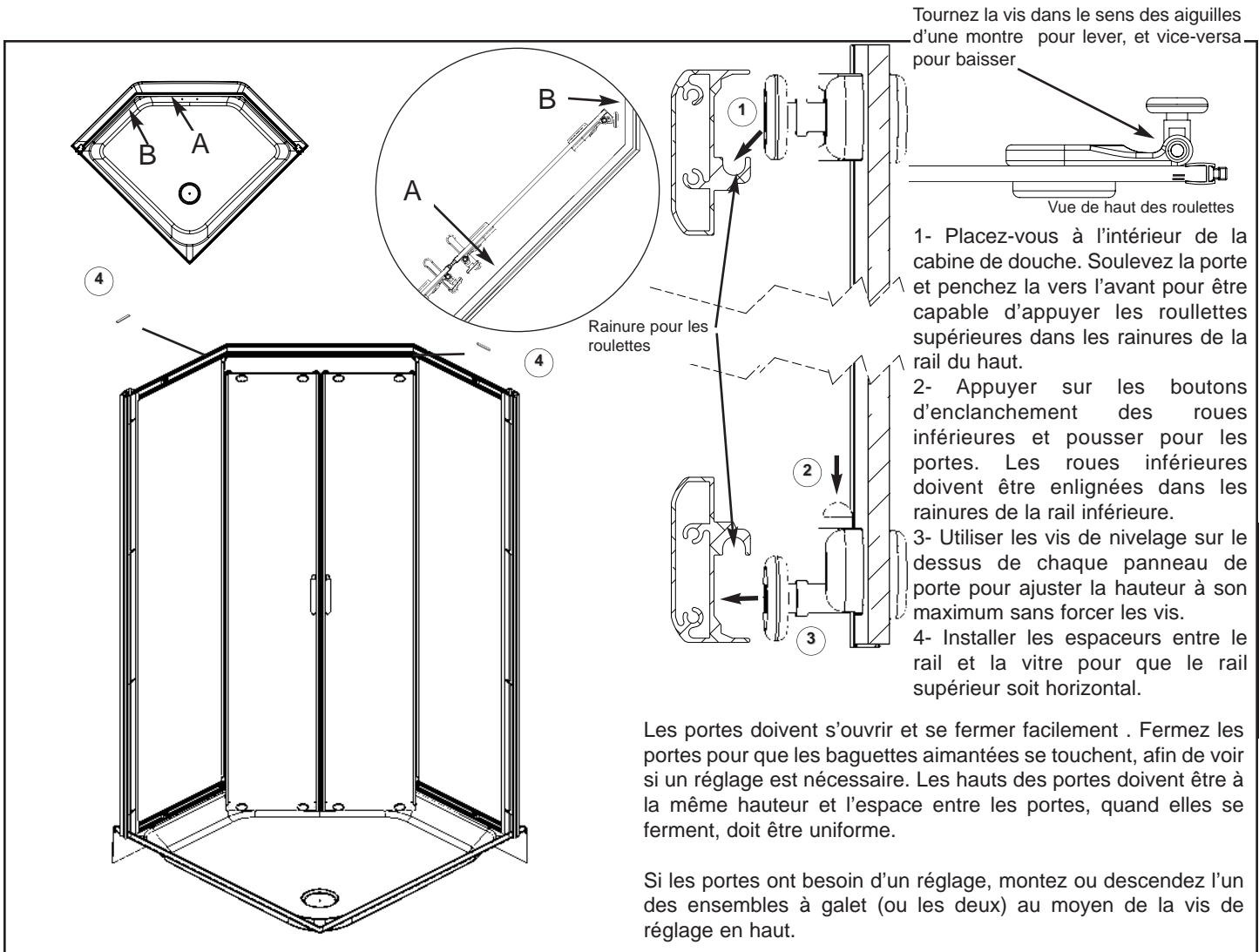

Français

6 - INSTALLATION DES POIGNÉES

- 1- Commencer par désassembler la poignée;
 - 2- Insérer la plaquette d'aluminium (3), le gasket transparent (2) et la douille en caoutchouc (1) dans la vis spéciale; (4).
 - 3- Assembler la poignée sur le panneau de verre comme montré sur l'illustration, la tête de la vis doit être à l'intérieur de la douche;
 - 4- Insérer le gasket transparent (2) sur la vis, sur l'autre côté du panneau de verre;
 - 5- Répéter les étapes 2 et 4 pour la partie inférieure de la poignée;
 - 6- En utilisant un tourne-vis Phillips, serrer la vis (4) sur la poignée extérieure (8) pour les parties inférieures et supérieures de la poignée;
 - 7- Insérer la poignée intérieure (5) sur la tête de la vis;
 - 8- En utilisant la clé Allen fournis, serrer les vis de serrages (6) sur la vis pour sécuriser la poignée en place;
- Note: Utiliser le côté le plus long de la clé Allen pour visser les vis de serrages; il peut être utilisé à angle pour faciliter l'opération. Utiliser le côté le plus court de la clé Allen pour serrer les vis de serrages de façon sécuritaire.

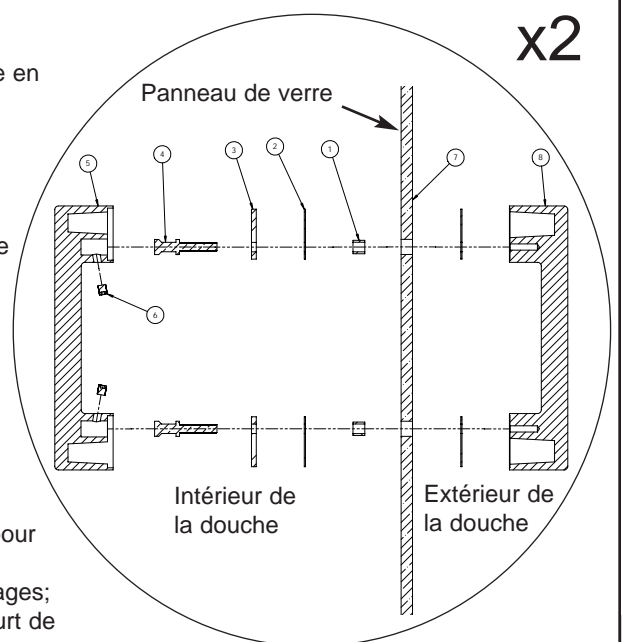

7 - INSTALLATION DES JOINTS D'ÉTANCHÉITÉ

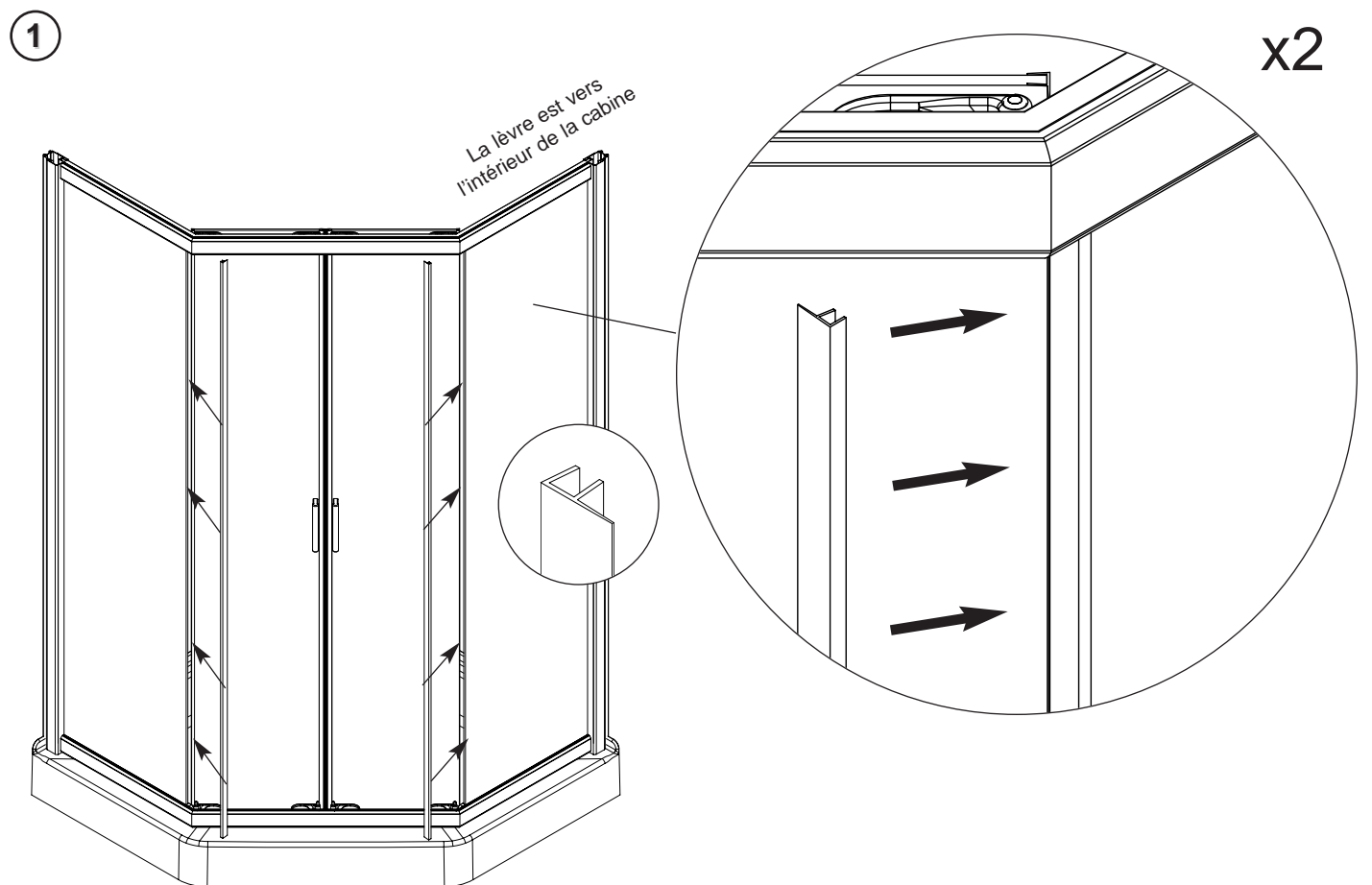

Avec les portes coulissantes complètement ouvertes, installez le joint de porte sur le bord du panneau fixe, comme indiqué à la figure. Coupez-le à la dimension nécessaire. **NOTE:** La lèvre du joint de porte doit être dirigée vers l'intérieur de la cabine, comme indiqué. Répétez l'opération pour l'autre panneau fixe.

8 - APPLICATION DU SILICONE

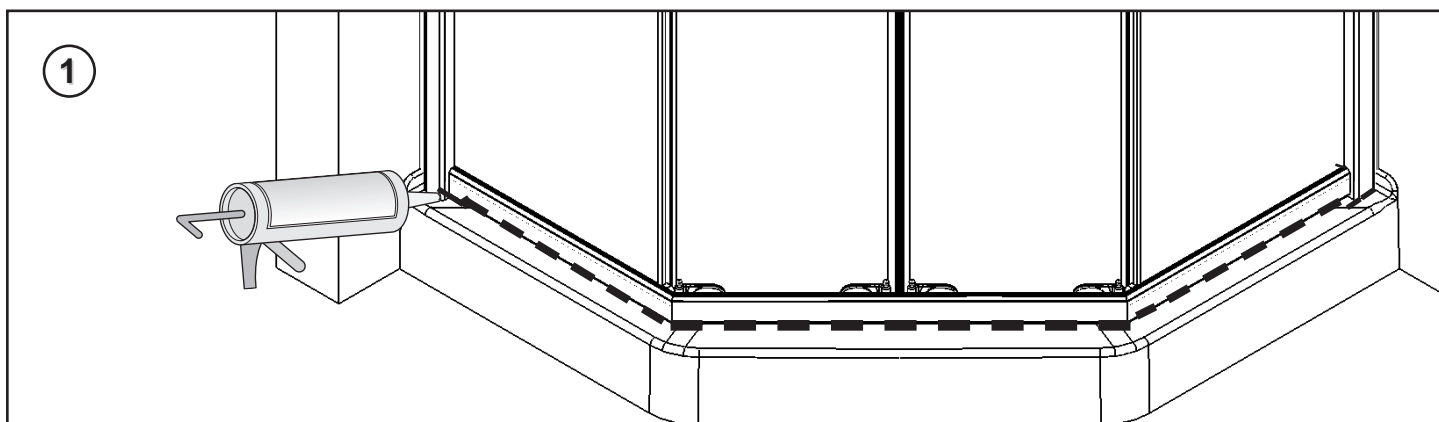

Pour assurer l'étanchéité de la porte de douche, appliquez un mastic au silicone de haute qualité comme indiqué. Laissez le mastic sécher 24 heures avant d'utiliser la douche.

Note: Appliquez du mastic au silicone aux endroits à l'extérieur de la cabine de douche.

9 - RÉOLUTION DE PROBLÈMES

Si vous éprouvez une des difficultés suivantes pendant l'installation de votre porte de douche, utiliser le tableau de résolution de problèmes pour vous aidez à régler le problème avant de contacter notre département de support. Si le problème persiste, s'il vous plaît contacter notre département de support.

Problem	Cause	Solution
Le panneau de verre fixe ne s'insère pas correctement dans le cadre d'aluminium.	Le cadre d'aluminium n'est pas au niveau.	Mettre le cadre d'aluminium au niveau.
	Le cadre d'aluminium est serré contre le montant mural.	Déserrer le cadre d'aluminium du montant mural.
Le panneau de porte sort du rail inférieur.	Le panneau de la porte n'est pas à son point le plus haut.	Utiliser les vis de nivelages sur le dessus de chaque panneau de porte pour ajuster la hauteur.
L'aimant de la porte ne scelle pas correctement.	Les portes ne sont pas au niveau.	Utiliser les vis de nivelages sur le dessus de chaque panneau de porte pour ajuster les portes.
Les poignées fuient.	La vis principale n'est pas serrée complètement.	Enlever la poignée intérieure et reserrer la vis.

TERMES, CONDITIONS ET GARANTIES

Prix

Les prix de vente qui prévalent sont les prix en vigueur au moment de l'expédition de cette liste de prix ; ils peuvent être modifiés sans préavis. Le barème des prix publié indique les prix suggérés. Ces prix sont sujets à un rabais de gros fixé par MAAX Bath Inc. (ci-après « MAAX »). Les commandes seront facturées aux prix de vente qui prévalent à la date de commande. Les prix de vente pourraient être réajustés sans préavis si, par exemple, une augmentation des coûts de transport liée à une hausse des frais de carburant survenait au cours de l'année.

Conditions d'acceptation

L'acceptation, l'expédition et la livraison de toute commande dépendent de l'approbation du service du crédit de MAAX ainsi que des présentes conditions de vente s'appliquant à la commande. Aucune autre condition ne s'appliquera, à moins d'avoir été expressément acceptée par écrit par MAAX. MAAX se réserve le droit de demander des garanties d'achat satisfaisantes auprès de l'acquéreur avant l'expédition d'une commande. Toutes les marchandises vendues demeurent l'entière propriété de MAAX jusqu'à leur paiement complet, conformément aux lois applicables.

Modalités de paiement

Les conditions de paiement sont : net dans 30 jours. Un intérêt de 2 % par mois (26,82 % par année, composé mensuellement) sera calculé sur tout compte échu. Aucune livraison ne sera faite aux clients ne respectant pas ces conditions.

Taxes

Toutes les taxes de vente applicables doivent être ajoutées aux prix publiés.

Marchandise perdue

Si le destinataire constate qu'il manque certains articles au moment de la réception, il doit communiquer immédiatement avec le service à la clientèle de MAAX. Il devra ensuite indiquer les articles manquants sur le bon de livraison et le contresigner. Le connaissance inclus dans l'envoi lui permet de vérifier la marchandise expédiée et reçue.

Dommages imputables à l'expédition

MAAX décline toute responsabilité relativement aux dommages imputables à l'expédition, qui sont la responsabilité du transporteur. Sur réception de la marchandise, l'utilisateur ou l'installateur doit l'examiner attentivement pour s'assurer qu'elle est exempte de dommages. Dans le cas contraire, il doit noter les dommages observés sur la facture de transport et soumettre une réclamation au transporteur dans les plus brefs délais. Avant l'installation du produit, l'installateur, l'entrepreneur engagé par l'utilisateur ou l'utilisateur lui-même est responsable de l'inspecter et de s'assurer qu'il n'est pas défectueux ou endommagé. S'il remarque un problème, il ne doit pas procéder à l'installation. MAAX n'est pas responsable des défaillances, des coûts, des dommages ou des réclamations qui auraient pu être découverts, réparés ou évités grâce à une inspection et à une vérification appropriées avant l'installation.

Retour de marchandise

MAAX possède un programme sélectif et conditionnel de retour de marchandise. Il est possible de retourner des produits chez MAAX aux conditions suivantes :

- Le produit est dans son état original et neuf – il n'a jamais été installé ni utilisé en exposition;
- Le client a eu le produit en sa possession pendant moins de 6 mois;
- Le produit figure encore sur la liste de prix la plus récente et n'a pas fait l'objet d'une annonce de discontinuation;
- Le produit est d'une couleur ou d'un fini standard, selon les indications de la liste de prix la plus récente;
- Tout produit « stock » peut être sujet à un retour. Veuillez contacter votre département de support à la clientèle afin de déterminer si le produit

en question est un produit « stock »; et

- Le produit a été reçu par erreur, ne correspond pas à la commande du client ou a un défaut de fabrication.

Il est impossible de retourner des produits chez MAAX aux conditions suivantes :

- Le produit a déjà été installé, percé, marqué de façon permanente, peint au pistolet ou modifié d'une quelconque façon de son état original;
- Le produit est altéré ou dégradé à la suite d'un entreposage extérieur ou d'une exposition à des éléments qui ont provoqué sa décoloration;
- Le produit est devenu défectueux à la suite de négligence lors de l'entreposage; ou
- Le produit est muni d'accessoires ou d'options.

Avant de retourner une marchandise, le client de MAAX doit remplir et envoyer le formulaire de demande de RGA, en y inscrivant les informations générales et propres à la marchandise à retourner. MAAX doit ensuite autoriser et approuver le retour par écrit, en émettant un numéro de RGA.

Tous les produits subissent une inspection avant tout remboursement, et MAAX se réserve le droit de réduire le montant de remboursement de la façon suivante :

- MAAX chargera des frais de réapprovisionnement de 25 % au crédit de remboursement dans le cas de retours non imputables à un défaut de fabrication ou à une erreur de la part de MAAX.

- Des frais de réparation seront chargés au remboursement de crédit lorsqu'une réparation est nécessaire afin de remettre le produit à un état parfait de revente. Le cas échéant, MAAX en préviendra le client.

- Dans le cas d'un article retourné par transporteur, le client devra acquitter les frais de transport; dans le cas d'un retour de marchandise par camion MAAX, des frais de 25 \$ par article seront facturés au client, à moins que le retour ne soit causé par un défaut de fabrication ou par une erreur de la part de MAAX.

- Pour tout produit retourné sans y être admissible selon les conditions énoncées ci-dessus ou non conforme aux indications du formulaire de RGA, MAAX facturera 25 \$ de frais de manutention par article. MAAX préviendra le client et celui-ci devra soit reprendre l'article et assumer les frais de transport, soit aviser MAAX par écrit de son autorisation de détruire l'article.

Annulation d'une commande

Le client ne peut annuler une commande après un délai de 24 heures suivant la réception de la confirmation de MAAX. Toute demande d'annulation doit être télécopiée à MAAX et confirmée par MAAX.

Conception et dimensions

MAAX se réserve le droit de discontinuer la production d'articles en tout temps ou de modifier les modèles et les spécifications sans préavis et sans encourir aucune obligation. Toutes les dimensions sont approximatives et modifiables sans préavis.

LE CLIENT DEVRA FAIRE CONNAÎTRE AU PROPRIÉTAIRE/UTILISATEUR LES CONDITIONS ET GARANTIES QUI SUIVENT

Variations de couleur

MAAX ne peut être tenue responsable des variations dans la couleur du granit, dans la couleur et le grain du bois ou dans la couleur du bois naturel utilisé. Elle ne peut également être tenue responsable des variations de couleur ou de textures par rapport aux échantillons présentés à l'acquéreur. L'acquéreur ne peut donc pas utiliser ces différences pour obtenir une réduction de prix ou l'annulation de sa commande.

Entretien

Une désinfection régulière constitue une excellente prévention contre les types de bactéries susceptibles de se développer au fil du temps dans les baignoires et les douches.

Pour l'entretien journalier, utiliser un chiffon humide et un détergent liquide doux. Dans le cas des surfaces en acrylique, l'application d'un nettoyeur spécial tel que Lumashine ou Lumacream ajoutera du lustre et protégera le fini.

Ne jamais utiliser de nettoyeurs abrasifs, grattoirs, brosses métalliques, ni autres objets ou produits pouvant égratigner ou ternir les surfaces. Les miroirs devraient être lavés seulement avec un nettoyeur sans ammoniac.

Garanties limitées

MAAX offre les garanties limitées expresses suivantes sur ses produits. Ces garanties s'adressent uniquement au propriétaire/utilisateur original pour un usage personnel domestique, et débutent au moment de la date de fabrication du produit. Des restrictions additionnelles s'appliquent aux utilisations commerciales.

MAAX garantit les produits en acrylique contre tout défaut de matériel ou de fabrication dans des conditions normales d'utilisation et d'entretien pour une période de dix (10) ans à compter de la date d'achat originale du produit par le propriétaire/utilisateur, l'entrepreneur ou le constructeur auprès d'un détaillant autorisé.

MAAX garantit les produits en fibre de verre contre tout défaut de matériel ou de fabrication dans des conditions normales d'utilisation et d'entretien pour une période de trois (3) ans à compter de la date d'achat originale du produit par le propriétaire/utilisateur, l'entrepreneur ou le constructeur auprès d'un détaillant autorisé.

MAAX garantit l'ABS contre tout défaut de matériel ou de fabrication dans des conditions normales d'utilisation et d'entretien pour une période de trois (3) ans à compter de la date d'achat originale du produit par le propriétaire/utilisateur, l'entrepreneur ou le constructeur auprès d'un détaillant autorisé.

MAAX garantit les ensembles de douches, les contours de baignoires, les cuves de lavage et les accessoires en polystyrène contre tout défaut de matériel ou de fabrication dans des conditions normales d'utilisation et d'entretien pour une période de un (1) an à compter de la date d'achat originale du produit par le propriétaire/utilisateur, l'entrepreneur ou le constructeur auprès d'un détaillant autorisé.

MAAX garantit les moteurs et les pompes de bains tourbillon contre tout défaut de matériel ou de fabrication dans des conditions normales d'utilisation et d'entretien pour une période de cinq (5) ans à compter de la date d'achat originale du produit par le propriétaire/utilisateur, l'entrepreneur ou le constructeur auprès d'un détaillant autorisé.

MAAX garantit les souffleurs contre tout défaut de matériel ou de fabrication dans des conditions normales d'utilisation et d'entretien pour une période de cinq (5) ans à compter de la date d'achat originale du produit par le propriétaire/utilisateur, l'entrepreneur ou le constructeur auprès d'un détaillant autorisé.

MAAX garantit les systèmes tourbillon et à air (sauf les valves anti-retour des systèmes à air périmétrique qui ont une garantie de 10 ans – voir ici-bas) contre tout défaut de matériel ou de fabrication dans des conditions normales d'utilisation et d'entretien pour une période de deux (2) ans à compter de la date d'achat originale du produit par le propriétaire/utilisateur, l'entrepreneur ou le constructeur auprès d'un détaillant autorisé.

MAAX garantit les valves anti-retour des systèmes à air périmétrique contre tout défaut de matériel ou de fabrication dans des conditions normales d'utilisation et d'entretien pour une période de dix (10) ans à compter de la date d'achat originale du produit par le propriétaire/utilisateur, l'entrepreneur ou le constructeur auprès d'un détaillant autorisé.

MAAX garantit les portes de douches contre tout défaut de matériel ou de fabrication dans des conditions normales d'utilisation et d'entretien pour une période de dix (10) ans à compter de la date d'achat originale du produit par le propriétaire/utilisateur, l'entrepreneur ou le constructeur auprès d'un détaillant autorisé.

MAAX garantit les barres de retenue contre tout défaut de matériel ou de fabrication dans des conditions normales d'utilisation et d'entretien pour une période de quatre (4) ans à compter de la date d'achat originale du produit par le propriétaire/utilisateur, l'entrepreneur ou le constructeur auprès d'un détaillant autorisé.

MAAX offre une garantie limitée à vie des cartouches en céramique de la robinetterie contre toute fuite dans des conditions normales d'utilisation par le propriétaire/utilisateur, l'entrepreneur ou le constructeur.

MAAX garantit les cartouches thermostatiques contre tout défaut de matériel ou de fabrication dans des conditions normales d'utilisation et d'entretien pour une période de cinq (5) ans à compter de la date d'achat originale du produit par le propriétaire/utilisateur, l'entrepreneur ou le constructeur auprès d'un détaillant autorisé.

MAAX garantit les systèmes de massage de douches contre tout défaut de matériel ou de fabrication dans des conditions normales d'utilisation et d'entretien pour une période de deux (2) ans à compter de la date d'achat originale du produit par le propriétaire/utilisateur, l'entrepreneur ou le constructeur auprès d'un détaillant autorisé.

MAAX garantit les générateurs de vapeur contre tout défaut de matériel ou de fabrication dans des conditions normales d'utilisation et d'entretien pour une période de cinq (5) ans, ainsi que les buses pour une période de deux (2) ans, à compter de la date d'achat originale du produit par le propriétaire/utilisateur, l'entrepreneur ou le constructeur auprès d'un détaillant autorisé.

MAAX offre une garantie limitée à vie des finis de la robinetterie chrome, laiton poli et nickel brossé contre tout défaut de matériel ou de fabrication dans des conditions normales d'utilisation et d'entretien par le propriétaire/utilisateur, l'entrepreneur ou le constructeur.

MAAX garantit les armoires à pharmacie contre tout défaut de matériel ou de fabrication dans des conditions normales d'utilisation et d'entretien pour une période de dix (10) ans à compter de la date d'achat originale du produit par le propriétaire/utilisateur, l'entrepreneur ou le constructeur auprès d'un détaillant autorisé.

MAAX garantit les miroirs en verre contre tout défaut de matériel ou de fabrication dans des conditions normales d'utilisation et d'entretien pour une période de deux (2) ans à compter de la date d'achat originale du produit par le propriétaire/utilisateur, l'entrepreneur ou le constructeur auprès d'un détaillant autorisé.

MAAX garantit les composantes électriques, incluant les systèmes de chromothérapie, contre tout défaut de matériel ou de fabrication dans des conditions normales d'utilisation et d'entretien pour une période de deux (2) ans à compter de la date d'achat originale du produit par le propriétaire/utilisateur, l'entrepreneur ou le constructeur auprès d'un détaillant autorisé.

MAAX garantit les parties en bois traitées en usine contre tout défaut de matériel ou de fabrication dans des conditions normales d'utilisation et d'entretien pour une période de deux (2) ans à compter de la date d'achat originale du produit par le propriétaire/utilisateur, l'entrepreneur ou le constructeur auprès d'un détaillant autorisé.

MAAX procédera à la réparation ou au remplacement (avec un produit de même valeur), à sa discrétion, de tout produit dont le défaut sera rapporté au détaillant autorisé ou à MAAX durant la période de garantie. Des frais pour la livraison d'un produit ou de pièces de remplacement pourront être chargés au propriétaire/utilisateur du produit. En aucun cas MAAX n'est responsable du coût de réparation ou de remplacement de matériaux d'installation incluant mais non limité à de la céramique, au marbre, etc. Cette garantie s'applique au propriétaire/utilisateur original et n'est pas transférable à un propriétaire subséquent.

Ni le distributeur, ni le concessionnaire autorisé MAAX, ni personne d'autre n'est autorisé à faire d'affirmations, de représentations ou de garanties autres que celles stipulées aux présentes ; les affirmations, représentations et garanties contrevenant à cette interdiction ne sauraient s'appliquer à MAAX ni à personne d'autre MAAX se réserve le droit de modifier cette garantie en tout temps ; il est entendu que de telles modifications ne changeront pas les conditions de la garantie applicable au moment de la vente des produits en cause.

Restrictions

La présente garantie ne s'applique pas dans le cas d'utilisations ou d'opérations non conformes ou incorrectes, de bris ou de dommages causés par l'usure normale, la faute, la négligence, l'abus, le mauvais emploi, le mauvais usage, le mauvais entretien, l'altération ou la modification du produit, de même que par la corrosion chimique ou naturelle, le feu, l'inondation, les catastrophes naturelles ou tout autre cas fortuit. La présente garantie ne s'applique pas aux taches et aux dysfonctionnements provoqués par une eau ferreuse, une eau dure ou une eau salée.

Le propriétaire/utilisateur du produit visé par la présente garantie est entièrement responsable de l'installation et du branchement approprié de l'appareil. **Cette garantie est nulle si, avant l'installation permanente du produit, celui-ci n'a pas été testé conformément aux instructions d'installation fournies par MAAX.** MAAX ne procède pas à l'installation, n'engage pas d'entrepreneur à cet effet, ni ne supervise l'installation et, conséquemment, ne peut être tenue responsable de tout défaut, bris ou dommage causé directement ou indirectement par l'installation du produit ou résultant de celle-ci. Le propriétaire/utilisateur doit assurer un accès aux composants du produit tel que le décrit le guide d'installation afin que MAAX puisse exécuter la garantie spécifiée aux présentes. Si un tel accès n'existe pas, tous les coûts inhérents à son aménagement seront la responsabilité du propriétaire/utilisateur.

La présente garantie ne s'applique pas aux produits qui n'auraient pas été installés ou utilisés conformément aux instructions fournies par MAAX ainsi qu'à tout règlement ou loi applicable à de telles installations.

MAAX recommande fortement que ses produits, par exemple ses portes de douches, soient installés par des professionnels spécialisés en produits de salles de bains. L'installation d'une porte de douche par une personne inexpérimentée peut entraîner le bris d'une vitre et, par conséquent, des blessures ou la mort.

MAAX n'est pas responsable des coûts, dommages ou réclamations résultant de l'achat de produits qui ne conviendraient pas aux ouvertures ou aux structures existantes. MAAX n'est pas responsable des coûts, dommages ou réclamations résultant de vices qui auraient pu être découverts, réparés ou évités dans le cadre d'une inspection ou d'une vérification antérieure à l'installation.

MAAX n'est aucunement responsable des blessures corporelles, du décès d'une personne, des dommages directs, particuliers, accessoires ou indirects, de la perte d'usage, de la perte de temps ou de profit, des inconvénients, des frais accessoires, des coûts de main d'oeuvre ou de matériel ou de tout autre coût résultant de l'utilisation de ses produits ou relatif à l'application de la présente garantie ou résultant du retrait ou du remplacement de tout produit, élément ou pièce faisant l'objet de la présente garantie.

À MOINS D'INDICATION CONTRAIRE AUX PRÉSENTES, MAAX N'OFFRE AUCUNE GARANTIE EXPRESSE OU IMPLICITE, NI AUCUNE GARANTIE DE QUALITÉ MARCHANDE OU D'ADAPTA-BILITÉ À UN USAGE PARTICULIER OU DE CONFORMITÉ À UN CODE.

Dans tous les cas, MAAX ne peut être tenue responsable de tout montant excédant le prix d'achat du produit déboursé par le propriétaire/utilisateur, l'entrepreneur ou le constructeur.

La présente garantie accorde des droits spécifiques au propriétaire/utilisateur, et le propriétaire/utilisateur peut jouir d'autres droits pouvant varier d'une province à l'autre.

Restrictions commerciales

En plus des conditions et restrictions mentionnées ci-dessus, la période de garantie relative à tout produit installé dans le cadre d'une application commerciale ou utilisé dans le cadre d'une entreprise commerciale est de un (1) an à compter de la date d'achat originale par le propriétaire/utilisateur, l'entrepreneur ou le constructeur auprès d'un détaillant autorisé. Si le produit a été vendu par MAAX pour installation dans le cadre d'un étalage, la garantie standard des produits de MAAX s'applique.

Garantie de service

Pour se prévaloir du service offert en vertu de la présente garantie pendant les heures normales d'ouverture, communiquer avec le détaillant ou le distributeur qui a vendu le produit, ou encore avec MAAX directement.

MAAX honorera la garantie de service décrite ci-dessus aux conditions suivantes :

- (1) la défaillance est d'une nature ou d'un type couvert par la garantie;
- (2) l'utilisateur a informé un agent autorisé de MAAX ou un représentant du service de la garantie de la nature du problème durant la période de la garantie;
- (3) une preuve concluante (p. ex., le numéro de série ou une preuve d'achat) de ce qui précède est fournie par l'utilisateur, démontrant que la défaillance est survenue ou a été découverte pendant la période de garantie; et
- (4) une personne autorisée d'un service indépendant ou un représentant de la compagnie a eu la permission d'inspecter le produit pendant les heures normales d'ouverture, dans un délai raisonnable après le signalement du problème par l'utilisateur.

L'obligation de MAAX en vertu de la garantie cesse au moment où MAAX fournit le remplacement ou la réparation. Le refus du client d'accepter cette mesure met un terme à l'obligation de MAAX en vertu de la garantie.

Les produits MAAX sont certifiés par un ou plusieurs des organismes de certification suivants : CSA, UL, IAPMO, ULI, INTERTEK (ETL), WARNOCK HERSEY, SGS TESTING. Certains modèles sont en attente de certification. MAAX ou un organisme de certification peut annuler une certification sans préavis.

Le symbole MD indique une marque de commerce déposée de MAAX Bath Inc. ou une compagnie affiliée. Le symbole MC indique une marque de commerce de MAAX Bath Inc. ou une compagnie affiliée.

© MAAX Bath Inc., 2007

Advertencia - Quitar el empaquetado antes de manejar las puertas

Nota: Desembale el empaque de la mampara para ducha cuidadosamente.

Coloque el panel de vidrio en posición vertical y en un sitio seguro para evitar que se dañe.

NO COLOQUE EL PANEL DE VIDRIO SOBRE UNA SUPERFICIE DURA.

ANTES DE COMENZAR

- Consulte los códigos de construcción locales para asegurarse de realizar una instalación conforme a las normas.
- Retire la unidad del empaque, y antes de desecharlo verifique que la unidad esté en buen estado. Si observa que la unidad está dañada o que tiene defectos de acabado, comuníquese con el distribuidor. Una vez que haya instalado la unidad, la garantía no cubrirá los daños y defectos de acabado. Una vez que la unidad ha sido transferida al transportista, MAAX no es responsable por ningún daño debido al transporte. Toda queja relacionada a daños debidos al transporte se debe presentar directamente al transportista.
- Se aconseja colocar un trozo de cartón en el fondo de la unidad para protegerla durante la instalación.

Útiles necesarios

- Taladro eléctrico
- Broca de 1/8 pulg. (para la colocación sobre un cuadro de **Mantenimiento y limpieza:** acrílico).
- Broca para mampostería de 1/4 pulg. (para colocación sobre baldosas de cerámica o mármol).
- Cinta métrica
- Lápiz
- Destornillador Philips o Robertson N°
- Nivel, escuadra
- Gafas de protección
- Pistola de calafateo.

Materiales necesarios

- Producto para calafatear a base de siliconas (de alta calidad, resistente a la humedad)
- Esencia mineral (solvente) - **NO USAR SOLVENTE PARA**

LACAS NI ACETONAS

- Paños suaves y limpios

Utilice solamente detergentes suaves o agua tibia con jabón, aplique con un paño suave. Siempre enjuague bien después de limpiar. Seque con un trapo húmedo o con una gamuza. Después de cada ducha, se aconseja utilizar un secavidrios de goma para eliminar las manchas de agua en el lado interior del panel de vidrio. Para conservar el aspecto nuevo de la mampara para ducha, **NUNCA** utilice esponjas para restregar, paños rugosos, herramientas filosas o limpiadores fuertes o abrasivos sobre las partes metálicas, la pared o los paneles de vidrio. Elimine las rayas superficiales con una crema para lustrar automóviles, o aplique un líquido para pulir automóviles y a continuación la crema para lustrar. **NO UTILICE LÍQUIDOS ABRASIVOS PARA PULIR.**

LISTA DE COMPONENTES

Español

#	Descripción	Cant.
1	Ensamble de la puerta izquierda	1
2	Ensamble de la puerta derecha	1
3	Paneles de vidrio fijos	2
4	Junta de estanqueidad de PVC	4
5	Montante de pared	2
6	Montante de pared ajustable	2
7	Rail superior e inferior	2
8	Ensamble de la manija	2
9	Conjunto de herrajes	1
10	Lengüeta para el vidrio	2

	Composición del conjunto de herrajes	Cant.
A	Clavija de anclaje	9
B	Tornillo para montantes de pared	10
C	Tornillo de ensamblado	10
D	Tornillos de montaje para los montantes de pared	9
E	Tornillo para la presilla para vidrio	6
F	Presilla para vidrio "A"	2
G	Presilla para vidrio "B"	2
H	Barras de los montantes de pared	9
I	Calzo	2

Si necesita piezas de recambio, no lleve la mampara para ducha a la tienda. Simplemente llámenos; recibirá una respuesta cortés e inmediata.

Al hacer un pedido de piezas, tenga a mano la información siguiente:

Número de modelo
Referencia
Descripción

Para facilitar la identificación de las piezas correctas, le agradeceremos que consulte las ilustraciones de las piezas de recambio. Los pernos y tornillos se ilustran en su longitud real.

Se proveen tornillos y clavijas de anclaje suplementarios con el conjunto de herrajes.

ILUSTRACIONES DE LAS PIEZAS

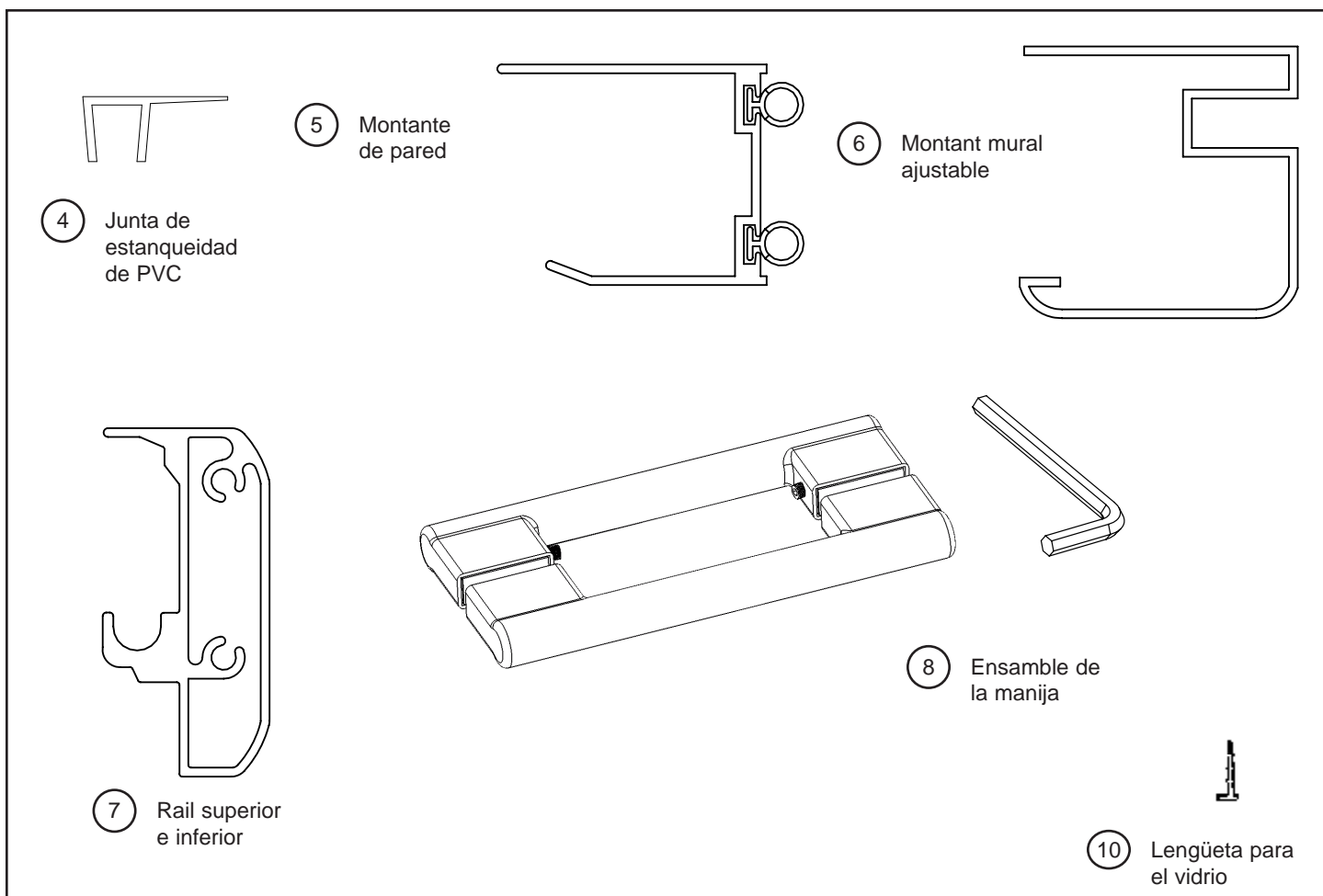

CONJUNTO DE HERRAJES

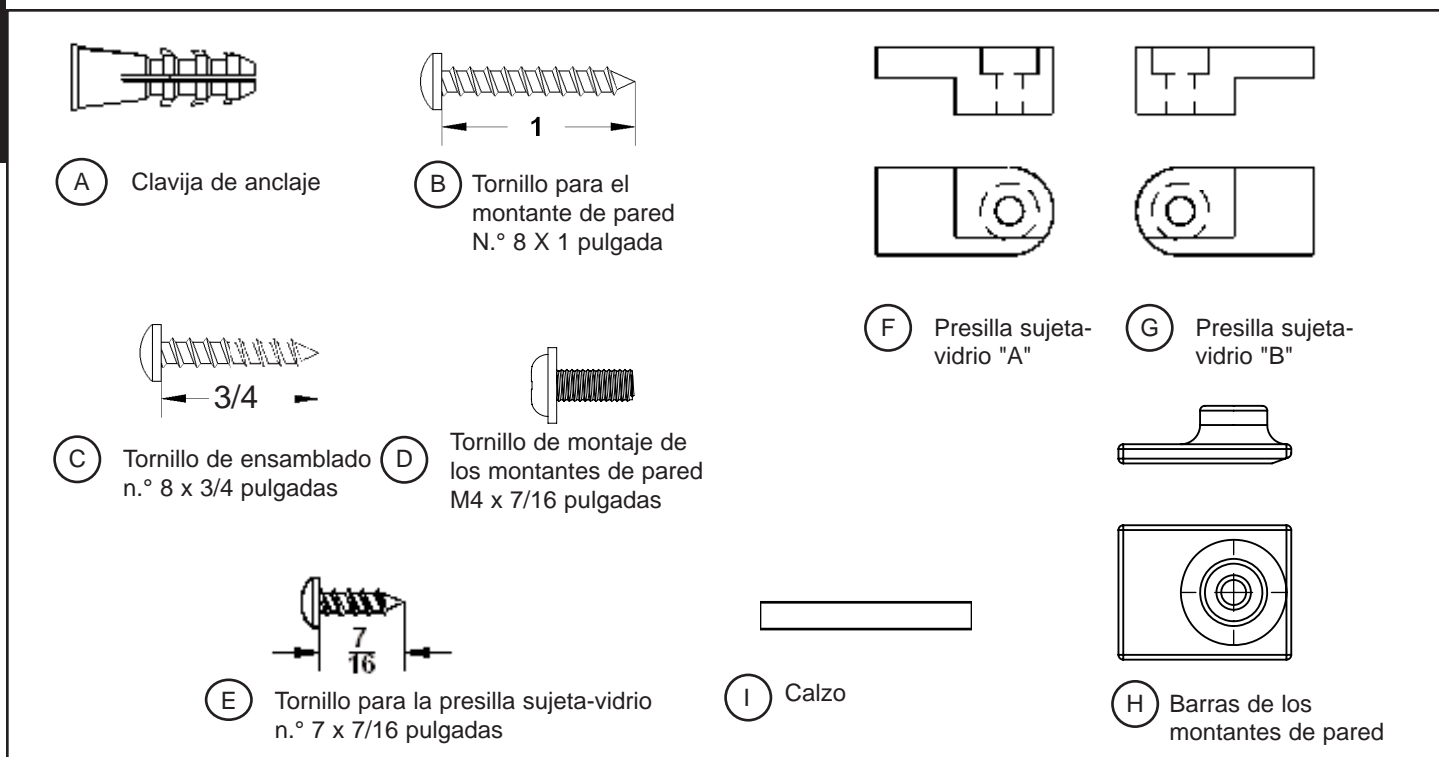

INSTALACIÓN DE LA UNIDAD

1 - ENSAMBLE DE LA ESTRUCTURA

1



Para realizar esta tarea se necesitan dos personas.

Monte la estructura tal como se indica en la figura siguiente, para ello utilice los tornillos N.o 8 X 3/4 pulg., según se indica.

Nota: Solicite ayuda a otra persona para sujetar los rails durante el montaje. Si trabaja solo, haga el montaje sobre el suelo y proteja las superficies con una cobertura.

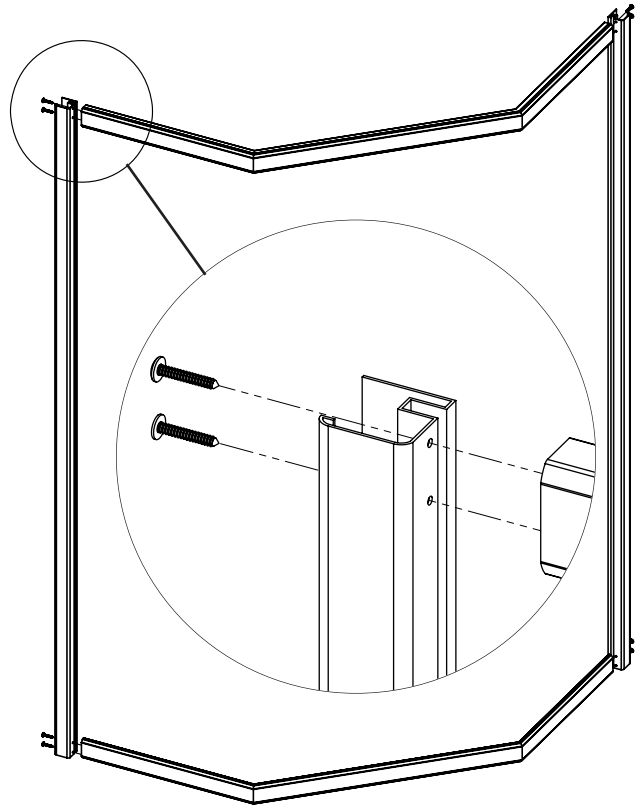
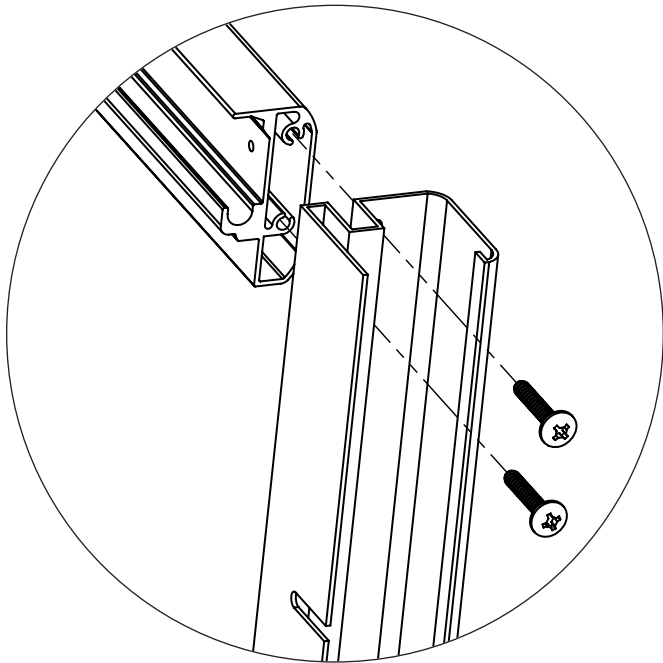

2

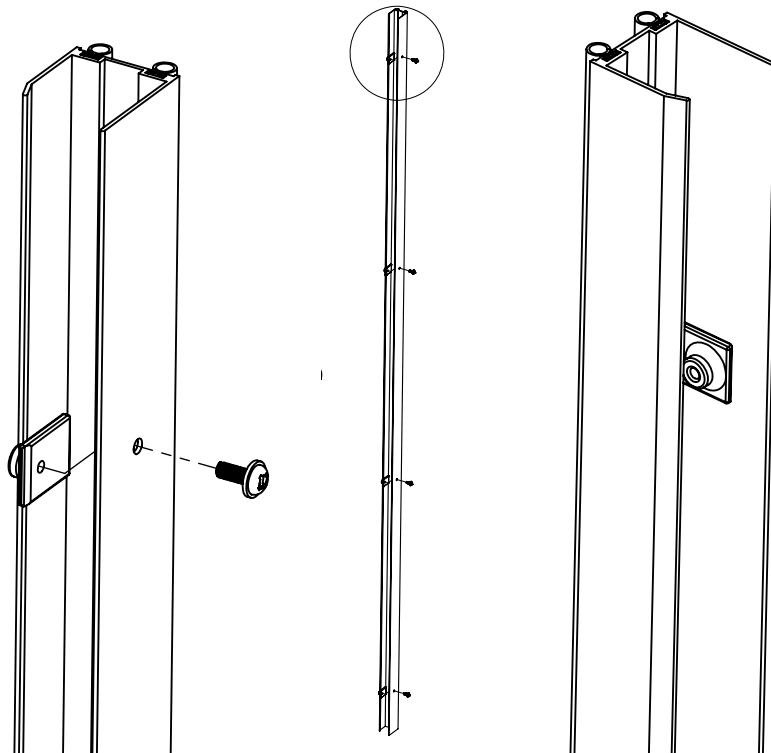

x2

Ensamble los montantes de pared tal como se ilustra en la figura a continuación.

Nota: este paso se debe realizar dos veces.

Español

2 - POSICIONAMIENTO E INSTALACIÓN DE LOS MONTANTES DE PARED

1 Levante el ensamble del cuadro y colóquelo sobre la base. Centre el cuadro de izquierda a derecha, tal como se ilustra en la figura.

Nota: Al posicionar el cuadro sobre la base, puede empujar los montantes de pared más hacia adentro de los montantes del panel.

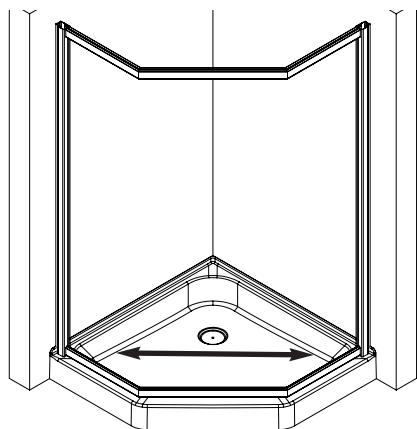

2 Use un nivel para asegurarse de que los montantes de pared estén a plomo y, con un lápiz, trace una línea en el lado interno del montante de pared para marcar la posición de éste en la pared, tal como se ilustra en la figura.

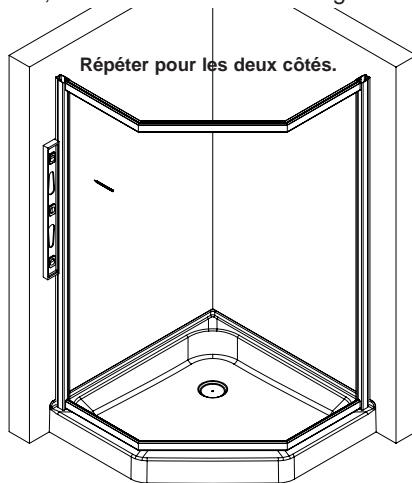

Mientras que una persona mantiene el cuadro para ducha en su sitio, la otra debe asegurar que los montantes de pared estén en contacto con ésta. Según sea necesario, se pueden retirar o reinsertar los montantes de pared. Retire la unidad de ducha de la base y retire los montantes de pared de los montantes de panel.

3 Vuelva a colocar los montantes de pared y fíjelos a la pared con los tornillos N.º 8 x 1 pulg., tal como se ilustra en la figura. Los montantes están muñidos de agujeros alargados para permitir un mejor ajuste horizontal.

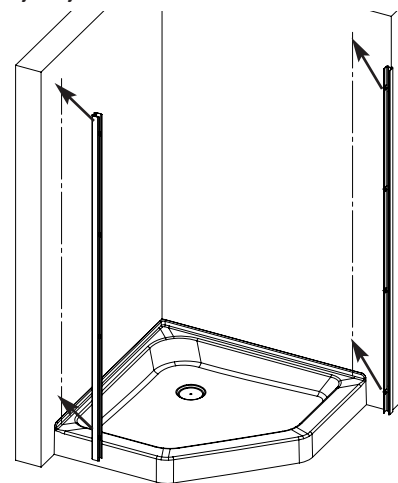

Nota: Para instalar sobre una unidad monocasco se deberá limar la base de los paneles de pared.

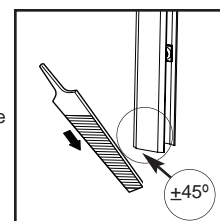

4 Con un lápiz, marque todos los sitios donde se deben hacer los agujeros de fijación, tal como se ilustra en la figura.

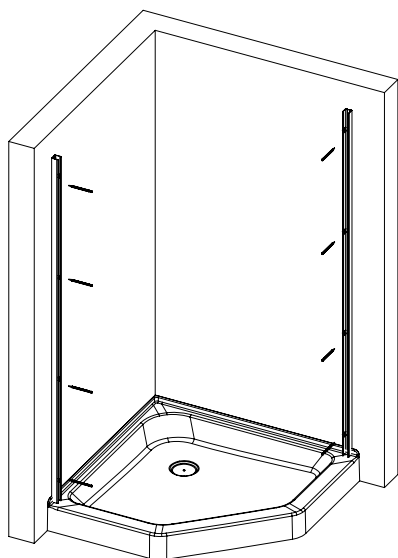

5 Retire los montantes de pared y perforo los agujeros a cada lado del sitio de fijación, tal como se ilustra en la figura.

Para el montaje sobre un baldosas cerámicas, use una broca de 1/4 pulg.

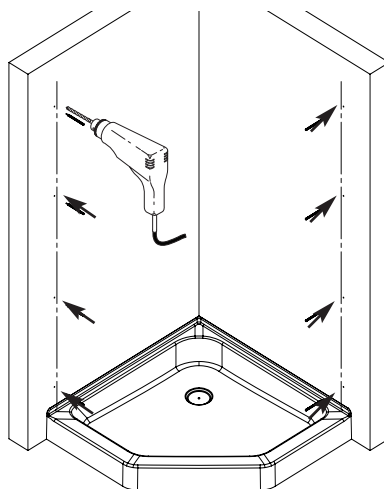

Use un punzón para marcar la superficie de cerámica en los puntos donde hará los agujeros de fijación. Perfore, luego inserte las clavijas.

Para el montaje sobre un envoltente de acrílico use una broca de 1/8 pulg. No es necesario utilizar las clavijas.

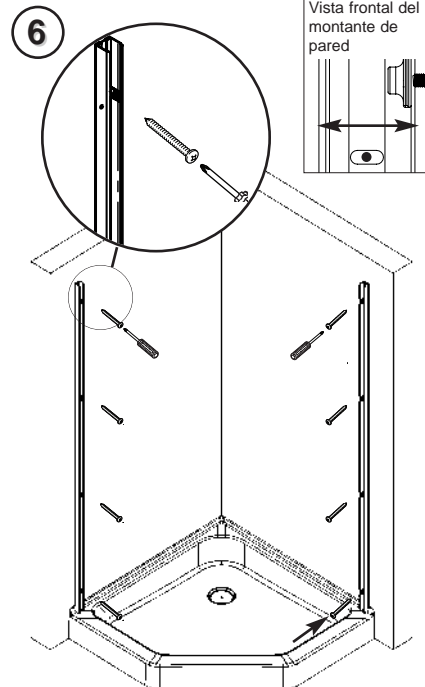

Vuelva a colocar los montantes de pared y fíjelos a la pared con los tornillos N.º 8 x 1 pulg., tal como se ilustra en la figura. Los montantes están muñidos de agujeros alargados para permitir un mejor ajuste horizontal.

3 - INSTALACIÓN DE LA ESTRUCTURA Y DE LOS PANELES FIJOS

1 Levante el cuadro y dispóngalo de manera tal que un montante del panel se encastre en el perfil de pared, tal como se ilustra en la figura.

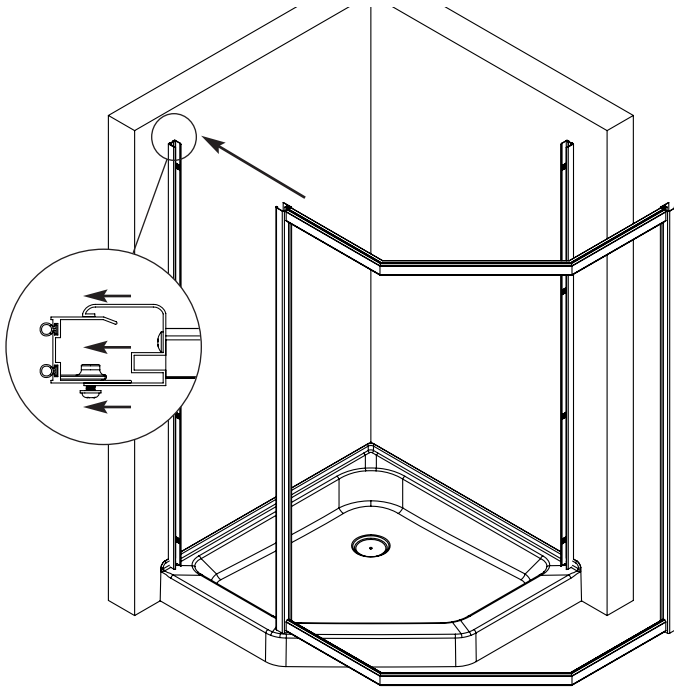

2 Luego, pivótelo hasta que el otro montante del panel se encastre dentro del otro perfil de pared, tal como se ilustra en la figura. Centre el cuadro sobre el zócalo de la base.

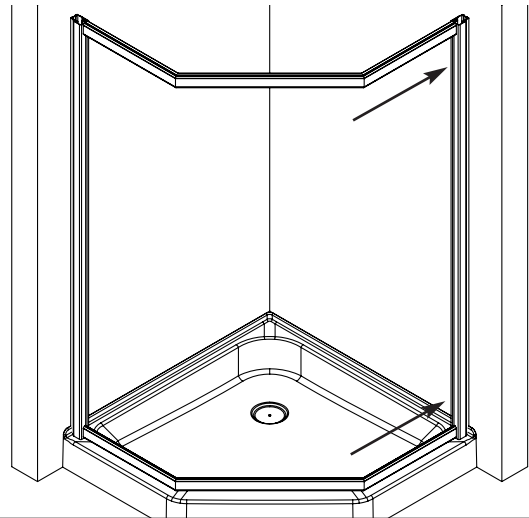

3 Apriete ligeramente los tornillos de arriba hacia abajo para mantener la estructura en su sitio

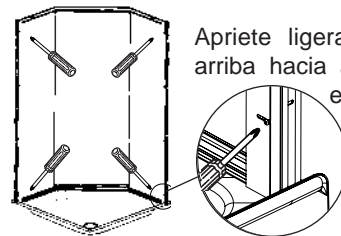

Vista del interior de la cabina para ducha

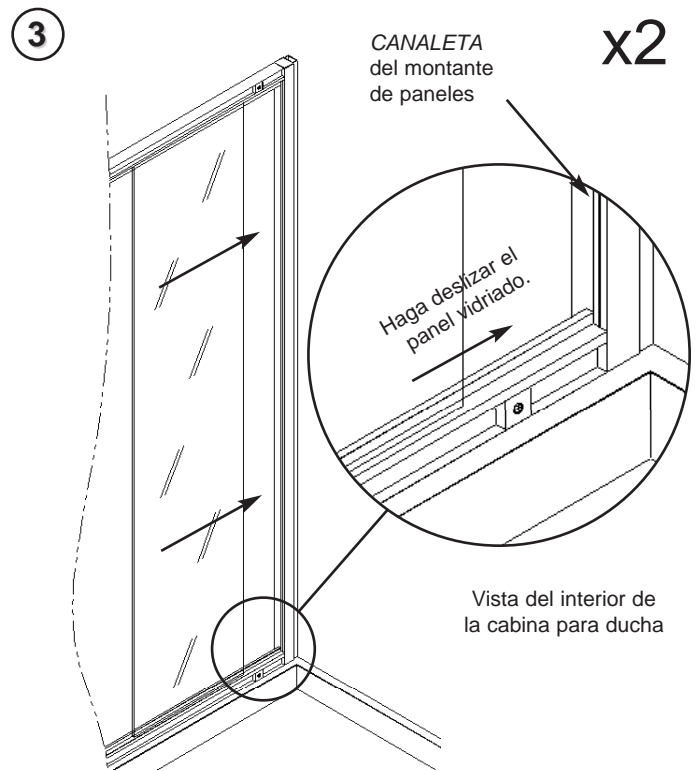

Inserte un panel vidriado en el *PERFIL PARA VIDRIO* del montante de paneles, tal como se ilustra en la figura. El panel vidriado quedará apoyado sobre uno de los bastidores del rail.

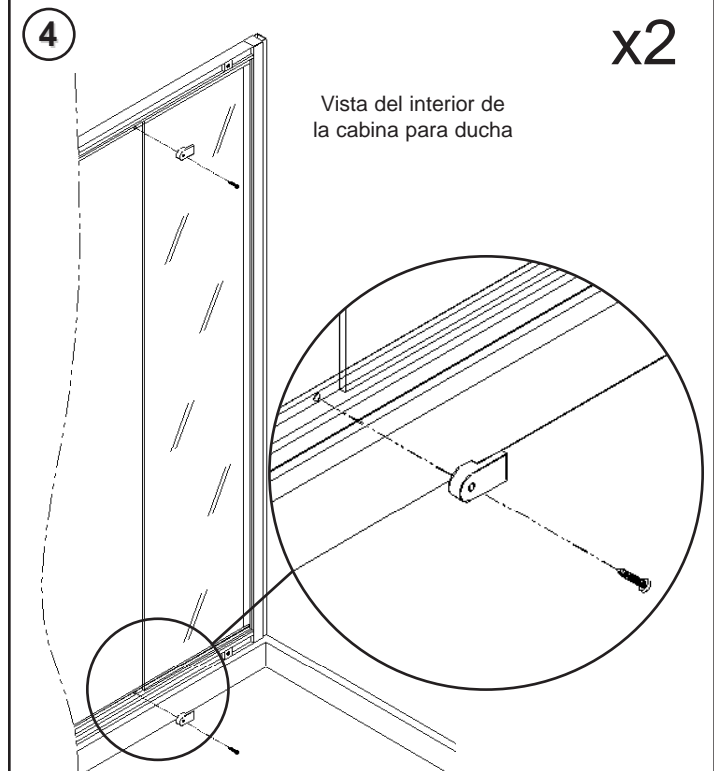

Fije el panel vidriado en su sitio con las presillas sujeta-vidrio "A" y "B" y los tornillos N.º 7 x7/16 pulg., tal como se indica en la figura. Repita la operación para el panel vidriado del otro lado.

4 - ASEGURE LOS PANELES FIJOS Y LA ESTRUCTURA

1

Lado ancho
hacia el vidrio

Trabaje desde el interior de la mampara para ducha para colocar las lengüetas para vidrio, tal como se ilustra en la figura de la derecha.

Para colocar la lengüeta, comience desde la parte inferior del panel vidriado. Según sea necesario, utilice una herramienta plana y no cortante (por ej. un mezclador de pintura) para hacer entrar la lengüeta entre el vidrio y la CANALETA del montante del panel.

Para colocar la lengüeta correctamente, asegúrese de que el lado más ancho esté orientado hacia el vidrio. Corte el sobrante en la parte superior.

Repita la operación para el otro lado.

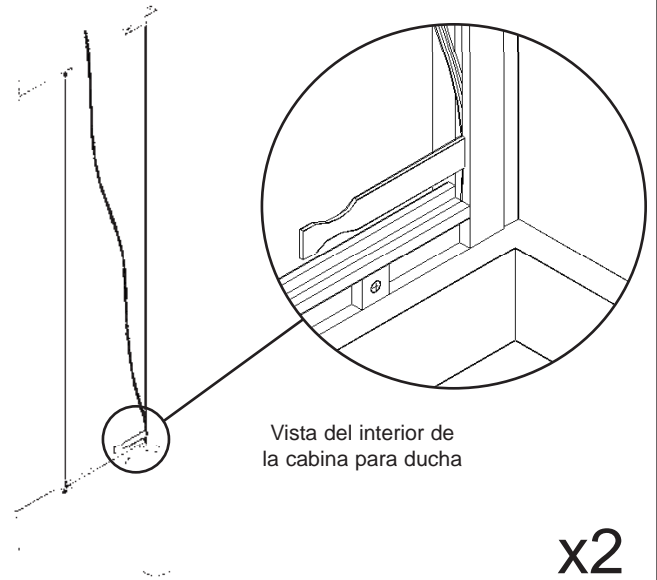

2

Vista del interior de
la mampara para ducha

Vista superior de
la mampara para ducha

Asegúrese de que la mampara para ducha esté centrada sobre el zócalo de la base.

Asimismo, asegúrese de que el rail esté colocado bien plano y de manera uniforme sobre la base, haga los ajustes necesarios.

Apriete los tornillos a fondo sobre el lado interno de los montantes de pared para así asegurar la estructura en su sitio, tal como se indica en la figura.

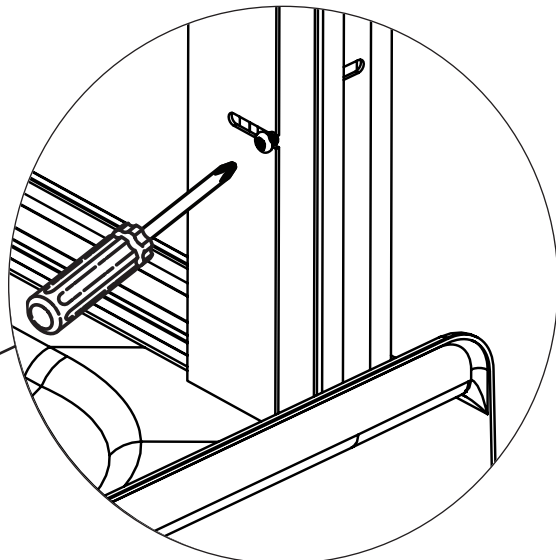

5 - INSTALACIÓN DE LAS PUERTAS

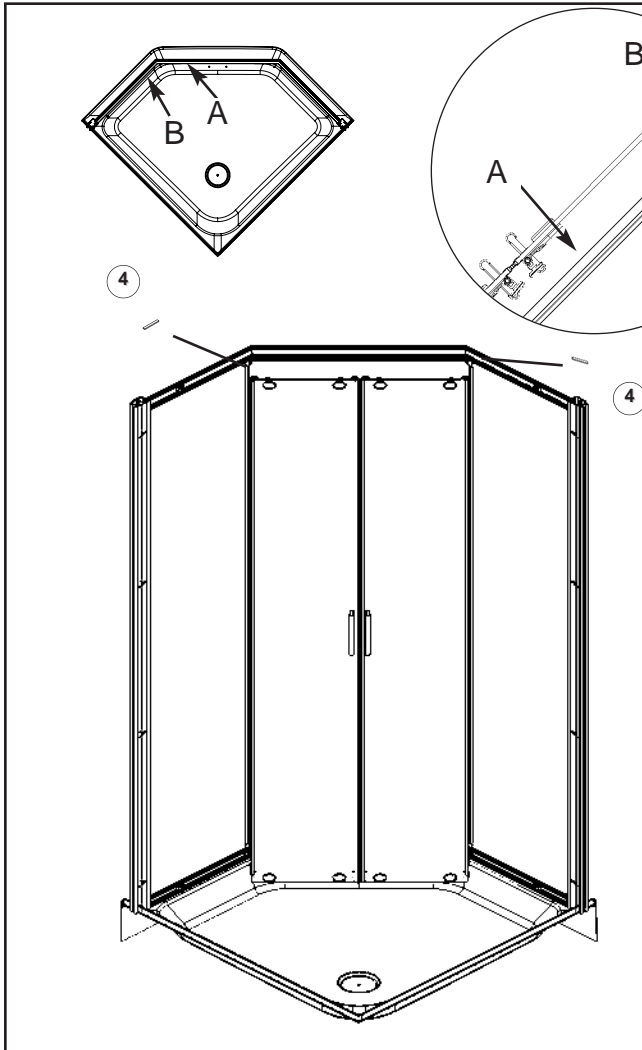

Girar el destornillador en sentido horario para levantar y en sentido antihorario para bajar

Vista superior de las ruedillas

1- Trabaje ahora desde el interior de la mampara para ducha. Levante la puerta e inclínela hacia adelante para poder apoyar las ruedillas superiores en las ranuras del rail superior.

2- Presione los botones de enganche de las ruedillas inferiores y empuje las puertas. Las ruedillas inferiores se deben alinear en las ranuras del rail inferior.

3- Utilice los tornillos niveladores en la parte superior de cada panel de puerta para mover la puerta hasta su punto mas alto, sin apretar los tornillos.

4-

Las puertas se deben abrir y cerrar fácilmente. Cierre las puertas de manera tal que las barras imantadas se toquen y así determinar si es necesario hacer algún tipo de ajuste. Los bordes superiores de las puertas deben quedar a la misma altura y el espacio entre las puertas debe ser uniforme cuando están cerradas.

Si es necesario ajustar las puertas, suba o baje uno de los conjuntos de rodillos (o ambos) mediante el tornillo de ajuste superior.

6 - INSTALACIÓN DE LAS MANIJAS

1- Comience por desensamblar el conjunto de la manija.

2- Inserte la placa de aluminio (3), la junta transparente (2) y el casquillo redondo (1) en el tornillo especial (4).

3- Inserte el ensamblaje a través del panel de vidrio como se muestra en la ilustración; la cabeza del tornillo debería ubicarse en el interior de la ducha.

4- Inserte la junta transparente (2) en el tornillo, del otro lado del panel de vidrio.

5- Repita los pasos 2 a 4 para la parte inferior de la manija.

6- Utilizando un destornillador Philips, ajuste el tornillo (4) a la manija exterior (8) para la parte superior e inferior de la manija.

7- Inserte la manija interior (5) en las cabezas del tornillo.

8- Utilizando una llave Allen, ajuste los tornillos de fijación para asegurar la manija en su lugar.

Nota: Utilice el lado más largo de la llave Allen para sujetar los tornillos de fijación; podrá colocarla en ángulo para facilitar el proceso. Utilice el lado más corto de la llave Allen para ajustar los tornillos de fijación.

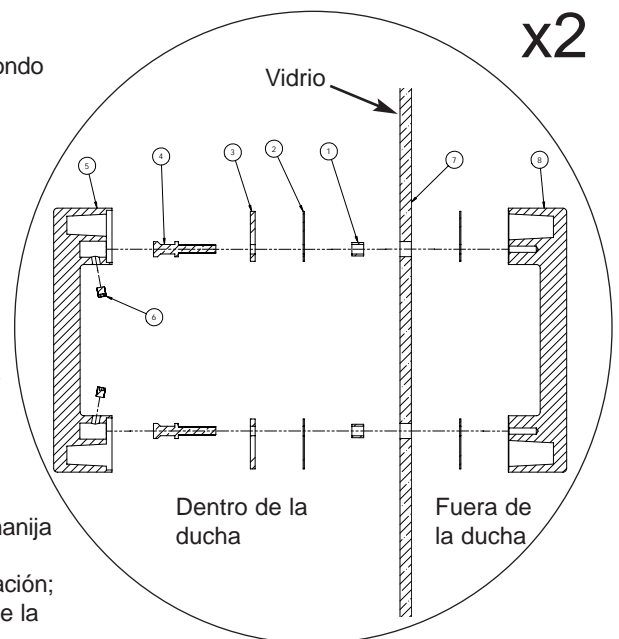

7 - INSTALACIÓN DE LAS JUNTAS DE ESTANQUEIDAD

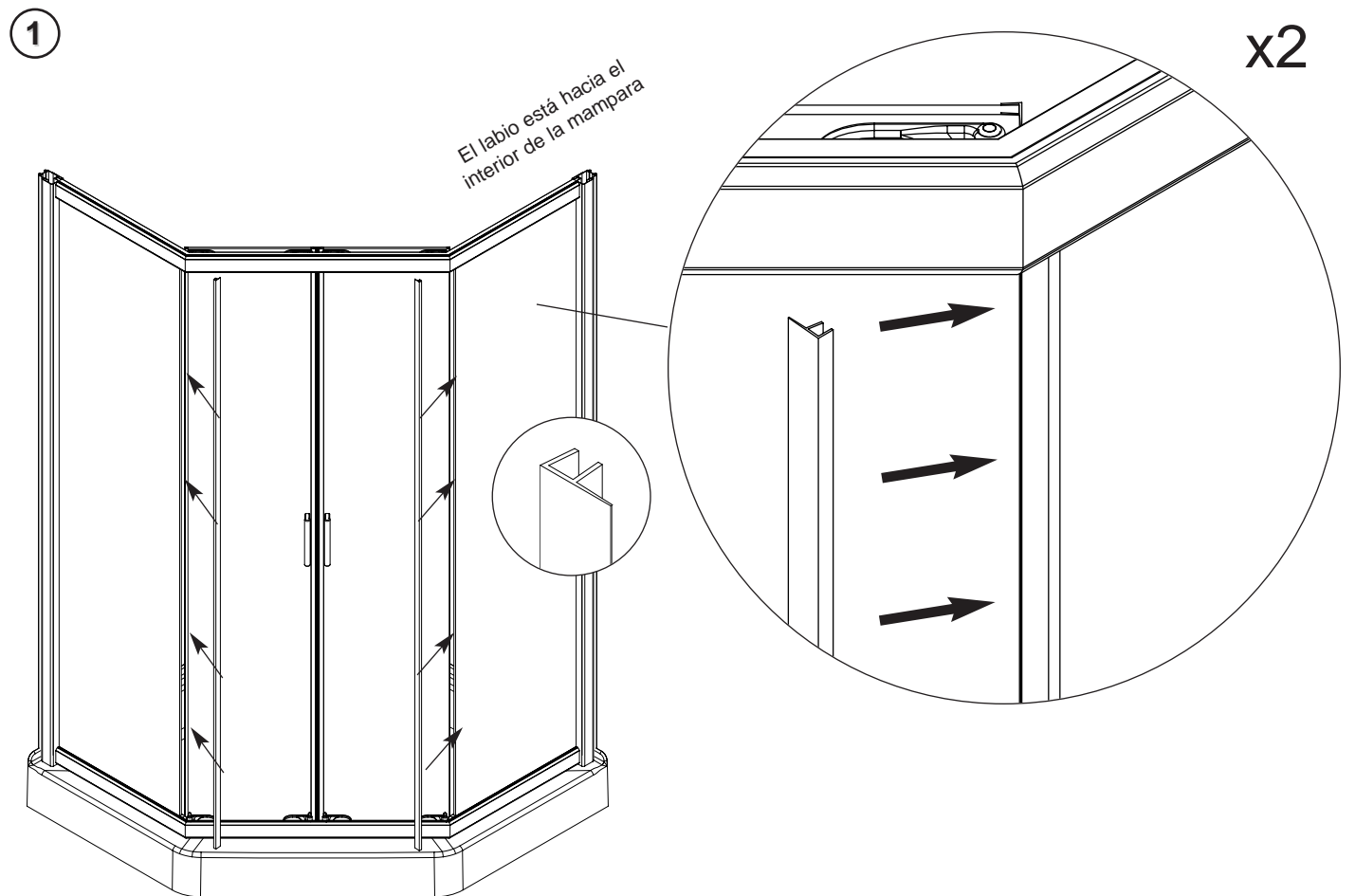

Con las puertas corredizas completamente abiertas, instale la junta de la puerta sobre el borde del panel fijo, tal como se ilustra en la figura. Corte a la longitud necesaria. **NOTA:** El labio de la junta de la puerta se debe dirigir hacia el interior de la mampara, tal como se indica. Repita la operación para el otro panel fijo.

8 - APLICACIÓN DE LA SILICONA

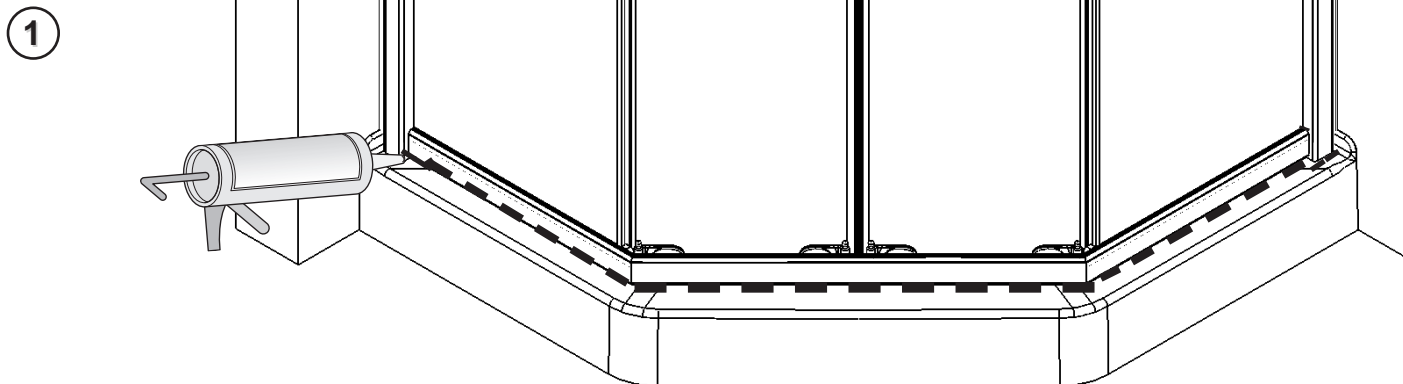

Para asegurar la estanqueidad de la puerta de la ducha, aplique un mástico de siliconas de alta calidad tal como se indica.
Nota: Aplique mástico de siliconas en las áreas externas de la mampara para ducha.

9 - RESOLUCIÓN DE PROBLEMAS

Si tiene alguna de las siguientes dificultades al instalar la puerta de su ducha utilice esta guía para resolución de problemas para solucionar el inconveniente antes de contactar al departamento de soporte. Si el problema persiste, contáctese con el departamento de soporte.

Problema	Causa	Solución
Los paneles fijos no caben en el marco de aluminio	El marco de aluminio no está nivelado	Nivele el marco de aluminio.
	El marco de aluminio está demasiado ajustado al canal de la pared	Desajuste el marco del canal de la pared.
El panel de la puerta se sale del carril inferior	El panel de la puerta no está en su punto más alto	Utilice los tornillos niveladores en la parte superior de cada panel de puerta para mover la puerta hasta su punto más alto.
Los imanes de la puerta no quedan debidamente sellados	Las puertas no están niveladas	Utilice los tornillos niveladores en la parte superior de cada panel de puerta para nivelar las puertas.
Las manijas pierden	El tornillo principal no está totalmente ajustado	Quite la manija interior y reajuste el tornillo.

TÉRMINOS, CONDICIONES Y GARANTÍAS

Precio

Los precios de venta que prevalecen son los precios en vigencia en el momento de expedición de esta lista de precios; los precios se puede modificar sin aviso previo. El esquema de precios publicados indica los precios sugeridos. Estos precios están sujetos a una reducción del precio bruto fijado por MAAX Bath, Inc. (de ahora en adelante "MAAX"). Los pedidos se facturarán al precio de venta que prevalezca en la fecha del pedido. Los precios de venta se podrán reajustar sin aviso previo si, por ejemplo, en el transcurso del año se produjera un aumento de los costes de transporte debido a un aumento de los precios de combustible.

Condiciones de aceptación

La aceptación, expedición y entrega de todo pedido depende de la aprobación del servicio de crédito de MAAX, al igual que de las condiciones de venta presentes. No se aplicará ninguna otra condición, a menos que ésta haya sido aceptada expresamente por escrito por MAAX. MAAX se reserva el derecho de solicitar al comprador garantías de compra satisfactorias antes de proceder al envío de un pedido. Todas las mercaderías vendidas seguirán siendo propiedad exclusiva de MAAX hasta que se haya recibido el pago completo, de conformidad a las leyes pertinentes.

Modalidades de pago

Las condiciones de pago son: neto dentro de los 30 días. Se calculará un interés del 2 % por mes (26,82 % por año, interés compuesto mensual) sobre toda cuenta vencida. No se efectuará ninguna entrega a aquellos clientes que no respeten estas condiciones.

Impuestos

Se deberá añadir a los precios publicados todo impuesto de venta pertinente.

Mercadería perdida

Si el destinatario constata que faltan ciertos artículos en el momento de la recepción, se deberá comunicar inmediatamente con el servicio al cliente de MAAX. Seguidamente, deberá indicar en el recibo de entrega cuáles son los artículos faltantes y refrendar el recibo. El recibo de embarque que se incluye con el envío le permite verificar la mercadería enviada y recibida.

Daños imputables al envío

MAAX declina toda responsabilidad relativa a daños imputables al envío, los cuales son responsabilidad del transportista. Al recibir la mercadería, el usuario o el instalador deben examinar la mercadería atentamente para verificar que ésta no presente ningún daño. De lo contrario, debe anotar sobre la factura de transporte los daños observados y presentar un reclamo ante el transportista lo antes posible. Antes de instalar el producto, el instalador, contratista del usuario, o éste último, tiene la responsabilidad de inspeccionar y asegurar que la mercadería no presente defectos o daños. Si se observa un problema, no deberá proceder con la instalación. MAAX no es responsable por defectos, costes, daños o reclamos que se hubieran podido descubrir, reparar o evitar mediante una buena inspección y una verificación apropiada antes de la instalación.

Devolución de mercaderías

MAAX cuenta con un programa selectivo y condicional para la devolución de mercaderías. Se pueden devolver mercaderías a MAAX bajo las condiciones siguientes:

- El producto está en su estado original y nuevo -no se ha instalado ni utilizado como muestra;
 - El cliente conservó el producto por un período inferior a 6 meses;
 - El producto figura aún bajo la lista de precios más reciente y no ha sido objeto de un aviso de suspensión;
 - El producto es de color o terminación estándar, según las indicaciones de la lista de precios más reciente
 - Todo producto "de reserva" puede ser objeto de una devolución. Sírvase comunicarse con el departamento al cliente para determinar si el producto en cuestión es un producto "de reserva"; y
 - El producto se recibió por error, no corresponde al pedido del cliente o presenta un error de fabricación.
- No se pueden devolver mercaderías a MAAX bajo las condiciones siguientes:
- El producto ya fue instalado, perforado, marcado de forma permanente, pintado con soplete o modificado de algún otro modo respecto de su estado original.

- El producto ha sido alterado o dañado debido a un almacenamiento al exterior o a una exposición a la intemperie que provocaron su decoloración;
- El producto ha desarrollado defectos debido a negligencias de almacenamiento; o
- El producto está muñado de accesorios u elementos opcionales.

Antes de devolver una mercadería, el cliente de MAAX deberá completar y enviar el formulario de solicitud del número RGA (autorización para la devolución de mercaderías) e incluir las informaciones generales correspondientes a la mercadería a devolver. MAAX deberá luego autorizar y aprobar la devolución por escrito mediante la emisión de un número RGA.

Todos los productos se someten a una inspección antes de proceder a un reembolso, y MAAX se reserva el derecho de descontar la suma a rembolsar de la manera siguiente:

- En los casos de devoluciones no imputables a un defecto de fabricación o a un error de parte de MAAX, se cobrarán gastos de reaprovisionamiento del 25 % al crédito de reembolso.
- Si fuera necesario efectuar reparaciones para dejar el producto en perfecto estado para la reventa, el crédito de devolución estará sujeto a deducciones por gastos de reparación. MAAX informará al cliente según sea necesario
- En caso de un artículo devuelto mediante transportista, el cliente deberá asumir los gastos de transporte; en caso de devoluciones de mercaderías mediante camión MAAX, se facturará al cliente un arancel de 25 dólares canadienses por artículo, salvo si la devolución fuera debida a defectos de fabricación o a errores de MAAX.
- Por todo producto devuelto que no sea aceptable según las condiciones enunciadas previamente o que no cumpla con las indicaciones del formulario RGA, MAAX facturará un arancel de manejo/manipulación de 25 dólares canadienses por artículo. MAAX informará al cliente y éste deberá volver a tomar el producto y asumir los gastos de transporte, o autorizar a MAAX a destruir el artículo mediante aviso escrito.

Anulación de un pedido

El cliente puede anular un pedido después de un período de 24 horas posteriores a la recepción de la confirmación de MAAX. Todo pedido de anulación se deberá enviar por fax a MAAX, quien a su vez deberá confirmar recepción de dicho pedido de anulación.

Diseño y dimensiones

MAAX se reserva el derecho de suspender la producción de artículos en cualquier momento o de modificar los modelos y especificaciones sin preaviso y sin incurrir en obligación alguna. Todas las dimensiones son aproximadas y modificables sin preaviso.

EL CLIENTE DEBERÁ INFORMAR AL PROPIETARIO/USUARIO LAS CONDICIONES Y GARANTÍAS SIGUIENTES

Variaciones de color

MAAX no se responsabiliza por variaciones de color del granito, del color y veta de la madera o del color de la madera natural utilizada. MAAX tampoco se responsabiliza por diferencias de color o textura respecto de las muestras presentadas al comprador. El comprador no puede por lo tanto basarse en dichas diferencias para obtener una reducción del precio o para anular su pedido.

Mantenimiento

La desinfección periódica es un excelente método de prevención contra los tipos de bacterias factibles de desarrollarse con el tiempo en bañeras y duchas. Para el mantenimiento diario, utilice un paño húmedo y un detergente líquido suave. En las superficies de acrílico, el uso de un limpiador como Lumashine o Lumacream añadirá lustre y protegerá el acabado. Nunca utilice limpiadores abrasivos, raspadores, cepillos metálicos ni ningún otro objeto o producto que pueda rayar o manchar las superficies. Los espejos se deben limpiar solamente con un limpiador sin amoníaco.

Garantías limitadas

Los productos de MAAX están cubiertos por las siguientes garantías limitadas expresas. Estas garantías se ofrecen exclusivamente al propietario/usuario original, para el uso personal doméstico, y son válidas a partir de la fecha de fabricación del producto. Para usos comerciales se aplican restricciones adicionales.

MAAX garantiza los productos de acrílico contra todo defecto material o de fabricación bajo condiciones normales de uso y mantenimiento por un período de diez (10) años a partir de la fecha de compra original del producto por el propietario/usuario, contratista o constructor en una tienda minorista autorizada.

MAAX garantiza los productos de fibra de vidrio contra todo defecto material o de fabricación bajo condiciones normales de uso y mantenimiento por un período de tres (3) años a partir de la fecha de compra original del producto por el propietario/usuario, contratista o constructor en una tienda minorista autorizada.

MAAX garantiza los productos de ABS de todo defecto material o de fabricación bajo condiciones normales de uso y mantenimiento por un período de tres (3) años a partir de la fecha de compra original del producto por el propietario/usuario, contratista o constructor en una tienda minorista autorizada. MAAX garantiza los ensambles de duchas, mamparas para bañeras, cubas de lavado y los accesorios de poliestireno contra todo defecto material o de fabricación bajo condiciones normales de uso y mantenimiento por un período de un (1) año a partir de la fecha de compra original del producto por el propietario/usuario, contratista o constructor en una tienda minorista autorizada.

MAAX garantiza los motores y bombas de hidromasajes contra todo defecto material o de fabricación bajo condiciones normales de uso y mantenimiento por un período de cinco (5) años a partir de la fecha de compra original del producto por el propietario/usuario, contratista o constructor en una tienda minorista autorizada.

MAAX garantiza las bombas neumáticas contra todo defecto material o de fabricación bajo condiciones normales de utilización y mantenimiento por un período de cinco (5) años a partir de la fecha de compra original del producto por el propietario/usuario, contratista o constructor en una tienda minorista autorizada.

MAAX garantiza los sistemas de hidromasajes [salvo las válvulas anti-retorno de los sistemas de aire perimetrales que gozan de una garantía de 10 años (véase a continuación)] contra todo defecto material o de fabricación bajo condiciones normales de uso y mantenimiento por un período de dos (2) años a partir de la fecha de compra original del producto por el propietario/usuario, contratista o constructor en una tienda minorista autorizada.

MAAX garantiza las válvulas anti-retorno de los sistemas de aire perimetrales de todo defecto material o de fabricación bajo condiciones normales de uso y mantenimiento por un período de diez (10) años a partir de la fecha de compra original del producto por el propietario/usuario, contratista o constructor en una tienda minorista autorizada.

MAAX garantiza las válvulas anti-retorno de los sistemas de aire perimetrales de todo defecto material o de fabricación bajo condiciones normales de uso y mantenimiento por un período de diez (10) años a partir de la fecha de compra original del producto por el propietario/usuario, contratista o constructor en una tienda minorista autorizada.

MAAX garantiza las puertas para duchas contra todo defecto material o de fabricación bajo condiciones normales de uso y mantenimiento por un período de diez (10) años a partir de la fecha de compra original del producto por el propietario/usuario, contratista o constructor en una tienda minorista autorizada.

MAAX garantiza las barras de retención contra todo defecto material o de fabricación bajo condiciones normales de uso y mantenimiento por un período de cuatro (4) años a partir de la fecha de compra original del producto por el propietario/usuario, contratista o constructor a partir de la fecha de compra original del producto en una tienda minorista autorizada.

MAAX ofrece una garantía limitada de por vida para los cartuchos cerámicos de la grifería contra toda pérdida, bajo condiciones de uso normal por el propietario/usuario, contratista o constructor.

MAAX garantiza los cartuchos termostáticos contra todo defecto material o de fabricación bajo condiciones normales de uso y mantenimiento por un período de cinco (5) años a partir de la fecha de compra original del producto por el propietario/usuario, contratista o constructor en una tienda minorista autorizada.

MAAX garantiza los sistemas de duchas para masajes contra todo defecto material o de fabricación bajo condiciones normales de uso y mantenimiento por un período de dos (2) años a partir de la fecha de compra original del producto por el propietario/usuario, contratista o constructor en una tienda minorista autorizada.

MAAX garantiza los generadores de vapor contra todo defecto material o de fabricación bajo condiciones normales de uso y mantenimiento por un período de cinco (5) años, y las boquillas de agua por un período de dos (2) años, a partir de la fecha de compra original del producto por el propietario/usuario, contratista o constructor en una tienda minorista autorizada.

MAAX ofrece una garantía limitada de por vida sobre los acabados de grifería de cromo, bronce pulido y níquel cepillado, esta garantía cubre todo defecto material o de fabricación bajo condiciones normales de uso y mantenimiento por el propietario/usuario, contratista o constructor.

MAAX garantiza los botiquines contra todo defecto material o de fabricación bajo condiciones normales de uso y mantenimiento por un período de diez (10) años a partir de la fecha de compra original del producto por el propietario/usuario, contratista o constructor en una tienda minorista autorizada.

MAAX garantiza los espejos de vidrio contra todo defecto material o de fabricación bajo condiciones normales de uso y mantenimiento por un período de dos (2) años a partir de la fecha de compra original del producto por el propietario/usuario, contratista o constructor de un minorista autorizado.

MAAX garantiza los componentes eléctricos, incluso los sistemas de cromoterapia, contra todo defecto material o de fabricación bajo condiciones normales de uso y mantenimiento, por un período de dos (2) años a partir de la fecha de compra original del producto por el propietario/usuario, contratista o constructor en una tienda minorista autorizada.

MAAX garantiza las piezas de madera tratadas en fábrica contra todo defecto material o de fabricación bajo condiciones normales de uso y mantenimiento, por un período de dos (2) años a partir de la fecha de compra original del producto por el propietario/usuario, contratista o constructor en una tienda minorista autorizada.

MAAX procederá a la reparación o cambio (mediante un producto del mismo valor), según considere razonable, de todo producto cuyos defectos se informen al minorista autorizado o a MAAX durante el período de vigencia de la garantía. Los gastos de envío de un producto o piezas de cambio se podrán facturar al propietario/usuario del producto. En ningún caso MAAX es responsable del coste de reparaciones o cambios de materiales de instalación, incluso, entre otros, cerámica, mármol, etc. Esta garantía se aplica al propietario/usuario original y no se puede transferir a propietarios subsiguientes.

Ni el distribuidor, ni el concesionario autorizado de MAAX, ni ninguna otra persona están autorizados a efectuar afirmaciones, representaciones ni proveer otras garantías que no sean las estipuladas aquí; las afirmaciones, representaciones y garantías que contravengan esta prohibición no se podrán aplicar a MAAX ni a ninguna otra persona. MAAX se reserva el derecho de modificar esta garantía en cualquier momento; queda entendido que dichas modificaciones no cambiarán la garantía aplicable en el momento de realizarse la venta de los productos en cuestión.

Restricciones

La presente garantía no rige en caso de uso u operación no conforme o incorrecta, roturas o daños causados por el uso normal, error, negligencia, abuso, empleo incorrecto, mala utilización, mal mantenimiento, alteración o modificación del producto, al igual que en casos de corrosión química natural, incendio, inundación, catástrofes naturales o cualquier otro caso fortuito. La presente garantía no se aplica a manchas o funcionamiento incorrecto causado por aguas ferrosas, aguas duras o agua salada.

El propietario/usuario del producto vinculado por la presente garantía tiene total responsabilidad por la correcta instalación y conexión del artefacto. **Esta garantía se anula si, antes de la instalación permanente del producto, el mismo no hubiera sido sometido a las pruebas indicadas en las instrucciones de instalación provistas por MAAX.** MAAX no se hace cargo de la instalación, no emplea a contratistas para dicho efecto, ni supervisa la instalación y, por lo tanto, no puede ser juzgado responsable por cualquier defecto, rotura o daño que fuera causa directa o indirecta de la instalación del producto o que resultara de dicha instalación. Para que MAAX pueda ejecutar la garantía según se especifica en el presente documento, el propietario/usuario debe asegurar el acceso a los componentes del producto tal como se describe en la guía de instalación. Si dicho acceso no fuera posible, todos los gastos correspondientes a permitir dicho acceso correrán por cuenta del propietario/usuario.

La presente garantía no se aplica a productos que no hayan sido instalados o utilizados de acuerdo con las instrucciones provistas por MAAX al igual que a toda reglamentación o ley correspondiente a dichas instalaciones.

MAAX recomienda explícitamente que sus productos, por ejemplo las puertas para duchas, sean instaladas por profesionales especializados en productos para baños. La instalación de una puerta para ducha por una persona sin experiencia puede resultar en la rotura del vidrio y, en consecuencia, lesiones o muerte.

MAAX no es responsable por costes, daños o reclamos que resultaran de la compra de productos que no correspondan con las aberturas o estructuras existentes. MAAX no es responsable por costes, daños o reclamos que resultaran de defectos factibles de haber sido descubiertos, reparados o evitados durante una inspección o verificación previa a la instalación.

Bajo ninguna circunstancia, MAAX será responsable por lesiones corporales, muerte de una persona, daños directos, particulares, accesorios o indirectos, pérdida de uso, pérdida de tiempo o de ganancia, inconveniente, gastos adicionales, costes de mano de obra o de material o de cualquier otro coste que resultara de la utilización de sus productos o en relación a la aplicación de la presente garantía o resultante del cambio de cualquier producto, elemento o pieza que fuera objeto de la presente garantía.

A NO SER QUE SE INDIQUE LO CONTRARIO A LO ESTIPULADO EN ESTE DOCUMENTO, MAAX NO OFRECE NINGUNA GARANTÍA EXPRESA O IMPLÍCITA, NI NINGUNA GARANTÍA DE CALIDAD COMERCIAL O DE ADAPTACIÓN A UN USO PARTICULAR O DE CONFORMIDAD A UN CÓDIGO

En todos los casos, MAAX no podrá ser juzgado responsable por toda suma que exceda el precio de compra del producto adquirido por el propietario/usuario, contratista o constructor.

La presente garantía otorga derechos específicos al propietario/usuario, y éste puede gozar de otros derechos que podrán variar de un estado/provincia a otro.

Restricciones comerciales

Además de las condiciones y restricciones mencionadas previamente, el período de la garantía de todo producto instalado para una aplicación comercial o utilizado en el marco de una empresa comercial será de un (1) año a partir de la fecha de compra original por parte del propietario/usuario, contratista o constructor en una tienda minorista autorizada. Si el producto hubiera sido vendido por MAAX para ser instalado en un escaparate, tendrá validez la garantía estándar de productos de MAAX.

Garantía de servicio

Para contar con el servicio ofrecido en virtud de la presente garantía, comuníquese durante el horario de apertura normal con el minorista o distribuidor que ha vendido el producto, o comuníquese directamente con MAAX.

MAAX dará validez a la garantía de servicio indicada previamente bajo las condiciones siguientes:

- (1) la falla es de un tipo o naturaleza cubierta por la garantía;
 - (2) el usuario ha informado a un agente autorizado de MAAX o un representante del servicio de garantía sobre la naturaleza del problema durante el período de validez de la garantía.
 - (3) el comprador ha presentado una prueba conclusiva (por ejemplo, el número de serie o una prueba de compra) del artículo, demostrando así que la falla ha ocurrido o que ha sido descubierta durante el período de validez de la garantía; y
 - (4) una persona autorizada perteneciente a un servicio independiente o a un representante de la empresa ha obtenido autorización para inspeccionar el producto durante las horas normales de apertura, dentro de un plazo razonable después de que el problema fuera informado por el usuario.
- La obligación de MAAX en virtud de la garantía cesa en el momento en que MAAX provee el reemplazo o la reparación. Si el cliente se niega a aceptar esta medida, terminará la obligación de MAAX en virtud de la garantía.

El símbolo ® indica una marca registrada de MAAX Bath Inc. o de una empresa afiliada. El símbolo ™ indica una marca comercial de MAAX Bath Inc. o de una empresa afiliada.

© MAAX Bath Inc., 2007

**Save this manual for future reference
Conservez ce manuel pour usage ultérieur
Conserve este manual como referencia**



Technical Service / Service Technique / Servicio Técnica

CANADA

Tel.: 1-800-361-2045

Fax: 1-888-361-2045

USA

Tel : 1-800-328-2531

Fax : 1-800-944-9808

**KEEP THESE INFORMATIONS :
CONSERVEZ CES INFORMATIONS :
CONSERVE ESTAS INFORMACIONES :**

Purchase date / Date d'achat / Fecha de compra :

Serial number / Numéro de série / Número de serie:

**The content of this package have been verified by:
Le contenu de cet emballage a été vérifié par :
El contenido de este paquete ha sido revisado por:**

Inspector / Inspecteur / Inspector:

No:
