

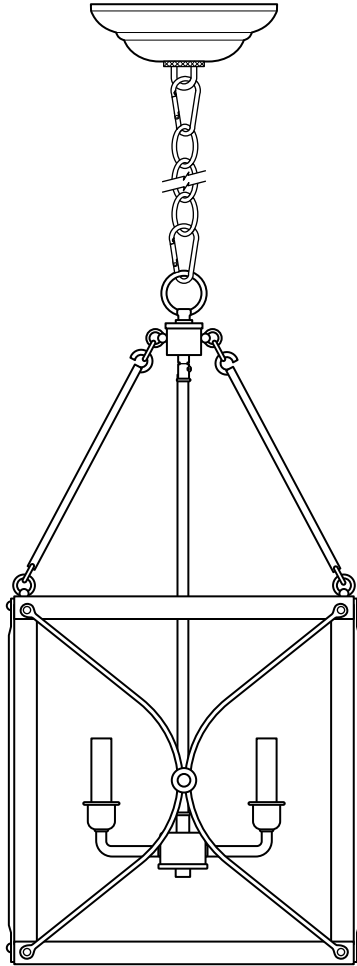

2618-327

4 LIGHT CHAIN PENDANT



Questions, problems, missing parts? Before returning to the store,
call Cordelia Customer Service
8 a.m. – 6 p.m., EST, Monday – Friday

1-800-345-0542

SAFETY INFORMATION

WARNING: Disconnect the power prior to removing or installing a light fixture.

- Before starting installation of this fixture or removal of a previous fixture, disconnect the power by turning off the circuit breaker or by removing the fuse at the fuse box.
- Consult a qualified electrician if you have any electrical questions or need to replace the driver.
- If you have any non-electrical questions about this fixture, please contact our Customer Service Team at 1-800-345-0542.

PLANNING THE INSTALLATION

NOTE: Keep your receipt and these instructions for Proof of Purchase.

- Read all instructions before assembly and installation.
- Before starting installation of the fixture or removal of a previous fixture, disconnect the power by turning off the circuit breaker or by removing the fuse at the fuse box.
- To avoid damaging this product, assemble it on a soft, non-abrasive surface such as carpet or cardboard.

TOOLS REQUIRED

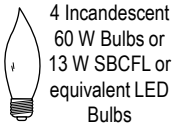
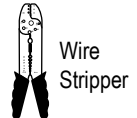

CONTENTS (not shown to actual size)

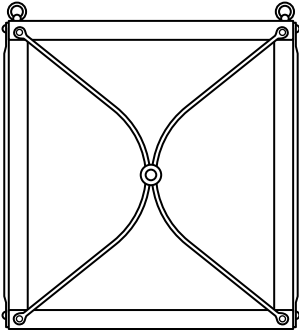

AA

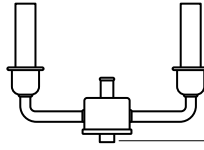

BB

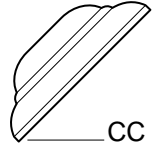

CC

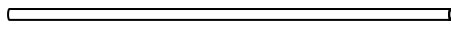

DD

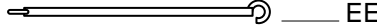

EE

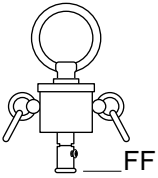

FF



GG

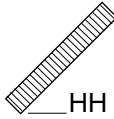

HH

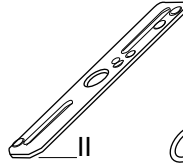

II

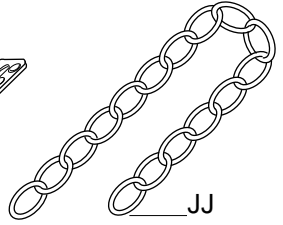

JJ



KK



LL



MM



NN



OO

Part	Description	Quantity
AA	Cage	1
BB	Light Cluster	1
CC	Canopy	1
DD	Center Tube	1
EE	Hooked Rod	4
FF	Top Loop	1
GG	Mounting Screw	2
HH	Nipple	1

Part	Description	Quantity
II	Mounting Bracket	1
JJ	5 ft. Chain	1
KK	Hex Nut	2
LL	Wire Nut	3
MM	Threaded Ring	1
NN	Chain Link Connector	2
OO	Screw Collar Loop	1

INSTALLATION

- Thread two hex nuts (KK) onto the nipple (HH) to the midpoint.
- Thread the nipple (HH) in through the center hole of the mounting bracket (II) approximately 1/3 of the way. Do not tighten the hex nuts (KK).
- Pull the supply wires out from the outlet box.
- Attach the mounting bracket (II) to the outlet box by feeding the mounting screws (GG) through the slots of the mounting bracket (II) and tightening them into the mounting holes of the outlet box.

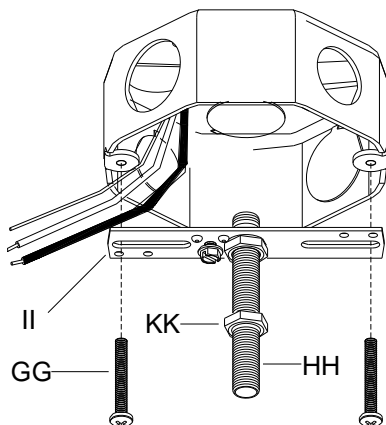

- Thread the screw collar loop (OO) 8 to 9 turns onto the bottom end of the nipple (HH).
- Tighten the bottom hex nut (KK) against screw collar loop (OO).
- Place the canopy (CC) over the outlet box.
- Turn the screw collar loop (OO) until the midpoint of the outer threads of the screw collar loop (OO) align with the bottom surface of the canopy (CC).
- Remove the canopy (CC) and tighten the top hex nut (KK) against the mounting bracket (II).

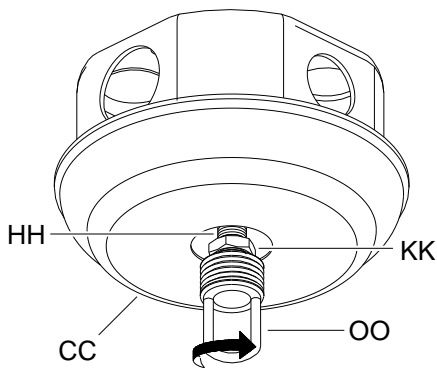

INSTALLATION (continued)

- ❑ Screw the center tube (DD) onto the light cluster (BB).
- ❑ Screw the top loop (FF) onto the center tube (DD).
- ❑ Connect the top loop (FF) to each cage (AA) corner loop using a hooked rod (EE).

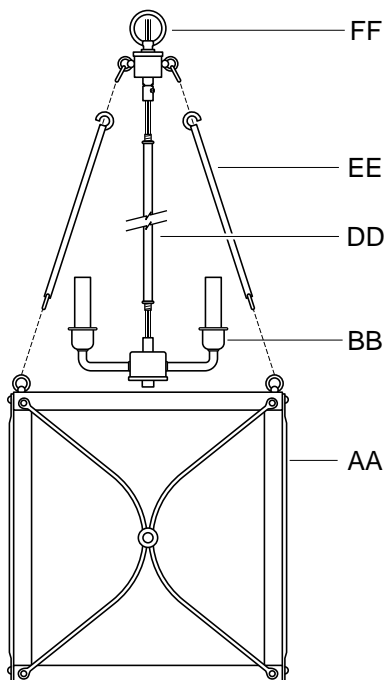

- ❑ Attach the chain (JJ) to the top loop (FF) using a chain link connector (NN).
- ❑ Raise the chain (JJ) and the fixture up to the outlet box to determine the desired length needed for installation.
- ❑ Identify the chain link that needs to be opened to remove the excess chain.
- ❑ Open the chain link using two pair of pliers.
- ❑ Remove and discard the excess chain.

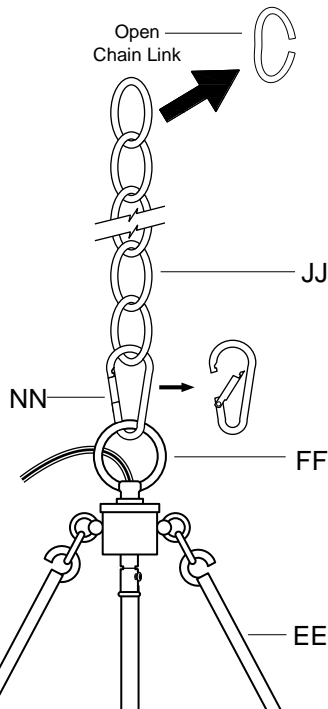

INSTALLATION (continued)

- Slide the threaded ring (MM) onto the chain (JJ) followed by the canopy (CC).
- Attach the chain (JJ) to the screw collar loop (OO) using a chain link connector (NN).

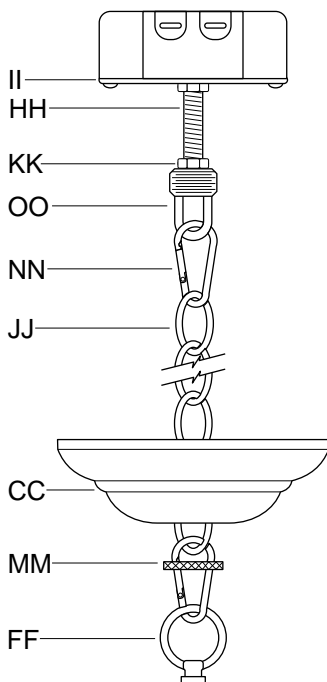

- Feed the cord and fixture ground wire into the center hole of the screw collar loop (OO), through the nipple (HH), and then out of the outlet box.
- Continue feeding the cord and fixture ground wire until there is no slack remaining.
- Cut off any excess cord and fixture ground wire, leaving 6 in. extending from the outlet box.
- Split and separate the fixture cord and strip off 3/8 in. of insulation from each wire.

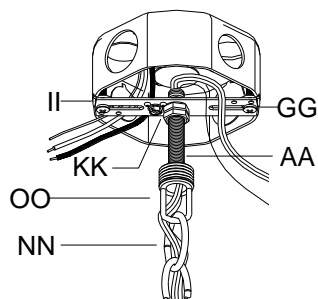
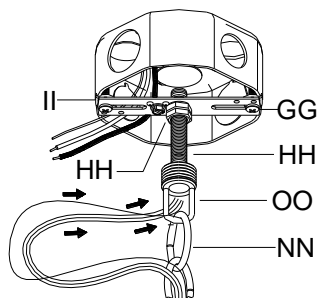

INSTALLATION (continued)

NOTE: If you have electrical questions consult your local electrical code for approved grounding methods.

- Loop the fixture ground wire around the ground screw and leave 4 in. of wire extending from the ground screw.
- Tighten the ground screw against the mounting bracket (II).
- Connect the black supply wire to the smooth fixture wire using a wire nut (LL).
- Connect the white supply wire to the ribbed fixture wire using a wire nut (LL).
- Connect the fixture ground wire and the supply ground wire together using a wire nut (LL).
- Wrap all wire connections with electrical tape for a more secure connection.
- Carefully tuck all wire connections into the outlet box.

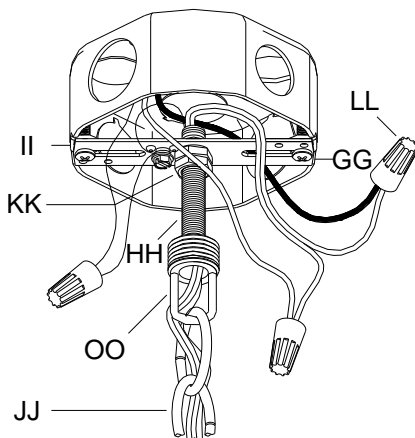

- Slide the canopy (CC) up the chain (JJ), toward the outlet box, and up against the ceiling surface.
- Slide the threaded ring (MM) up the chain (JJ) and thread it onto the screw collar loop (OO) to secure the canopy (CC) flush against the ceiling surface.

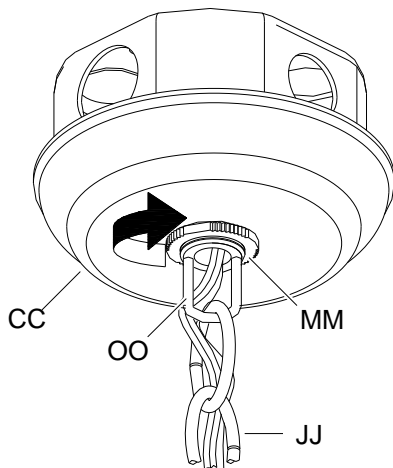

INSTALLATION (continued)

NOTE: Replacement bulbs should not exceed a 60 watt incandescent light bulb, 13 watt SBCFL, or equivalent LED bulb.

- Install a 60 watt bulb, 13 watt SBCFL, or equivalent LED bulb into each socket.

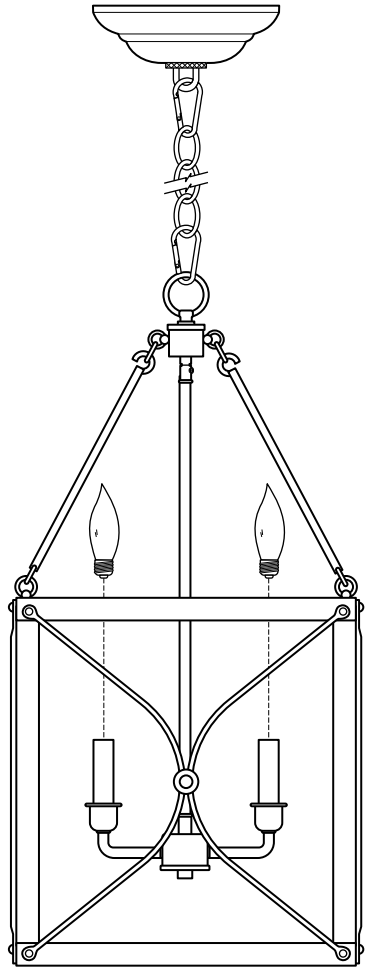

OPERATION

- Turn on power at the circuit breaker or fuse box.
- Turn the light switch on to activate the fixture.

CARE AND CLEANING

NOTE: Do not use any cleaners with chemicals, solvents or harsh abrasives. Use only a dry soft cloth to dust or wipe carefully.

EXTERIOR MAINTENANCE

- Use a dry or slightly dampened clean cloth and wipe the surface of the fixture

INTERIOR MAINTENANCE

- Disconnect power to the fixture by turning off the circuit breaker or by removing the fuse at the fuse box.
- Use a dry or slightly dampened clean cloth to wipe the interior surface of the fixture.

TROUBLESHOOTING

Problem	Solution
The light will not turn on.	<ul style="list-style-type: none"><input type="checkbox"/> Make sure the power supply is on.<input type="checkbox"/> Test or replace the switch.<input type="checkbox"/> Check the wiring.<input type="checkbox"/> Change the light bulb.
The fuse blows or circuit breaker trips when light is turned on.	<ul style="list-style-type: none"><input type="checkbox"/> Check the wire connections.

WARRANTY

WHAT IS COVERED

The manufacturer warrants this lighting fixture to be free from defects in materials and workmanship for a period of five (5) years from date of purchase. This warranty applies only to the original consumer purchaser and only to products used in normal use and service. If this product is found to be defective, the manufacturer's only obligation, and your exclusive remedy, is the repair or replacement of the product at the manufacturer's discretion, provided that the product has not been damaged through misuse, abuse, accident, modifications, alterations, neglect or mishandling.

WHAT IS NOT COVERED

This warranty shall not apply to any product that is found to have been improperly installed, set-up, or used in any way not in accordance with the instructions supplied with the product. This warranty shall not apply to a failure of the product as a result of an accident, misuse, abuse, negligence, alteration, or faulty installation, or any other failure not relating to faulty material or workmanship. This warranty shall not apply to the finish on any portion of the product, such as surface and/or weathering, as this is considered normal wear and tear.

The manufacturer does not warrant and specially disclaims any warranty, whether expressed or implied, of fitness for a particular purpose, other than the warranty contained herein. The manufacturer specifically disclaims any liability and shall not be liable for any consequential or incidental loss or damage, including but not limited to any labor/expense costs involved in the replacement or repair of said product.

Contact the Customer Service Team at 1-800-345-0542.



2618-327

LUMINARIO COLGANTE DE 4 LUCES

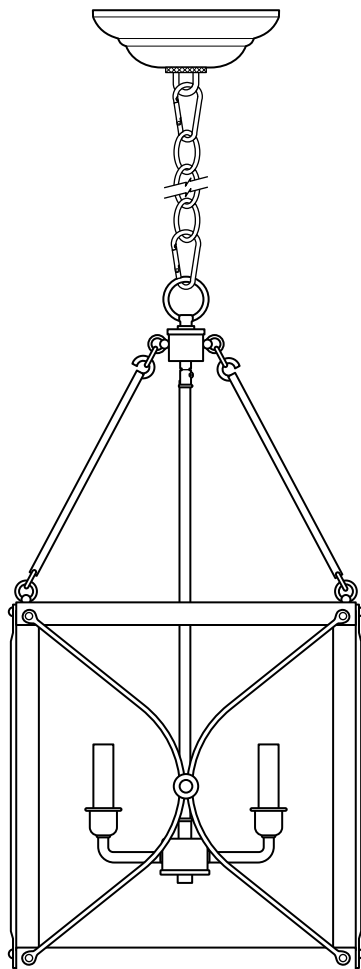

Preguntas, problemas, o piezas faltantes? Antes de regresar a la tienda,
llama al Servicio al Cliente de Cordelia
8 a.m. – 6 p.m., Hora del Este, Lunes – Viernes

1-800-345-0542

INFORMACIÓN DE SEGURIDAD

ADVERTENCIA: Desconecte la alimentación antes de extraer o instalar una lámpara.

- Antes de iniciar la instalación de este aparato o la eliminación de un accesorio anterior, desconecte la alimentación apagando el disyuntor o quitando el fusible en la caja de fusibles.
- Consulte a un electricista calificado si tiene alguna pregunta eléctrica o la necesidad de reemplazar el controlador.
- Si usted tiene alguna pregunta que no sea eléctrica sobre este accesorio, póngase en contacto con nuestro equipo de Servicio al Cliente al 1-800-345-0542.

PLANIFICACIÓN DE LA INSTALACIÓN

NOTA: Guarde su recibo y estas instrucciones para la prueba de compra.

- Lea todas las instrucciones antes de ensamblarlas e instalar.
- Antes de comenzar la instalación de la luminaria o de retirar un luminario anterior, desconecte la alimentación al apagando el disyuntor o quitando el fusible en la caja de fusibles.
- Para evitar dañar este producto, montarlo en una superficie blanda, no abrasiva, como moqueta o cartón.

HERRAMIENTA NECESARIAS



Desarmador de Cruz



Desarmador de Punta Plana



Cortador de Alambre



Pelacables



4 focos incandescentes de 60 Vatios o focos CFL de 13 Vatios o focos LED equivalentes



Escalera



Cinta Aislante



Gafas de Seguridad

CONTENIDO (no se muestra a tamaño actual)

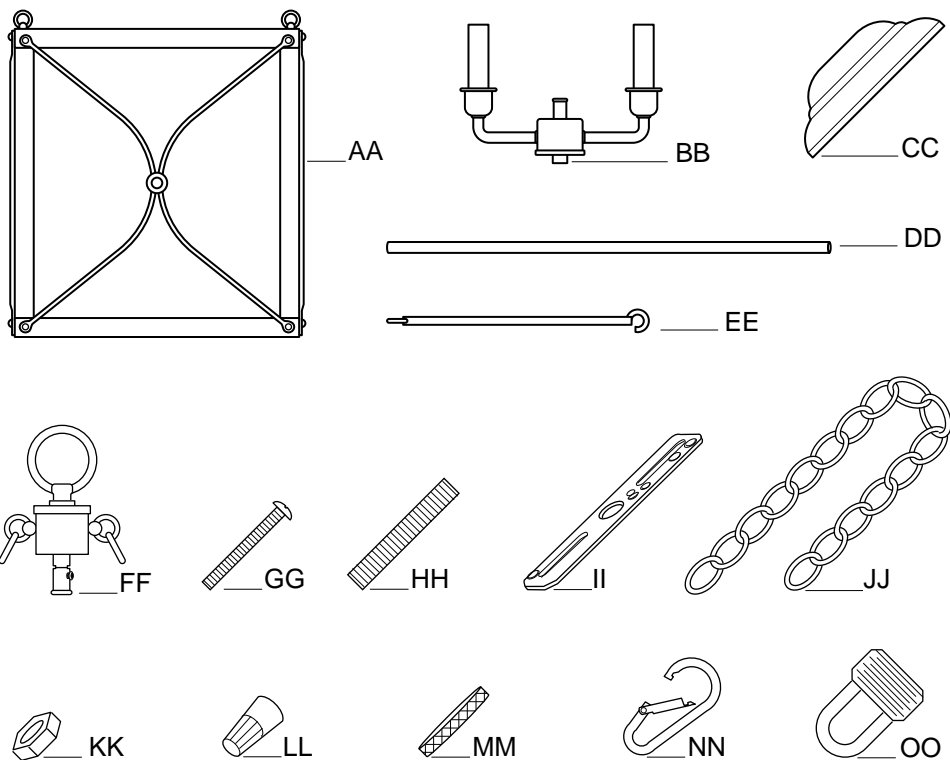

Parte	Descripción	Cantidad
AA	Jaula	1
BB	Racimo de Luz	1
CC	Cubierta	1
DD	Tubo Central	1
EE	Varilla Enganchada	4
FF	Bucle Superior	1
GG	Tornillo de Montaje	2
HH	Boquilla	1

Parte	Descripción	Cantidad
II	Ménsula de Montaje	1
JJ	Cadena de 5 pies	1
KK	Tureca Hexagonal	2
LL	Tuerca para Cables	3
MM	Aro Roscado	1
NN	Eslabón Conector	2
OO	Bucle Roscado	1

INSTALACIÓN

- Enrosque dos tuercas hexagonales (KK) en la boquilla (HH) hasta su punto medio aproximado.
- Enrosque la boquilla (HH) a través del agujero central de la ménsula de montaje (II) 1/3 aproximadamente de su profundidad. No apriete las tuercas hexagonales (KK).
- Saque los cables de alimentación de la caja de alimentación.
- Fije la ménsula de montaje (II) en la caja de alimentación al pasar los tornillos de montaje (GG) por los agujeros de la ménsula de montaje (II) y al apretarlos en los agujeros de montaje de la caja de alimentación.

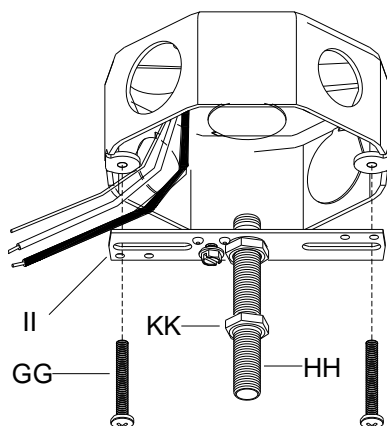

- Enrosque el bucle roscado (OO) 8 a 9 en el extremo inferior de la boquilla (HH).
- Apriete la tuerca hexagonal inferior (KK) contra el bucle roscado (OO).
- Coloque la cubierta (CC) encima de la caja de alimentación.
- Gire el bucle roscado (OO) hasta que el punto medio de las roscas exteriores del bucle roscado (OO) quede alineado con la cubierta (CC).
- Quite la cubierta (CC) y apriete la tuerca hexagonal superior (KK) contra la ménsula de montaje (II).

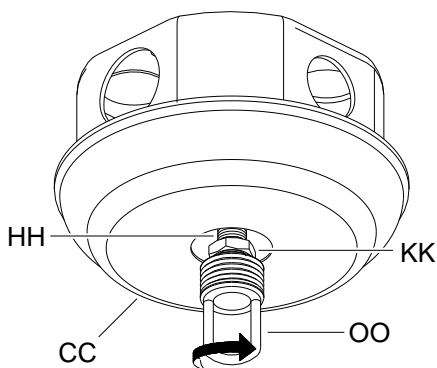

INSTALACIÓN (continuado)

- Enrosque el tubo central (DD) en el racimo de luz (BB).
- Enrosque el bucle superior (FF) en el tubo central (DD).
- Conecte el bucle superior (FF) a cada bucle en las esquinas de la jaula (AA) utilizando una varilla enganchada (EE).

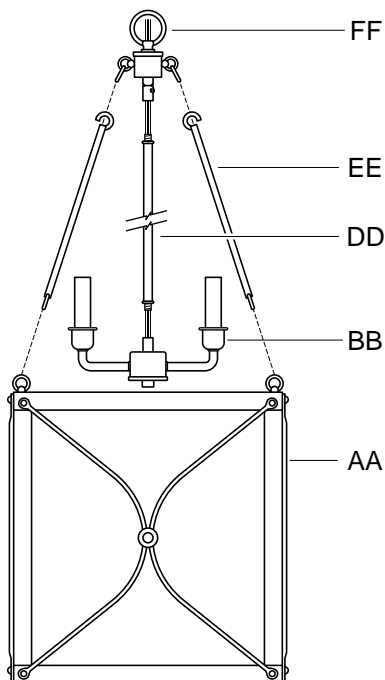

- Coloque la cadena (JJ) a el bucle superior (FF) con el eslabón conector de la cadena (NN).
- Levante la cadena (JJ) y el cuerpo principal (AA) hasta la caja de alimentación para determinar la longitud deseada para la instalación.
- Identifique el eslabón de la cadena que necesita abrir para quitar el exceso de cadena.
- Utilizando dos pares de pinzas, abra el eslabón de la cadena.
- Quite y deseche el exceso de cadena.

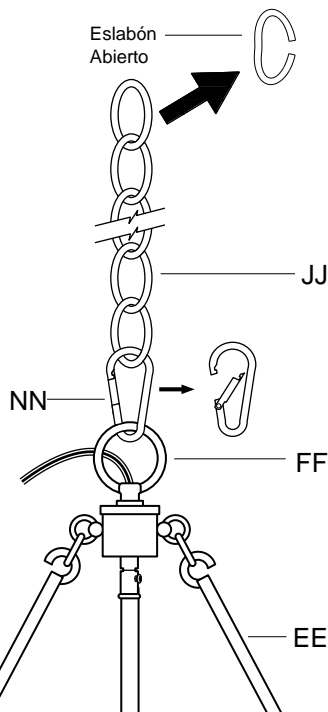

INSTALACIÓN (continuado)

- Deslice el aro roscado (MM) en la cadena (JJ), seguido por la cubierta (CC).
- Conecte la cadena (JJ) al bucle roscado (OO) utilizando un eslabón conector (NN).

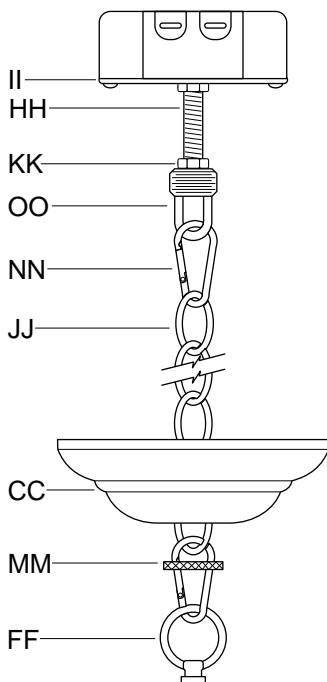

- Pase el cordón y el cable a tierra del luminario en el agujero central del bucle roscado (OO), por el centro de la boquilla (HH), y fuera de la caja de alimentación.
- Continúe pasando el cordón y el cable a tierra del luminario hasta que no quede exceso de cable ni de cordón.
- Corte cualquier exceso del cordón y del cable a tierra del luminario, dejando una longitud de 6 pulgadas (15,24 cm), que se extiende desde la caja de alimentación.
- Divida el cable a la mitad y pele 3/8 pulg. (9,5 mm) del aislamiento de cada cable

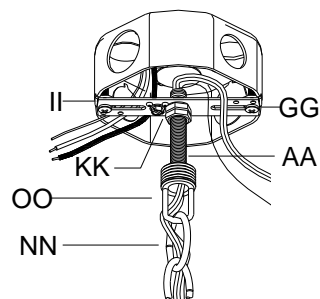
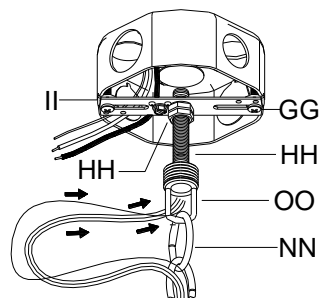

INSTALACIÓN (continuado)

NOTA: Si tiene dudas con las conexiones eléctricas, consulte el código eléctrico de su localidad para los métodos aprobados para las conexiones a tierra.

- Enrolle el cable tierra del luminario alrededor del tornillo de tierra y deje que el cable extienda 4 pulg. (10,16 cm).
- Apriete el tornillo de tierra contra la ménsula de montaje (II).
- Conecte el cable negro de alimentación con el cable liso usando una tuerca para cables (LL).
- Conecte el cable blanco de alimentación con el cable acanalado usando una tuerca para cables (LL).
- Conecte el cable a tierra del luminario con el cable a tierra de alimentación usando una tuerca para cables (LL).
- Envuelva todas las conexiones de los cables con cinta de aislar para una conexión más segura
- Con cuidado, meta todas las conexiones de cables en la caja de salida.

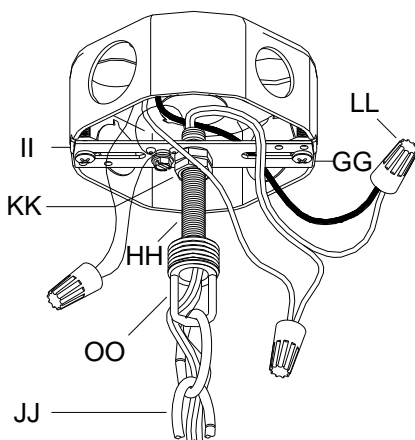

- Deslice la cubierta (CC) hasta la cadena (JJ), hacia la caja de alimentación y contra la superficie del techo.
- Deslice el aro roscado (MM) hasta la cadena (JJ) y enrósquelo en el bucle roscado (OO) para asegurar la cubierta (CC) al ras contra la superficie del techo.

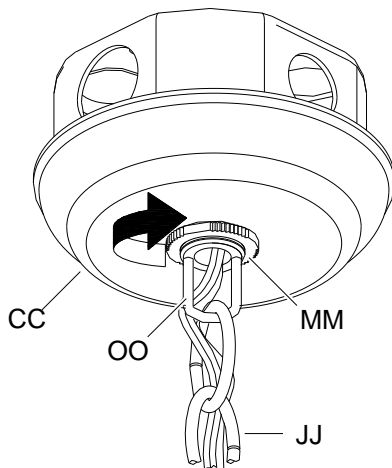

INSTALACIÓN (continuado)

NOTA: No exceda una bombilla incandescente de 60 vatios, un SBCFL de 13 vatios, o una bombilla LED equivalente.

- Instale un foco incandescentes, un SBCFL (Focos Fluorescentes Compactos con Balasto Integrado), o un foco LED equivalente en cada zócalo.

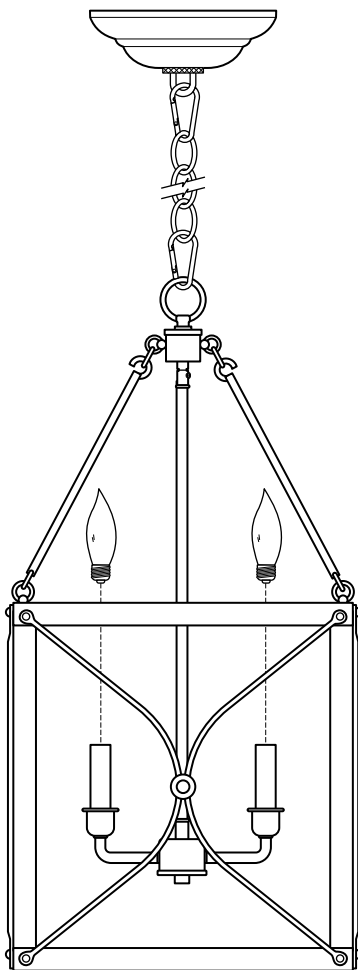

OPERACIÓN

- Conecte la alimentación en el disyuntor o caja de fusibles.
- Gire el interruptor de la luz para activar el aparato.

CUIDADO Y LIMPIEZA

NOTA: No use limpiadores con químicos, solventes o abrasivos fuertes. Use sólo un paño seco para sacudir o limpiar con cuidado.

MANTENIMIENTO DEL EXTERIOR

- Use un paño limpio y seco o ligeramente humedecido y limpie la superficie de la linterna.

MANTENIMIENTO DEL INTERIOR

- Apague la potencia a la linterna de manera de desconectando el disyuntor o quitando el fusible en la caja de fusibles.
- Use un paño limpio y seco o ligeramente humedecido y limpie la superficie de la linterna.

SOLUCIÓN DE PROBLEMAS

Problema	Solución
La luz no se enciende.	<ul style="list-style-type: none"><input type="checkbox"/> Asegúrese de que la energía eléctrica esté encendida.<input type="checkbox"/> Pruebe o cambie el interruptor.<input type="checkbox"/> Verifique los cableado.<input type="checkbox"/> Cambie la bombilla.
El fusible se funde o el disyuntor de circuitos se dispara cuando se enciende la luz.	<ul style="list-style-type: none"><input type="checkbox"/> Verifique las conexiones de los cables.

GARANTÍA

LO QUÉ ESTÁ CUBIERTO

El fabricante garantiza que este accesorio de iluminación está libre de defectos en materiales y mano de obra por un período de cinco (5) años a partir de la fecha de compra. Esta garantía se aplica sólo al comprador original y únicamente a los productos utilizados en condiciones normales de uso y servicio. Si el producto se encuentra defectuoso, la única obligación del fabricante, y su solución exclusiva, es la reparación o sustitución del producto, a discreción del fabricante, siempre que el producto no ha sido dañado por mal uso, abuso, accidente, modificaciones, alteraciones, negligencia o mal manejo.

LO QUE NO ESTÁ CUBIERTO

Esta garantía no se aplicará a cualquier producto que haya sido instalado de forma incorrecta o usado de manera que no conforme con las instrucciones suministradas con el producto. Esta garantía no se aplicará a una falla del producto como resultado de un accidente, mal uso, abuso, negligencia, alteración o instalación defectuosa, o cualquier otra falla no relacionada con defectos de material o mano de obra. Esta garantía no se aplicará a el acabado de cualquier parte del producto, tal como la superficie y / o la intemperie, ya que esto se considera como uso normal.

El fabricante no garantiza y especialmente niega cualquier garantía, ya sea expresa o implícita, de aptitud para un fin en particular, que no sea la garantía contenida en el presente documento. El fabricante declina específicamente cualquier responsabilidad y no será responsable por cualquier pérdida o daño consecuente o incidental, incluyendo pero no limitado a cualquier coste laboral / gastos involucrados en la sustitución o reparación de dicho producto.

Comuníquese con el Equipo de Servicio al Cliente al 1-800-345-0542.



2618-327

PENDENTIF CHAÎNE AVEC 4 LUMIÈRES

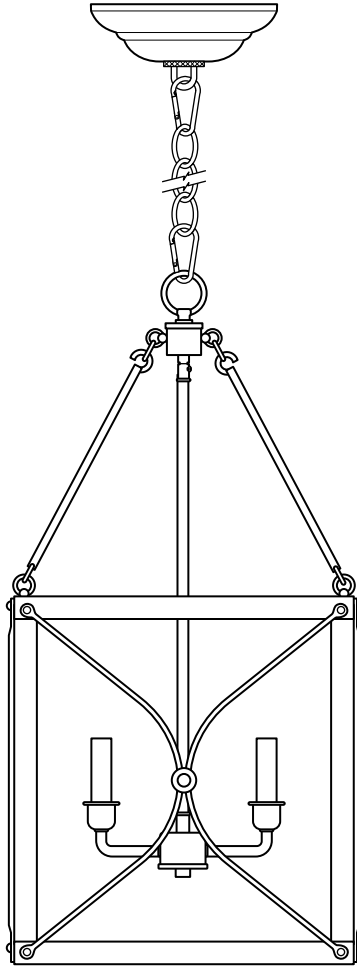

Questions, problèmes, pièces manquantes? Avant de retourner au magasin,
appeler Cordelia Service à la clientèle
8:00 – 18:00, HNE, Lundi – Vendredi

1-800-345-0542

CONSIGNES DE SÉCURITÉ

AVERTISSEMENT: Déconnecter l'alimentation avant le retrait ou l'installation d'un luminaire d'éclairage.

- ❑ Avant de commencer l'installation de ce luminaire ou à la dépose d'un précédent luminaire, débrancher l'alimentation en désactivant le disjoncteur ou en retirant le fusible de la platine de fusibles.
- ❑ Consulter un électricien qualifié si vous avez des questions électriques ou si vous avez besoin de remplacer le pilote.
- ❑ Si vous avez des non-électriques questions au sujet de ce luminaire, veuillez contacter notre équipe de Service Clientèle au 1-800-345-0542.

PLANIFICATION DE L'INSTALLATION

NOTE: Conservez votre reçu et ces instructions à la preuve d'achat.

- ❑ Lire toutes les instructions avant assemblage et l'installation.
- ❑ Avant de commencer l'installation du luminaire ou la dépose d'un précédent luminaire, débrancher l'alimentation en désactivant le disjoncteur ou en retirant le fusible de la platine de fusibles.
- ❑ Pour éviter d'endommager le produit, assembler sur un doux et non abrasif surface tels que tapis ou un morceau de carton.

OUTILS NÉCESSAIRES



Tournevis
Cruciforme



Tournevis à
Tête Plate



Coupe-
fil



Pince à
Dénuder



4 ampoules à
incandescence
60 W, ou ampoules
de CFL 13 W, ou
DEL équivalentes



Échelle



Ruban
Électrique



Lunettes de
Protection

CONTENU DU PAQUET (non illustré à taille réelle)

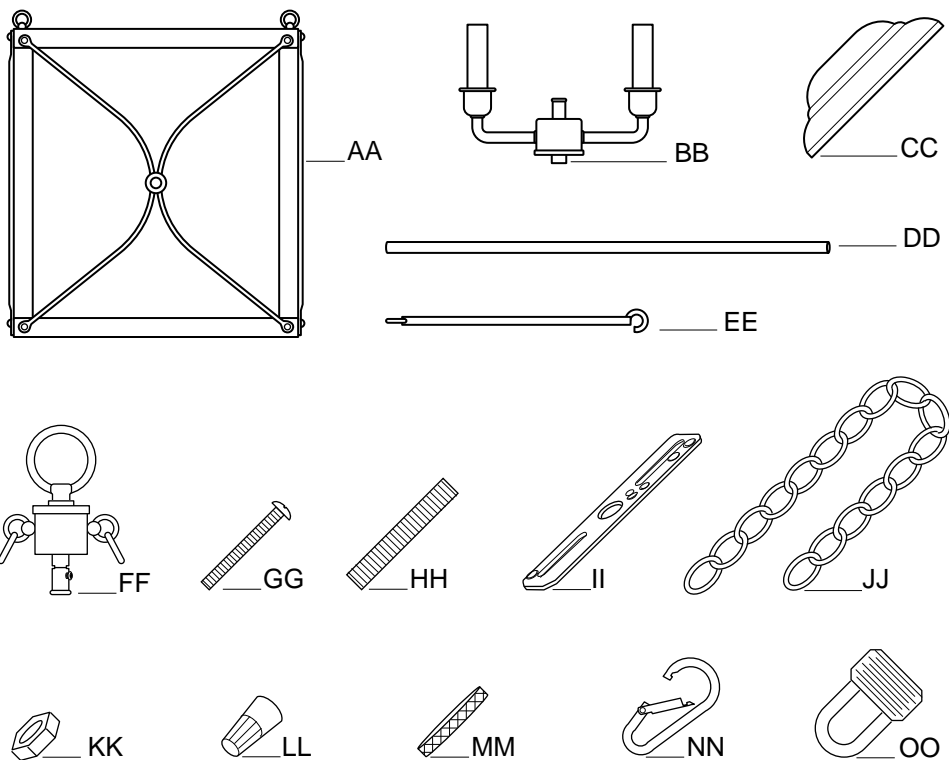

Partie	Description	Quantité
AA	Cage	1
BB	Grappe de Lumière	1
CC	Pavillon	1
DD	Tube Central	1
EE	Tige avec Crochets	4
FF	Anneau de Suspension	1
GG	Vis de Montage	2
HH	Tige Filetée	1
II	Plaque de Fixation	1

Partie	Description	Quantité
JJ	Chaîne du 1,5m (5 pi)	1
KK	Écrou Hexagonaux	2
LL	Capuchon de Connexion	3
MM	Anneau Fileté	1
NN	Connecteur de Maillon de Chaîne	2
OO	Anneau à Collier Fileté	1

INSTALLATION

- Vissez les deux écrous hexagonaux (KK) sur la tige filetée (HH) jusqu'à ce qu'ils atteignent le milieu de la tige.
- Vissez la tige filetée (HH) dans le trou central de la plaque de fixation (II) jusqu'à ce qu'environ 1/3 de la tige soit inséré. Ne serrez pas les écrous hexagonaux (KK).
- Tirez les fils d'alimentation et le fil de terre de la boîte de sortie hors de la boîte de sortie.
- Installez la plaque de fixation (II) sur la boîte de sortie en faisant passer les vis de montage (GG) dans les fentes de la plaque de fixation (II) avant de les visser dans les trous de montage de la boîte de sortie.

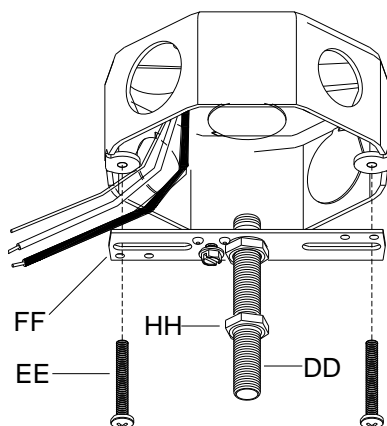

- Vissez l'anneau à collier fileté (OO) sur l'extrémité inférieure de la tige filetée (HH), en lui faisant faire de 8 à 9 rotations.
- Serrez l'écrou hexagonal du bas (KK) contre l'anneau à collier fileté (OO).
- Placez le pavillon (CC) sur la boîte de sortie.
- Vissez l'anneau à collier fileté (OO) jusqu'à ce que le milieu du collier fileté (OO) soit aligné avec le bas du pavillon (CC).
- Retirez le pavillon (CC) et serrez l'écrou hexagonal (KK) contre la plaque de fixation (II).

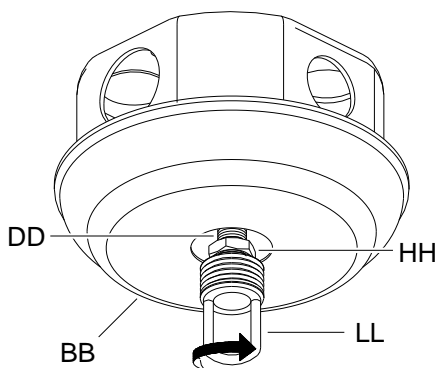

INSTALLATION (continue)

- ❑ Vissez le tube central (DD) sur la grappe de lumière (BB).
- ❑ Vissez la boucle supérieure (FF) sur le tube central (DD).
- ❑ Connectez la boucle supérieure (FF) à chaque boucle située dans les coins de la cage (AA) à l'aide d'une tige avec crochets (EE).

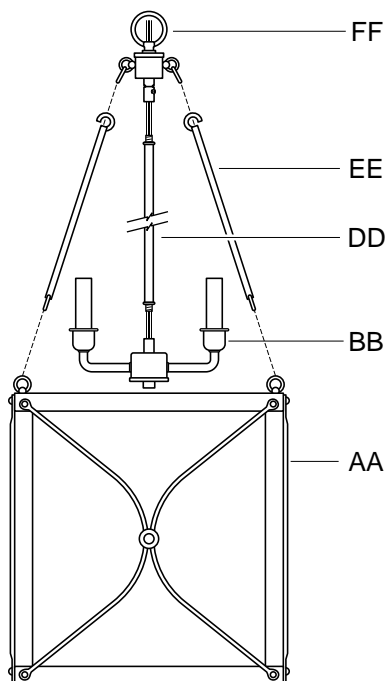

- ❑ Fixer la chaîne (JJ) de anneau de suspension (FF) en utilisant le lien de la chaîne de connecteur (NN).
- ❑ Soulevez la chaîne (JJ) et le corps du luminaire (AA) jusqu'à la boîte de sortie pour mesurer la longueur de chaîne désirée pour l'installation.
- ❑ Identifiez le maillon que vous devez ouvrir pour retirer l'excédent de chaîne.
- ❑ Utilisez deux paires de pinces pour ouvrir le maillon.
- ❑ Retirez la portion excédentaire de la chaîne.

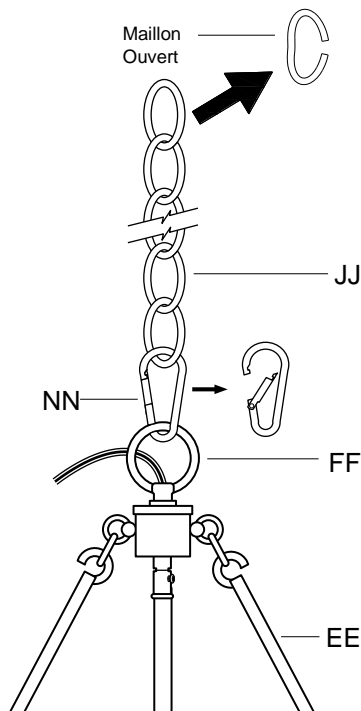

INSTALLATION (continue)

- Glissez l'anneau fileté (MM) sur la chaîne (JJ), suivi du pavillon (CC).
- Fixez la chaîne (JJ) à la anneau à collier fileté (OO) à l'aide d'un connecteur de maillon de chaîne (NN).

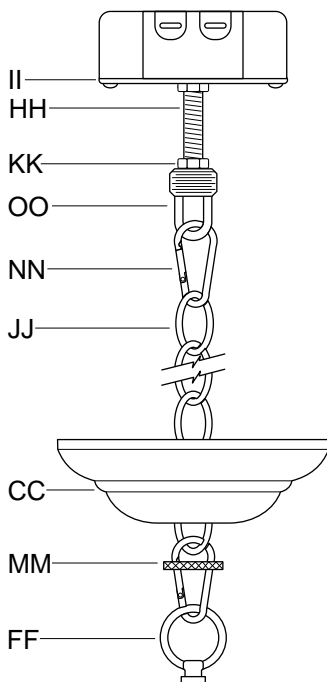

- Faites passer le cordon et le fil de terre du luminaire dans le trou central de l'anneau à collier fileté (OO), puis à travers la tige filetée (HH), et hors de la boîte de sortie.
- Continuez à faire passer le cordon et le fil de terre jusqu'à ce que les deux soient bien tendus.
- Coupez l'excédent du cordon et du fil de terre pour ne laisser qu'environ 15,24 cm (6 po.) hors de la boîte de sortie.
- Dénudez chacun des fils sur une longueur d'environ 9,5 mm (3/8 po.).

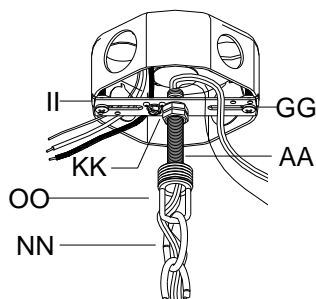
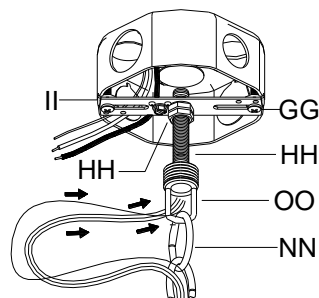

INSTALLATION (continue)

NOTE: Si vous avez des questions concernant l'installation électrique, veuillez consulter le code de l'électricité en vigueur dans votre province pour connaître les méthodes de mise à la terre approuvées.

- Enroulez le fil de terre du luminaire autour de la vis de terre, en laissant dépasser le fil sur une longueur d'environ 10,16 cm (4 po.).
- Serrez la vis de terre contre la plaque de fixation (II).
- Reliez le fil d'alimentation noir au fil noir du luminaire à l'aide d'un capuchon de connexion (LL).
- Reliez le fil d'alimentation blanc au fil blanc du luminaire à l'aide d'un capuchon de connexion (LL).
- Reliez le fil de terre du luminaire et le fil de terre de la boîte de sortie à l'aide d'un capuchon de connexion (LL).
- Enroulez toutes les connexions avec du ruban isolant pour plus de sécurité.
- Rangez soigneusement toutes les connexions de fils dans la boîte de sortie.

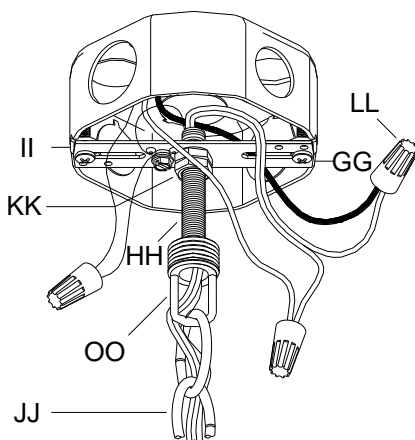

- Faites glisser le pavillon (CC) le long de la chaîne (JJ), en direction de la boîte de sortie jusqu'à ce qu'il repose contre le plafond.
- Glissez l'anneau fileté (MM) le long de la chaîne (JJ) et vissez-le sur le collier fileté de l'anneau (OO) pour fixer le pavillon (CC) solidement contre le plafond.

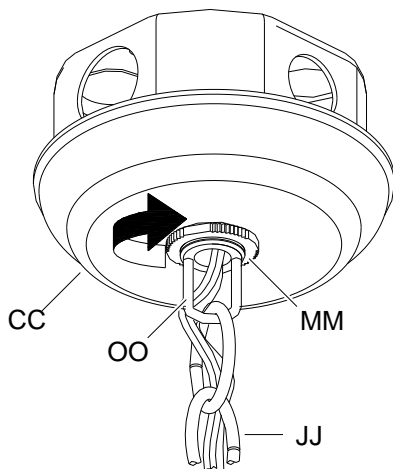

INSTALLATION (continue)

NOTE: La puissance de l'ampoule incandescente ne doit pas dépasser 60 watts, un lampe fluocompacté à ballast intégré ne doit pas dépasser 13 watts, ou un lampe DEL équivalent.

- Installez un ampoule incandescente, un lampe fluocompacté à ballast intégré, ou DEL équivalent dans un douille de le corps du luminaire (AA).

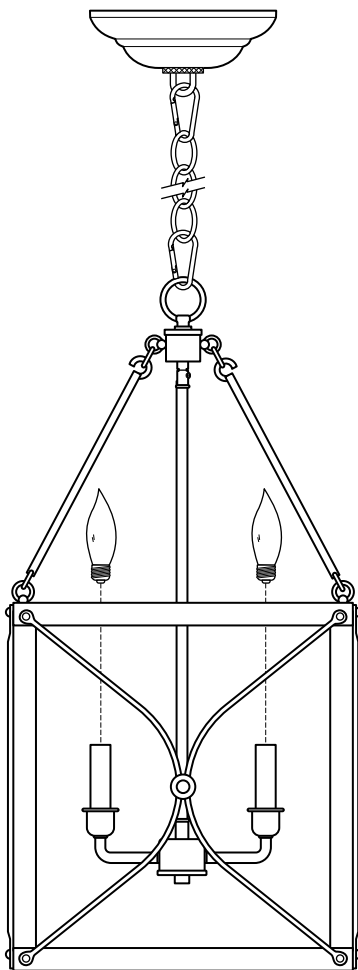

OPÉRATION

- Mettez sous tension au niveau du disjoncteur ou des fusibles.
- Allumez l'interrupteur pour activer l'appareil.

ENTRETIEN ET NETTOYAGE

NOTE: N'utilisez aucun produit de nettoyage contenant des agents chimiques, des solvants ou des abrasifs durs. Utilisez uniquement un linge doux et sec pour enlever la poussière en essuyant délicatement

ENTRETIEN EXTÉRIEUR

- Utilisez un linge sec ou légèrement humide et essuyez le luminaire.

ENTRETIEN INTÉRIEUR

- Coupez tout le courant au niveau du disjoncteur ou retirez le fusible de la boîte de fusible.
- Utilisez un linge sec ou légèrement humide et essuyez le luminaire.

DÉPANNAGE

Problème	Solution
La lumière ne s'allume pas.	<ul style="list-style-type: none"><input type="checkbox"/> Ouvrez l'interrupteur ou le disjoncteur.<input type="checkbox"/> Vérifiez ou remplacez l'interrupteur.<input type="checkbox"/> Vérifiez les connexions électriques.<input type="checkbox"/> Changer l'ampoule.
Le fusible brûle ou le disjoncteur saute lorsqu'on allume le luminaire.	<ul style="list-style-type: none"><input type="checkbox"/> Vérifiez les connexions électriques.

GARANTIE

CE QUI EST COUVERT

Le fabricant garantit ce luminaire est exempt de défauts de matériaux et de fabrication pour une période de cinq (5) ans à compter de la date d'achat. Cette garantie s'applique uniquement à l'acheteur d'origine et uniquement aux produits utilisés dans une utilisation normale. Si le produit s'avère défectueux, la seule obligation du fabricant, et votre seul recours, consiste à réparer ou à remplacer le produit, à la discrétion du fabricant, pourvu que le produit n'ait pas fait l'objet d'un usage inadéquat ou abusif, d'un accident, de modifications, d'altérations, de négligence ou d'une mauvaise manipulation.

CE QUI N'EST PAS COUVERT

Cette garantie ne s'applique pas à tout produit qui se trouve à avoir été incorrectement installé, configuré, ou utilisé de quelque façon pas conformément aux instructions fournies avec le produit. Cette garantie ne s'applique pas à une défaillance du produit à la suite d'un accident, un abus, une négligence, une modification, ou une mauvaise installation, ou tout autre manquement, non liée à un défaut de matériau ou de fabrication. Cette garantie ne s'applique pas à la finition d'une partie du produit, comme la surface et / ou l'altération, car cela est considéré usure normale.

Le fabricant ne garantit pas et décline spécifiquement toute garantie, expresse ou implicite, d'adéquation à un usage particulier, autre que la garantie contenue dans ce document. Le fabricant décline expressément toute responsabilité et ne peut être tenu responsable de toute perte ou dommage indirect ou accessoire, y compris mais sans s'y limiter, les coûts du travail / dépenses impliqués dans le remplacement ou la réparation dudit produit.

Contactez l'équipe du Service à la Clientèle au 1-800-345-0542.