

**Chain Door Stop**

Tope de puerta con cadena

Arrêt de porte à chaîne

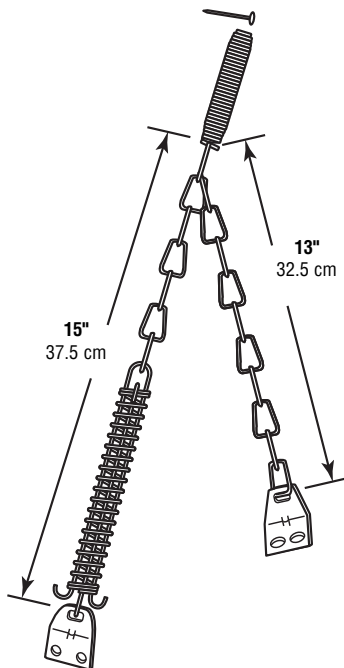

**NOTE:** Installation drawings are typical for this style of replacement part. They may not show a part identical to the one you are installing.

**NOTA:** Los dibujos para la instalación son genéricos para repuestos de este tipo; por lo que podrían no mostrar una pieza idéntica a la que usted esté instalando.

**REMARQUE :** Les dessins d'installation sont typiques pour ce style de pièce de rechange. Ils pourraient ne pas illustrer une pièce identique à celle que vous installez.

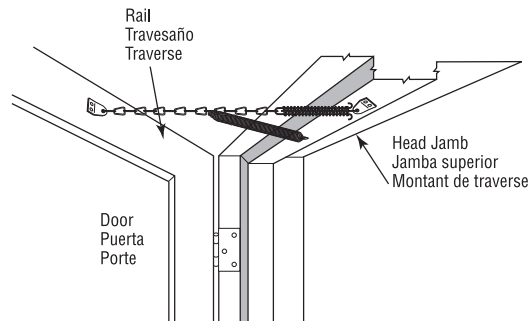

**INSTALLATION INSTRUCTIONS:** (Use On Outswing Doors Only.)

**CAUTION:** Read Carefully to Avoid Misdriiling Door.

**STEP 1:** Locate bracket with large compression spring attached to the head jamb of door approximately 17" from hinged side of jamb. Pre-drill using 1/8" drill bit. Bracket should be angled slightly toward the hinged side and must be located on jamb so that it clears door when closed. Install with 2-#10 x 3/4" sheet metal screws.

**STEP 2:** Assemble remaining bracket to loose end of chain by inserting S-hook to bracket and chain link. Open door to 90° and extend chain with bracket in place to meet top door rail; mark location of holes and pre-drill with 1/8" drill bit. Remove bracket from chain and install to door frame with 2- #10 x 3/4" sheet metal screws. Use any link necessary, when reattaching chain to bracket, that properly regulates door opening.

**STEP 3:** Close door and select link that hangs at bottom of loop. Attach one end of small (hold-up) spring into link; place other end of spring thru nail head and nail into head jamb 1" from face of door. This hold-up spring should not be stretched over 1/4" when door is closed.

**INSTRUCCIONES PARA INSTALAR:** (Sólo para uso en puertas que abren hacia fuera).

**CUIDADO:** Lea cuidadosamente para evitar taladrar la puerta erradamente.

**PASO 1:** Coloque el soporte con el resorte de compresión grande en la jamba superior de la puerta aproximadamente a 43 cm de la jamba vertical abisagrada. Taladre 2 orificios piloto con una broca de 1/8". El soporte debe estar levemente inclinado hacia el lado abisagrado y debe colocarse en la jamba de modo que la puerta no lo golpee al cerrar. Instale con 2 tornillos autoenroscantes No. 10 x 3/4" para metal.

**PASO 2:** Ensamble el otro soporte en el extremo suelto de la cadena insertando el gancho "S" en el soporte y un eslabón de la cadena. Abra la puerta 90° y extienda la cadena colocando el soporte en posición para que se encuentre con el travesaño superior de la puerta; marque la posición de los orificios y taladre 2 orificios piloto con una broca de 1/8". Saque el soporte de la cadena e instale 2 tornillos autoenroscantes No. 10 x 3/4" para metal. Al reinstalar la cadena en el soporte hágalo de cualquier eslabón que sea necesario para regular la abertura de la puerta.

**PASO 3:** Cierre la puerta y seleccione el eslabón que cuelga en la parte inferior. Instale un extremo del resorte pequeño de retención en el eslabón y el otro extremo inserte un clavo con cabeza y clavélo en la jamba superior a 25 mm de la cara de la puerta. Este resorte de retención no debe estirarse más de 6mm cuando la puerta esté cerrada.

**INSTRUCTIONS D'INSTALLATION:** (Utilisez sur les portes ouvrant vers l'extérieur seulement.)

**ATTENTION:** Lisez attentivement pour éviter les erreurs de perçage de la porte.

**ÉTAPE 1:** Positionnez le support doté d'un grand ressort à compression installé sur le montant de traverse de la porte à environ 43 cm du montant de porte du côté des charnières. Percez des orifices en utilisant une mèche de 1/8". Le support devrait être installé légèrement en angle vers le côté des charnières et doit être situé sur le montant de manière à dégager la porte lorsqu'elle est fermée. Installez en utilisant 2 vis à métal #10 x 3/4".

**ÉTAPE 2:** Assemblez l'autre support à l'extrémité libre de la chaîne en insérant le crochet en S dans le support et le maillon de la chaîne. Ouvrez la porte à 90° et prolongez la chaîne avec le support en place sur la traverse de la porte. Marquez les orifices et percez avec une mèche de 1/8". Retirez le support de la chaîne et installez-le sur le châssis de porte avec les 2 vis à métal #10 x 3/4". Pour relier la chaîne au support, utilisez le maillon de chaîne le plus adéquat pour le bon fonctionnement de la porte.

**ÉTAPE 3:** Fermez la porte et choisissez le maillon qui est suspendu au bas de la boucle. Attachez une extrémité du petit ressort (de retenue) dans le maillon; placez l'autre extrémité à travers la tête de clou et clouez dans la traverse de porte à 25 mm de la surface de la porte. Ce ressort de retenue ne devrait pas être étiré à plus de 6 mm quand la porte est fermée.

**PRIME-LINE®**

26950 San Bernardino Ave., Redlands, CA 92374

© 2010 Prime-Line Products