

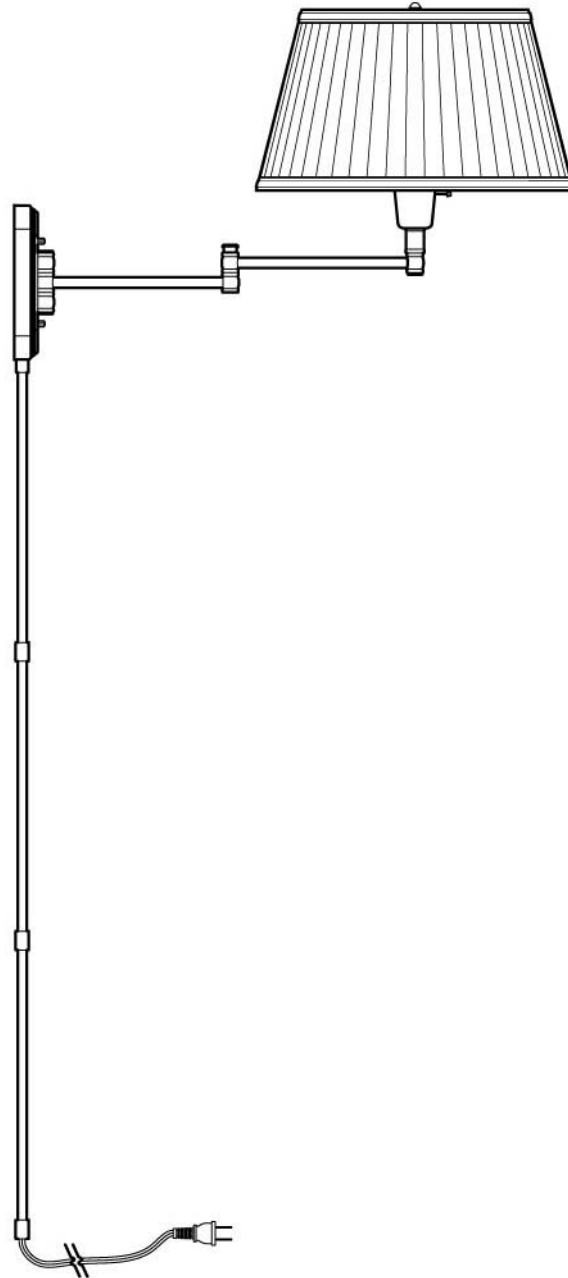

INSTRUCTIONS MANUAL

SWING ARM LAMP

HOME DEPOT SKU# 415-701 (UPC# 046335829725)



Thank you for purchasing this Hampton Bay swing arm lamp. This product has been manufactured with the highest standards of safety and quality.

FEATURES:

1. Durable steel construction

QUESTIONS, PROBLEMS, MISSING PARTS:

Before returning to your local Home Depot, please call our Customer Service Team at 1-877-527-0313 or visit www.homedepot.com. Please reference your SKU (415-701) or UPC (046335829725).

CAUTION:

1. CONSULT A QUALIFIED ELECTRICIAN IF YOU HAVE ANY ELECTRICAL QUESTIONS.
2. If you have any non-electrical questions about this fixture, please call our Customer Service Team at 1-877-527-0313 or visit www.homedepot.com. Please reference your SKU (415-701) or UPC (046335829725).
3. KEEP your receipt and these Instructions for Proof of Purchase.

IMPORTANT SAFETY INSTRUCTIONS:

This product has a polarized plug (one blade is wider than the other) as a feature to reduce the risk of electric shock. This plug will fit in a polarized outlet only one way. If the plug does not fit fully in the outlet, reverse the plug. If it still does not fit, contact a qualified electrician. Never use with an extension cord unless plug can be fully inserted. Do not alter the plug.

PARTS INCLUDED FOR ASSEMBLY (parts are not to scale):

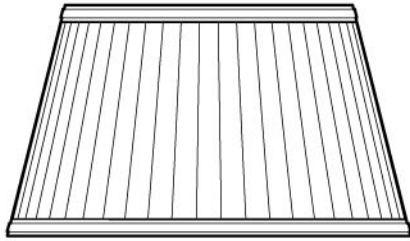

1 ea Shade (#5)

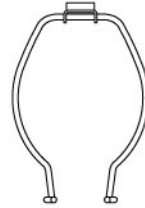

1 ea Harp (#2)



1 ea Finial
(#6)

ASSEMBLY INSTRUCTIONS:

1. Carefully unpack the fixture. Lay out all parts on a clean surface.
2. Before continuing Assembly, please proceed to the Installation Instructions.
3. Attach the Harp (#2) to the Socket Cup (#3) of the Main Fixture Body (#1), as shown. **(Fig. 1)**
4. Screw the Light Bulb (#4) into lamp's socket, as shown. **(Fig. 1)**
5. Place the Shade (#5) on top of the Harp (#2). Secure the Shade (#5) to the Harp (#2) using the Finial (#6), as shown. **(Fig. 1)**
6. Slide the Cord Cover (#7), Cord Cover (#8), and Cord Cover (#9) up the Cord (#10). Screw Cord Cover (#7) to the Canopy (#11). Screw Cord Cover (#8) to Cord Cover (#7). Screw Cord Cover (#9) to Cord Cover (#8). **(Fig. 1)**
7. Connect the Polarized Plug (#12) to a standard 110/120 V wall receptacle (not shown).

ASSEMBLY:

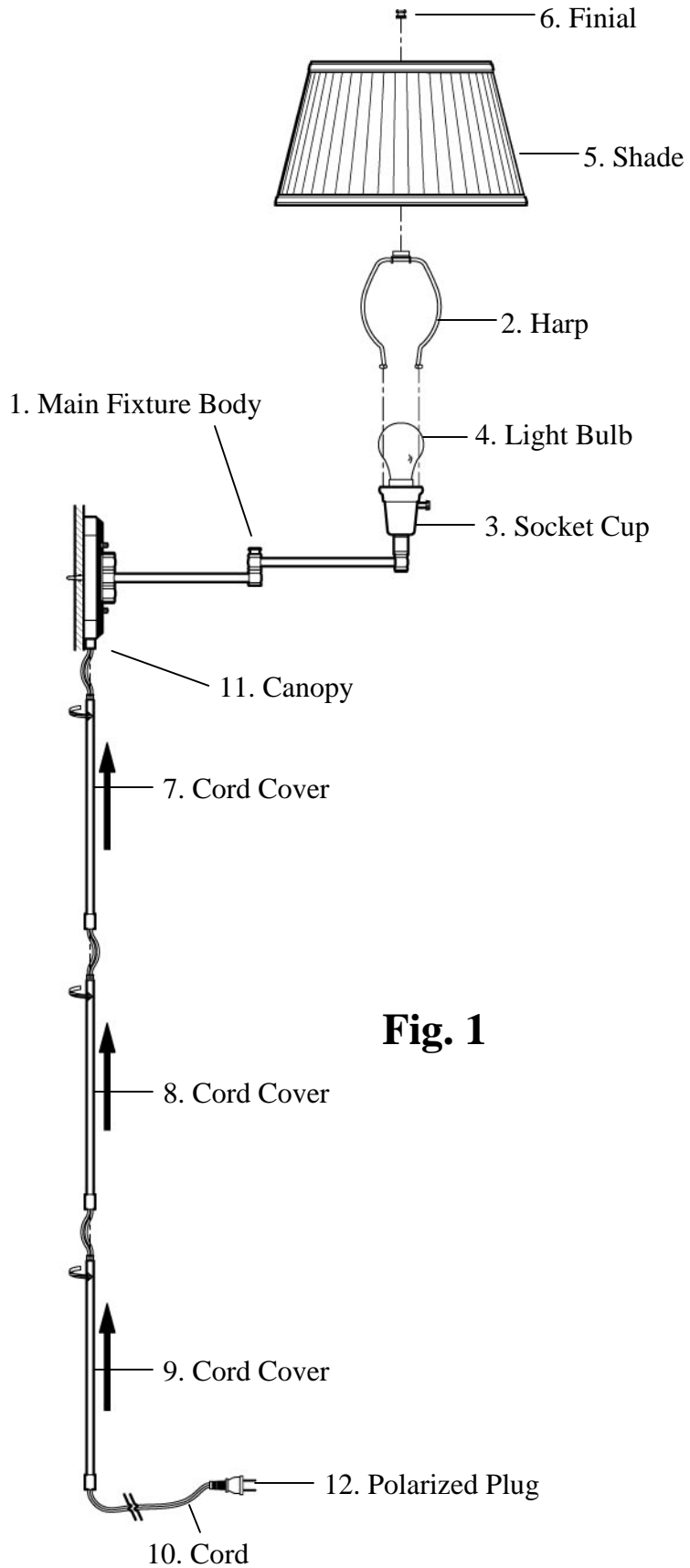
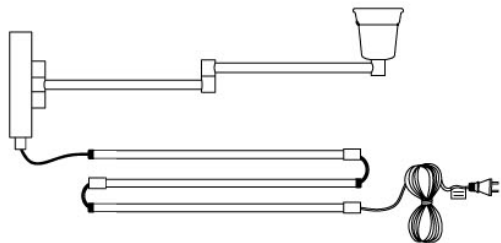

Fig. 1

PARTS INCLUDED FOR INSTALLATION (parts are not to scale):



1 ea Main Fixture Body (#1)



2 ea Mounting
Screws (#16)



2 ea Lock Nuts
(#19)

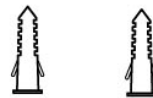

2 ea Ceiling
Anchors (#17)



1 ea Mounting
Plate (#13)

INSTALLATION INSTRUCTIONS:

1. Place the Mounting Plate (#13) onto the desired location. Mark the location of the mounting holes of the Mounting Plate (#13). **(Fig. 2)**
2. Remove the Mounting Plate (#13) from the desired location. Drill appropriately sized Wall Holes (#14) at the marked mounting hole locations. Insert Ceiling Anchors (#17) into the Wall Holes (#14). **(Fig. 2)**
3. Replace the Mounting Plate (#13) onto the desired location. Feed the Mounting Screws (#16) through the mounting holes of the Mounting Plate (#13) and thread them into the Ceiling Anchors (#17). Tighten the Mounting Screws (#16) until the Mounting Plate (#13) is securely flush against the wall. **(Fig. 2)**
4. Place the Canopy (#11) of the Main Fixture Body (#1) over the Mounting Plate (#13) making sure the Fixture Screws (#18) feed through the mounting holes of the Canopy (#11). Thread the Lock Nuts (#19) onto the Fixture Screws (#18) until the Canopy (#11) is securely flush against the wall. **(Fig. 3)**

INSTALLATION:

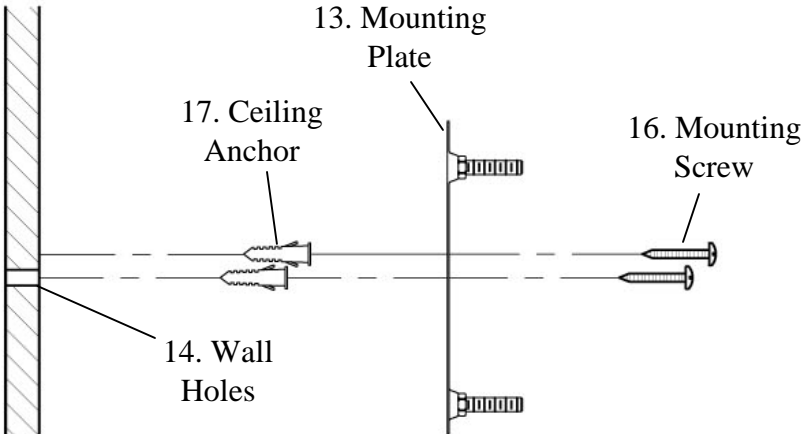

Fig. 2

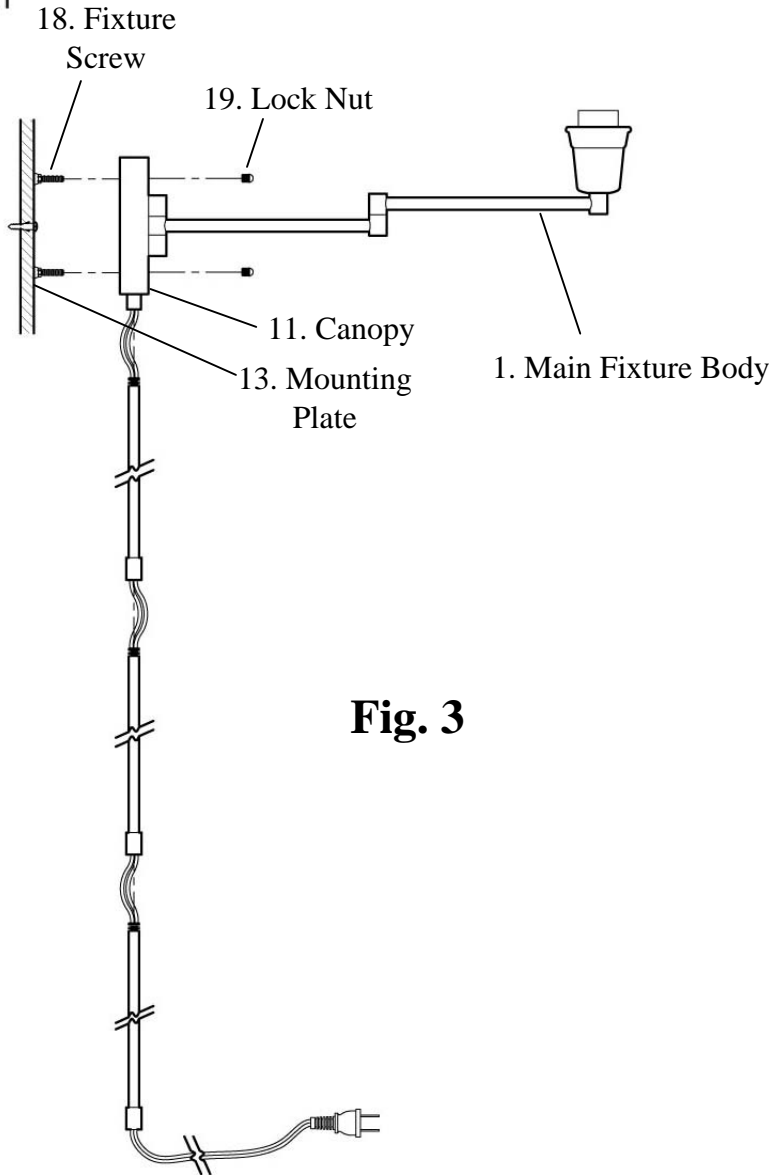

Fig. 3

TROUBLESHOOTING:

| | Possible Cause | Corrective Action |
|-----------------------------|---|------------------------------------|
| The light does not turn on. | Wall switch or circuit breaker is off. | Turn on switch or circuit breaker. |
| | Light bulb may be dead. Test light bulb in a known working light fixture. | Replace light bulb. |
| | Light bulb is loose. | Tighten light bulb in socket. |

PRODUCT MAINTENANCE:

1. Disconnect fixture's plug from wall receptacle.
2. To clean the fixture, use a dry or slightly dampened clean cloth (use clean water, never a solvent) to wipe the surface of the fixture.
3. Do not use any cleaners with chemicals, solvents or harsh abrasives. If necessary, use a mild soap to clean off any dirt or stains.

LIMITED WARRANTY

The manufacturer warrants this lighting fixture to be free from defects in materials and workmanship for a period of one (1) year from date of purchase. This warranty applies only to the original consumer purchaser and only to products used in normal use and service. If this product is found to be defective, the manufacturer's only obligation, and your exclusive remedy, is the repair or replacement of the product at the manufacturer's discretion, provided that the product has not been damaged through misuse, abuse, accident, modifications, alterations, neglect or mishandling. This warranty shall not apply to any product that is found to have been improperly installed, set-up, or used in any way not in accordance with the instructions supplied with the product. This warranty shall not apply to a failure of the product as a result of an accident, misuse, abuse, negligence, alteration, or faulty installation, or any other failure not relating to faulty material or workmanship. This warranty shall not apply to the finish on any portion of the product, such as surface and/or weathering, as this is considered normal wear and tear. **The manufacturer does not warrant and specially disclaims any warranty, whether expressed or implied, of fitness for a particular purpose, other than the warranty contained herein. The manufacturer specifically disclaims any liability and shall not be liable for any consequential or incidental loss or damage, including but not limited to any labor/expense costs involved in the replacement or repair of said product.**



MANUAL DE INSTRUCCIONES

LÁMPARA CON BRAZO MÓVIL

HOME DEPOT SKU# 415-701 (UPC# 046335829725)

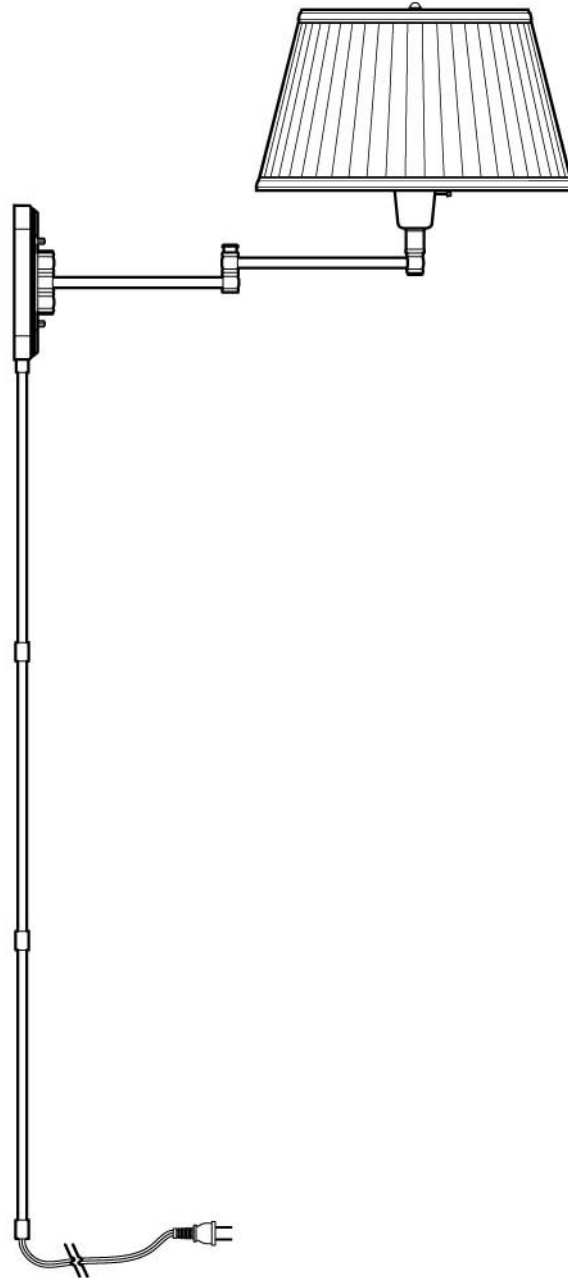

Gracias por comprar esta lámpara con brazo móvil de Hampton Bay. Este producto ha sido fabricado siguiendo las normas más estrictas en materia de seguridad y calidad.

CARACTERÍSTICAS:

1. Durable estructura de acero

PREGUNTAS, PROBLEMAS, PIEZAS FALTANTES:

Antes de devolver el producto a su Home Depot, llame a nuestro Equipo de Servicio al Cliente al 1-877-527-0313 o visite www.homedepot.com. Por favor, mencione el SKU (415-701) o UPC (046335829725).

PRECAUCIÓN:

1. Antes de empezar a instalar esta luminaria o a retirar una luminaria anterior, corte el suministro eléctrico apagando el interruptor de circuito o retirando el fusible en la caja de fusibles.
2. **CONSULTE A UN ELECTRICISTA CERTIFICADO ANTE CUALQUIER DUDA ELÉCTRICA.** Si tiene preguntas acerca de esta luminaria que no estén relacionadas con las conexiones eléctricas, llame a nuestro Equipo de Servicio al Cliente al 1-877-527-0313 o visite www.homedepot.com. Por favor, mencione el SKU (415-701) o UPC (046335829725).
3. **GUARDE** su recibo y estas Instrucciones como comprobante de compra.

INSTRUCCIONES DE SEGURIDAD IMPORTANTES:

Este producto tiene un enchufe polarizado (una clavija es más ancha que la otra) a fin de reducir el riesgo de descargas eléctricas. Hay una sola manera de introducir este enchufe en un toma corriente polarizado. Si el enchufe no se entra completamente en el toma corriente, dé vuelta el enchufe. Si el enchufe aún no se ajustara, contrate a un electricista calificado. Nunca lo utilice con un cable de extensión a menos que el enchufe pueda insertarse completamente. No modifique el enchufe.

PIEZAS INCLUIDAS PARA EL ENSAMBLAJE (las piezas no se muestran a escala):

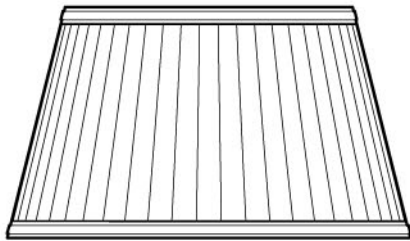

1 Pantalla (#5)



1 Arco de soporte (#2)



1 Tope (#6)

INSTRUCCIONES DE ENSAMBLAJE:

1. Desempaque la luminaria con cuidado. Coloque todas las piezas sobre una superficie limpia.
2. Antes de continuar con el montaje, prosiga con las Instrucciones de instalación.
3. Inserte el Arco de soporte (#2) en el Portalámpara (#3) del Cuerpo principal de la luminaria (#1) como se indica en el diagrama. **(Fig. 1)**
4. Enrosque el Foco (#4) en el portalámparas como se indica. **(Fig. 1)**
5. Coloque la Pantalla (#5) por encima del Arco de soporte (#2). Fije la Pantalla (#5) al Arco de soporte (#2) usando el Tope (#6) como se indica. **(Fig. 1)**
6. Inserte el Cobertor de cables (#7), el Cobertor de cables (#8) y el Cobertor de cables (#9) en el Cable (#10). Enrosque el Cobertor de cables (#7) a la Cubierta (#11). Enrosque el Cobertor de cables (#8) al Cobertor de cables (#7). Enrosque el Cobertor de cables (#9) al Cobertor de cables (#8). **(Fig. 1)**
7. Conecte el Enchufe polarizado (#12) a un toma corriente de pared estándar de 110/120 V (no se muestra en el diagrama).

ENSAMBLAJE:

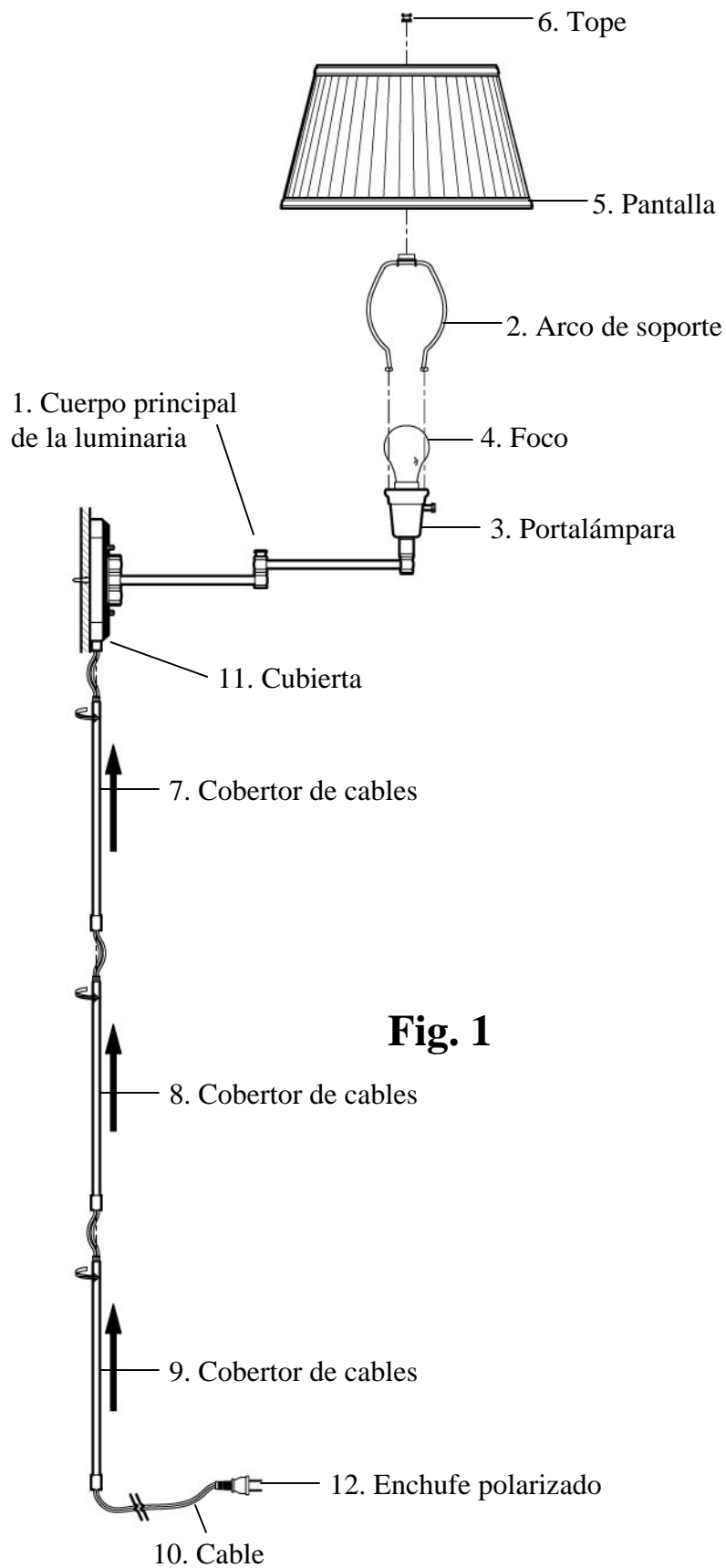
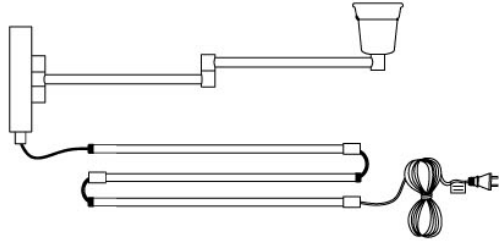

Fig. 1

PIEZAS INCLUIDAS PARA LA INSTALACIÓN (las piezas no se muestran a escala):



1 Cuerpo principal de la luminaria (#1)



2 Tornillos de montaje (#16)



2 Tuercas de seguridad (#19)

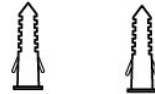

2 Taquetes para techo (#17)



1 Placa de montaje (#13)

INSTRUCCIONES DE INSTALACIÓN:

1. Coloque la Placa de montaje (#13) en el lugar deseado. Marque la ubicación de los orificios de montaje de la Placa de montaje (#13). (**Fig. 2**)
2. Retire la Placa de montaje (#13) del lugar deseado. Taladre Agujeros de pared (#14) del tamaño adecuado en los lugares marcados para los orificios de montaje. Inserte los Taquetes para techo (#15) en los Agujeros de pared (#14). (**Fig. 2**)
3. Vuelva a colocar la Placa de montaje (#13) en el sitio deseado. Pase los Tornillos de montaje (#16) por los orificios de montaje de la Placa de montaje (#13) y luego enrósquelos en los Taquetes para techo (#17). Ajuste los Tornillos de montaje (#16) hasta que la Placa de montaje (#13) quede bien asegurada contra la pared. (**Fig. 2**)
4. Coloque la Cubierta (#11) del Cuerpo principal de la luminaria (#1) sobre la Placa de montaje (#13) asegurándose de que los Tornillos de la luminaria (#18) pasen por los orificios de montaje de la Cubierta (#11). Enrosque las Tuercas de seguridad (#19) en los Tornillos de la luminaria (#18) hasta que la Cubierta (#11) quede asegurada contra la pared. (**Fig. 3**)

INSTALACIÓN:

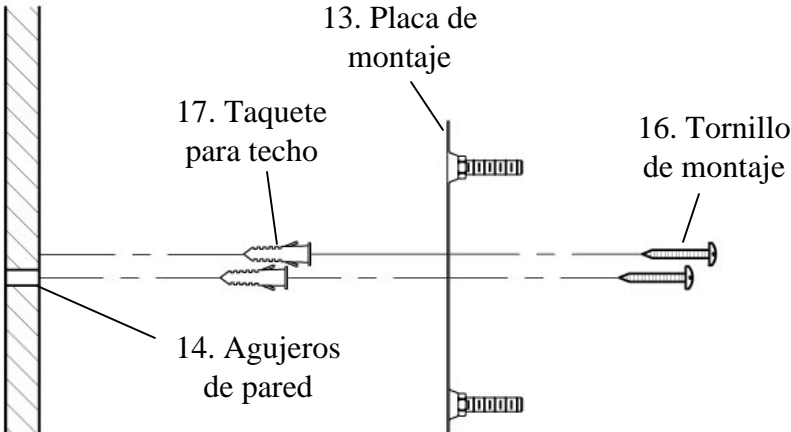

Fig. 2

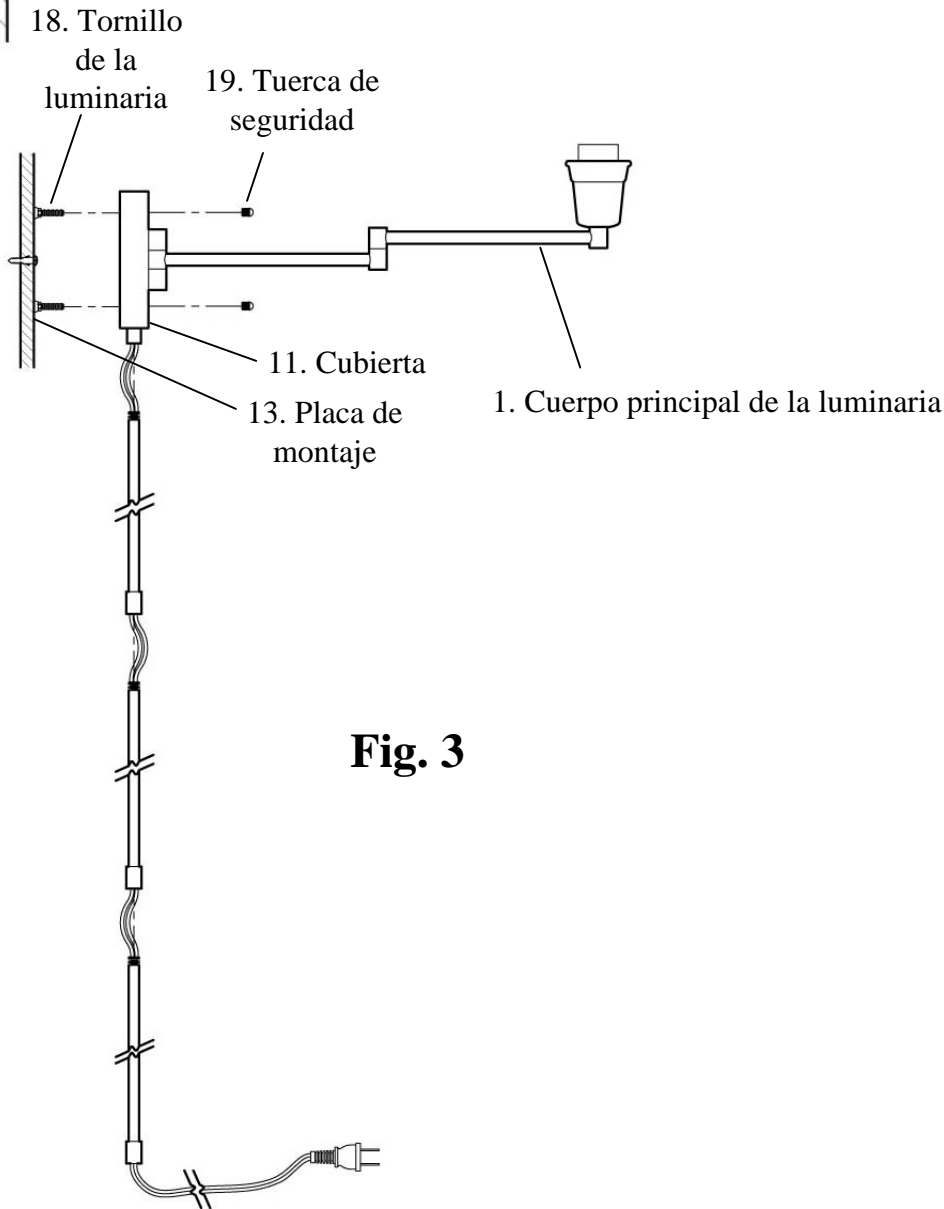

Fig. 3

SOLUCIÓN DE PROBLEMAS:

| | | |
|----------------------|--|---|
| La luz no se prende. | El interruptor de pared o el interruptor de circuito están apagados. | Encienda el interruptor o el interruptor de circuito. |
| | El foco puede estar quemado. Pruebe el foco en una luminaria que esté seguro que funciona. | Cambie el foco. |
| | El foco está suelto. | Apriete el foco en el portalámpara. |
| | | |

MANTENIMIENTO DEL PRODUCTO:

1. Desconecte el enchufe de la luminaria del toma corriente de pared.
2. Para limpiar la superficie de la luminaria, use un paño seco o ligeramente humedecido (use agua limpia, nunca un solvente).
3. No use limpiadores con químicos, solventes ni abrasivos fuertes. En caso necesario, use un detergente suave para limpiar suciedad o manchas.

GARANTÍA LIMITADA

El fabricante garantiza esta luminaria contra defectos en sus materiales y mano de obra por un plazo de uno (1) años a partir de la fecha de compra. Esta garantía aplica únicamente al comprador original y a productos bajo uso y servicio normal. Si encuentra una falla en este producto, la única obligación del fabricante, y el único recurso que usted tiene como comprador, es la reparación o el cambio del producto, a exclusiva discreción del fabricante, siempre y cuando el producto no haya sido dañado como resultado de su mal uso, accidente, modificaciones, alteraciones, negligencia o mal cuidado. Esta garantía no aplicará al producto que haya sido instalado, configurado o usado incorrectamente, en desacuerdo con las instrucciones provistas con el producto. Esta garantía no aplicará a cualquier falla del producto ocasionada por un accidente, mal uso, negligencia, alteración, mala instalación u otra falla que no esté relacionada con material o mano de obra defectuosos. Esta garantía no aplicará al acabado de ninguna parte del producto, como la superficie y/o desgaste, ya que se consideran uso y desgaste normales. **El fabricante no garantiza y niega especialmente cualquier garantía, ya sea expresa o implícita, de la capacidad para un fin en particular, que no sea la garantía incluida aquí. El fabricante renuncia específicamente a cualquier responsabilidad y no se responsabiliza por ningún tipo de pérdida o daño incidental o indirecto, incluyendo sin carácter limitativo, costos de mano de obra/gastos relacionados en el cambio o reparación de dicho producto.**



MODE D'INSTALLATION

LAMPE SUR BRAS PIVOTANT

HOME DEPOT UGS N° 415-701 (CUP N° 046335829725)

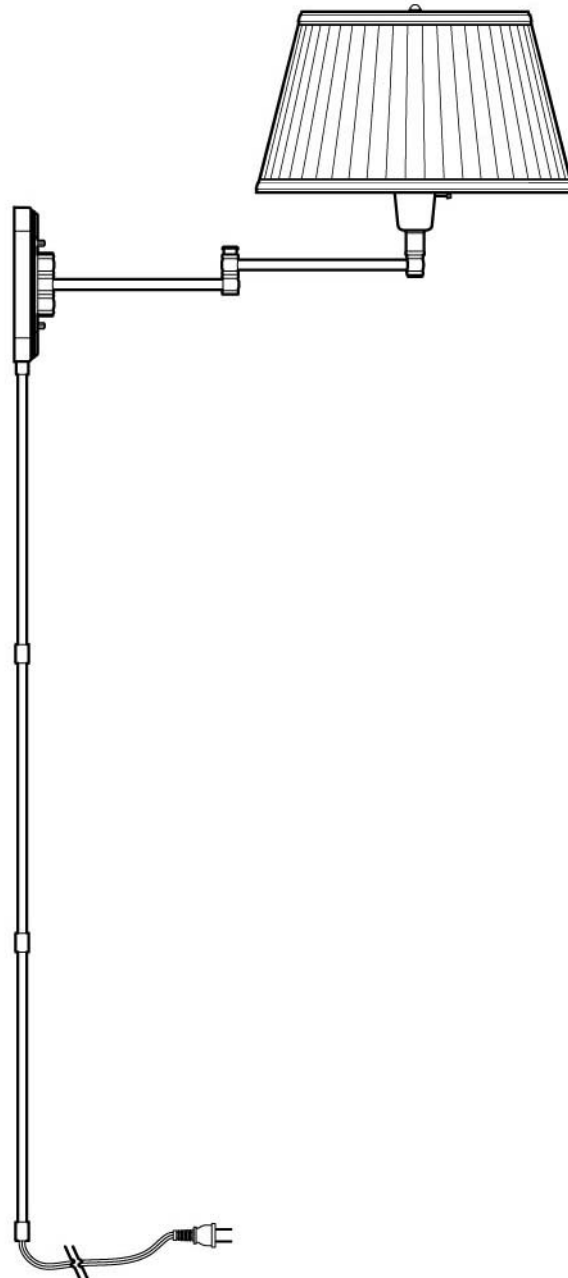

Merci d'avoir acheté cette lampe avec bras pivotant Hampton Bay. Cet article a été fabriqué selon les normes de sécurité et de qualité les plus rigoureuses.

CARACTÉRISTIQUES :

1. Fait d'acier résistant.

QUESTIONS, PROBLÈMES, PIÈCES MANQUANTES :

Avant de retourner l'article à votre magasin Home Depot, veuillez communiquer avec le service à la clientèle au 1-877-527-0313 ou visitez le www.homedepot.com. Veuillez fournir le numéro de l'article (415-701) ou le CUP (046335829725) à titre de référence.

MISE EN GARDE :

1. **CONSULTEZ UN ÉLECTRICIEN CERTIFIÉ SI VOUS AVEZ DES QUESTIONS CONCERNANT L'INSTALLATION ÉLECTRIQUE.**
2. Si vous avez des questions autres que celles concernant l'installation électrique, veuillez communiquer avec notre équipe du service à la clientèle au 1-877-527-0313 ou visitez le www.homedepot.com. Vous devez fournir le numéro d'UGS (415-701) ou le CUP (046335829725) à titre de référence.
3. **CONSERVEZ** votre reçu de caisse et ces instructions comme preuve d'achat.

CONSIGNES DE SÉCURITÉ IMPORTANTES :

Ce produit comporte une fiche polarisée (une broche plus large que l'autre) afin de réduire les risques de décharge électrique. Cette fiche ne peut être insérée que d'une seule manière dans une prise de courant polarisée. Si la fiche n'entre pas complètement dans la prise de courant, inversez la fiche. Si elle ne s'insère toujours pas dans la prise, consultez un électricien qualifié. N'utilisez une rallonge électrique que si cette dernière peut être insérée entièrement dans la prise de courant. Ne modifiez pas la fiche.

PIÈCES NÉCESSAIRES À L'ASSEMBLAGE (les illustrations ne sont pas à l'échelle) :

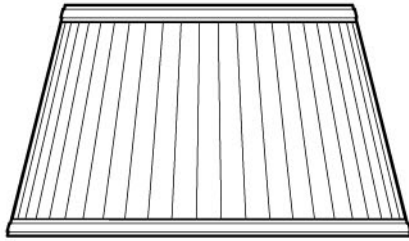

1 abat-jour (n° 5)



1 lyre (n° 2)



1 fâteau
(n° 6)

MODE D'ASSEMBLAGE :

1. Déballez soigneusement le luminaire. Placez toutes les pièces sur une surface propre.
 2. Avant de poursuivre l'assemblage, veuillez consulter le mode d'installation.
 3. Fixez la lyre (n° 2) sur le boîtier de douille (n° 3) du corps du luminaire (n° 1), tel qu'illustré. **(Fig. 1)**
 4. Vissez la lampe (n° 4) dans la douille du luminaire, tel qu'illustré. **(Fig. 1)**
 5. Placez l'abat-jour (n° 5) sur le dessus de la lyre (n° 2). Fixez l'abat-jour (n° 5) solidement sur la lyre (n° 2) à l'aide du fâteau (n° 6), tel qu'illustré. **(Fig. 1)**
1. Glissez les trois sections de cache-fils (n° 7), (n° 8) et (n° 9) sur le cordon électrique (n° 10). Vissez la section supérieure du cache-fils (n° 7) sur le pavillon (n° 11). Vissez la section médiane du cache-fils (n° 8) dans la section supérieure (n° 7). Vissez la section inférieure du cache-fils (n° 9) dans la section médiane (n° 8). **(Fig. 1)**
 2. Branchez la fiche polarisée (n° 12) dans une prise murale standard de 110/120 V (non illustrée).

ASSEMBLAGE :

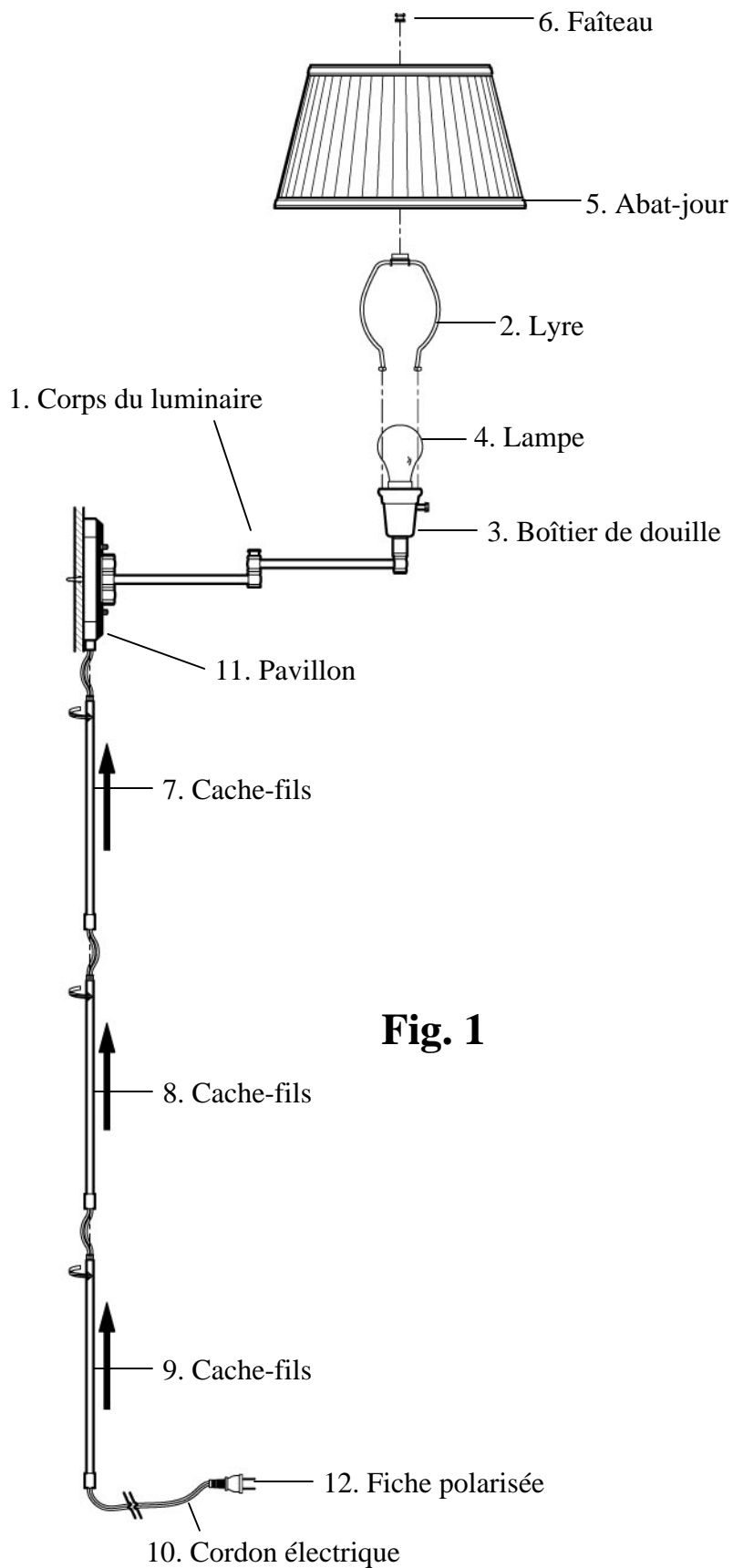
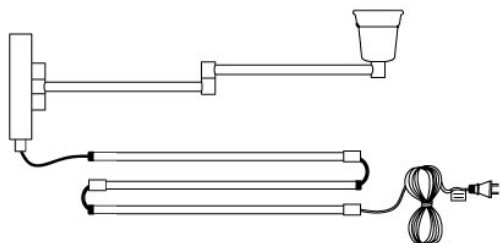

Fig. 1

PIÈCES NÉCESSAIRES À L'INSTALLATION (les illustrations ne sont pas à l'échelle) :



1 Corps du luminaire (n° 1)



2 vis de montage
(n° 16)



2 écrous de
blocage (n° 19)



2 ancrages
muraux (n° 17)



1 support du
montage (n° 13)

MODE D'INSTALLATION :

1. Placez le support de montage (n° 13) à l'endroit désiré. Marquez l'emplacement des trous de montage du support (n° 13). **(Fig. 2)**
2. Retirez le support de montage (n° 13). Percez des trous (n° 14) de dimension adéquate dans la paroi du mur au niveau des marques des trous de montage. Insérez les ancrages muraux (n° 15) dans les trous (n° 14) que vous avez percés. **(Fig. 2)**
3. Remplacez le support de montage (n° 13) à l'endroit désiré. Faites passer les vis de montage (n° 16) dans les trous de montage du support (n° 13) et vissez-les dans les ancrages muraux (n° 17). Serrez les vis de montage (n° 16) jusqu'à ce que le support (n° 13) soit fixé solidement contre la paroi du mur. **(Fig. 2)**
4. Placez le pavillon (n° 11) du corps du luminaire (n° 1) sur la plaque de montage (n° 13) en veillant à ce que les vis du luminaire (n° 18) passent au travers des trous de montage du pavillon (n° 11). Vissez les écrous de blocage (n° 19) sur les vis du luminaire (n° 18) jusqu'à ce que le pavillon (n° 11) soit fixé solidement contre la paroi du mur. **(Fig. 3)**

INSTALLATION :

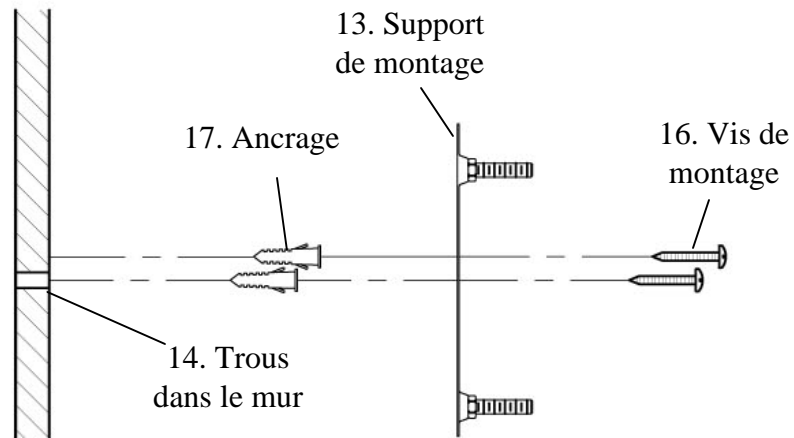

Fig. 2

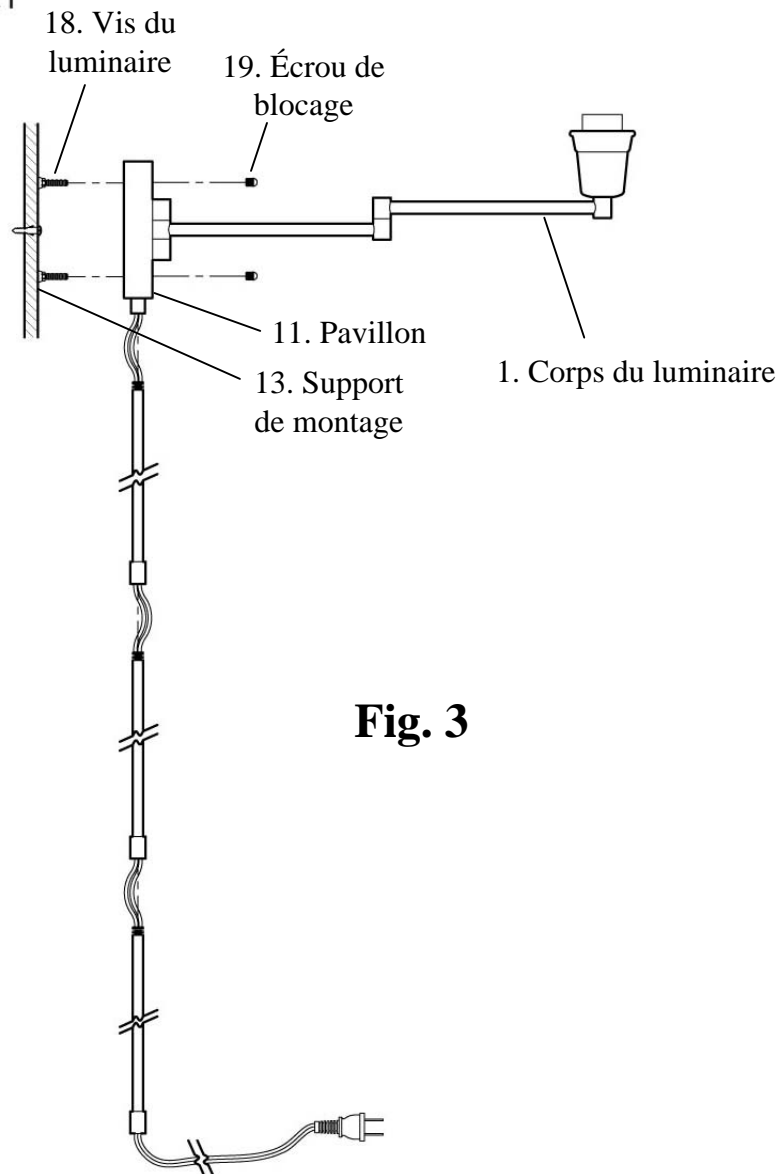

Fig. 3

TROUBLESHOOTING:

| | Cause possible | Mesure corrective |
|-------------------------------|---|--|
| Le luminaire ne s'allume pas. | L'interrupteur ou le disjoncteur est fermé. | Ouvrez l'interrupteur ou le disjoncteur. |
| | La lampe est peut-être grillée. Vérifiez la lampe en la vissant dans une lampe qui fonctionne bien. | Remplacez la lampe. |
| | La lampe est mal vissée. | Serrez la lampe dans la douille. |

ENTRETIEN DU LUMINAIRE :

1. Débranchez la fiche du luminaire de la prise murale.
2. Pour nettoyer la surface extérieure du luminaire, utilisez un linge sec ou légèrement humide (avec de l'eau propre, jamais un solvant) et essuyez le luminaire.
3. N'utilisez aucun produit de nettoyage contenant des agents chimiques, des solvants ou des abrasifs durs. Au besoin, utilisez un savon doux pour nettoyer la saleté et les taches.

GARANTIE LIMITÉE

Le fabricant garantit ce luminaire contre tout défaut de matériaux ou de fabrication pour une période d'un (1) an à partir de la date d'achat. Cette garantie est uniquement offerte à l'acheteur initial et elle ne couvre que les produits qui sont utilisés et entretenus dans des conditions normales. Si le produit s'avère défectueux, la seule obligation du fabricant, et votre seul recours, consiste à réparer ou à remplacer le produit, à la discrétion du fabricant, pourvu que le produit n'ait pas fait l'objet d'un usage inadéquat ou abusif, d'un accident, de modifications, d'altérations, de négligence ou d'une mauvaise manipulation. La présente garantie ne s'applique pas aux produits qui ont été mal installés ou utilisés d'une manière qui contrevient aux directives fournies avec le produit. Cette garantie ne couvre pas les défaillances découlant d'un accident, d'un usage inadéquat ou abusif, de la négligence, d'une altération ou d'une mauvaise installation et exclut également les défaillances qui ne sont pas liées aux matériaux ou à la fabrication. La garantie ne couvre pas la finition extérieure du produit, telle l'altération de la surface par le temps ou les intempéries, celle-ci étant considérée comme une usure normale. **Le fabricant n'offre et ne reconnaît aucune garantie, explicite ou implicite, de convenance à une utilisation spécifique, autre que la présente garantie. Le fabricant décline spécifiquement toute responsabilité et ne peut être tenu responsable des dommages accessoires ou indirects y compris, mais sans toutefois s'y limiter, tous les coûts de main-d'œuvre et autres frais liés au remplacement ou à la réparation du produit.**

