

# Installation and Care Guide

## Bridge Cabinet

K-20199

**M** product numbers are for Mexico (i.e. K-12345**M**)  
Los números de productos seguidos de  
**M** corresponden a México (Ej.  
K-12345**M**)  
Français, page "Français-1"  
Español, página "Español-1"

THE BOLD LOOK  
OF **KOHLER**®

1304473-2-A

## Tools and Materials

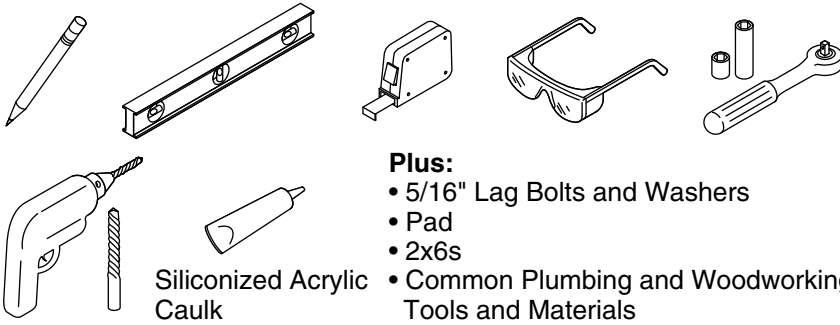

**Plus:**

- 5/16" Lag Bolts and Washers
- Pad
- 2x6s
- Common Plumbing and Woodworking Tools and Materials

Siliconized Acrylic  
Caulk

## Before You Begin



**CAUTION: Risk of property damage.** Select 250 lb (113.4 kg) load bearing 5/16" lag bolts with a length to clear obstacles in the wall **and** 5/16" washers. Calculate proper lag bolt length by adding the following: 1-1/2" (38 mm) backing material + wallboard thickness + back rail thickness.

**IMPORTANT! Risk of property damage.** Use care when moving the cabinet to avoid impacting, sliding, or side-loading the legs.

**NOTE:** The K-20199 bridge cabinet is designed to be installed with the K-20195 vanity and is not intended to be installed individually. Read both product installation instructions before beginning. The vanity should be installed before the bridge cabinet.

- Observe all local building codes.
- To properly secure the cabinet, 2x6 backing material must be installed behind the finished wall. Refer to the K-20195 vanity installation instructions for site preparation.

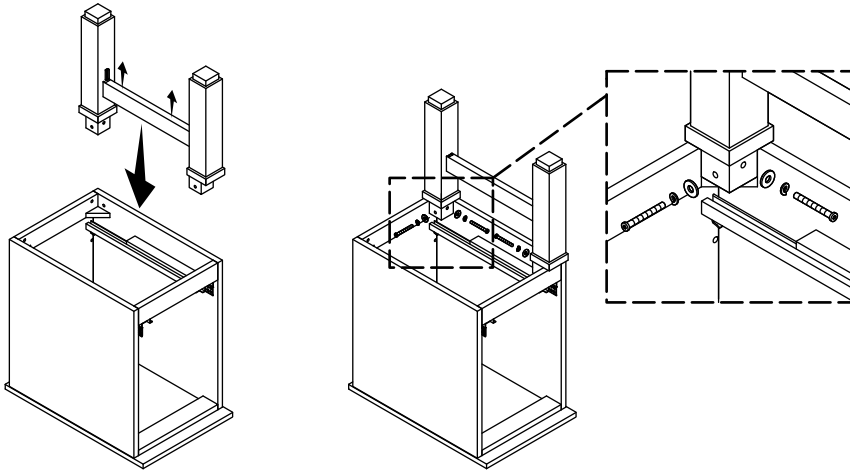

## 1. Install the Legs

**IMPORTANT!** Legs are not required for installation between two vanities.

**NOTE:** To protect the finished surface of the cabinet, perform assembly tasks on a flat, padded work surface.

- Position the cabinet on a flat, padded surface.
- Remove the drawer to access the holes for leg attachment. Refer to the "Remove/Reinstall the Drawer" section of this guide.

### Attach the Legs

- **For Installation to One Vanity Only:** Determine whether the legs will be installed on the left or right. The opposite side will be supported when installed to the K-20195 vanity.
- Position the cross rail above the clips in the front and back legs.
- Press down firmly and evenly on the cross rail until it fully engages into the clips.
- Secure the leg assembly to the bridge cabinet using four #8 x 2" panhead screws, lock washers, and flat washers (provided).

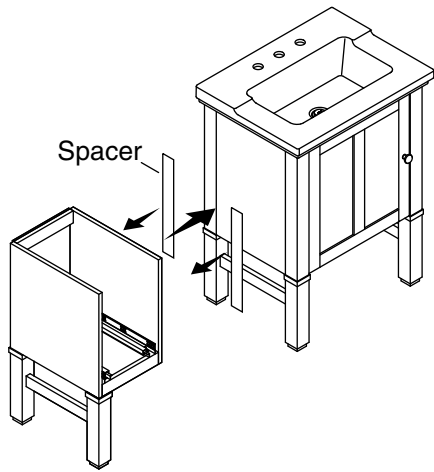

## 2. Position the Bridge Cabinet



**CAUTION: Risk of personal injury.** Select 250 lb (113.4 kg) load bearing 5/16" lag bolts with a length to clear obstacles in the wall **and** 5/16" washers. Calculate the proper lag bolt length by adding the following: 1-1/2" (38 mm) backing material, plus the wallboard thickness, plus the back rail thickness.

**IMPORTANT! Risk of product damage.** Use care when moving the bridge cabinet to avoid impacting, sliding, or side-loading the legs.

**NOTE:** The K-20199 bridge cabinet is designed to be installed with the K-20195 vanity and is not intended to be installed individually. Read both product installation instructions before beginning installation. Install the vanity before the bridge cabinet.

### Install Spacers (provided) – Only for Installation to a Vanity

**IMPORTANT!** Ensure spacers do not extend past the top front edge of the bridge cabinet. Improper placement of spacers may interfere with the installation of the stone top.

- Remove the protective film from the adhesive strips on one of the spacers.
- Carefully position the spacer on the side of the bridge cabinet, flush with the top and front edges.
- Install a second spacer on the side of the bridge cabinet, flush with the top and back edges.

### **Position the Bridge Cabinet (cont.)**

- **To Install Between Two Vanities:** Flip the bridge cabinet over and repeat these steps for the other two spacers.

### **Position and Level**

- To properly secure the bridge cabinet, 2x6 backing material must be installed behind the finished wall. Refer to the K-20195 vanity installation instructions for site preparation.
- Verify the bridge cabinet is level and flush against the vanity and that the front edges are aligned. If necessary turn the leveler(s) to adjust the unit.

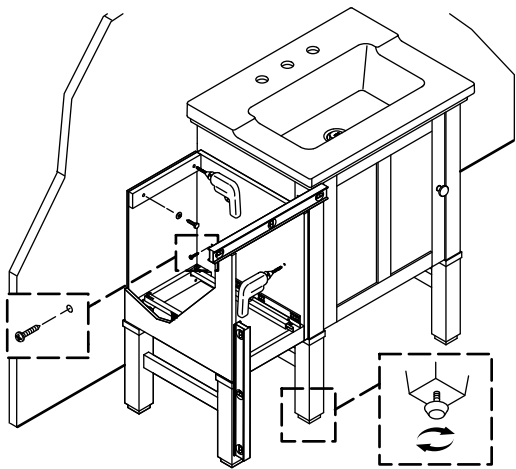

### 3. Secure the Bridge Cabinet

- Make sure the bridge cabinet is tight against the vanity.
- Using a 1/4" drill bit, drill two pilot holes through the back rail and the finished wall. Verify the pilot holes are positioned to ensure the lag bolts will engage the 2x6 backing material.
- Using a 1/8" drill bit, drill two pilot holes through the side of the bridge cabinet and into the vanity.
- Secure the bridge cabinet to the finished wall with two 5/16" lag bolts and washers (not provided).
- Secure the bridge cabinet to the vanity using two #8 x 1-1/2" panhead screws (provided). Use shims as needed to make the bridge cabinet level and flush with the vanity.

#### For Installation to Two Vanities

- Install the second vanity according to the instructions packed with the vanity. Ensure the vanity is flush against the front of the bridge cabinet before securing the vanity to the wall.
- Using a 1/8" drill bit, drill two pilot holes through the side of the bridge cabinet and into the second vanity.
- Secure the bridge cabinet to the second vanity using two #8 x 1-1/2" panhead screws (provided).

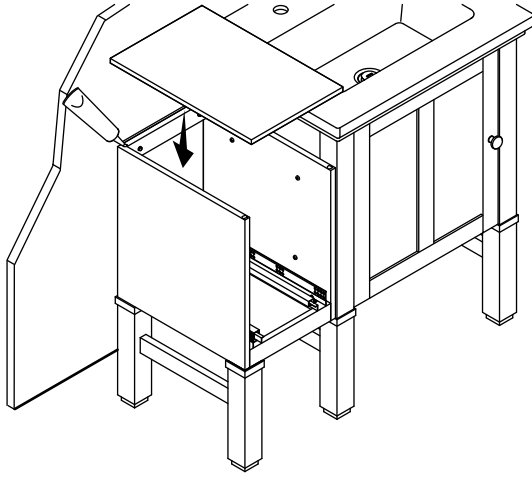

#### 4. Install the Stone Top

- Apply a 1/2" (13 mm) dab of siliconized acrylic caulk in each top corner of the bridge cabinet.

**IMPORTANT!** Make sure the finished side of the stone top faces upward when installed.

- **Single Vanity Installations:** Position the stone top so the back is flush with the wall and the side is flush with the vanity. Press down firmly.
- **Double Vanity Installations:** Position the stone top so the back is flush with the wall and the top is centered between the two vanities. Press down firmly.
- Install spacers as instructed at the beginning of this section.
- **All Installations:** Immediately wipe away any excess caulk.

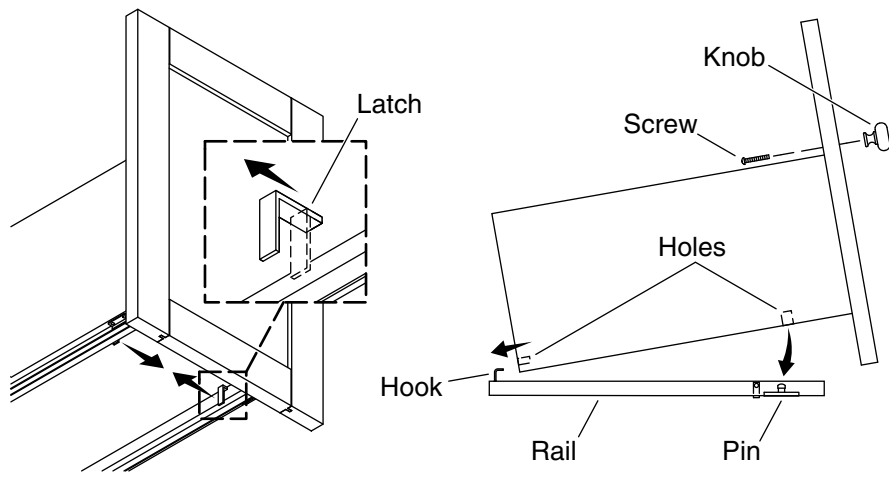

## 5. Remove/Reinstall the Drawer

### Remove

- Slide the drawer out until fully extended.
- From underneath, pull the release latches toward the center of the drawer.
- Lift the front of the drawer and pull toward you to disengage from the rails.
- Once removed, lay the drawer on a flat, protective surface.

### Reinstall

- Fully extend the rails.
- Align the holes in the back of the drawer with the rail hooks.
- Rotate the drawer down onto the rails, engaging the front drawer holes with the rail pins.
- From underneath, push the release latches into the rails to secure the drawer.

### Install the Knob

**NOTICE:** Ensure that the knob location you choose will provide unobstructed clearance when opening and closing the door.

- Select and mark the desired knob location on the door.
- Use a 3/16" bit to drill the marked hole location.
- From the inside of the door, insert the screw through the hole.



## Remove/Reinstall the Drawer (cont.)

- Thread the knob onto the screw. Securely hand-tighten.

## Care and Cleaning

For best results, keep the following in mind when caring for your KOHLER product:

### Marble

**NOTE:** Application of a stone sealer will help make natural stone surfaces less porous and more resistant to stains (stone sealer will not make the surface stain proof).

- Marble is a natural stone, thus its color and pattern can vary greatly. Each marble surface has its own distinct characteristics. This individuality makes each marble fixture a unique and original addition to your home.
- If a marble surface is given the proper care, it will retain its beauty and durability. Without regular cleaning, dust particles can settle on marble and can be ground into the surface and cause damage. Wash marble regularly with fresh warm water and a clean non-abrasive cloth. Add a neutral (ph balanced) cleaner to help remove dirt and grime.
- Avoid detergents that can be abrasive and contain chemicals high in acid or alkaline. Petroleum (or oils such as animal fat) can darken natural stone and leave a residue which, over time, can build up and turn yellow. This buildup is difficult to remove.
- Give marble the same attention you give to fine wood. Use coasters under all drink containers. Wipe up stains immediately. Do not allow heated items to come into contact with the marble surface. To protect against scratches, use felt, leather, or cork under all items placed on the marble surface.

### Wood Surfaces

- As with any smooth surface, avoid using abrasive cleaners as they will scratch the surface. Wipe the wood surface regularly to prevent buildup of soap and scum.
- To protect against scratches, use felt, leather, or cork under all items placed on the wood surface. To conceal scratches, a touch-up marker is available for order. Contact a Kohler distributor or call 1-800-4KOHLER for ordering information.

## Care and Cleaning (cont.)

- Do not expose wood furniture to direct sunlight, drying heat sources, or dampness.
- Dust frequently with a soft cloth in the direction of the grain. Use only products specifically made for cleaning wood. Avoid using oily polishes or waxes, or products containing silicone. Blot spills immediately with a soft, damp cloth.
- Every six months, remove soil buildup by rubbing with a soft cloth dampened in a 50/50 solution of warm water and an ammonia-free detergent. Wipe clean with a cloth dampened in warm water, then wipe dry.

## Warranty

### ONE-YEAR LIMITED WARRANTY

KOHLER plumbing products are warranted to be free of defects in material and workmanship for one year from date of installation.

Kohler Co. will, at its election, repair, replace or make appropriate adjustment where Kohler Co. inspection discloses any such defects occurring in normal usage within one (1) year after installation. Kohler Co. is not responsible for removal or installation costs. **Use of in-tank toilet cleaners will void the warranty.**

To obtain warranty service contact Kohler Co. either through your Dealer, Plumbing Contractor, Home Center or E-tailer, or by writing Kohler Co., Attn.: Customer Care Center, 444 Highland Drive, Kohler, WI 53044, USA, or by calling 1-800-4-KOHLER (1-800-456-4537) from within the USA and Canada, and 001-800-456-4537 from within Mexico, or visit [www.kohler.com](http://www.kohler.com) within the USA, [www.ca.kohler.com](http://www.ca.kohler.com) from within Canada, or [www.mx.kohler.com](http://www.mx.kohler.com) in Mexico.

**IMPLIED WARRANTIES INCLUDING THAT OF MERCHANTABILITY AND FITNESS FOR A PARTICULAR PURPOSE ARE EXPRESSLY LIMITED IN DURATION TO THE DURATION OF THIS WARRANTY. KOHLER CO. AND/OR SELLER DISCLAIM ANY LIABILITY FOR SPECIAL, INCIDENTAL OR CONSEQUENTIAL DAMAGES.** Some states/provinces do not allow limitations on how long an implied warranty lasts, or the exclusion or limitation of special, incidental or consequential damages, so these limitations and exclusions may not apply to you. This warranty gives you specific legal rights. You may also have other rights which vary from state/province to state/province.

**This is Kohler Co.'s exclusive written warranty.**

# Guide d'installation et d'entretien

## Armoire pont

### Outils et matériel

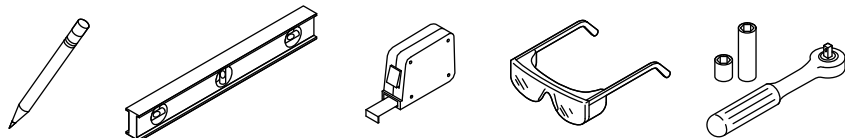

**Plus:**

- Tire-fonds de 5/16" et rondelles
  - Tapis
  - 2x6
  - Outil et matériaux de plomberie et de menuiserie communs
- Outils et matériaux

Pâte à l'acrylique  
siliconé

### Avant de commencer



**ATTENTION: Risque de dommages matériels.** Choisir des tire-fonds de 5/16" porteurs de 250 lb (113,4 kg) avec une longueur adéquate pour dégager les obstacles dans le mur, **ainsi que des rondelles de 5/16"**. Calculer une longueur de tire-fonds adéquate en ajoutant les valeurs suivantes: matériau de renfort de 1-1/2" (38 mm) + épaisseur de panneau mural + épaisseur de rail arrière.

**IMPORTANT! Risque de dommages matériels.** Procéder avec précaution lors du déplacement de l'armoire afin d'éviter d'avoir un impact sur les pieds, ou de faire glisser ou de charger ceux-ci sur le côté.

**REMARQUE:** L'armoire pont K-20199 est destinée à être installée avec le meuble de toilette K-20195 et n'est pas conçue pour être installée individuellement. Lire les instructions d'installation des deux produits avant de commencer. Le meuble de toilette doit être installé avant l'armoire pont.

- Respecter tous les codes de construction locaux.

**Avant de commencer (cont.)**

- Pour sécuriser l'armoire de manière adéquate, le matériau de renfort 2x6 doit être installé à l'arrière du mur fini. Voir les instructions d'installation du meuble de toilette K-20195 en ce qui concerne la préparation du site.

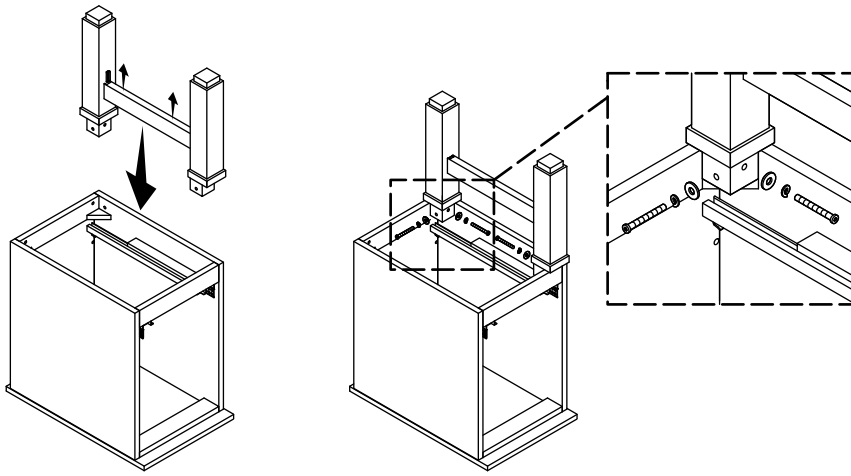

## 1. Installer les pieds

**IMPORTANT!** L'installation des pieds n'est pas requise pour une installation entre deux meubles de toilette.

**REMARQUE:** Pour protéger la surface finie de l'armoire, exécuter les tâches d'assemblage sur une surface de travail plate et rembourrée.

- Positionner l'armoire sur une surface plate et rembourrée.
- Retirer le tiroir pour accéder aux trous destinés à la fixation des pieds. Se reporter à la section "Retirer/réinstaller le tiroir" de ce guide.

### Attacher les pieds

- **Pour une installation sur un meuble de toilette seulement:**  
Déterminer si les pieds seront installés sur la gauche ou la droite. Le côté opposé sera supporté lors d'une installation sur le meuble de toilette K-20195.
- Positionner le rail transversal au-dessus des attaches, dans les pieds avant et arrière.
- Appuyer fermement et uniformément sur le rail transversal jusqu'à ce qu'il soit entièrement engagé dans les attaches.
- Sécuriser l'ensemble de pieds sur l'armoire pont en utilisant quatre vis à tête cylindrique bombée #8 x 2", ainsi que des rondelles de blocage et des rondelles plates (fournies).

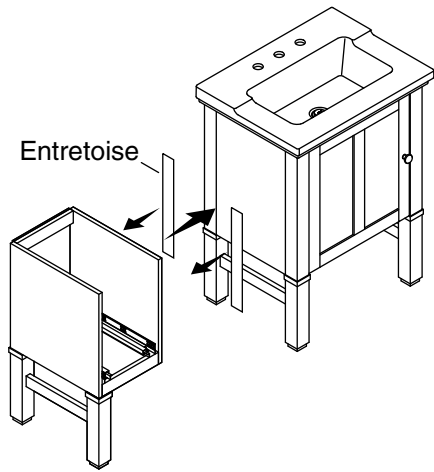

## 2. Positionner l'armoire pont



**ATTENTION: Risque de blessures.** Choisir des tire-fonds de 5/16" porteurs de 250 lb (113,4 kg) avec une longueur adéquate pour dégager les obstacles dans le mur, **ainsi que des rondelles de 5/16"**. Calculer la longueur de tire-fonds adéquate en ajoutant les valeurs suivantes: matériau de renfort de 1-1/2" (38 mm), plus épaisseur de panneau mural, plus épaisseur de rail arrière.

**IMPORTANT! Risque d'endommagement du produit.** Procéder avec précaution lors du déplacement de l'armoire pont afin d'éviter d'avoir un impact sur les pieds, ou de faire glisser ou de charger ceux-ci sur le côté.

**REMARQUE:** L'armoire pont K-20199 est destinée à être installée avec le meuble de toilette K-20195 et n'est pas conçue pour être installée individuellement. Lire les instructions d'installation des deux produits avant de commencer l'installation. Installer le meuble de toilette avant l'armoire pont.

### **Installer les entretoises (fournies) – Seulement pour une installation sur un meuble de toilette**

**IMPORTANT!** S'assurer que les entretoises ne se prolongent pas au-delà du bord avant supérieur de l'armoire pont. Un positionnement incorrect des entretoises pourrait interférer avec l'installation du dessus en pierre.

### **Positionner l'armoire pont (cont.)**

- Retirer le film de protection des bandes adhésives de l'une des entretoises.
- Positionner avec précaution l'entretoise sur le côté de l'armoire pont, à ras du bord supérieur et du bord avant.
- Installer une deuxième entretoise sur le côté de l'armoire pont, à ras du bord supérieur et du bord arrière.
- **Pour installer entre deux meubles de toilette:** Retourner l'armoire pont et répéter ces étapes pour les deux autres entretoises.

### **Positionner et mettre à niveau**

- Pour sécuriser l'armoire pont de manière adéquate, le matériau de renfort 2x6 doit être installé à l'arrière du mur fini. Voir les instructions d'installation du meuble de toilette K-20195 en ce qui concerne la préparation du site.
- Vérifier que l'armoire pont est de niveau et à ras contre le meuble de toilette et que les bords avant sont alignés. Si nécessaire, tourner le(s) vérin(s) de calage pour ajuster l'ensemble.

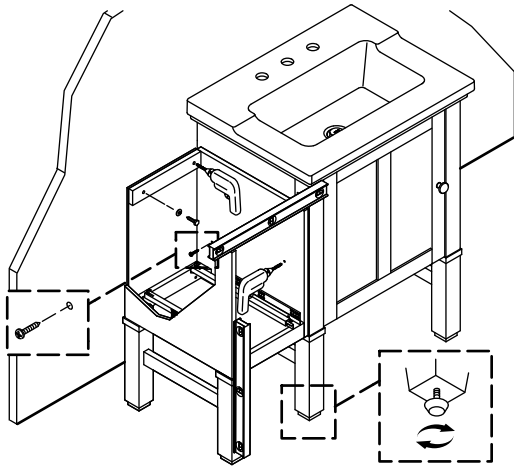

### 3. Fixer l'armoire pont en place

- S'assurer que l'armoire pont est bien à ras contre le meuble de toilette.
- Utiliser un foret de 1/4" pour percer deux avant-trous à travers le rail arrière et le mur fini. Vérifier que les trous pilotes sont bien en place pour assurer que les tire-fonds seront engagés dans le matériau de renfort 2x6.
- Utiliser un foret de 1/8" pour percer deux trous pilotes à travers le côté de l'armoire pont et dans le meuble de toilette.
- Sécuriser l'armoire pont sur le mur fini avec deux tire-fonds de 5/16" et des rondelles (non fournis).
- Sécuriser l'armoire pont sur le meuble de toilette en utilisant deux vis à tête cylindrique bombée #8 x 1-1/2" (fournies). Utiliser des cales au besoin pour mettre l'armoire pont de niveau et à ras du meuble de toilette.

#### Pour une installation sur deux meubles de toilette

- Installer le deuxième meuble de toilette en suivant les instructions accompagnant celui-ci. S'assurer que le meuble de toilette est à ras de l'avant de l'armoire pont avant de sécuriser le meuble de toilette sur le mur.
- Utiliser un foret de 1/8" pour percer deux trous pilotes à travers le côté de l'armoire pont et dans le deuxième meuble de toilette.



**Fixer l'armoire pont en place (cont.)**

- Sécuriser l'armoire pont sur le deuxième meuble de toilette en utilisant deux vis à tête cylindrique bombée #8 x 1-1/2" (fournies).

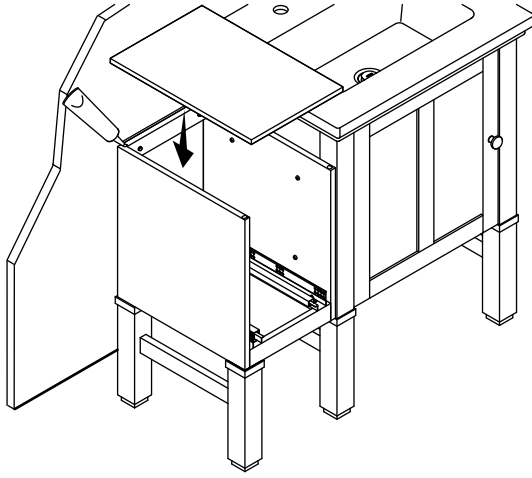

#### 4. Installer le dessus en pierre

- Appliquer une touche de mastic à l'acrylique siliconisé de 1/2" (13 mm) dans chaque coin supérieur de l'armoire pont.

**IMPORTANT!** S'assurer que le côté fini du dessus en pierre est tourné vers le haut lorsqu'il est installé.

- **Installations sur meubles de toilette uniques:** Positionner le dessus en pierre de manière à ce que l'arrière soit à ras du mur et que le côté soit à ras du meuble de toilette. Appuyer fermement vers le bas.
- **Installations sur meubles de toilette doubles:** Positionner le dessus en pierre de manière à ce que l'arrière soit à ras du mur et que le dessus soit centré entre les deux meubles de toilette. Appuyer fermement vers le bas.
- Installer les entretoises tel qu'indiqué au début de cette section.
- **Toutes les poses:** Essuyer immédiatement tout excédent de mastic.

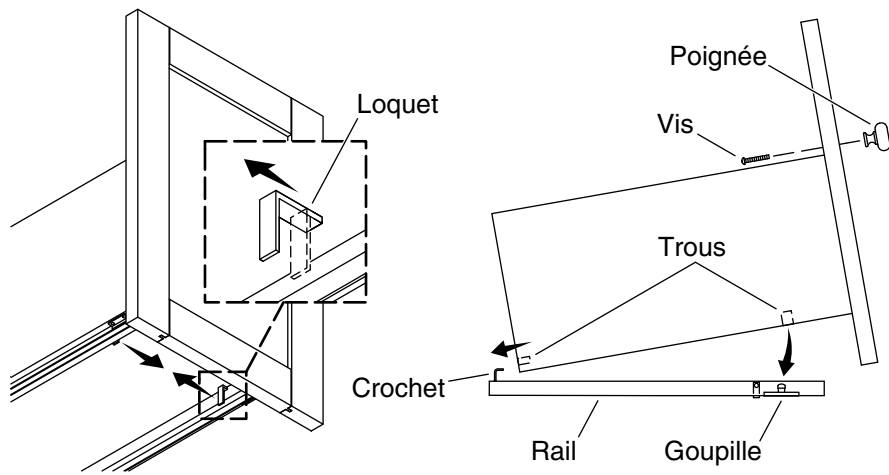

## 5. Retirer/réinstaller le tiroir

### Retirer

- ❑ Faire glisser le tiroir pour le sortir jusqu'à ce qu'il soit entièrement allongé.
- ❑ Tirer les loquets vers le centre du tiroir, à partir du dessous.
- ❑ Lever l'avant du tiroir et tirer vers soi pour le dégager des rails.
- ❑ Lorsqu'il a été retiré, poser le tiroir sur une surface plate et offrant une protection.

### Réinstaller

- ❑ Prolonger les rails au complet.
- ❑ Aligner les trous dans l'arrière du tiroir avec les crochets des rails.
- ❑ Tourner et abaisser le tiroir sur les rails, en engageant les trous avant du tiroir avec les goupilles des rails.
- ❑ Pousser les loquets de déblocage dans les rails, à partir du dessous, pour sécuriser le tiroir.

### Installer la poignée

**AVIS:** S'assurer que l'emplacement choisi pour la poignée fournira un dégagement sans obstruction lors de l'ouverture et de la fermeture de la porte.

- ❑ Choisir et marquer l'emplacement souhaité pour la poignée sur la porte.

### Retirer/réinstaller le tiroir (cont.)

- Utiliser une mèche de 3/16" pour percer l'emplacement marqué pour le trou.
- À partir de l'intérieur de la porte, insérer la vis à travers le trou.
- Enfiler la poignée sur la vis. Bien serrer à la main.

### Entretien et nettoyage

Pour obtenir les meilleurs résultats possibles, prendre ce qui suit en considération lors de l'entretien de votre produit KOHLER:

#### Marbre

**REMARQUE:** Les surfaces de pierre naturelle seront moins poreuses et plus résistantes aux taches avec l'application d'un agent de scellement de pierre (l'agent de scellement ne rendra pas la surface insensible aux taches).

- Le marbre est une pierre naturelle, et, par conséquent, sa couleur et son motif peuvent être extrêmement variés. Chaque surface de marbre présente ses propres caractéristiques. Cette individualité fait que chaque article en marbre vient apporter un nouvel élément unique et original à votre chez-vous.
- Si une surface en marbre reçoit les soins appropriés, elle conserve sa beauté et sa durabilité. Sans nettoyage régulier, les particules de poussière peuvent se déposer sur le marbre et elles peuvent s'incruster dans la surface et créer des dommages. Laver le marbre régulièrement avec de l'eau douce tiède et un chiffon propre non-abrasif. Ajouter un nettoyant neutre (à pH équilibré) pour faciliter l'élimination des impuretés et des saletés.
- Éviter d'utiliser des détergents qui peuvent être abrasifs et qui contiennent des produits chimiques à teneur acide ou alcaline élevée. Le pétrole (ou des huiles telles que la graisse animale) peut assombrir la pierre naturelle et, au cours du temps, y laisser un résidu qui peut s'accumuler et virer au jaune. Cette accumulation est difficile à éliminer.
- Accorder la même attention au marbre que pour du bois délicat. Utiliser des dessous sous tous les récipients de boissons. Essuyer les taches immédiatement. Ne pas laisser les articles chauffés entrer en contact avec la surface en marbre. Pour éviter les rayures, utiliser du feutre, du cuir, ou du liège sous tous les articles posés sur la surface en marbre.

## Entretien et nettoyage (cont.)

### Surfaces en bois

- Tel que pour toute surface lisse, éviter l'utilisation de nettoyeurs abrasifs car ils pourraient rayer la surface. Essuyer régulièrement la surface en bois pour éviter le dépôt de savon et de mousse.
- Pour éviter les rayures, utiliser du feutre, du cuir, ou du liège sous tout article posé sur la surface en bois. Un marqueur de retouches peut être commandé pour cacher les rayures. S'adresser à un distributeur Kohler ou appeler le 1-800-4KOHLER pour obtenir des renseignements sur les commandes.
- Ne pas exposer le meuble en bois à la lumière directe du soleil, aux sources de chaleur de séchage, ou à l'humidité.
- Épousseter fréquemment avec un chiffon doux dans le sens du grain. Utiliser uniquement des produits spécifiquement conçus pour le nettoyage du bois. Éviter d'utiliser des cires ou des produits à polir à base d'huile, ou des produits contenant de la silicone. Absorber immédiatement les taches avec un chiffon doux et humide.
- Tous les six mois, retirer l'accumulation de saleté en frottant avec un chiffon doux humidifié dans une solution 50/50 d'eau chaude et de détergent sans ammoniaque. Bien essuyer avec un chiffon humidifié dans de l'eau chaude, puis sécher.

## Garantie

### GARANTIE LIMITÉE D'UN AN

Les produits de plomberie KOHLER sont garantis contre tout vice de matériau et de fabrication pendant un an à partir de la date de l'installation.

Si un vice est découvert au cours d'une utilisation normale, Kohler Co. choisira, à sa discrétion, la réparation, le remplacement ou la rectification appropriée après inspection desdits vices par Kohler Co. pendant un (1) an à partir de la date d'installation. Kohler Co. n'est pas responsable des frais d'enlèvement ou d'installation. **L'utilisation de nettoyeurs à l'intérieur du réservoir annule la garantie.**

Pour obtenir le service de garantie, contacter Kohler Co., par l'intermédiaire du vendeur, plombier, centre de rénovation ou revendeur par internet, ou bien par écrit à l'adresse suivante Kohler Co., Attn.: Customer Care Center, 444 Highland Drive, Kohler, WI 53044, USA, ou appeler le 1-800-4-KOHLER (1-800-456-4537) à partir des É.-U. et du Canada, et le 001-800-456-4537 à partir du Mexique, ou

**Garantie (cont.)**

consulter le site [www.kohler.com](http://www.kohler.com) aux É.-U., [www.ca.kohler.com](http://www.ca.kohler.com) à partir du Canada, ou [www.mx.kohler.com](http://www.mx.kohler.com) au Mexique.

**LES GARANTIES TACITES, Y COMPRIS CELLES DE COMMERCIALITÉ ET D'ADAPTATION À UN USAGE PARTICULIER, SONT EXPRESSÉMENT LIMITÉE À LA DURÉE DE LA PRÉSENTE GARANTIE. KOHLER CO. ET/OU LE REVENDEUR DÉCLINENT TOUTE RESPONSABILITÉ CONTRE LES DOMMAGES PARTICULIERS, ACCESSOIRES OU INDIRECTS.**

Certains états et provinces ne permettent pas de limite sur la durée de la garantie tacite, ni l'exclusion ou la limite des dommages particuliers, accessoires ou indirects, et, par conséquent, lesdites limites et exclusions peuvent ne pas s'appliquer à votre cas. Cette garantie vous donne des droits juridiques particuliers. Vous pouvez également avoir d'autres droits qui varient d'un état ou d'une province à l'autre.

**Ceci constitue la garantie écrite exclusive de Kohler Co.**

# Guía de instalación y cuidado

## Gabinete puente

### Herramientas y materiales

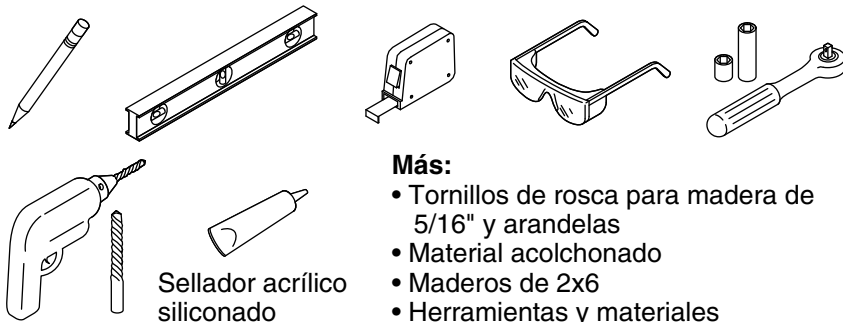

#### Más:

- Tornillos de rosca para madera de 5/16" y arandelas
- Material acolchonado
- Maderos de 2x6
- Herramientas y materiales comunes de trabajo en madera

Sellador acrílico  
siliconado

### Antes de comenzar



**PRECAUCIÓN: Riesgo de daños a la propiedad.** Seleccione tornillos de rosca para madera de 5/16" que soporten una carga de 250 lb (113,4 kg), con longitud suficiente para librar obstáculos en la pared y arandelas de 5/16". Sume lo siguiente para calcular la longitud correcta de los tornillos de rosca para madera: Material de refuerzo de 1-1/2" (38 mm) + espesor del panel de yeso + espesor del riel posterior.

**¡IMPORTANTE! Riesgo de daños a la propiedad.** Tenga cuidado al mover el gabinete a fin de evitar golpear, deslizar o poner carga lateral en las patas.

**NOTA:** El gabinete puente K-20199 está diseñado para instalarlo con el tocador K-20195, y no está diseñado para ser instalado individualmente. Lea las instrucciones de instalación de ambos productos antes de comenzar. El tocador se debe instalar antes del gabinete puente.

- Cumpla con todos los códigos locales de construcción.

**Antes de comenzar (cont.)**

- Para fijar correctamente el gabinete, se tiene que instalar material de refuerzo de 2x6 detrás de la pared acabada. Consulte las instrucciones de instalación del tocador K-20195 para la preparación del lugar.



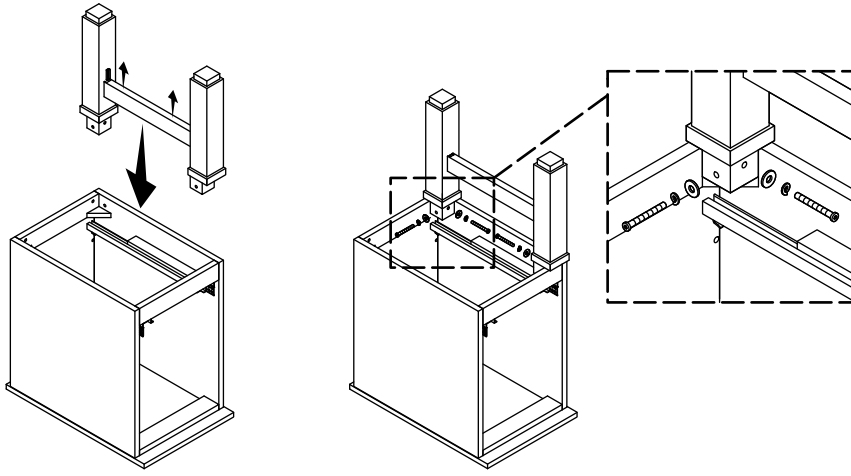

## 1. Instale las patas

**¡IMPORTANTE!** Las patas no se requieren para la instalación entre dos tocadores.

**NOTA:** Para proteger la superficie acabada del gabinete, realice el ensamble sobre una superficie de trabajo plana y acolchada.

- Coloque el gabinete sobre una superficie plana y acolchada.
- Retire el cajón para tener acceso a los orificios de fijación de las patas. Consulte la sección "Retire/vuelva a instalar el cajón" en esta guía.

### Fije las patas

- **En instalaciones a un solo tocador:** Determine si las patas se van a instalar del lado izquierdo o derecho. El lado opuesto quedará soportado al instalar al tocador K-20195.
- Coloque el riel transversal arriba de los clips en las patas frontal y trasera.
- Oprima hacia abajo con firmeza y al parejo en el riel transversal hasta que entre por completo en los clips.
- Fije cada ensamblaje de pata al gabinete puente con cuatro tornillos de cabeza redonda #8 x 2", arandelas de fijación y arandelas planas (se incluyen).

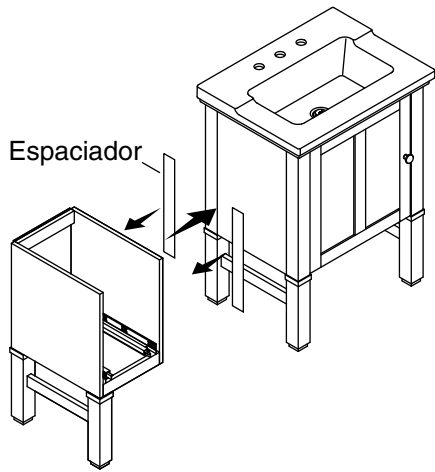

## 2. Coloque el gabinete puente



**PRECAUCIÓN: Riesgo de lesiones personales.** Seleccione tornillos de rosca para madera de 5/16" que soporten una carga de 250 lb (113,4 kg), con longitud suficiente para librar obstáculos en la pared y arandelas de 5/16". Calcule la longitud correcta de los tornillos de rosca para madera, sumando lo siguiente: Material de refuerzo de 1-1/2" (38 mm), más espesor del panel de yeso, más espesor del riel posterior.

**¡IMPORTANTE! Riesgo de daños al producto.** Tenga cuidado al mover el gabinete a fin de evitar golpear las patas, deslizarlas o ponerles carga lateral.

**NOTA:** El gabinete puente K-20199 está diseñado para instalarlo con el tocador K-20195, y no está diseñado para ser instalado individualmente. Lea las instrucciones de instalación de ambos productos antes de comenzar la instalación. Instale el tocador antes del gabinete puente.

### **Instale espaciadores (se incluyen) – Solo para la instalación a un tocador**

**¡IMPORTANTE!** Asegúrese de que los espaciadores no sobresalgan más allá del borde delantero superior del gabinete puente. Si los espaciadores se colocan incorrectamente, podrían interferir con la instalación de la cubierta de piedra.

### **Coloque el gabinete puente (cont.)**

- Retire la película protectora de las tiras adhesivas de uno de los espaciadores.
- Coloque con cuidado el espaciador en el lado del gabinete puente, al ras con los bordes delantero y superior.
- Coloque con cuidado un segundo espaciador en el lado del gabinete puente, al ras con los bordes superior y posterior.
- **Para instalar entre dos tocadores:** Voltee el gabinete puente y repita estos pasos con los otros dos espaciadores.

### **Coloque y nivele**

- Para fijar correctamente el gabinete puente, se debe instalar material de refuerzo de 2x6 detrás de la pared acabada. Consulte las instrucciones de instalación del tocador K-20195 para la preparación del lugar.
- Verifique que el gabinete puente esté nivelado y al ras contra el tocador, y que los bordes delanteros estén alineados. Si es necesario, gire los niveladores para ajustar la unidad.

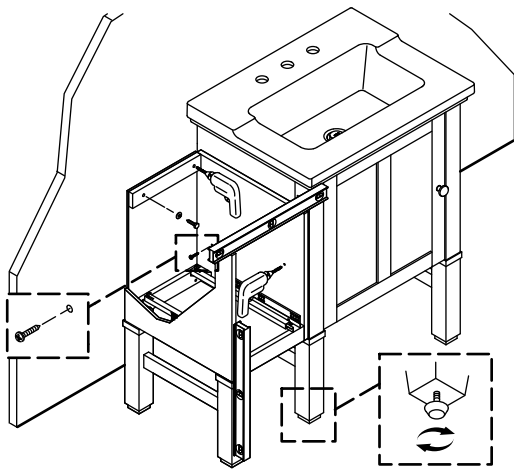

### 3. Fije el gabinete puente

- Asegúrese de que el gabinete puente esté apretado contra el tocador.
- Con una broca de 1/4", taladre dos orificios guía a través del riel posterior y de la pared acabada. Verifique que el lugar de los orificios guía asegure que los pernos de fijación encajen en el material de refuerzo de 2x6.
- Con una broca de 1/8", taladre dos orificios guía a través del lado del gabinete puente y dentro del tocador.
- Fije el gabinete puente a la pared acabada con dos tornillos de rosca para madera de 5/16" y arandelas (no se incluyen).
- Fije el gabinete puente al tocador con dos tornillos de cabeza redonda #8 x 1-1/2" (se incluyen). Use las cuñas que sea necesario para nivelar el gabinete puente y dejarlo al ras con el tocador.

#### Para la instalación a dos tocadores

- Instale el segundo tocador según las instrucciones que se incluyen con el tocador. Antes de fijar el tocador a la pared, asegúrese de que el tocador quede al ras contra el frente del gabinete puente.
- Con una broca de 1/8", taladre dos orificios guía a través del lado del gabinete puente y dentro del segundo tocador.
- Fije el gabinete puente al segundo tocador con dos tornillos de cabeza redonda #8 x 1-1/2" (se incluyen).

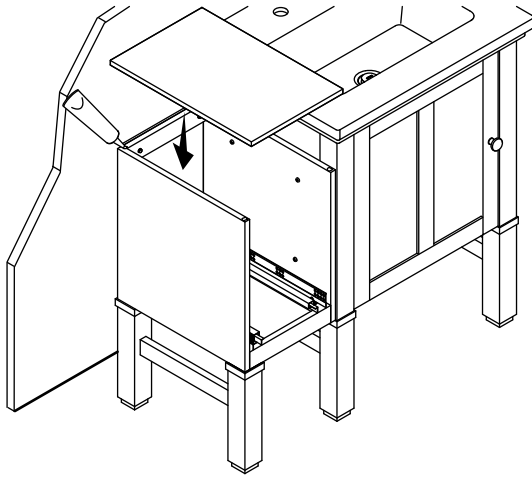

#### 4. Instale la cubierta de piedra

- Aplique una gota de 1/2" (13 mm) de sellador acrílico siliconado en cada esquina superior del gabinete puente.

**¡IMPORTANTE!** Asegúrese de que el lado acabado de la cubierta de piedra quede hacia arriba al instalarla.

- **Instalaciones a un solo tocador:** Coloque la cubierta de piedra de manera que la parte posterior quede al ras con la pared, y que el lado quede al ras con el tocador. Presione hacia abajo con firmeza.
- **Instalaciones a dos tocadores:** Coloque la cubierta de piedra de manera que la parte posterior quede al ras con la pared, y que la parte superior quede centrada entre los dos tocadores. Presione hacia abajo con firmeza.
- Instale espaciadores de acuerdo a las instrucciones al inicio de esta sección.
- **En todas las instalaciones:** Limpie de inmediato el exceso de sellador.

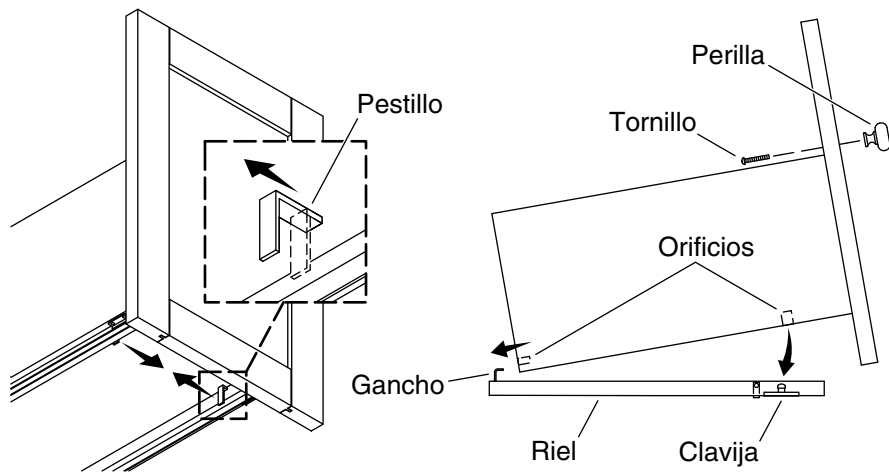

## 5. Retire/vuelva a instalar el cajón

### Desmorte

- Deslice el cajón hacia fuera hasta abrirlo por completo.
- Por abajo, jale los seguros de enganche hacia el centro del cajón.
- Levante el frente del cajón y jale hacia usted para desengancharlo de los rieles.
- Una vez retirado, coloque el cajón sobre una superficie plana y con protección.

### Vuelva a instalar

- Saque los rieles lo más posible.
- Alinee los orificios en la parte posterior del cajón con los ganchos de los rieles.
- Gire hacia abajo el cajón sobre los rieles, y enganche los orificios frontales del cajón con las clavijas del riel.
- Por abajo, empuje los seguros de enganche dentro de los rieles para fijar el cajón.

### Instale la perilla

**AVISO:** Asegúrese de que el lugar para la perilla que usted elija deje espacio sin obstrucciones para abrir y cerrar la puerta.

- Seleccione y marque el lugar para la perilla en la puerta.

### **Retire/vuelva a instalar el cajón (cont.)**

- Taladre en el lugar marcado para el orificio con una broca de 3/16".
- Desde el interior de la puerta, meta el tornillo a través del orificio.
- Enrosque la perilla en el tornillo. Apriete con firmeza con la mano.

### **Cuidado y limpieza**

Para obtener los mejores resultados, tenga presente lo siguiente al limpiar su producto KOHLER:

#### **Mármol**

**NOTA:** La aplicación de un sellador para piedra ayudará a disminuir la porosidad de la superficie y aumentar la resistencia contra las manchas (el sellador para piedra no hará que la superficie quede a prueba de manchas).

- Puesto que el mármol es una piedra natural, el color y el diseño pueden variar notablemente. Cada superficie de mármol posee características únicas. Esta individualidad hace de cada accesorio de mármol una adición original y única para su hogar.
- Si a la superficie de mármol se le da el cuidado correcto, mantendrá su belleza y durabilidad. La falta de limpieza periódica hará que el polvo se asiente en la superficie del mármol, causando así daños. Lave el mármol con regularidad con agua tibia y un paño limpio no abrasivo. Para eliminar el polvo y la suciedad, emplee un limpiador neutro (pH balanceado).
- Evite el uso de detergentes abrasivos que contengan sustancias químicas muy ácidas o alcalinas. El petróleo (o aceites como la grasa animal) puede oscurecer el color natural de la piedra y dejar residuos que con el tiempo pueden acumularse y tomar un color amarillo. Esta acumulación es difícil de quitar.
- Preste la misma atención al mármol que le da a la madera noble. Utilice portavasos bajo todos los envases de bebidas. Limpie las manchas inmediatamente. No permita que los artículos calientes se pongan en contacto con la superficie de mármol. Para proteger contra el rayado, utilice fieltro, cuero o corcho bajo todos los artículos que coloque sobre la superficie de mármol.

#### **Superficies de madera**

## Cuidado y limpieza (cont.)

- Como con cualquier superficie lisa, evite los productos de limpieza abrasivos ya que rayan la superficie. Limpie la superficie de madera con regularidad para evitar que se acumulen jabón y suciedad.
- Para proteger contra el rayado, utilice fieltro, cuero o corcho bajo todos los artículos que coloque sobre la superficie de madera. Para ocultar rayones en superficies de madera, hay disponibles plumones de retocar. Comuníquese con su distribuidor Kohler o llame al 1-800-4-KOHLER para obtener información sobre pedidos.
- No exponga los muebles de madera directamente a la luz del sol, fuentes de calor o humedad.
- Limpie el polvo con frecuencia con un paño suave en la dirección de la veta. Solo use productos fabricados específicamente para limpiar madera. Evite el uso de ceras o productos para pulir que sean aceitosos, o de productos que contengan silicona. De inmediato seque, sin frotar, los derrames con un paño suave y húmedo.
- Cada seis meses frote con un paño suave humedecido en una solución 50/50 de agua tibia y detergente sin amoníaco para eliminar la suciedad acumulada. Limpie con un paño humedecido en agua tibia y luego seque con un paño.

## Garantía

### GARANTÍA LIMITADA DE UN AÑO

Se garantizan los productos de plomería KOHLER contra defectos de material y mano de obra durante un año a partir de la fecha de instalación.

Kohler Co., a su criterio, reparará, reemplazará o realizará los ajustes pertinentes en los casos en que la inspección realizada por Kohler Co. determine que dichos defectos hayan ocurrido durante el uso normal en el transcurso de un (1) año a partir de la fecha de instalación.

Kohler Co. no se hace responsable de costos de desinstalación o de instalación. **El uso de limpiadores de inodoro que se colocan dentro del tanque anula la garantía.**

Para obtener el servicio de garantía, comuníquese con Kohler Co. a través de su distribuidor, contratista de plomería, centro de remodelación o distribuidor por Internet, o escriba a Kohler Co., Atención: Customer Care Center, 444 Highland Drive, Kohler, WI 53044, EE.UU., o llame al 1-800-4-KOHLER (1-800-456-4537) desde los



## **Garantía (cont.)**

EE.UU. y Canadá, o al 001-800-456-4537 desde México, o visite [www.kohler.com](http://www.kohler.com) desde los EE.UU., [www.ca.kohler.com](http://www.ca.kohler.com) desde Canadá, o [www.mx.kohler.com](http://www.mx.kohler.com) en México.

**TODA GARANTÍA IMPLÍCITA, INCLUIDA LA DE COMERCIALIZACIÓN E IDONEIDAD DEL PRODUCTO PARA UN USO DETERMINADO, SE LIMITA EXPRESAMENTE A LA DURACIÓN DE ESTA GARANTÍA. KOHLER CO. Y/O EL VENDEDOR DESCARGAN TODA RESPONSABILIDAD POR CONCEPTO DE DAÑOS PARTICULARES, INCIDENTALES O INDIRECTOS.** Algunos estados/provincias no permiten limitaciones en cuanto a la duración de una garantía implícita o a la exclusión o limitación de daños particulares, incidentales o indirectos, por lo que es posible que estas limitaciones y exclusiones no se apliquen a su caso. Esta garantía le otorga ciertos derechos legales específicos. Además, usted también puede tener otros derechos que varían de estado a estado y de provincia a provincia.

**Esta es la garantía exclusiva por escrito de Kohler Co.**

1304473-2-A

1304473-2-A

USA/Canada: 1-800-4KOHLER

México: 001-800-456-4537

[kohler.com](http://kohler.com)

THE BOLD LOOK  
OF **KOHLER**®

©2016 Kohler Co.

1304473-2-A