

Door Kit Nécessaire de Porte Kit de la Puerta

INSTALLATION INSTRUCTIONS

DIRECTIVES D'INSTALLATION

INSTRUCCIONES DE INSTALACIÓN

BEFORE BEGINNING | AVANT DE COMMENCER | ANTES DE EMPEZAR

- Please read all instructions carefully.
- Familiarize yourself with all parts (see "PARTS") and check quantities.
- Follow all safety precautions (see "SAFETY PRECAUTIONS").
- Prière de lire avec soin toutes les directives fournies.
- Se familiariser avec les pièces nécessaires à l'installation (voir « PIÈCES ») et vérifier les quantités présentes.
- Respecter toutes les consignes de sécurité (voir « CONSIGNES DE SÉCURITÉ »).
- Lea todas las instrucciones cuidadosamente.
- Familiarícese con todas las piezas (VEA "PIEZAS") y verifique las cantidades.
- Siga todas las precauciones de seguridad (vea "PRECAUCIONES DE SEGURIDAD").

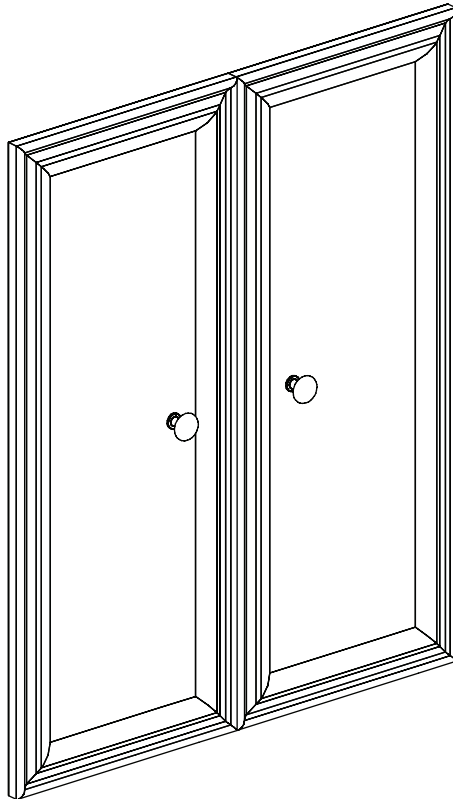

**What you will need:
Vous aurez besoin de :
Va a necesitar:**

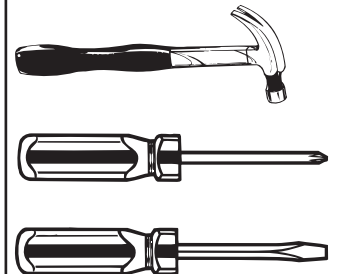

CLOSETMAID®

© 2020 ClosetMaid LLC | Ocala, FL 34471 | 1-800-874-0008 | www.closetmaid.com

01-14542-00 05/2020

⚠ WARNING

- This unit contains small parts which could be a choking hazard for small children. Children should be under adult supervision at all times or serious injury could occur.
- Always unload unit prior to moving the unit. The weight of personal belongings can cause the unit to become unstable and either tip or collapse. Serious bodily injury and/or damage to personal belongings may occur.
- Do not overload unit. If any shelf, top, or bottom of unit bows or bends, it is overloaded. The shelf, top, or bottom could collapse and cause serious bodily injury and/or damage to personal belongings.
- Do not climb or step on the unit. The unit may become unstable and either tip or collapse. Serious bodily injury and/or damage to personal belongings may occur.
- Do not mount or attach anything to the sides, rear or front of the unit as this can create a force which can cause the unit to tip. Serious bodily injury and/or damage to personal belongings may occur.
- Do not hang this unit on the wall. The product structure is not designed for wall hanging. Serious bodily injury, damage to personal belongings, and/or damage to the wall may occur.
- Follow proper safety procedures when using power tools and ladders (when applicable).
- We recommend you protect your work surface during assembly to prevent scratching or damage to table tops, wood floors, etc.

⚠ MISE EN GARDE

- Ce module contient de petites pièces avec lesquelles de petits enfants peuvent s'étouffer. Les enfants doivent toujours être sous la surveillance constante d'adulte faute de quoi des blessures graves peuvent se produire.
- Toujours vider le module avant de le déplacer. Le poids des effets personnels qui s'y trouvent peut causer l'instabilité du module et le faire basculer ou s'affaisser. Cela pourrait provoquer des blessures graves ou des dommages matériels.
- Ne pas surcharger les modules. Lorsqu'une étagère ou encore le haut ou le bas d'un module plie ou arque, cela indique une surcharge. L'étagère ou les panneaux supérieur ou inférieur pourraient s'affaisser, provoquant des blessures graves ou des dommages matériels.
- Ne pas grimper ou se tenir debout ou assis sur le module. Le module risque de devenir instable et basculer ou s'affaisser. Cela pourrait provoquer des blessures graves ou des dommages matériels.
- Ne rien ancrer ou fixer sur les côtés, l'arrière ou l'avant du module, car cela pourrait le faire basculer. Cela pourrait provoquer des blessures graves ou des dommages matériels.
- Ne pas suspendre ce module au mur. La structure de ce produit n'est pas conçue pour suspendre au mur. Cela pourrait provoquer des blessures graves, des dommages matériels ou endommager le mur.
- Respecter toutes les consignes de sécurité lors de l'utilisation d'outils à moteur et d'échelles (le cas échéant).
- Nous recommandons de protéger la surface de travail durant le montage afin d'éviter d'égratigner ou d'endommager les dessus de table, plancher de bois, etc.

⚠ ADVERTENCIA

- Este producto contiene piezas pequeñas que pueden causar peligro de asfixia a niños pequeños. Los niños deben estar bajo la supervisión de un adulto en todo momento, de lo contrario pueden ocurrir lesiones graves.
- Vacíe siempre la unidad antes de moverla de lugar. El peso de los objetos personales puede resultar en que la unidad quede inestable, se vuelque o colapse pudiendo causar lesiones personales graves y / o daños a los objetos personales.
- No sobrecargue la unidad. Si cualquier repisa o la parte superior o inferior de la unidad se arquea, está sobrecargada. La repisa o la parte superior o inferior puede colapsarse, causando lesiones corporales graves y/o daños a objetos personales.
- No escale o suba a la unidad. La unidad puede resultar inestable y puede volcarse o colapsar pudiendo causar lesiones graves personales y daños a los objetos personales.
- No instale o fije nada a los laterales de la unidad o partes delantera o trasera ya que puede crear peso y resultar en que la misma se vuelque pudiendo causar lesiones graves personales y daños a los objetos personales.
- No cuelgue esta unidad a la pared. La estructura del producto no está diseñada para colgarse en la pared. Puede ocurrir lesiones personales graves y daños a los objetos personales y / o a la pared.
- Siga los procedimientos de seguridad adecuados al usar herramientas eléctricas y escaleras (si resulta necesario).
- Recomendamos que proteja su área de trabajo durante el ensamblaje para no rayar las superficies de las mesas, pisos de madera, etc.

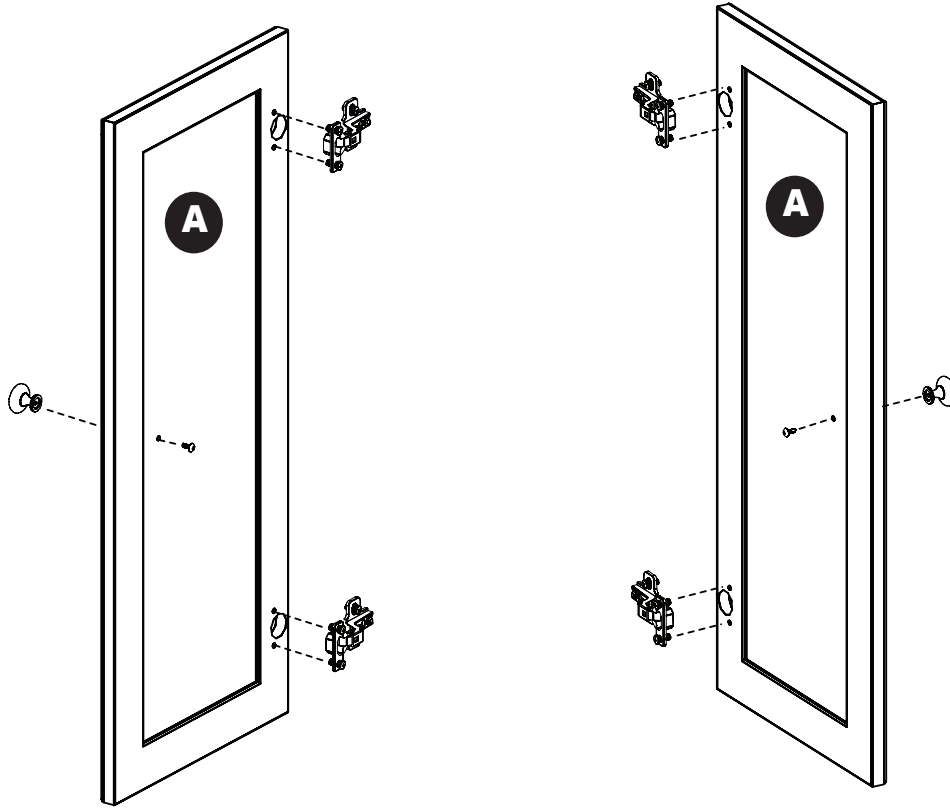

PARTS | PIÈCES | PIEZAS



69446

A

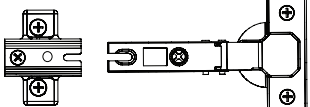
panel door front (2)
 Avant de panneau
 de porte(2)
 La parte delantera
 del panel de la puerta (2)

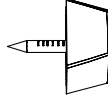
<p>AA 50575/50576</p>  <p>frame hinge/door hinge (4) charnière de cadre/de porte(4) bisagra de la estructura/bisagra de la puerta (4)</p>	<p>BB 81512</p>  <p>handle (2) poignée (2) tirador (2)</p>
<p>CC 95531</p>  <p>handle screw (2) vis de la poignée (2) tornillo del tirador (2)</p>	<p>DD 50645</p>  <p>door stop (1) butoir de porte (1) tope de la puerta (1)</p>

HELPFUL HINTS | CONSEILS UTILES | CONSEJOS PRÁCTICOS

Use these helpful hints to ensure proper assembly. Review and refer back to these hints when prompted to do so in an assembly step.

We recommend you protect your work surface during assembly to prevent scratching or damage to table tops, wood floors, etc.

Suivre ces conseils utiles pour assurer une installation sûre et adéquate. Revenir à ces conseils lorsque c'est indiqué lors des étapes de montage.

Nous recommandons de protéger la surface de travail durant le montage afin d'éviter d'égratigner ou d'endommager les dessus de table, plancher de bois, etc.

Use estos consejos prácticos para asegurarse de una instalación apropiada. Lea y revise de nuevo estos consejos cuando se le indique en los pasos de instalación.

Recomendamos que proteja su área de trabajo durante el ensamblaje para no rayar las superficies de las mesas, pisos de madera, etc.

DOOR HINGES

The door hinge may be packaged together as one unit. You must separate the hinge parts to install.

CHARNIÈRES DE PORTE

La charnière peut être emballée comme une seule pièce. Il faut séparer la charnière en deux sections pour l'installer.

BISAGRAS DE PUERTA

La bisagra de puerta puede venir de fábrica como una sola unidad. Debe separar las piezas de la bisagra para su instalación.

**TURN THIS SCREW CLOCKWISE TO LOOSEN!
TOURNER CETTE VIS DANS LE SENS DES AIGUILLES D'UNE MONTRE POUR DESSERRER!
¡GIRE ESTE TORNILLO EN DIRECCIÓN DE LAS MANIJAS DEL RELOJ PARA AFLOJARLO!**

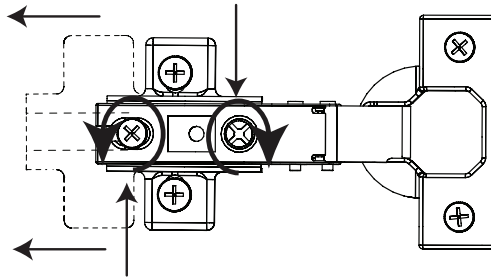

**LOOSEN THIS SCREW FULLY - BUT DO NOT REMOVE!
DESSERRER COMPLÈTEMENT CETTE VIS, MAIS SANS LA RETIRER!
¡AFLOJE COMPLETAMENTE ESTE TORNILLO - PERO NO LO quite!**

If door needs to be adjusted, see below to adjust hinges accordingly. Adjust doors with doors open, then close to check alignment. Repeat as necessary.

S'il est nécessaire d'ajuster la porte, voir les directives ci-dessous pour régler les charnières en conséquence. Régler les portes alors qu'elles sont ouvertes, puis fermer pour vérifier l'alignement. Répéter au besoin.

Si la puerta necesita ser ajustada vea a continuación cómo ajustar las bisagras. Ajuste las puertas cuando estén abiertas, luego ciérrelas para verificar si están alineadas. Si resulta necesario, repita los pasos.

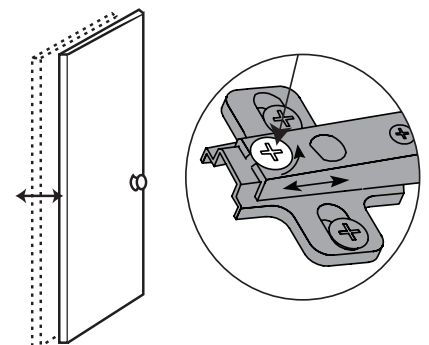
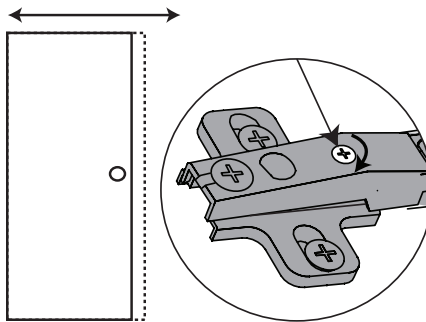
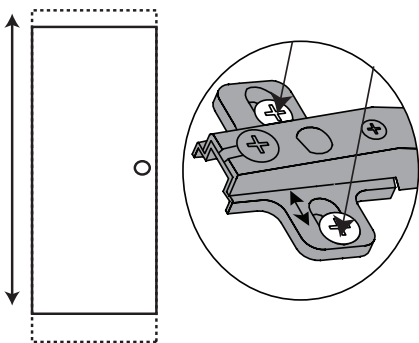

Hardware quantities may vary, depending upon your model. Please check hardware quantities carefully in each step.

Le nombre de pièces de quincaillerie peut varier selon le modèle. Prière de vérifier soigneusement les quantités de pièces à chaque étape.

La cantidad de los herrajes puede variar, según el modelo. Verifique con cuidado la cantidad de los herrajes en cada paso.

STEP 1 ÉTAPE 1 PASO 1

Separate hinges. Attach door hinge and handle to door.
Séparer les charnières. Fixer la charnière de la porte et la poignée à la porte.
Separate the hinges. Attach the hinge and handle to the door.

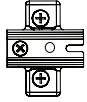
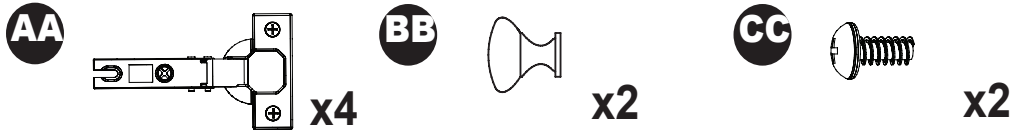

BASE/TOWER HINGE
CHARNIÈRE DE BASE/TOUR
BISAGRA DE LA BASE/TORRE

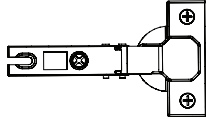

DOOR HINGE
CHARNIÈRE DE PORTE
BISAGRA DE LA PUERTA

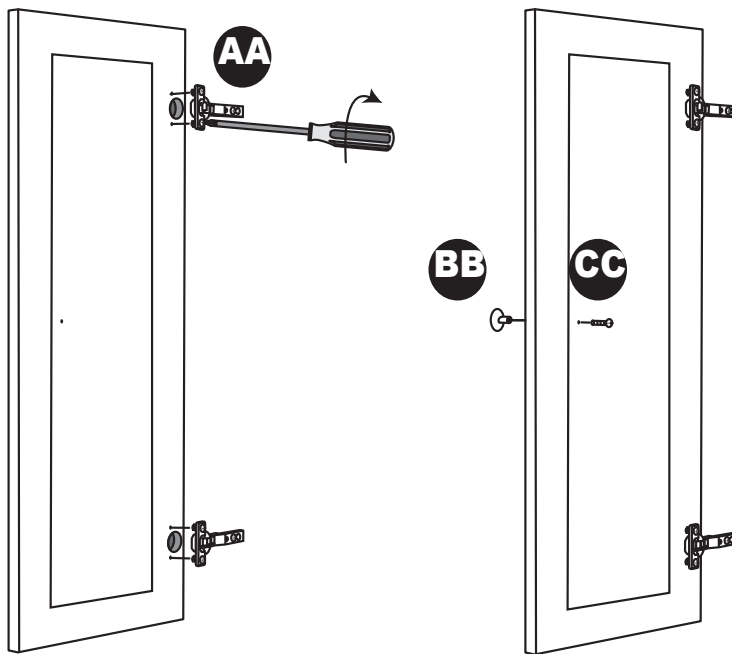

NOTE:

- See "HELPFUL HINTS" for specific information on hinge installation. You must separate the hinge parts to install.
- Place a door hinge into each large hole on back of door panel as shown. Align screw holes and tighten screws to secure. **Repeat for both door panels.**
- Attach a handle to each door panel with handle screws.

REMARQUE :

- Consulter les directives détaillées sur la manière d'installer les charnières dans les « CONSEILS UTILES ». Il faut séparer la charnière en deux sections pour l'installer.
- Placer une charnière de porte dans chaque grand trou à l'arrière du panneau de porte, tel qu'illustré. Aligner les trous des vis et resserrer les vis pour fixer. **Répéter pour les deux panneaux de porte.**
- Fixer une poignée à chaque panneau de porte avec les vis de poignée.

NOTA:

- Vea "CONSEJOS PRÁCTICOS" para información específica sobre cómo instalar las bisagras. Debe separar las piezas de la bisagra para su instalación.
- Coloque una bisagra de pared dentro de cada agujero grande en la parte trasera del panel de la puerta como se muestra. Alinee los agujeros de los tornillos y apriete los tornillos para fijarlos. **Repita los pasos para ambos paneles de la puerta.**
- Fije un tirador a cada panel de puerta con los tornillos del tirador.

STEP 2

ÉTAPE 2

PASO 2

Attach base hinge to base. Attach and adjust door.
Fixer la charnière de la base à la base. Fixer et ajuster la porte.
Una la bisagra de la base a la base. Una la puerta y ajústela.

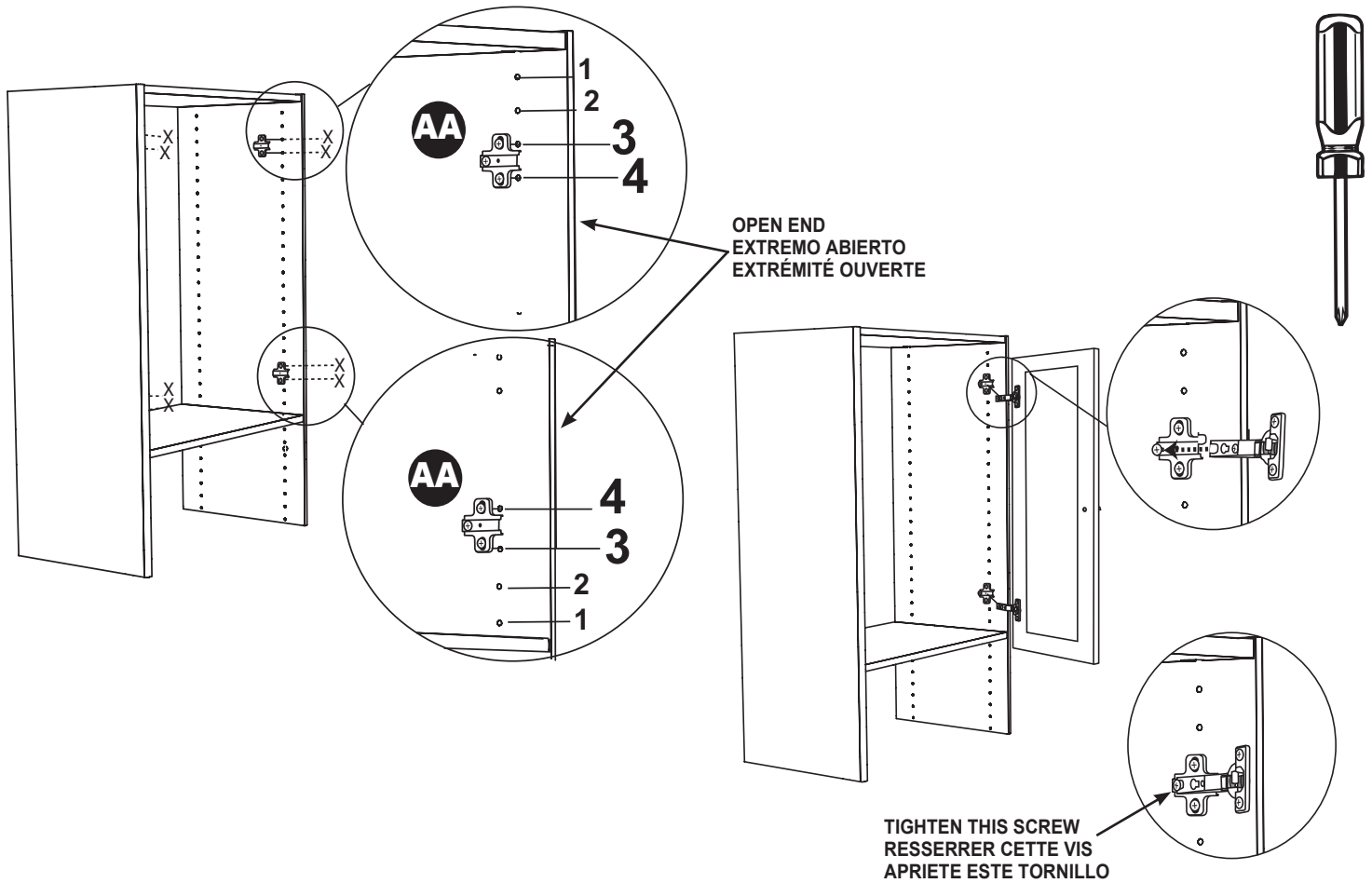
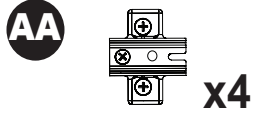

NOTE:

- Attach base/tower hinges to holes #3 and #4 from both top and bottom of base/tower unit. Be sure open end of hinge faces front.
- Slide door hinge over center of base/tower hinge and tighten screw as shown. Repeat to attach all hinges on both doors.
- Adjust doors as necessary. See "HELPFUL HINTS" for how to adjust hinges.

REMARQUE :

- Fixer les charnières de base/tour aux trous n° 3 et 4 du haut et du bas du module de base/tour. S'assurer que l'ouverture ouverte de la charnière est orientée vers l'avant.
- Faire glisser la charnière de porte sur le centre de la charnière de base/tour et resserrer la vis, tel qu'illustré. Répéter pour fixer toutes les charnières aux deux portes.
- Régler la position des portes au besoin. Consulter les directives sur la manière de régler les charnières dans les « CONSEILS UTILES ».

NOTA:

- Una las bisagras de la base/torre a los agujeros #3 y #4 desde la parte superior e inferior de la unidad base/torre. Asegúrese de que el extremo abierto de las bisagras esté orientado hacia delante.
- Deslice la bisagra de la puerta sobre el centro de la bisagra de la base/torre y apriete el tornillo como se muestra. Repita los pasos para unir todas las bisagras en las dos puertas.
- Ajuste las puertas si resulta necesario. Vea "CONSEJOS PRÁCTICOS" para instrucciones sobre cómo ajustar las bisagras.

STEP 3
ÉTAPE 3
PASO 3

Install door stop.
Installer le butoir de porte.
Instale el tope de la puerta.

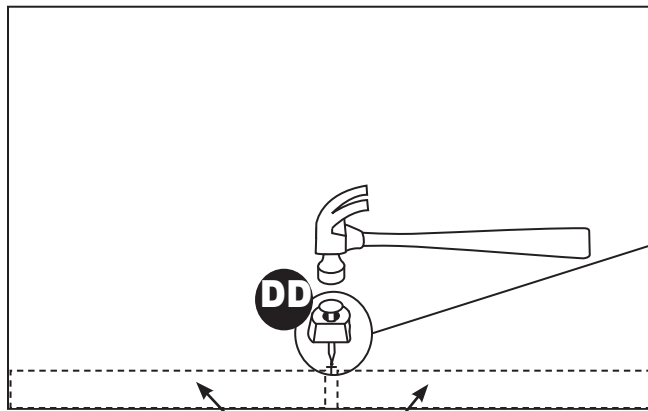
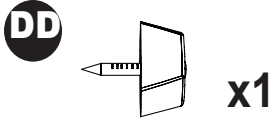

DOORS
PORTES
PUERTAS

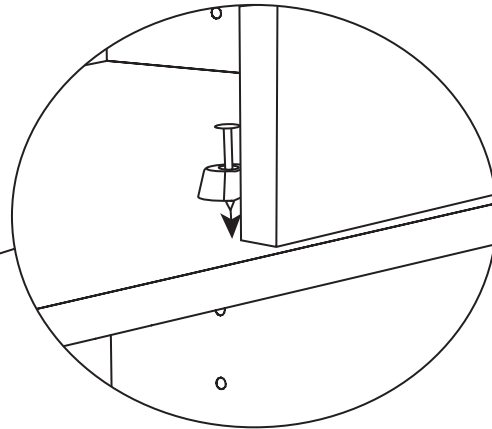

NOTE:

- Install door stop **only** onto bases/towers **without** adjustable shelves installed.
- Hold door stop in place behind doors and close each door to be sure door stop is centered and located properly to stop both doors. Hammer door stop into base/tower.

REMARQUE :

- Installer le butoir de porte seulement sur les bases/tours **sans** que les étagères ne soient installées.
- Tenir le butoir de porte en place derrière la porte et fermer chaque porte pour s'assurer que le butoir est centré et bien placé pour arrêter les deux portes. Clouer le butoir sur la base/tour.

NOTA:

- Instale el tope de la puerta solamente dentro de las bases/torres **que no tienen** repisas ajustables instaladas.
- Aguante el tope de la puerta en su lugar detrás de las puertas y cierre cada puerta para asegurarse de que el tope de la puerta esté centrado y en la ubicación correcta para parar las dos puertas. Golpee con un martillo el tope de la puerta dentro de la base/torre.