

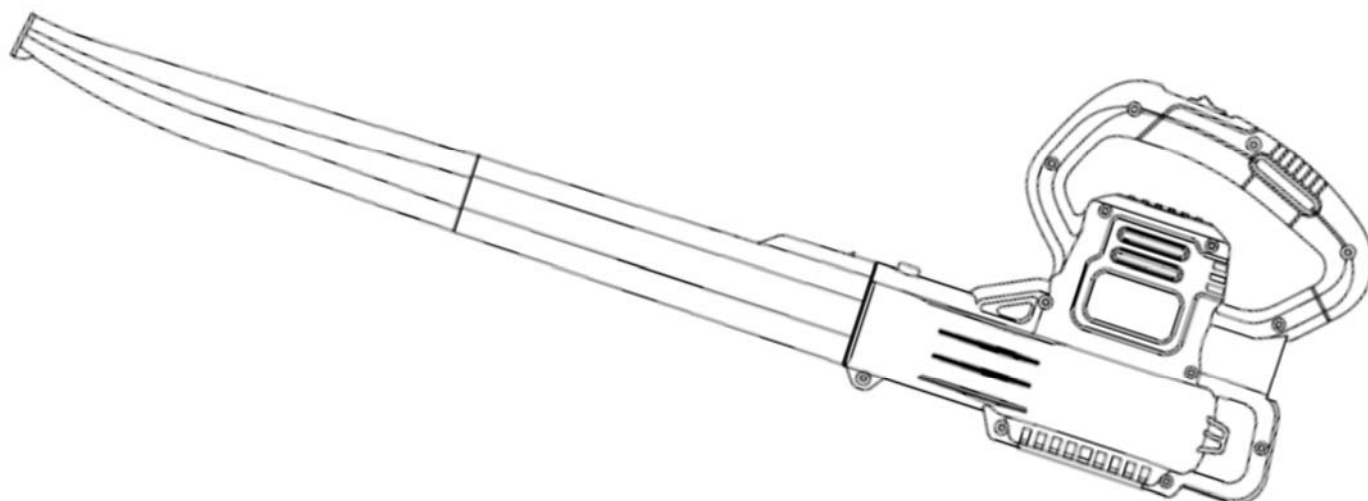

OPERATOR'S MANUAL

ELECTRIC BLOWER

Model BLR20075



This product has been engineered and manufactured to our high standard for dependability, ease of operation, and operator safety. Properly cared for, it will give you years of rugged, trouble-free performance.



WARNING: To reduce the risk of injury, the user must read and understand the operator's manual before using this product.

Thank you for your purchase.

DO NOT RETURN THIS PRODUCT TO THE STORE. OPERATING, ASSEMBLY, PARTS, SERVICE QUESTIONS? GO TO WWW.AMERICANLAWNMOWER.COM OR CALL 1-800-313-5111 BETWEEN 8 AM – 5 PM EST, MONDAY-FRIDAY FOR ASSISTANCE.

SAVE THIS MANUAL FOR FUTURE REFERENCE



IMPORTANT SAFETY WARNINGS



- TO REDUCE RISK OF INJURY:**
Before any use, be sure everyone using this tool reads and understands all safety instructions and other information contained in this manual.
- CAUTION:** Wear appropriate personal hearing protection during use. Under some conditions and duration of use, noise from this product may contribute to hearing loss.

Save these instructions and review frequently prior to use and when instructing others.

- WARNING:** When using electric gardening appliances, basic safety precautions should always be followed to reduce risk of fire, electric shock, and personal injury.

READ ALL INSTRUCTIONS

GENERAL SAFETY

KEEP CHILDREN AWAY - All visitors, children and pets should stay at a safe distance from the work area.

DRESS PROPERLY – Don't wear loose clothing or jewelry. They can be caught in moving parts. Wear protective hair covering to contain long hair. Use of rubber gloves and substantial footwear is recommended when working outdoors.

USE SAFETY GLASSES –Wear safety glasses with side shields or goggles that are marked to comply with ANSI Z87.1 standard when operating this product. Use face or dust mask if operation is dusty.

GROUND FAULT CIRCUIT INTERRUPTER (GFCI) protection should be provided on the circuit (s) or outlet (s) to be used for the blower. Receptacles are available having built-in GFCI protection and may be used.

USE RIGHT EQUIPMENT – Do not use equipment for any job except that for which it is intended.

- DOUBLE INSULATION** – Double Insulation is a concept in safety in electric power tools, which eliminates the need for the usual three-wire grounded power cord. All exposed metal parts are isolated from the internal metal motor components with protecting insulation. Double insulated tools do not need to be grounded.

NOTE: The double insulated system is intended to protect the user from shock resulting from a break in the tool's internal insulation. Observe all normal safety precautions to avoid electrical shock.

POLARIZED PLUGS-To reduce the risk of electric shock, this product has a polarized plug. Polarized connections will fit together only one way. Make sure that the receptacle end of the extension cord has large and small blade slot widths. If the plug does not fit fully into the extension cord, reverse the plug. If it still does not fit, obtain a suitable extension cord. If the extension cord does not fit fully into the outlet, contact a qualified electrician to install the proper outlet. Do not change the plug on the tool or the extension cord in any way.

EXTENSION CORD. Make sure your extension cord is in good condition. When using an extension cord be sure it is heavy enough to carry the current your product will draw. An undersized extension cord will cause a drop in line voltage resulting in loss of power and overheating. The following table shows the correct size to use depending on cord length and nameplate ampere rating. If in doubt, use the next heavier gage. The smaller the gage number, the heavier the cord.

		Minimum Gage for Cord Sets			
Volts		Total Length of cord in Feet			
120V		0-25	26-50	51-100	101-150
Ampere Rating		American wire Gage			
More Than	Not More Than				
0	- 6	18	16	16	14
6	- 10	18	16	14	12
10	- 12	16	16	14	12
12	- 16	14	12	Not Recommended	



To reduce the risk of disconnection from the extension cord during use you can make a knot as shown. It is also possible to tie more than one extension cord in a knot as shown to prevent them from becoming disconnected during use.

- WARNING:** Use outdoor extension cords marked SW-A, SOW-A, STW-A, STOW-A, SJW-A, SJTW-A, or SJTOWA. These cords are rated for outdoor use and reduce the risk of electric shock.

Before each use check the electrical cord for wear or damage. Do not use the blower if the cord is damaged or worn.

Never allow children to use the blower.

Never allow people unfamiliar with these instructions to use the blower.

DISCONNECT BLOWER from the power supply when not in use or when servicing or cleaning. Do not leave unattended.

AVOID DANGEROUS ENVIRONMENTS – Don't use this tool in the rain, or in damp or wet locations. Do not operate the tool in gaseous or explosive atmospheres. Motors in these tools normally spark and might ignite fumes.

- AVOID UNINTENTIONAL STARTING** – Don't carry Blower with finger on switch. Be sure switch is off when plugging in.

DON'T ABUSE CORD – Never carry the blower by the cord or yank the cord to disconnect from the receptacle. Keep the cord away from heat, oil, and sharp edges.

- DON'T FORCE BLOWER** – It will do the job better and with less likelihood of a risk of injury at the rate for which it was designed.

STAY ALERT – Watch what you are doing. Use common sense. Do not operate blower when you are tired or under the influence of drugs, alcohol or medications.

If the cord becomes damaged during use, disconnect the cord from the supply immediately. **DO NOT TOUCH THE CORD BEFORE DISCONNECTING THE SUPPLY.**

STORE IDLE BLOWER INDOORS – When not in use, Blower should be stored indoors in a dry place, out of reach of children.

MAINTAIN BLOWER WITH CARE – Keep blower tube clear and clean for best performance and to reduce the risk of injury. Inspect extension cord periodically and replace if damaged. Keep handles dry, clean and free from oil and grease.

Always direct the cord to the rear and away from the blower.

The operator or user is responsible for accidents or hazards occurring to other people or their property.

Never blow debris in the direction of bystanders.

- WARNING:** Some dust created by this product contains chemicals known to the State of California to cause cancer, birth defects or other reproductive harm. Some examples of these chemicals are:

- compounds in fertilizers
- compounds in insecticides, herbicides and pesticides
- arsenic and chromium from chemically treated lumber

To reduce your exposure to these chemicals, wear approved safety equipment such as dust masks that are specially designed to filter out microscopic particles.

- WARNING: California Proposition 65:**
This product contains chemicals known to the State of California to cause cancer, birth defects or other reproductive harm.

- WARNING:** Cancer and Reproductive Harm - www.P65Warnings.ca.gov.

FEATURES

PRODUCT SPECIFICATIONS

Model #BLR20075

Input	120 V, 60 Hz, 7.5 Amp
No Load Speed	11000/14000 RPM
Air Speed	160 MPH / 200 MPH
Tube Length	22 in. (550mm)
Weight	4.28 lb. (1.94 kgs)

- Assembly required
- Two Speed

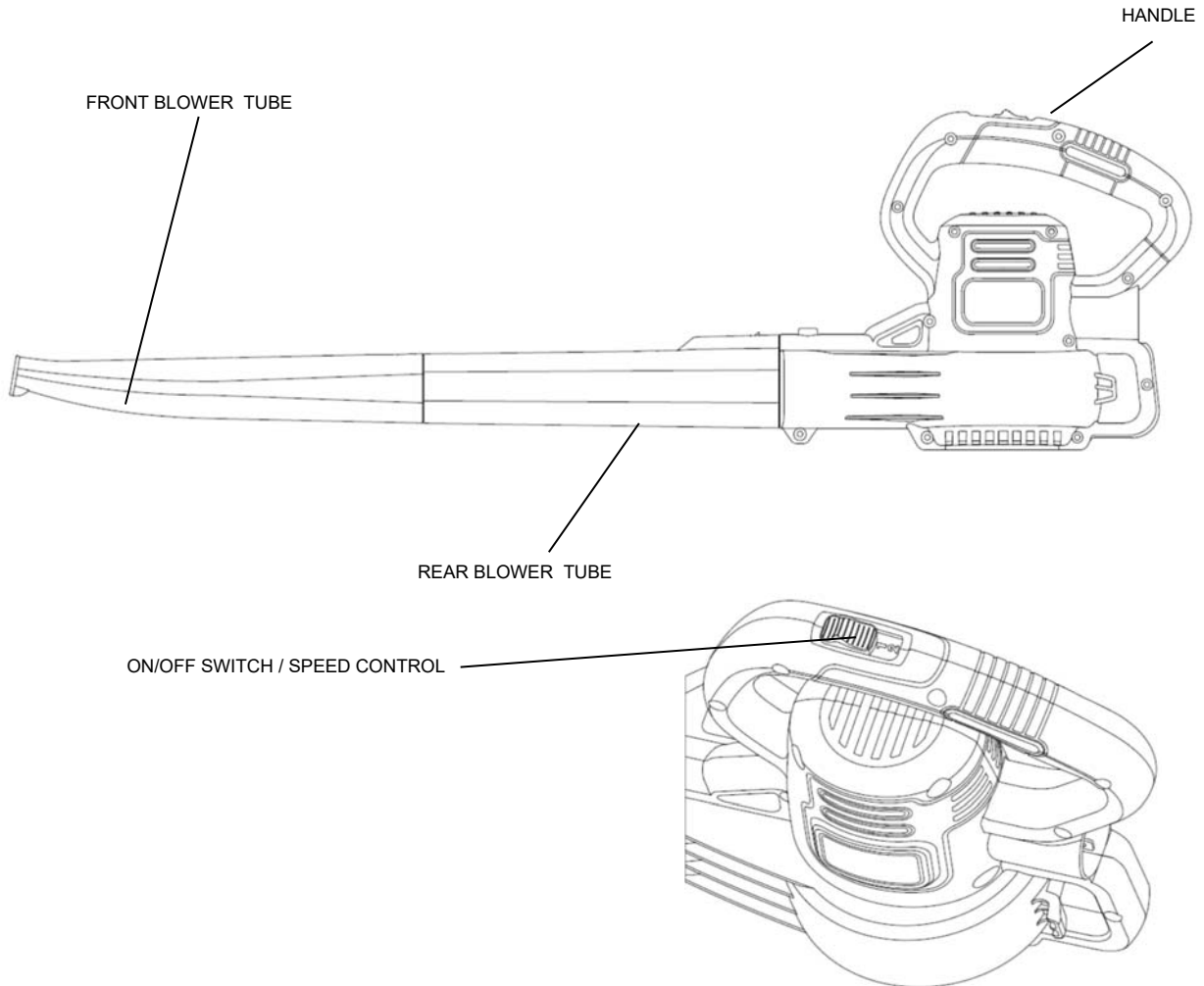

ASSEMBLY/OPERATION

UNPACKING

This product requires assembly. Carefully remove the product and any accessories from the box. Make sure that all items listed in the packing list are included. Inspect the product carefully to make sure no breakage or damage occurred during shipping. Do not discard the packing material until you have carefully inspected and satisfactorily operated the product .

PACKING LIST

- Blower
- Blower Tubes
- Operator's manual

ASSEMBLY

1. Insert the rear blower tube into the front blower tube until the clip on rear blower tube locks into position.
2. Insert the assembled blower tube to the blower unit until the clip on the motor enclosure is locked into position.
3. To remove, press in on the clips then remove in the reverse direction.

⚠ WARNING: Make sure the blower tube is fixed in position before operating the blower.

ASSEMBLY/OPERATION

ON/OFF SWITCH/SPEED CONTROL

For extra control, model BLR20075 is fitted with a two speed switch located on the handle of the power head.

The switch has three positions: "0", "1" and "2". Position "0" is off. To use in low speed, move the switch to the center position "1". To change to high speed, move the switch to position "2".

To turn the tool ON, slide the switch to position "1" or position "2", depending on the desired speed. To turn the tool "OFF", slide the switch to the "0" position.

Hold the blower tube approximately 7 inches above the ground, switch your product on and using a sweeping motion from side to side, advance slowly. Keep the accumulated debris/leaves in front of you.



CAUTION: The blower can throw debris, possibly causing serious personal injury to the operator or bystanders.

Use your product only in daylight or good artificial light.

The blower is intended for residential use only. Use the blower outdoors to move debris as needed.



WARNING: Always wear safety glasses to prevent debris from being blown into eyes and face, which can cause serious injury.

Do not blow hard objects such as nails, bolts, or rocks.

Do not operate the blower near bystanders or pets

Use extra care when cleaning debris from stairs or the tight areas.

When not in use, store the blower and extension cord indoors, in a cool dry place.

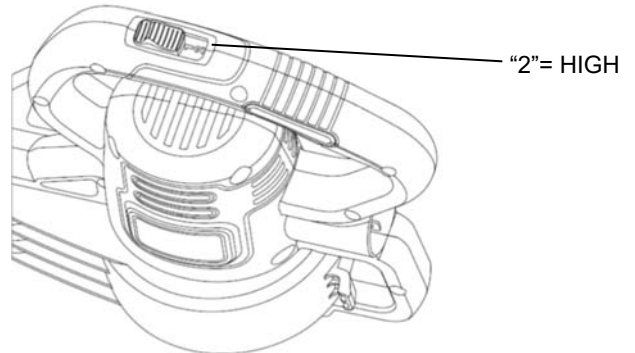
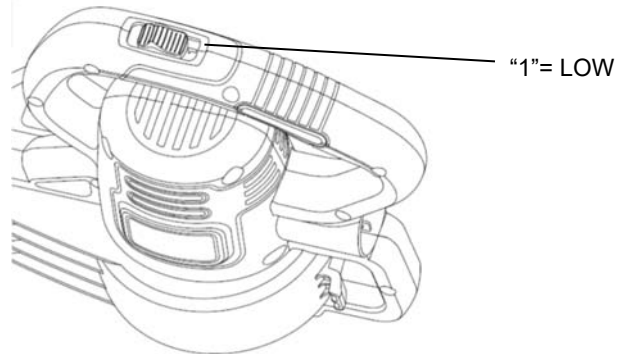
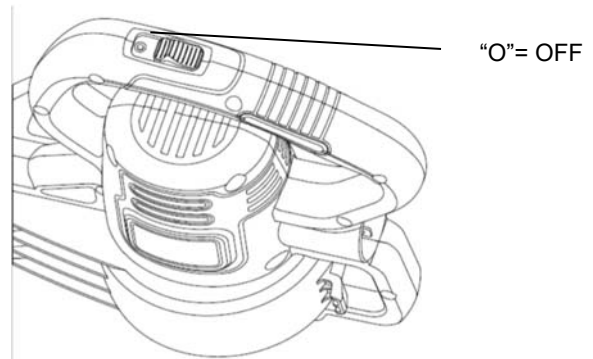

MAINTENANCE

If you drop the unit, carefully inspect it for damage. If the housing is cracked or handles broken or if you see any other condition that may affect the unit's operation, contact your local Authorized Service Center for repairs before putting it back into use.



CAUTION: Do not at any time let brake fluids, gasoline, petroleum based products, penetrating oils, etc., come in contact with plastic parts. They contain chemicals that can damage, weaken or destroy plastic.



IMPORTANT: To assure product SAFETY and RELIABILITY, repairs, maintenance and adjustment should be performed by a qualified service organization, always using identical replacement parts.



CAUTION: DO NOT POUR OR SPRAY WATER ON THE BLOWER TO CLEAN. Never let any liquid get inside the blower. Never immerse any part of the blower into a liquid.



WARNING: For your safety, turn switch "OFF" and remove extension cord plug from power source before maintaining your blower.

Fertilizers and other garden chemicals contain agents which greatly accelerate the corrosion of metals. Do not store the tool on or adjacent to fertilizers or chemicals.

Make sure the blower is unplugged, then use only mild soap and a damp cloth to clean the tool. Never let any liquid get inside the tool; never immerse any part of the tool into a liquid.

TROUBLESHOOTING

Problem

- Unit does not run

Possible Cause

- Extension cord not connected to the plug
- Cord not connected to power source
- Switch not in "ON" position

Possible Solution

- Check extension cord is fully connected to blower
- Check extension cord is fully connected to a receptacle
- Check that switch is in the "ON" position

PARTS AND SERVICE

For parts or service, please call 1-800-313-5111 or visit us online at WWW.AMERICANLAWNMOWER.COM. Be sure to provide all relevant information when you call or visit.

REPAIR PARTS (KITS/ ITEMS)

The serial number of this tool is found on a plate or label attached to the housing. Please record the serial number in the space provided below.

MODEL NUMBER BLR20075

SERIAL NUMBER _____

7.5AMP CORDED BLOWER MODEL NUMBER BLR20075

Always mention the model number when ordering kits/items for this tool.

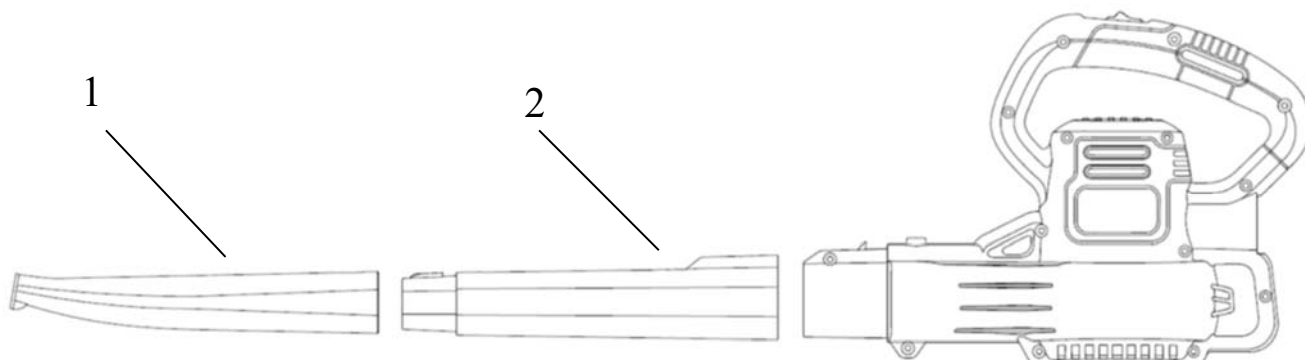

No.	Kit/Item Number	Description	QTY
1 & 2	BL75-BTK-1	Blower tube kit	1

CALL US FIRST !!

Call us first with questions about operating or maintaining this tool at 1.800.313.5111 between 8:00 a.m. – 5:00 p.m. Eastern Standard Time, or go to www.americanlawnmower.com for assistance.



OPERATOR'S MANUAL

ELECTRIC BLOWER

WARRANTY POLICY

One (1) year limited warranty on Earthwise outdoor power equipment.

Earthwise warrants to the original owner that each new product and service part is free from defects in materials and workmanship and agrees to repair or replace any defective product or part for the warranty period as stated above from the original date of purchase except for the conditions and circumstances listed below:

This warranty applies only to the original purchaser at retail and may not be transferred.

Warranty applies if the product is used for personal, household or family use. Warranty is void if product is used for commercial, industrial or rental purposes.

Warranty does not include repairs necessary due to operator's abuse or negligence (including overloading the product beyond capacity or immersion in water), or the failure to assemble, operate, maintain or store the product according to the instructions in the operator's manual.

This warranty is not transferable and only applies to product sold directly from an authorized retailer. This warranty does not apply to any product, new or used, purchased through unauthorized third-party channels.

ANY INCIDENTAL, INDIRECT OR CONSEQUENTIAL LOSS, DAMAGE, OR EXPENSE THAT MAY RESULT FROM ANY DEFECT, FAILURE OR MALFUNCTION OF THE PRODUCT IS NOT COVERED BY THE WARRANTY. Some states do not allow the exclusion or limitation on how long an implied warranty lasts, so the above limitation may not apply to you.

Products sold damaged or incomplete, sold "as is", or sold as reconditioned are not covered under the warranty.

Damage or liability caused by shipping, improper handling, improper assembly, incorrect voltage, improper wiring, improper maintenance, improper modification or the use of accessories and/or attachments not specifically recommended is not covered by this warranty.

Expendable items that become worn during normal use are not covered by the warranty.

Warranty does not cover damage caused by cold, heat, rain, excessive humidity, corrosive environments and materials, or other contaminants.

Warranty does not include installation, assembly or normal adjustments explained in the operator's manual.

The expense of delivering the product to the vendor and the expense of returning the product or replacement parts to the owner is not covered by the warranty.

The warranty does not cover normal deterioration of the exterior finish, including but not limited to scratches, dents, paint chips or any corrosion or discoloration caused by heat, abrasive and chemical cleaners.

Proof of purchase, original dated sales receipt, must accompany all warranty claims.



American Lawn Mower Company
The Great States Corporation
7444 Shadeland Station Way
Indianapolis, IN 46256 USA
Phone 1-800-313-5111
www.americanlawnmower.com

In a continued commitment to improve quality, the Manufacturer reserves the right to make component changes or design changes when necessary.



MANUAL DEL OPERARIO

SOPLADORA ELÉCTRICA

Modelo BLR20075

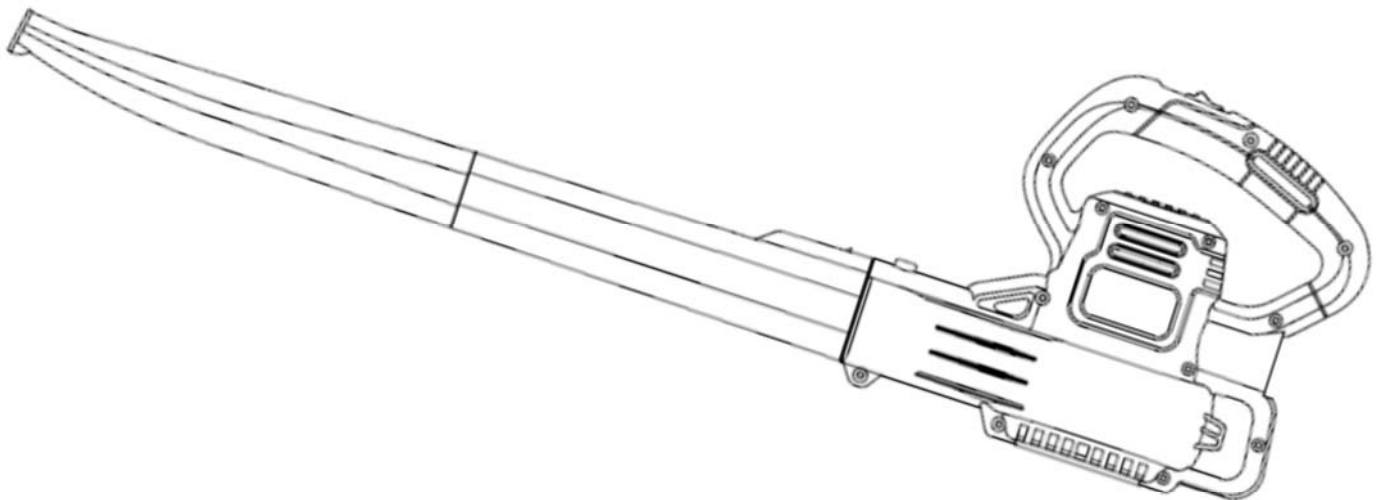

Este producto fue diseñado y fabricado de acuerdo con nuestros altos estándares de confiabilidad, facilidad de operación y seguridad para el operario. Si se trata con cuidado, le otorgará años de óptimo rendimiento y resistencia.



ADVERTENCIA: Para reducir el riesgo de sufrir alguna lesión, el usuario debe leer y comprender el manual del operario antes de usar este producto.

Muchas gracias por su compra.

NO DEVUELVA ESTE PRODUCTO A LA TIENDA. ¿TIENE PREGUNTAS SOBRE EL FUNCIONAMIENTO, EL MONTAJE, LAS PIEZAS O EL MANTENIMIENTO? VAYA A WWW.AMERICANLAWNMOWER.COM O LLAME AL 1-800-313-5111 ENTRE 8 AM - 5 PM EST, LUNES Y VIERNES PARA AYUDA.

GUARDE ESTE MANUAL PARA CONSULTAS FUTURAS

⚠️ ADVERTENCIAS DE SEGURIDAD IMPORTANTES ⚠️

PARA REDUCIR EL RIESGO DE LESIONES:

Antes de poner en uso la herramienta, asegúrese de que todos los usuarios lean y comprendan las instrucciones de seguridad y la demás información incluida en este manual.

⚠️ **PRECAUCIÓN:** Use protección auditiva apropiada mientras trabaja. En ciertas condiciones y con cierta duración de uso, el ruido generado por este producto puede contribuir a la pérdida de la audición.

Guarde estas instrucciones y revíselas con frecuencia antes de usar la herramienta y capacitar a otros.

⚠️ **ADVERTENCIA:** Al utilizar aparatos eléctricos para el jardín, se recomienda respetar las precauciones de seguridad básicas a fin de reducir riesgos de incendios, descargas eléctricas y lesiones personales.

LEA TODAS LAS INSTRUCCIONES

NORMAS GENERALES DE SEGURIDAD

MANTENGA ALEJADOS A LOS NIÑOS. Todos los visitantes, niños y mascotas deben mantenerse a una distancia segura de la zona de trabajo.

USE ROPA ADECUADA. No use prendas sueltas ni artículos de joyería, ya que puede quedar atrapado en las piezas móviles. Use protección para cubrir y contener el cabello largo. Se recomienda usar guantes de goma y calzado resistente cuando se trabaja al aire libre.

USE GAFAS DE SEGURIDAD. Al trabajar con este producto, use gafas de seguridad con protectores laterales que cumplan con la norma ANSI Z87.1. Si la operación genera polvo, protéjase el rostro con una mascarilla antipolvo.

INTERRUPTOR DE CIRCUITO POR FALLA A TIERRA (ICFT). Los circuitos o tomacorrientes que se usen para la sopladora deben contar con esta protección. Se pueden utilizar receptáculos que tengan protección de ICFT incorporada.

USE LA HERRAMIENTA EN FORMA CORRECTA. No utilice esta herramienta en trabajos para los que no esté indicada.

⚠️ **DOBLE AISLAMIENTO.** El doble aislamiento es un concepto de seguridad en las herramientas eléctricas que elimina la necesidad del acostumbrado cable de alimentación puesto a tierra mediante el sistema de tres cables. Todas las piezas metálicas expuestas están separadas de los componentes metálicos internos del motor por un aislamiento protector. Las herramientas con doble aislamiento no necesitan la conexión a tierra.

NOTA: La finalidad del sistema de doble aislamiento es proteger al usuario de una descarga eléctrica provocada por una rotura del aislamiento interno de la herramienta. Respete todas las precauciones generales de seguridad para evitar una descarga eléctrica.

ENCHUFES POLARIZADOS. Para reducir el riesgo de descarga eléctrica, este producto tiene un enchufe polarizado. Las conexiones polarizadas encajan de una sola manera. Asegúrese de que el extremo del receptáculo del cable de extensión tenga ranuras de anchos diferentes para los contactos. Invierta el enchufe si no encaja exactamente en el cable de extensión. Si aún así no encaja, consiga un cable de extensión adecuado. Si el cable de extensión no se adapta bien al tomacorriente, llame a un electricista competente para que instale un tomacorriente adecuado. No modifique el enchufe de la herramienta ni el cable de extensión de ningún modo.

CABLE DE EXTENSIÓN. Asegúrese de que el cable de extensión esté en buenas condiciones. Además, compruebe que tenga el grosor suficiente para transportar la corriente que necesitará el producto. Un cable de extensión muy pequeño provocará una disminución en la tensión de la línea y, como resultado, una pérdida de potencia y recalentamiento. La siguiente tabla muestra el tamaño correcto que se debe usar según la longitud del cable y el amperaje de la etiqueta. Ante la duda, utilice el siguiente calibre más grueso. Cuanto más bajo es el número de calibre, más grueso es el cable.

Voltios	Calibre mínimo para los cables			
	Longitud total de cable en metros (pies)			
120V	0-7,6 (0-25)	7,9-15,2 (26-50)	15,5-30,4 (51-100)	30,7-45,7 (101-150)
Amperaje de	Más	No	Calibre AWG	
	de más de			
0	- 6	18	16	14
6	- 10	18	16	14
10	- 12	16	16	14
12	- 16	14	12	No se recomienda



Para reducir el riesgo de desconexión del cable de extensión durante el uso, puede hacer un nudo como el que muestra la imagen. También es posible unir más de un cable de extensión con un nudo como se ve en la imagen para evitar que se desconecten durante el uso.

⚠️ **ADVERTENCIA:** Use cables de extensión para exteriores rotulados con las siguientes inscripciones: SW-A, SOW-A, STW-A, STOW-A, SJW-A, SJTW-A, o SJTOWA. Estos cables están especificados para usarse al aire libre y reducir el riesgo de descarga eléctrica.

Antes de cada uso, inspeccione el cable eléctrico para detectar si está gastado o dañado. No utilice la sopladora si el cable está gastado o dañado.

Nunca permita a los niños usar esta herramienta.

Tampoco deje la sopladora en manos de personas que desconozcan estas instrucciones.

DESCONECTE LA SOPLADORA del suministro eléctrico cuando no esté en uso o durante el servicio de mantenimiento o la limpieza. Manténgala bajo vigilancia constante.

EVITE AMBIENTES PELIGROSOS. No utilice esta herramienta en la lluvia ni en lugares húmedos o mojados. Tampoco trabaje en entornos donde existan gases o sustancias explosivas. Por lo general, los motores de estas herramientas producen chispas que podrían inflamar los gases.

⚠️ **EVITE EL ENCENDIDO ACCIDENTAL.** No transporte la sopladora con el dedo en el interruptor. Asegúrese de que el interruptor esté en la posición de apagado al enchufar la herramienta.

⚠️ **NO MALTRATE EL CABLE.** Nunca tire del cable para trasladar la sopladora ni para desconectarla del receptáculo. Aleje el cable del calor, el aceite y los bordes filosos.

NO FUERCE LA SOPLADORA. Realizará mejor el trabajo y con menor probabilidad de lesiones si maneja la sopladora a la velocidad para la que fue diseñada.

PONGA ATENCIÓN. Observe lo que está haciendo. Use el sentido común. No opere la sopladora si está cansado o bajo la influencia de drogas, alcohol o medicamentos.

Si el cable se daña durante el uso, desconéctelo del suministro eléctrico de inmediato. **NO TOQUE EL CABLE ANTES DE DESCONECTARLO DEL SUMINISTRO ELÉCTRICO.**

GUARDE LA SOPLADORA BAJO TECHO. Cuando no esté en uso, la sopladora se deberá guardar en un lugar cerrado y seco, fuera del alcance de los niños.

TENGA CUIDADO AL HACER EL MANTENIMIENTO A LA HERRAMIENTA. El tubo de soplado debe estar limpio y libre de obstrucciones para lograr un óptimo funcionamiento y reducir el riesgo de lesiones. Revise el cable de extensión periódicamente y reemplácelo si está dañado. Mantenga los mangos secos, limpios y libres de grasa y aceite.

Siempre dirija el cable hacia atrás alejándolo de la sopladora.

El operario o usuario es responsable de los accidentes o riesgos que afecten a otras personas o a su propiedad.

Nunca sople los desechos en dirección a las personas que se encuentran en el lugar.

⚠️ **ADVERTENCIA: Disposición 65 del estado de California:** Este producto contiene químicos reconocidos por el Estado de California como causantes de cáncer, defectos de nacimiento u otros efectos nocivos para el aparato reproductor.

⚠️ **ADVERTENCIA:** Cáncer y Daño Reproductivo - www.P65Warnings.ca.gov.

⚠️ **ADVERTENCIA:** Parte del polvo y los desechos generados por el uso de esta herramienta contienen químicos reconocidos por el Estado de California como causantes de cáncer, defectos de nacimiento u otros efectos nocivos para el aparato reproductor. Algunos ejemplos de estos productos químicos son:

- químicos presentes en fertilizantes;
- compuestos presentes en insecticidas, herbicidas y pesticidas; y
- arsénico y cromo de maderas tratadas químicamente.

El riesgo que usted corre al exponerse a estos químicos varía según la frecuencia con la que realiza este tipo de trabajo. Para reducir la exposición, trabaje en una zona bien ventilada y utilice equipo de protección aprobado, como mascarillas antipolvo especialmente diseñadas para filtrar partículas microscópicas.

CARACTERÍSTICAS

ESPECIFICACIONES DEL PRODUCTO

Modelo BLR20075

Entrada:120 V, 60 Hz, 7.5 amperios
Velocidad sin carga: 11.000/14.000 RPM
Velocidad del aire: 257 km/h (160 MPH) - 321 km/h (200 MPH)
Longitud del tubo:550 mm (22 pulg.)
Peso: 1,94 kg (4.28 lb.)

- Requiere montaje.
- DOS velocidades

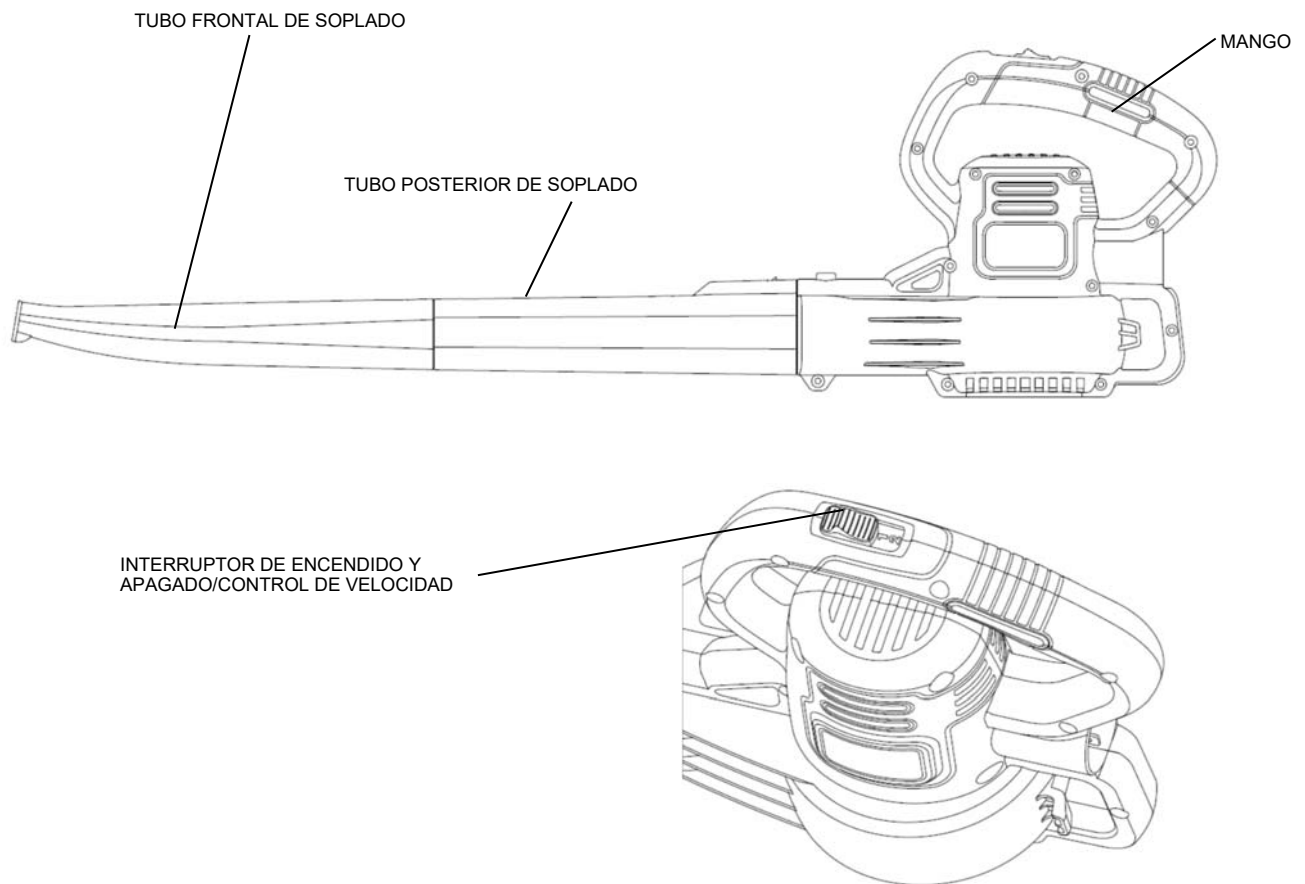

MONTAJE/FUNCIONAMIENTO

DESEMBALAJE

Este producto requiere algunas operaciones de montaje. Extraiga el producto y los accesorios de la caja con cuidado. Asegúrese de que estén incluidos todos los elementos detallados en la lista de embalaje. Inspeccione el producto detenidamente para corroborar que no existan roturas ni averías ocurridas durante el envío. No deseche el material de embalaje hasta haber inspeccionado exhaustivamente el producto y comprobado que funciona en forma satisfactoria.

LISTA DE EMBALAJE

- Sopladora
- Tubos de soplado
- Manual del operario

MONTAJE

1. Introduzca el tubo posterior de la sopladora en el tubo delantero hasta que quede trabado en posición.
2. Introduzca el tubo montado en la sopladora hasta que el sujetador del compartimiento del motor esté trabado en posición.
3. Para retirar, presione los sujetadores y luego retire en dirección inversa.

⚠ ADVERTENCIA: Asegúrese de que el tubo de la sopladora esté fijo en posición antes de operar la sopladora.

MONTAJE/FUNCIONAMIENTO

INTERRUPTOR DE ENCENDIDO Y APAGADO/CONTROL DE VELOCIDAD

Para un mayor control, el modelo BLR20075 está equipado con un interruptor de dos velocidades ubicado en el mango del cabezal de potencia.

El interruptor tiene tres posiciones: "0", "1" y "2".

En la posición "0", la herramienta está apagada. Para usar la unidad a baja velocidad, mueva el interruptor a la posición central "1". Para cambiar a alta velocidad, mueva el interruptor a la posición "2".

Para encender la unidad, deslice el interruptor a la posición "1" o "2", según la velocidad deseada.

Para apagarla, deslice el interruptor a la posición "0".

Sostenga el tubo de soplado a una altura aproximada de 18 cm (7 pulg.) del suelo, encienda el producto y avance lentamente con un movimiento de barrido de lado a lado. Mantenga la acumulación de desechos y hojas delante de usted.

PRECAUCIÓN: La sopladora puede arrojar desechos y podría provocar posibles lesiones personales graves al operario o a las personas.

Trabaje sólo con luz natural o buena luz artificial.

Esta herramienta está diseñada sólo para uso residencial. Utilícela en espacios abiertos para trasladar los desechos donde sea necesario.

ADVERTENCIA: Siempre use gafas de seguridad para evitar lesiones graves en los ojos o la cara provocados por objetos contundentes.

No sople objetos duros como clavos, tornillos o piedras.

No opere la sopladora cerca de las personas ni de las mascotas.

Tenga sumo cuidado al limpiar la suciedad de escaleras o de áreas estrechas.

Cuando no usa la sopladora, guárdela junto con el cable de extensión bajo techo, en un lugar fresco y seco.

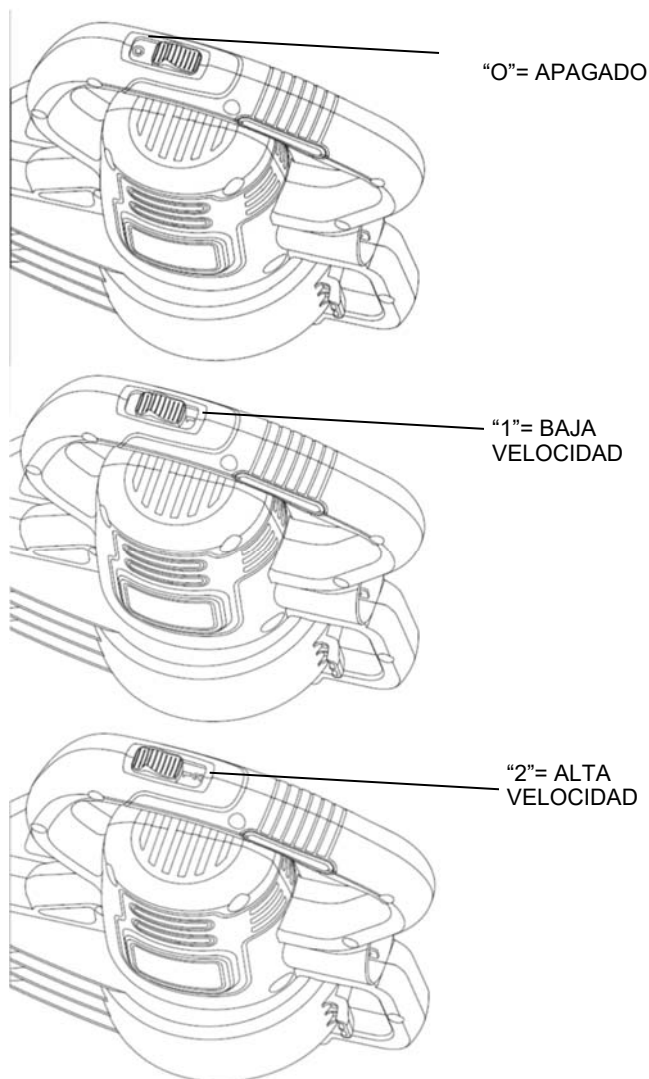

MANTENIMIENTO

Si la sopladora se ha caído, inspecciónela cuidadosamente para comprobar si sufrió algún daño. Si la caja tiene grietas o los mangos están rotos, o si detecta alguna otra condición que pudiera afectar el funcionamiento de la unidad, comuníquese con el centro de servicio autorizado local para que se realicen las reparaciones pertinentes antes de volver a usarla.

PRECAUCIÓN: Evite en todo momento que líquidos de frenos, gasolina, productos a base de petróleo, aceites penetrantes, etc. entren en contacto con piezas plásticas. Contienen químicos que pueden dañar, debilitar o destruir el plástico.

IMPORTANTE: A fin de garantizar la SEGURIDAD y la CONFIABILIDAD del producto, las reparaciones, el mantenimiento y los ajustes deben estar a cargo de una organización de servicio calificada, y siempre se deben utilizar repuestos idénticos.

PRECAUCIÓN: NO MOJE LA SOPLADORA NI LA ROCÍE CON AGUA PARA LIMPIARLA. Nunca deje que penetre líquido en el interior de la sopladora, ni sumerja las piezas en líquido.

ADVERTENCIA: Por su seguridad, coloque el interruptor en la posición de apagado y retire el enchufe del cable de extensión antes de realizar el mantenimiento de la sopladora.

Los fertilizantes y otros productos químicos para el jardín contienen agentes que aceleran la corrosión de los metales en forma considerable. No guarde la herramienta junto a fertilizantes ni productos químicos.

Asegúrese de que la sopladora esté desenchufada y luego utilice únicamente un jabón suave y un paño húmedo para limpiar la herramienta. No permita que se filtre líquido en el interior de la herramienta ni sumerja ninguna pieza en líquido.

SOLUCIÓN DE PROBLEMAS

Problema	Posible causa	Posible solución
- La unidad no funciona.	- El cable de extensión no está conectado al enchufe. - El cable no está conectado a la fuente de alimentación. - El interruptor no se encuentra en la posición de "ENCENDIDO".	- Verifique que el cable de extensión esté bien conectado a la sopladora. - Asegúrese de que el cable de extensión esté bien conectado a un receptáculo. - Verifique que el interruptor esté en la posición de encendido.

PIEZAS Y SERVICIO

Para piezas o servicios, llame al 1-800-313-5111 o visítenos en línea en WWW.AMERICANLAWNMOWER.COM. Asegúrese de proporcionar toda la información relevante cuando llame o visite.

PIEZAS DE REPARACIÓN (KITS / ARTÍCULOS)

El número de serie de esta herramienta se encuentra en una placa o etiqueta adherida a la carcasa. Por favor, registre el número de serie en el espacio provisto a continuación.

NÚMERO DE MODELO BLR20075

NÚMERO DE SERIE _____

SOPLADORA ELÉCTRICA NÚMERO DE MODELO BLR20075

Siempre mencione el número de modelo al ordenar kits / artículos para esta herramienta.

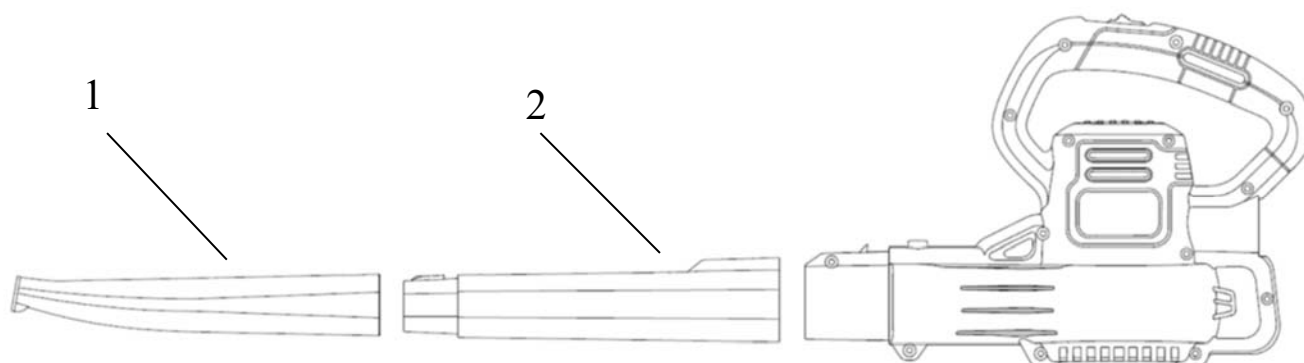

Número	Kit / Artículo Número	Descripción	Cantidad
1 & 2	BL75-BTK-1	Kit de tubo soplador	1

¡LLÁMENOS PRIMERO!

Llámenos primero si tiene preguntas sobre el funcionamiento o el mantenimiento de esta herramienta al 1.800.313.5111, de 8.00 a 17.00, hora estándar del este, u obtener asistencia en www.americanlawnmower.com.



MANUAL DEL OPERARIO SOPLADORA ELÉCTRICA

POLÍTICA DE GARANTÍA

Garantía limitada un (1) año para el equipo eléctrico para exteriores Earthwise.

Earthwise garantiza al propietario original que cada producto nuevo y pieza de repuesto está libre de defectos en el material y la mano de obra, y acepta reparar o reemplazar cualquier producto o pieza defectuosa durante el periodo de garantía según lo establecido anteriormente a partir de la fecha de compra original excepto en las condiciones y circunstancias que se indican a continuación:

La garantía se aplica solo al comprador original al menudeo y no puede transferirse.

La garantía se aplica si el producto está destinado para uso personal, doméstico o familiar. La garantía queda anulada si el producto se usa con fines comerciales, industriales o de alquiler.

La garantía no incluye reparaciones necesarias debido a abuso o negligencia por parte del operador (incluida la sobrecarga del producto que supere la capacidad o inmersión en el agua), o un error al montar, operar, mantener o almacenar el producto de acuerdo con las instrucciones del manual del operador.

Esta garantía no es transferible y solo se aplica a productos vendidos directamente por un distribuidor minorista autorizado.

Esta garantía no se aplica a cualquier producto, nuevo o usado, adquirido a través de canales de terceros no autorizados.

CUALQUIER PÉRDIDA ACCIDENTAL, INDIRECTA O RESULTANTE, DAÑO O GASTO QUE PUEDA DERIVAR DE CUALQUIER DEFECTO, FALLA O MALFUNCIONAMIENTO DEL PRODUCTO NO ESTÁ CUBIERTO POR LA GARANTÍA. En algunos estados no se permite la exclusión o limitación sobre la duración de las garantías implícitas, en cuyo caso la limitación anterior no podría aplicarse.

Los productos que se venden dañados o incompletos, que se venden "tal como están" o reacondicionados no están cubiertos por esta garantía.

Los daños o inconvenientes causados por envío, manipulación inadecuada, montaje incorrecto, voltaje o cableado incorrecto, mantenimiento deficiente, modificaciones inadecuadas o el uso de accesorios o dispositivos de sujeción no recomendados específicamente no están cubiertos por esta garantía.

Elementos consumibles que se desgastan con el uso normal cubierto por la garantía.

La garantía no cubre los daños causados por el frío, el calor, la lluvia, la humedad excesiva, ambientes y materiales corrosivos u otros contaminantes.

La garantía no incluye instalación, montaje o ajustes normales tal como se explican en el manual del operador.

Los gastos de entrega del producto al proveedor y los gastos de devolución del producto o las piezas de repuesto al propietario no están cubiertos por esta garantía.

La garantía no cubre el deterioro normal del acabado exterior, que incluye pero no se limita a rayones, abolladuras, cascarillas de pintura o cualquier corrosión o decoloración ocasionada por el calor, limpiadores abrasivos o químicos.

Todos los reclamos de garantía deben estar acompañados por el comprobante de compra, el recibo de compra original con fecha.



American Lawn Mower Company
The Great States Corporation
7444 Shadeland Station Way
Indianapolis, IN 46256 EE. UU.
Teléfono: 1-800-313-5111
www.americanlawnmower.com

Con el compromiso constante de mejorar la calidad, el fabricante se reserva el derecho de modificar los componentes o diseñar cambios cuando lo considere necesario.



MANUEL DE L'UTILISATEUR

SOUFFLEUR ÉLECTRIQUE

Modèle BLR20075

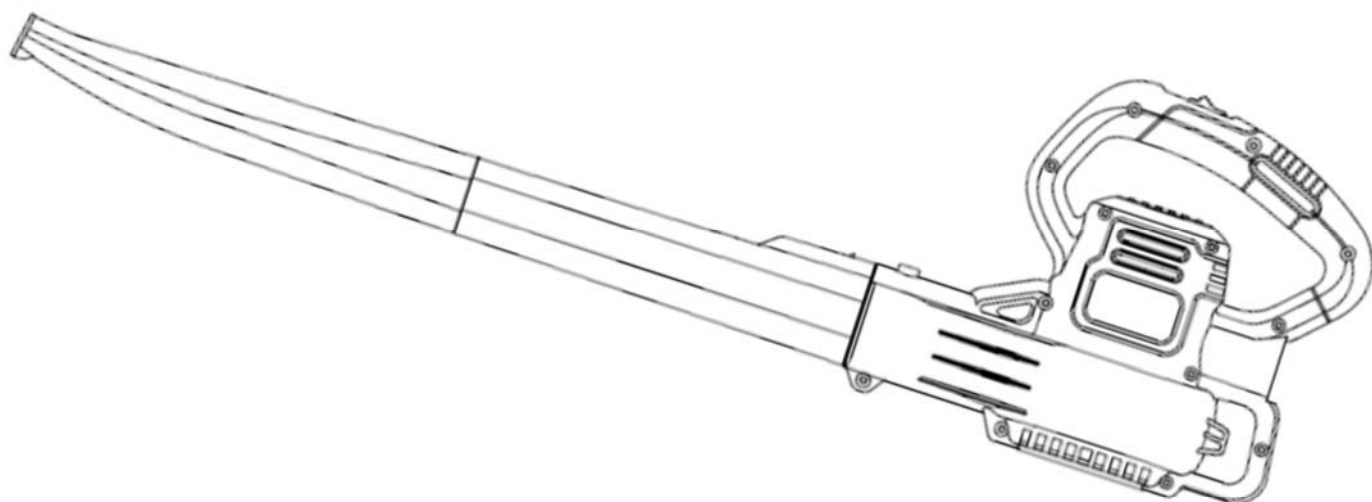

Ce produit a été conçu et fabriqué selon nos normes élevées de fiabilité, de facilité d'utilisation et de sécurité de l'utilisateur. Correctement entretenu, il vous procurera des années de service intensif et sans souci.



AVERTISSEMENT : Afin d'éviter de se blesser, l'utilisateur doit lire et comprendre le manuel de l'utilisateur avant d'utiliser ce produit.

Merci pour votre achat.

NE RENVOYEZ PAS CE PRODUIT AU MAGASIN. AVEZ-VOUS DES QUESTIONS CONCERNANT LE FONCTIONNEMENT, L'ASSEMBLAGE, LES PIÈCES OU LA RÉPARATION DU PRODUIT? ALLEZ À WWW.AMERICANLAWNMOWER.COM OU COMPOSEZ LE 1-800-313-5111 DE 8 H 00 À 17 H 00, HNE, POUR TOUTE ASSISTANCE.

CONSERVEZ CE MANUEL POUR POUVOIR LE CONSULTER ULTÉRIEUREMENT



AVERTISSEMENTS DE SÉCURITÉ IMPORTANTS



POUR RÉDUIRE LE RISQUE DE BLESSURE :
Avant toute utilisation, assurez-vous que toute personne utilisant cet outil a lu et compris toutes les consignes de sécurité et les autres renseignements contenus dans ce manuel.

MISE EN GARDE : Portez des protections auditives appropriées pendant l'utilisation. Dans certaines conditions, ou en cas d'utilisation prolongée, le bruit émis par ce produit peut contribuer à une perte auditive.

Conservez ces instructions et relisez-les souvent avant d'utiliser le produit et d'instruire d'autres personnes quant à son utilisation.

AVERTISSEMENT : Lors de l'utilisation d'outils électriques de jardinage, les consignes de sécurité de base doivent toujours être suivies afin d'éviter les incendies, décharges électriques et blessures.

LIRE TOUTES LES INSTRUCTIONS

SÉCURITÉ GÉNÉRALE

GARDER HORS DE PORTÉE DES ENFANTS – Tous les visiteurs, enfants et animaux domestiques doivent se tenir au-delà du périmètre de sécurité de la zone de travail.

S'HABILLER DE FAÇON APPROPRIÉE – Ne portez pas des vêtements amples ou des bijoux. Ceux-ci risquent en effet d'être happés par les pièces en mouvement. Portez une protection des cheveux pour contenir les cheveux longs. L'utilisation de gants en caoutchouc et de chaussures robustes est recommandée pour les travaux à l'extérieur.

PORTER DES LUNETTES DE SÉCURITÉ – Lors de l'utilisation de ce produit, portez des lunettes de sécurité avec des écrans latéraux portant une marque de conformité à la norme ANSI Z87.1. Portez un masque facial ou antipoussières en présence de poussières.

Une protection par DISJONCTEUR DE FUITE DE TERRE (GFCI) doit être présente sur le ou les circuits ou prises à utiliser pour le souffleur. Des prises avec une protection GFCI intégrée sont disponibles et peuvent être utilisées.

UTILISER LE BON OUTIL – N'utilisez pas l'outil pour une tâche pour laquelle il n'a pas été conçu.

DOUBLE ISOLATION – La double isolation est un concept de sécurité des outils électriques, qui élimine le besoin d'un câble à 3 conducteurs avec terre. Toutes les pièces métalliques exposées sont isolées des composants métalliques du moteur interne par une isolation de protection. Il n'est pas nécessaire de raccorder les outils à double isolation à la terre. **REMARQUE :** Le système à double isolation est conçu pour protéger l'utilisateur d'une décharge électrique résultant d'une rupture dans l'isolation interne de l'outil. Suivez toutes les consignes de sécurité normales pour éviter une décharge électrique.

FICHES POLARISÉES - Afin de réduire le risque de décharge électrique, ce produit comporte une prise polarisée. Les connexions polarisées ne peuvent être effectuées que de la bonne façon. Assurez-vous que la prise femelle de la rallonge comporte des emplacements pour une fiche large et une fiche étroite. Si la fiche ne s'enfonce pas entièrement dans la rallonge, inversez la fiche. Si elle ne s'adapte toujours pas, obtenez une rallonge appropriée. Si la rallonge ne convient pas à la prise murale, contactez un électricien qualifié pour installer une prise murale correcte. Ne changez en aucun cas la fiche de l'outil ou de la rallonge.

RALLONGE. Assurez-vous que la rallonge est en bon état. Lors de l'utilisation d'une rallonge, assurez-vous qu'elle est d'un calibre suffisant pour transmettre le courant consommé par le produit. Une rallonge de calibre insuffisant provoquera une baisse de tension de ligne qui entraînera une perte de puissance et une surchauffe. Le tableau suivant montre le calibre correct à utiliser en fonction de la longueur du câble et de l'intensité nominale de la plaque signalétique. En cas de doute, utilisez le calibre immédiatement supérieur. Plus le numéro de calibre est bas, plus le câble est lourd.

Volts	Calibre minimum pour les ensembles de câbles						
	Longueur totale du câble en mètres et en pieds						
120V	0-7,6		7,9-15,2		15,5-30,4		30,7-45,7
	(0-25)		(26-50)		(51-100)		(101-150)
Intensité nominale				Calibre américain (AWG)			
Supérieure	Inférieure	à					
0	-	6	18	16	16	14	
6	-	10	18	16	14	12	
10	-	12	16	16	14	12	
12	-	16	14	12	Non recommandé		



Afin d'éviter de débrancher la rallonge lors de l'utilisation de l'appareil, faites un nœud comme illustré. Il est également possible de nouer plusieurs rallonges (comme illustré) afin de les empêcher de se déconnecter pendant l'utilisation.

AVERTISSEMENT : Utilisez des rallonges extérieures marquées SW-A, SOW-A, STW-A, STOW-A, SJW-A, SJTW-A ou SJTOWA. Ces câbles sont conçus pour une utilisation en extérieur et réduisent le risque de décharge électrique.

Avant chaque utilisation, vérifiez si le câble électrique est usé ou endommagé. N'utilisez pas le souffleur si le câble est endommagé ou usé.

Ne laissez jamais un enfant utiliser le souffleur.

Ne laissez jamais une personne peu familière avec ces instructions utiliser le souffleur.

DÉBRANCHER LE SOUFFLEUR de l'alimentation quand il n'est pas utilisé ou lors de l'entretien ou du nettoyage. Ne le laissez pas sans surveillance.

ÉVITER LES ENVIRONNEMENTS DANGEREUX – N'utilisez pas cet outil sous la pluie, dans les endroits humides ou mouillés. N'utilisez pas l'outil dans les atmosphères gazeuses ou explosives. Les moteurs de ces outils émettent normalement des étincelles, qui pourraient enflammer les vapeurs.

ÉVITER UNE MISE EN MARCHÉ ACCIDENTELLE – Ne portez pas le souffleur avec un doigt sur le contacteur. Assurez-vous que le contacteur est sur arrêt avant d'effectuer le branchement.

NE PAS TIRER SUR LE CÂBLE D'ALIMENTATION – Ne portez jamais le souffleur par le câble d'alimentation et ne tirez jamais celui-ci pour le débrancher. Maintenez le câble à l'écart de la chaleur, de l'huile et des bords tranchants.

NE PAS FORCER LE SOUFFLEUR – Il sera plus efficace et risquera moins de blesser s'il est utilisé à l'intensité pour laquelle il a été conçu.

RESTER VIGILANT – Regardez ce que vous faites. Faites preuve de bon sens. N'utilisez pas le souffleur si vous êtes instead of être l'influence de médicaments, de drogues ou d'alcool.

Si le câble est endommagé lors de l'utilisation, débranchez-le immédiatement de l'alimentation. **NE PAS TOUCHER LE CÂBLE AVANT DE DÉBRANCHER L'ALIMENTATION.**

RANGER LE SOUFFLEUR À L'INTÉRIEUR – Lorsqu'il n'est pas utilisé, le souffleur doit être rangé à l'intérieur dans un endroit sec et hors de portée des enfants.

ENTREtenir LE SOUFFLEUR AVEC SOIN – Maintenez le tube de soufflage non obstrué et propre pour le meilleur rendement et pour réduire le risque de blessures. Inspectez régulièrement la rallonge et remplacez-la si elle est endommagée. Maintenez les poignées sèches, propres et exemptes d'huile et de graisse.

Dirigez toujours le câble vers l'arrière et à l'écart du souffleur.

L'opérateur ou l'utilisateur est responsable des accidents ou des dangers encourus par d'autres personnes ou leurs biens.

Ne soufflez jamais des débris dans la direction des passants. **AVERTISSEMENT : Proposition 65 de l'État de la Californie :** L'État de la Californie considère que certains produits chimiques contenus dans cet appareil sont à l'origine de cancers, de malformations congénitales et d'autres troubles de l'appareil reproducteur.

AVERTISSEMENT: Cancer ET Troubles de l'appareil reproducteur - www.P65Warnings.ca.gov.

AVERTISSEMENT : L'utilisation de cet outil peut exposer l'utilisateur à des produits chimiques connus de l'État de Californie comme causes de cancer, d'anomalies congénitales ou d'autres effets néfastes sur la reproduction. La poussière et les débris générés durant la coupe, le perçage, le meulage ou le ponçage de certains matériaux peuvent contenir des produits chimiques connus de l'État de Californie comme causes de cancer, d'anomalies congénitales ou d'autres effets néfastes sur la reproduction. Pour réduire l'exposition à ces produits chimiques, toujours utiliser un équipement de sécurité homologué, travailler dans un endroit bien ventilé et porter un masque anti-poussière filtrant les particules microscopiques.

CARACTÉRISTIQUES

SPÉCIFICATIONS DU PRODUIT

Modèle n° BLR20075

Entrée 120 V, 60 Hz, 7.5 A
Vitesse à vide 11 000/14 000 T/M
Vitesse de l'air 257 km/h (160 mph) / 321 km/h (200 mph)
Longueur du tube 550 mm (22 po)
Poids 1,94 kg (4,28 lb)

- Assemblage requis
- DEUX vitesses

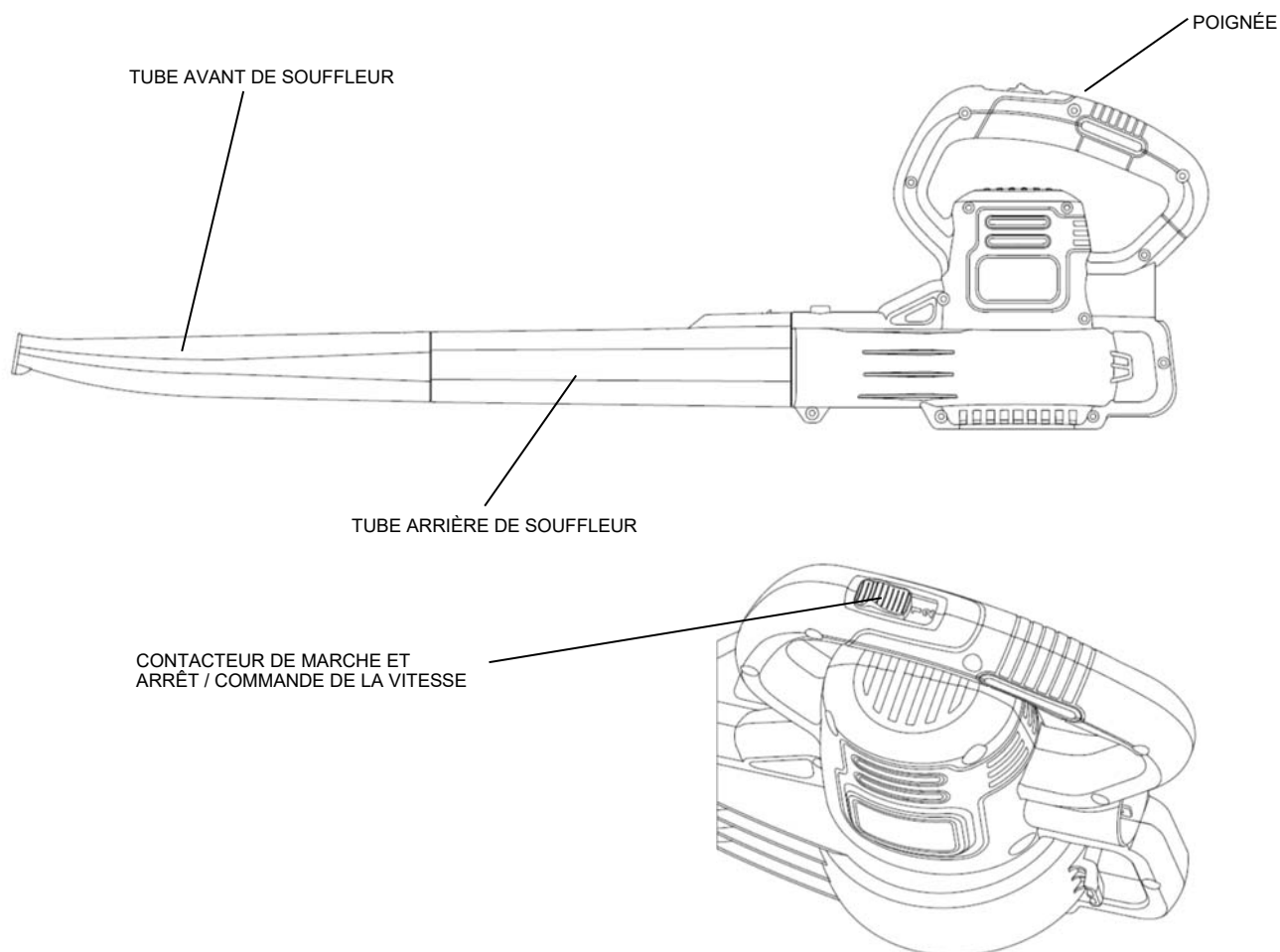

ASSEMBLAGE/UTILISATION

DÉBALLAGE

Ce produit requiert un assemblage.

Enlevez avec précaution le produit et les accessoires du carton. Assurez-vous que tous les éléments figurant dans la liste du contenu sont inclus.

Inspectez soigneusement le produit pour vous assurer que rien n'a été cassé ou endommagé pendant le transport. Ne jetez pas le matériau d'emballage tant que vous n'avez pas soigneusement inspecté et utilisé le produit de façon satisfaisante.

LISTE DU CONTENU

- Souffleur
- Tubes de souffleur
- Manuel de l'utilisateur

ASSEMBLAGE

1. Insérez le tube arrière de souffleur dans le tube avant de souffleur en poussant jusqu'à ce que l'attache sur le tube arrière s'enclenche.
2. Insérez les deux tubes de souffleur ainsi assemblés dans le souffleur en poussant jusqu'à ce que l'attache située sur l'enceinte de moteur s'enclenche.
3. Pour retirer les deux tubes de souffleur assemblés, appuyez sur les attaches, puis effectuez le désassemblage en sens inverse.

⚠ AVERTISSEMENT : Assurez-vous que l'assemblage des deux tubes de souffleur est bien enclenché avant de faire fonctionner le souffleur.

ASSEMBLAGE/UTILISATION

CONTACTEUR DE MARCHE ET ARRÊT / COMMANDE DE LA VITESSE

Pour un meilleur contrôle, le modèle BLR20075 est équipé d'un contacteur à deux vitesses situé sur la poignée du bloc moteur.

Le contacteur comporte trois positions : « 0 », « 1 » et « 2 ». La position « 0 » est l'arrêt. Pour une utilisation à vitesse lente, placez le contacteur sur la position centrale; la position « 1 ». Pour une utilisation à vitesse rapide, placez le contacteur sur la position « 2 ».

Pour mettre l'outil en marche, faites coulisser le contacteur sur la position « 1 » ou « 2 » en fonction de la vitesse souhaitée. Pour l'arrêter, faites coulisser le contacteur sur la position « 0 ».

Tenez le tube du souffleur à environ 18 cm (7 po) du sol, mettez l'outil en marche et effectuez un mouvement de balayage latéral en avançant lentement. Maintenez l'accumulation de débris/feuilles devant vous.



MISE EN GARDE : Le souffleur peut projeter des débris pouvant gravement blesser l'opérateur ou les passants.

N'utilisez votre outil qu'à la lumière du jour ou sous un bon éclairage artificiel.

Le souffleur est conçu pour une utilisation résidentielle uniquement. Utilisez le souffleur extérieur pour déplacer des débris selon le besoin.



AVERTISSEMENT : Veillez à toujours porter des lunettes de sécurité pour empêcher la projection de débris aux yeux et au visage. Sinon, vous risquez de vous blesser gravement.

Ne soufflez pas des objets durs tels que des clous, des boulons, ou des cailloux.

Ne faites pas fonctionner le souffleur à proximité de passants ou d'animaux de compagnie.

Faites preuve d'extrême prudence lors du nettoyage des débris sur des marches ou d'endroits étroits.

Lorsqu'il n'est pas utilisé, le souffleur et les rallonges doivent être rangés à l'intérieur dans un endroit sec.

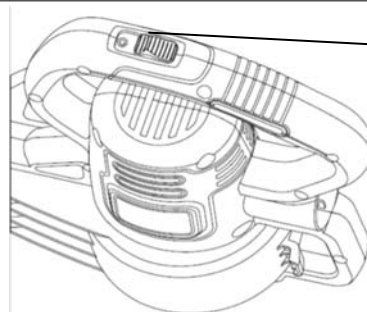

« 0 » = ARRÊT

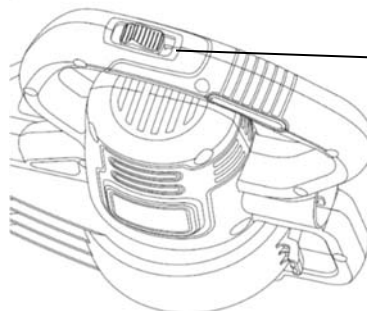

« 1 » = LENT

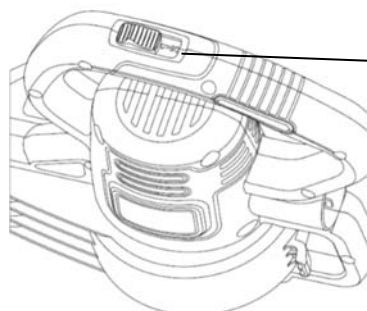

« 2 » = RAPIDE

MAINTENANCE

Si l'appareil tombe, vérifiez soigneusement s'il est endommagé. Si le carter est fendu, les poignées cassées ou si vous détectez un autre problème pouvant affecter le fonctionnement de l'outil, contactez votre centre de réparation agréé local pour des réparations avant de le réutiliser.



MISE EN GARDE : Ne laissez jamais de liquide de frein, d'essence, de produits à base de pétrole, d'huiles pénétrantes, etc. entrer en contact avec les pièces en plastique. Ces substances contiennent des produits chimiques pouvant endommager, affaiblir ou détruire le plastique.



IMPORTANT : Pour garantir la SÉCURITÉ et la FIABILITÉ du produit, les réparations, la maintenance et le réglage doivent être effectués par un centre d'entretien qualifié qui utilise toujours des pièces de rechange identiques.



MISE EN GARDE : NE VERSEZ PAS ET NE VAPORISEZ PAS D'EAU SUR LE SOUFFLEUR POUR LE NETTOYER. Ne laissez jamais de liquide pénétrer dans le souffleur. N'immergez jamais le souffleur ou une partie de ce dernier dans du liquide.



AVERTISSEMENT : Pour votre sécurité, mettez l'interrupteur sur la position « OFF » (Arrêt) et retirez la fiche de la rallonge de la source d'électricité avant d'effectuer l'entretien de votre souffleur.

Les engrais et autres produits chimiques de jardinage contiennent des agents qui accélèrent fortement la corrosion des métaux. Ne rangez pas l'outil sur ou à côté d'engrais ou de produits chimiques.

Assurez-vous que le souffleur est débranché, n'utilisez ensuite que du savon doux et un chiffon mouillé pour nettoyer l'outil. Ne laissez jamais de liquide entrer dans l'outil; n'immergez jamais une partie de l'outil dans du liquide.

DÉPANNAGE

Problème	Cause possible	Solution possible
- L'appareil ne fonctionne pas	- La rallonge n'est pas branchée sur la prise - Le câble n'est pas branché sur la source d'alimentation - Le contacteur n'est pas sur la position « Marche »	- Vérifier si la rallonge est complètement raccordée au souffleur - Vérifier si la rallonge est complètement raccordée à une prise murale - Vérifier que contacteur est en position « Marche »

PIÈCES ET SERVICE

Pour les pièces ou le service, veuillez appeler le 1-800-313-5111 ou visitez notre site Web à l'adresse WWW.AMERICANLAWNMOWER.COM. Assurez-vous de fournir toutes les informations pertinentes lorsque vous appelez ou visitez.

PIÈCES DE RÉPARATION (KITS / ARTICLES)

Le numéro de série de cet outil se trouve sur une plaque ou une étiquette attachée au boîtier. Veuillez enregistrer le numéro de série dans l'espace prévu ci-dessous.

NUMÉRO DE MODÈLE **BLR20075**

NUMÉRO DE SÉRIE _____

SOUFFLEUR ÉLECTRIQUE NUMÉRO DE MODÈLE BLR20075

Toujours mentionner le numéro de modèle lors de la commande de kits / articles pour cet outil.

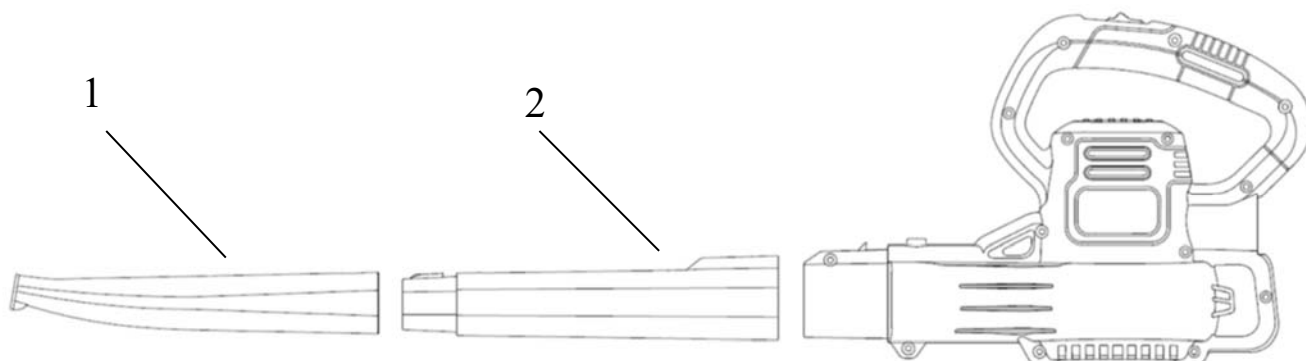

Nombre	Kit / article	Nombre	La description	Quantité
1 & 2	BL75-BTK-1		Kit de soufflerie	1

APPELEZ-NOUS D'ABORD!!

Appelez-nous d'abord pour toute question concernant le fonctionnement ou la maintenance de cet outil au 1-800-313-5111 entre 8 h 00 et 17 h 00, heure normale de l'Est, ou rendez-vous sur www.americanlawnmower.com pour obtenir de l'aide



MANUEL DE L'UTILISATEUR SOUFFLEUR ÉLECTRIQUE

POLITIQUE DE GARANTIE

Garantie limitée de un (1) an sur l'équipement électrique d'extérieur Earthwise.

Earthwise garantit au propriétaire d'origine que tout nouveau produit et toute nouvelle pièce de remplacement est exempt(e) de défaut de matériau et de fabrication et s'engage en vertu de la présente garantie à réparer ou à remplacer tout produit défectueux ou toute pièce défectueuse à compter de la date d'achat d'origine pendant la période de garantie à l'exception des conditions et des circonstances indiquées ci-dessous.

Cette garantie s'applique seulement à l'acheteur d'origine dans un magasin de ventes au détail et ne peut être transférée.

La garantie s'applique si le produit est utilisé pour usage personnel, domestique ou familial. La garantie est nulle si le produit est utilisé à des fins commerciales, industrielles ou locatives.

La garantie n'inclut pas les réparations nécessaires à cause de la négligence ou de l'abus de l'opérateur (y compris la surcharge du produit au-delà de sa capacité ou son immersion dans l'eau), ou l'échec à assembler, opérer, entretenir ou entreposer le produit selon les instructions dans le manuel de l'opérateur.

Cette garantie n'est pas transférable et s'applique seulement au produit vendu directement d'un fournisseur autorisé.

Cette garantie ne s'applique pas à tout produit, neuf ou usagé, acheté par le biais de canaux tiers non-autorisés.

TOUT DOMMAGE, PERTE OU FRAIS CONSÉCUTIF, INDIRECT OU CONSÉQUENT QUI POURRAIT RÉSULTER D'UN DÉFAUT, D'UNE DÉFAILLANCE OU D'UN DYS FONCTIONNEMENT DU PRODUIT N'EST PAS COUVERT PAR LA GARANTIE. Certains États ne permettent pas l'exclusion ou la limitation de la durée d'une garantie implicite. Les restrictions ci-dessus peuvent donc ne pas s'appliquer.

Une preuve d'achat, original du reçu de vente daté, doit accompagner toute réclamation de garantie.

Les produits vendus endommagés ou incomplets, vendus « tels quels », ou vendus remis en état, ne sont pas couverts par cette garantie.

Les dommages ou responsabilités provoqués par le transport, une mauvaise manipulation, un mauvais assemblage, une tension ou un câblage incorrect, une mauvaise maintenance, une modification incorrecte ou l'utilisation d'accessoires ou d'outils non spécifiquement recommandés n'est pas couvert par cette garantie.

Les items consommables qui s'usent lors d'une utilisation normale ne sont pas couverts par la garantie.

La garantie ne couvre pas la détérioration normale de la finition extérieure, y compris, sans s'y limiter, aux égratignures, aux éclats de peinture entaillée ou à toute corrosion ou décoloration causée par la chaleur, les abrasifs et les nettoyants chimiques.

La garantie n'inclut pas l'installation, l'assemblage ou les réglages normaux expliqués dans le manuel de l'utilisateur.

Les frais de livraison du produit au vendeur ou les frais de retourner le produit ou les pièces de rechange au propriétaire ne sont pas couverts par la garantie.

La garantie ne couvre pas la détérioration normale de la finition extérieure, y compris, sans s'y limiter, aux égratignures, aux éclats de peinture entaillée ou à toute corrosion ou décoloration causée par la chaleur, les abrasifs et les nettoyants chimiques.



American Lawn Mower Company
The Great States Corporation
7444 Shadeland Station Way
Indianapolis, IN 46256 États-Unis
Téléphone 1-800-313-5111
www.americanlawnmower.com

Dans le cadre d'un engagement vis-à-vis de l'amélioration de la qualité, le fabricant se réserve le droit de modifier des pièces ou la conception de ce produit.