6 CUP MULTIFUNCTIONAL MICOM
RICE COOKER & WARMER

전기보온밥솥
福库电饭煲

USER MANUAL

사용설명서
使用說明書

CR-0675F Series

1.08L(1~6Persons)

1.08L(1~6인분)

1.08L(1~6人份)

CUCKOO



CUCKOOELECTRONICS CO.,LTD.

CONTENTS

Thank you for purchasing "CUCKOO"
Electric Rice cooker/warmer
Please read the instructions before using.

CONTENTS

BEFORE USING

| | |
|--------------------------------------|-------|
| IMPORTANT SAFEGUARDS | 3 |
| SPECIFICATIONS | 4 |
| SAFETY PRECAUTIONS | 9~12 |
| NAME OF EACH PART | 13 |
| HOW TO CLEAN AND MAINTAIN | 13~14 |
| NAME AND FUNCTION OF EACH PART | 15 |
| ERROR CORD AND POSSIBLE CAUSE | 15 |

WHEN USING

| | |
|---|-------|
| PREPERATIONS FOR COOKING | 16 |
| HOW TO COOK | 17~18 |
| HOW TO USE "SCORCHED RICE" | 19 |
| HOW TO CUSTOMIZE YOUR RICE AND FLAVOR | 20 |
| HOW TO USE "GABA RICE" | 21~22 |
| HOW TO USE "MULTI COOK" | 23 |
| HOW TO USE "BABY FOOD" | 24 |
| HOW TO USE TIMER FUNCTION | 25 |
| TO KEEP COOKED RICE WARM AND TASTY | 26~27 |

BEFORE ASKING FOR SERVICE

| | |
|-----------------------|-------|
| TROUBLESHOOTING | 28~29 |
|-----------------------|-------|

目录

使用前

| | |
|-------------------|-------|
| 产品规格 | 4 |
| 安全警告 | 54~57 |
| 产品部件名称 | 58 |
| 清洁保养方法 | 58~59 |
| 控制面板名称及作用 | 60 |
| 功能显示部异常检查功能 | 60 |

使用时

| | |
|-------------------|-------|
| 煮饭前准备事项 | 61 |
| 煮饭方法 | 62~63 |
| 锅巴功能 | 64 |
| 调节煮饭/调节饭味功能 | 65 |
| 糙米发芽功能 | 66~67 |
| 蒸/炖制作方法 | 68 |
| 宝宝食品制作方法 | 69 |
| 预约煮饭功能 | 70 |
| 保温方法 | 71~72 |

故障咨询前

| | |
|-----------------|-------|
| 故障咨询前确认事项 | 73~74 |
|-----------------|-------|

저희 쿠쿠 보온밥솥을 애용해 주셔서 대단히 감사 드립니다.
이 사용설명서는 잘 보관하여 주십시오. 사용 중에 모르는 사항이 있을
때나 기능이 제대로 발휘되지 않을 때 많은 도움이 될 것입니다.

목 차

사용하기전에

| | |
|-----------------------|-------|
| 제품규격 | 4 |
| 안전상의 경고 | 32~35 |
| 각 부분의 이름 | 36 |
| 제품 손질 방법 | 36~37 |
| 기능 조작부의 이름과 역할 | 38 |
| 기능 표시부의 이상점검 기능 | 38 |

사용할 때

| | |
|------------------------------|-------|
| 취사전 준비사항 | 39 |
| 취사는 이렇게 하십시오 | 40~41 |
| 누룽지는 이렇게 하십시오 | 42 |
| 맞춤밥맛/맞춤취사 기능은 이렇게 하십시오 | 43 |
| 현미/발아는 이렇게 하십시오 | 44~45 |
| 만능찜은 이렇게 하십시오 | 46 |
| 이유식은 이렇게 하십시오 | 47 |
| 예약 취사는 이렇게 하십시오 | 48 |
| 밥을 맛있게 보온하려면 | 49~50 |

고장 신고 전에

| | |
|-----------------------|-------|
| 고장신고 전에 확인 하십시오 | 51~52 |
|-----------------------|-------|

Nous vous remercions pour votre achat du cuiseur à
riz/ réchauffeur de riz "CUCKOO"

Lire attentivement les instructions avant d'utiliser cet appareil.
Veuillez conserver ces instructions à titre de référence ultérieure.

TABLE DES MATIÈRES

AVANT L'UTILISATION

| | |
|---|-----|
| MESURES DE PROTECTION IMPORTANTES | 3 |
| SPÉCIFICATIONS | 4 |
| MESURES DE SÉCURITÉ | 5~8 |

IMPORTANT SAFEGUARDS

- ▶ Read all instructions.
- ▶ Do not touch hot surfaces. Use handles or knobs.
- ▶ To protect against electrical shock do not immerse cord, plugs, or (state specific part or parts in question) in water or other liquid.
- ▶ Close supervision is necessary when any appliance is used by or near children.
- ▶ Unplug from outlet when not in use and before cleaning. Allow to cool before putting on or taking off parts.
- ▶ Do not operate any appliance with a damaged cord or plug or after the appliance malfunctions or has been damaged in any manner. Return appliance to the nearest authorized service facility for examination, repair, or adjustment.
- ▶ The use of accessory attachments not recommended by the appliance manufacturer may cause injuries.
- ▶ Do not use outdoors (this item may be omitted if the product is specifically intended for outdoor use).
- ▶ Do not let cord hang over edge of table or counter, or touch hot surfaces.
- ▶ Do not place on or near a hot gas or electric burner, or in a heated oven.
- ▶ Extreme caution must be used when moving an appliance containing hot oil or other hot liquids.
- ▶ Always attach plug to appliance first, then plug cord into the wall outlet. To disconnect, turn any control to "off", then remove plug from wall outlet.
- ▶ Do not use appliance for other than intended use.
- ▶ Save these Instructions.
- ▶ Do not immerse in water.
- ▶ Risk of electric shock.
- ▶ Cook only removable container.

MESURES DE PROTECTION IMPORTANTES

- ▶ Lisez toutes les instructions avant d'utiliser cet appareil.
- ▶ Ne touchez pas les surfaces chaudes. Utilisez les poignées ou les boutons.
- ▶ Afin de se protéger contre les chocs électriques, ne pas plonger le cordon, la fiche ou (la partie spécifique ou tout autre parties considérées) dans de l'eau ou dans tout autre liquide.
- ▶ Une surveillance étroite est nécessaire quand cet appareil est utilisé par des enfants ou qu'il se situe à leur portée.
- ▶ Débranchez le cordon de la prise lorsque vous ne vous servez pas de l'appareil et avant de le nettoyer. Laissez l'appareil refroidir avant de remettre en place ou de retirer des pièces, et avant de le nettoyer.
- ▶ N'utilisez aucun appareil si le cordon ou la fiche est endommagé, s'il ne fonctionne pas correctement ou s'il est endommagé de quelque façon que ce soit. Renvoyez l'appareil à un centre technique agréé le plus proche pour le faire examiner, réparer ou régler.
- ▶ L'utilisation d'accessoires non recommandés par le fabricant peut causer un incendie, un choc électrique et/ou des blessures.
- ▶ N'utilisez pas l'appareil à l'extérieur (cet élément pourrait aussi bien être omis si l'appareil est spécialement conçu pour un usage en extérieur).
- ▶ Ne laissez pas le cordon pendre d'une table ou d'un comptoir. Ne le laissez pas non plus en contact avec une surface chaude.
- ▶ Ne placez pas l'appareil au-dessus ou près d'un brûleur à gaz, sur une plaque électrique ou dans un four chaud.
- ▶ Une prudence extrême est requise lorsque vous déplacez l'appareil contenant de l'huile chaude ou tout autre liquide chaud.
- ▶ Branchez toujours la fiche sur l'appareil en premier, puis branchez le cordon dans la prise murale. Pour débrancher, ou désactiver toutes les commandes, retirez la fiche de la prise murale.
- ▶ N'utilisez pas cet appareil à des fins autres que celles pour lesquelles il a été conçu.
- ▶ Veuillez conserver ces instructions.
- ▶ Ne pas immerger.
- ▶ Risque de choc électrique.
- ▶ Cuire seulement dans le conteneur amovible.

SHORT CORD INSTRUCTIONS

Note:

- A.** A short power-supply cord (or cord set) is to be provided to reduce the hazards resulting from becoming entangled in or tripping over a longer cord.
- B.** Longer cord set or extension cords are available and may be used if care is exercised in their use.
- C.** If a long cord set or extension cord is used.
- (1) the marked electrical rating of the cord set or extension cord should be at least as great as the electrical rating of the appliance.
 - (2) if the appliance is of the grounded type, the extension cord should be a grounding-type three-wire cord, and
 - (3) the longer cord should be arranged so that it will not drape over the counter top or tabletop where it can be pulled on by children or tripped over accidentally.

This appliance has a polarized plug : (one blade is wider than the other).

As a safety feature, this plug will fit in a polarized outlet only one way.

If the plug does not fit fully in the outlet, reverse the plug.

If it still does not fit, contact a qualified electrician.

Do not attempt to defeat this safety feature.

CAUTION : During use, the internal parts of the rice cooker and the area around the steam vent are **hot**.

Keep out of reach of children to avoid possible injury.

SPECIFICATIONS / 제품 규격 / 产品规格 / SPÉCIFICATIONS

| | | |
|---|---------------------------|------------------------|
| Model Name / 모델명 / 型号 | | CR-0675F |
| Power Supply / 전원 / 额定电压 | | AC 120V(AC Only), 60Hz |
| Power Consumption / 소비전력 / 额定功率及电流 (Approx) W | Cooking / 취사 / 煮饭 | 580W |
| | Keeping Warm / 보온 / 保温 | 80W |
| Cooking Capacity / 취사용량 / 煮饭容量 (Cups) | WHITE / 백미 / 白米 | 1~6 cups |
| | WHITE QUICK / 백미쾌속 / 白米快速 | 1~4 cups |
| | MULTI GRAIN / 잡곡 / 杂谷 | 1~4 cups |
| | GABA / 현미발아 / 糙米发芽 | 1~4 cups |
| | SCORCHED / 누룽지 / 锅巴 | 2~4 cups |
| | Thick Porridge / 된죽 / 稠粥 | 1~1.5 cups |
| | Thin Porridge / 묽은죽 / 稀粥 | 0.5~1 cups |
| Power Cord Length / 코드 길이 / 电源线长度 | | 4 ft (1.2m) |
| Dimension / 치수 / 产品尺寸 | Length / 길이 / 长 | 12.75 in (32.3cm) |
| | Width / 폭 / 宽 | 9.4 in (23.8cm) |
| | Height / 높이 / 高 | 8.5 in (21.5cm) |
| Weight / 중량 / 重量 | | 7.75 lb (3.5Kg) |



- Lisez attentivement le guide de sécurité du produit qui suit afin d'éviter les accidents et/ou les dangers graves.
- « Avertissement » et « Attention » diffèrent comme suit :

| | |
|--|---|
| <p>⚠ Avertissement Cela signifie que l'action qui est décrite peut entraîner la mort ou une blessure grave.</p> | <p>⚠ • Ce symbole vise à rappeler et à alerter que quelque chose peut entraîner des problèmes dans la situation donnée. • Veuillez lire et respecter l'instruction afin d'éviter toute situation dangereuse.</p> |
| <p>⚠ Attention Cela signifie que l'action décrite peut entraîner des blessures ou des dégâts matériels.</p> | <p>🚫 • Indique une interdiction. ❗ • Indique une instruction.</p> |



Avertissement



Interdiction

Ne pas utiliser un cordon d'alimentation, prise électrique, ou prise murale endommagée.



- Peut entraîner un choc électrique ou un incendie

Do not cover the automatic steam outlet with your hand or face.



- Cela peut provoquer des brûlures. Ne pas couvrir le couvercle de vapeur avec vos mains ou votre visage.
- Veuillez particulièrement éloigner l'appareil hors de la portée des enfants.

N'utilisez pas le cuiseur près de ce qui est chaud comme une cuisinière, une cuisinière à gaz ou la lumière directe du soleil.



- Cela peut causer un choc électrique, un incendie, une déformation, un dysfonctionnement ou une décoloration. Veuillez vérifier régulièrement le cordon d'alimentation et la prise.

Ne jamais vaporiser de l'insecticide ou un produit chimique dans l'autocuiseur



- Risque d'incendie et d'intoxication mortelle

Ne pas placer l'appareil dans l'eau, liquide ou flamme.



- entraîne un choc électrique ou un incendie

Ne pas ouvrir le couvercle pendant le réchauffement ou la cuisson.



- Si vous ouvrez le couvercle au cours de l'ébullition ou de la cuisson, cela peut provoquer des brûlures dues à la vapeur.
- Soyez vigilant lorsque vous ouvrez le couvercle immédiatement après la cuisson. Cela peut provoquer des brûlures dues à la vapeur.

Utiliser le courant électrique comme Spécifié, n'utiliser que du 15A.

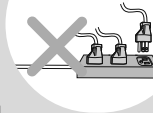

- peut entraîner un choc électrique ou un incendie

Ne pas placer l'autocuiseur dans un environnement poussiéreux Ou à côté de substances chimiques (facilement inflammable)

- Peut entraîner des explosions ou un incendie.

Ne placez aucun objet métallique tel que du papier d'aluminium sur la surface extérieure de la casserole.

- Peut causer un choc électrique ou un incendie.



MESURES DE SÉCURITÉ



Avertissement



Interdiction

Ne pas placer d'autres récipients à l'intérieur de l'appareil.

- il se pourrait qu'il atteigne Une température plus élevée et qu'il provoque Des brûlures aux mains ou choc électrique



<usage exclusif marmite>

Ne pas verser de l'eau à l'extérieur du bac de cuisson

- entraîne un choc électrique ou une incendie



Ne pas utiliser l'autocuiseur sans le panier Amovible.

- peut entraîner choc électrique ou Dysfonctionnement
- Ne pas mettre directement Le riz ou l'eau sans le panier.



Ne pas démonter ou réparer les pièces de L'appareil soit même.

- peut entraîner un choc électrique Ou un incendie.
- Contacter directement le revendeur



Ne pas recouvrir le couvercle avec un chiffon, une serviette

- Provoquer un dysfonctionnement ou l'arrêt de l'autocuiseur

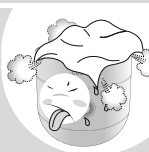

Ne pas mettre en contact avec un objet métallique ou d'un objet étranger dans l'autocuiseur

- Peut causer un choc électrique ou un incendie



Ne pas plier, ne pas attacher le cordon D'alimentation

- entraîne un choc électrique Ou un court circuit suivi d'une incendie



Ne pas insérer d'aiguille, de tige de nettoyage dans le ventilateur ou tout autre élément dans la mijoteuse.

- Cela peut provoquer un choc électrique ou un incendie.

Ne jamais laisser des enfants utiliser l'appareil sans surveillance.

- Cela peut causer des brûlures et des chocs électriques.



Enlever tout élément étranger de la prise Electrique ou du cordon d'alimentation avec

- Une serviette propre

Ne pas changer, étendre ou manipuler le Cordon d'alimentation sans l'avis d'un expert.

- Peut causer un choc électrique ou un incendie.

Ne pas brancher et débrancher la prise électrique ou cordon d'alimentation.

- entraîne une incendie ou un choc électrique

Ne pas déplacer le produit en tirant sur la corde Alimentaire.

- Ne pas déplacer le produit en tirant sur la corde Alimentaire.

Ne pas mettre à la portée d'un animal domestique

- Entraîne des brûlures, choc électrique, incendie





Avertissement



Interdiction

Ne pas le placer sur une étagère ou une table d'appoint.

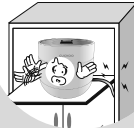

- Ne pas mettre le cordon alimentaire entre les meubles pour éviter un risque d'incendie. Vérifier souvent le bon état Du cordon alimentaire et prise électrique

Retirez la poussière ou toute substance externe du détecteur de température et du contenant interne.



- Cela peut provoquer un problème du système ou un incendie.

Assurez-vous de placer le couvercle amovible avant d'utiliser l'appareil.



- Si vous utilisez l'appareil sans le couvercle, cela peut provoquer un choc électrique, un incendie, des fuites de vapeur et une défectuosité de l'appareil.

Ne pas poser des objets lourds sur le cordon d'alimentation

- Entraîne un choc électrique ou une incendie

Ne pas brancher ou débrancher l'appareil avec

- Les mains mouillées Entraîne un choc électrique

Attention de ne pas se faire mal aux mains Lors de l'ouverture du couvercle



- Ne pas laisser Ouvert le couvercle pour éviter des accidents

D'abord, vous branchez le cordon d'alimentation (Figure 1) sur l'appareil, et ensuite, vous le connectez à la prise électrique (Figure 2)

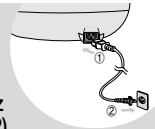

- Peut causer un choc électrique ou un incendie.



Attention



Interdiction

Lorsque vous le débranchez, ne tirez pas sur le câble et assurez-vous de tenir sur la fiche.



- Sinon, un choc électrique ou un incendie peuvent être provoquer en raison d'un impact sur le cordon d'alimentation

Bien nettoyer le corps de l'autocuiseur après L'utilisation



- pour éviter les odeurs et dégradations

Veillez nettoyer l'unité principale et les autres pièces après la cuisson.



- Si vous faites cuire et réchauffer du riz directement après avoir fait des plats cuits à la vapeur, l'odeur peut imprégner le riz.

Lorsque vous nettoyez l'appareil, veuillez vous assurer de laver le contenant interne et le couvercle amovible avec un détergent neutre et veuillez l'assécher adéquatement. Essuyez l'appareil avec un chiffon sec et propre.

Lors du « garde chaud », rabattre le couvercle Et allumer la fonction.

- Sinon le riz colle sur le panier Amovible

Soyez vigilant et évitez les brûlures dues à la vapeur et la chaleur provenant du contenant interne de l'appareil après la cuisson.

Attendre le refroidissement des parties à nettoyer

- pour éviter des brûlures

Branchez bien le cordon d'alimentation dans le port de l'appareil.





MESURES DE SÉCURITÉ



Avertissement



Interdiction

Ne pas déposer l'autocuiseur par terre ou sur.

- Une surface trop haute. Abîme le cordon



Débrancher la prise en cas de non utilisation de l'autocuiseur.

- Provoque un électrochoc ou une incendie.

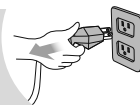

Ne pas utiliser le panier amovible pour une autre Utilisation.

Ne pas réchauffer le récipient sur un réchaud.

- Entraîne une déformation du panier Et la dégradation de l'anti adhésif.



Ne pas toucher les parties métalliques de l'autocuiseur Après son utilisation

- Provoque des brûlures.



Utiliser l'autocuiseur sur une surface plate

- Et stable et éviter que celui-ci tombe Provoque un dysfonctionnement



Contacter le service après vente si le panier Amovible est s'est abîmé. Le film anti adhésif Peut partir avec le temps. Ne pas utiliser.

- D'éponge métallique, de brosse pour le lavage.

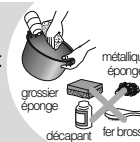

Ne pas placer à proximité d'un mur, meuble, objet.

- La vapeur entraîne un changement de couleur ou déformation de l'objet.

Ne jamais placer d'objets magnétiques sur le couvercle et ne jamais exploiter cet appareil à proximité d'objets magnétiques puissants.

- Sinon, les pannes ou les dysfonctionnements pourraient être causés.



Pour nettoyer les surfaces (intérieure et extérieure) de la casserole, il est recommandé d'utiliser ces éponges désignées ci-dessous.

| Utilisation permise | Utilisation interdite |
|---|--|
| éponges en coton, mousse, microfibre et en fillet | éponges bleu et vert (qui sont abrasives), éponges en acier, inox, ou en d'autres matériaux métalliques. |

- Si vous utilisez des éponges non-recommandées, le revêtement de la casserole peut être abîmé

D'alimentation et peut entraîner un dysfonctionnement

- Ne pas faire tomber l'autocuiseur. Entraîne un dysfonctionnement



Utilisez cet appareil uniquement pour les usages définis tels que faire cuir du riz, maintenir le chaud. Ne jamais l'employer pour d'autres, comme faire chauffer de l'eau, faire du sikhye, la soupe d'algue, la soupe de curry ou les plats frits à l'huile.

Ne pas utiliser au-delà de la capacité de l'autocuiseur

- Entraîne un arrêt. Ne pas cuire de la soupe ou du bouillon.

Contacter le revendeur pour service après vente pour tout anomalie (odeur, fumée...) Débrancher la prise de courant et contacter le revendeur

De préférence, utiliser la fonction « garde chaud » que pour la Cuisson du riz blanc. Les autres aliments peuvent décolorer lors De la cuisson.

Débrancher le cordon d'alimentation après son utilisation

- Entraîne choc électrique ou incendie N'utiliser que du AC 120V

Enlever la cuillère à riz avant la cuisson.

- Cela peut décolorer le riz ou riqued' être collé au riz.



SAFETY PRECAUTIONS

- Read the following product safety guide carefully to prevent any accidents and/or serious danger.
- 'Warning' and 'Caution' are different as follows.

| | |
|---|--|
| <p>Warning</p> <p>This means that the action it describes may result in death or severe injury.</p> | <p> • This sign is intended to remind and alert that something may cause problems under the certain situation.</p> <p>• Please read and follow the instruction to avoid any harmful situation.</p> |
| <p>Caution</p> <p>This means that the action it describes may result in injury or property damage.</p> | <p> • Indicates a prohibition</p> <p> • Indicates an instruction</p> |

Warning **Do not**

Do not use damaged power cord, plug, or loose socket.

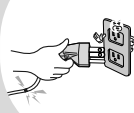

- Please check the power cord frequently for damage.
- Serious damage can cause electric shock or fire.
- If the plug is damaged, contact the dealer or a service center.

Please pay careful attention against water and chemicals.



- It can cause an electric shock or fire.

Do not cover the automatic steam outlet or pressure weight with your hand or face.



- It can cause burns.
- Especially be careful to keep it out of children's reach.

Do not open the top cover while in heating and cooking.



- It can cause burns.

Do not use the cooker near hot things such as stove, gas stove or direct ray of light.



- It can cause an electric shock, fire, deformation, malfunction, or discoloration. Please check the power cord and plug frequently.

Use a single socket with the rated current above 15A.

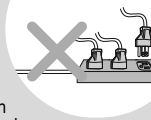

- Using several lines in one socket can cause overheating or fire. Please check the power cord and plug frequently.
- Use an extension cord with the rated current above 15A.

Don't spray or put any insecticides or chemicals.



- It can cause an electric shock or fire.
- If cockroaches or any insects get inside the cooker, please call a dealer or a service center.

Please pay careful attention against water and chemicals

- It can cause an electric shock or fire.

Do not use any other metal objects such as aluminum foil on the outer surface of the inner pot

- It can cause an electric shock or fire



SAFETY PRECAUTIONS



Warning



Do not

**Do not use pots that are not designed for the cooker.
Do not use abnormal pot and do not use without the innerpot.**



<Exclusive inner pot>

- It can cause an electric shock or fire.

Do not clean the product with water or any liquid types.

- It can cause an electric shock or fire.
- If it contacts water, please separate power cord and contact dealer or service center.



Do not use it without the inner pot.

- It can cause electric shock or malfunction.
- Do not pour rice or water without the inner pot.
- If rice or water gets in then do not turn the product over or shake it, please contact the dealer or service center.



Do not alter, reassemble, disassemble or repair.

- It can cause fire, electric shock or injury.
- For repair, contact dealer or the service center.



Do not cover the automatic steam outlet with a duster, a towel, or apron, etc.

- It can cause deformation or a breakdown.
- It can cause an explosion by pressure.



Do not insert metal objects such as pins and wires or any other external substances in the automatic steam exhaust outlet or any other slot.

- It can cause an electric shock or fire.
- Especially be careful to keep it out of reach of children.

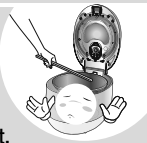

Do not bend, tie, or pull the power cord by force.

- It can cause an electric shock or short circuit resulting in fire. Please check the power cord and plug frequently.

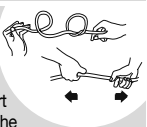

Do not put a foreign substance such as a metal stick into the Steam cap or the product. (Extra caution with children.)

- It can cause an electric shock or fire.

The device is not intended for use by anyone (including children) who lacks physical, sensory, mental skills, or experience and knowledge that cannot safely use the device without supervision or instruction.

- Don't let children play with the device.
- It causes electric shock, burns, etc.



Remove an alien substance on plug with the clean cloth.

- It can cause fire.

Do not change, extend or connect the power cord without the advice of a technical expert.

- It can cause an electric shock or fire.

Do not over unplug and plug the power cord over and over.

- It can cause an electric shock or fire.

Do not move the product by pulling or using the power cord.

- Electric short might cause fire.

Be careful both plug and power cord not to be shocked by animal attack or sharp metal materials.

- Damages by impact can cause an electric shock or fire.



SAFETY PRECAUTIONS



Warning



Indication

Do not use on a rice chest or a shelf.



- Do not press the power code between furniture. It can cause an electric shock resulting in fire.
- When use on furniture automatic steam releasing can cause damage, fire and an electric shock.

Clean any dust or alien substance off the temperature sensor, heating plate and inner pot.



- It can cause a system problem or fire.

Attach the Detachable Cover without fail before you use the product.



- If you use the product without the Detachable Cover, it may cause electric shock, fire, steam leak and a disorder of the product

Do not press heavy things on the power cord.

- It can cause an electric shock or fire.

Do not plug or pull out the power cord with wet hands.

- If you pull the Power Plug out with a wet hand, it may cause electric shock.
- If you excessively pull the Power Plug, it may cause electrical short and electric shock due to a disorder at the Power Cord.

Be careful not to harm your hand when opening the cover.



- Do not leave the cover opened. It might cause accident.

Connect the power connector (Figure 1) to the main body first and then connect the power plug (Figure 2) to the outlet

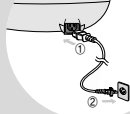

- It can cause an electric shock or fire



Caution



Do not

When you pull out the power plug, don't pull the power cord. Please, surely pull out the power plug.



- It can cause an electric shock.

Wipe off any excessive water on the cooker after cooking.

- It can cause odor and discoloration. Wipe off water that is left behind from dew.



Please clean the body and other parts after cooking.



- If you cook and warm rice after making a steamed dish, the smell may permeate the rice.
- Refer to Page 14 and clean it before use.

When you clean the product, wash the Inner Pot and the Detachable Cover with neutral detergent, and dry them. Wipe the product with a dry and clean cloth, and dry it.



During warming, close the lid and then connect the power supply.

- It may cause a smell of rice or discoloration.

Be careful with burn due to the steam and heat from the inside of the product immediately after cooking.

To clean the product, wait until it cools down.

- It may cause a burn by touching the heated part.

Insert the power connector into the power plug.





SAFETY PRECAUTIONS



Cautinn



Do not

Use the product on the flat surfaces Do not use on a cushion. Please avoid using it on an unstable location prone to falling down.

- It can cause malfunction or a fire.
- Please check the power cord and plug frequently.



Please pull out the plug when not in use.

- It can cause electric shocks or fire.

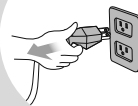

Do not touch the metallic surface of the inner pot and heatingplate after cooking or warming

- You may get a burn by heat.



Don't use for various purpose for inner pot. And do not heat up the inner pot on the gas stove.

- It can cause deformation of the inner pot.
- It can cause to spill the inner coating.



Do not place on rough top or tilted top.

- It can cause burns or breakdowns.
- Be careful to install the power cord to pass without disruption.



Please call customer service if the inner pot coating peels off.

- Inner pot coating may wear away after long use.
- When cleaning the inner pot, do not use tough scrubber, metallic scrubber, brush, abrasive metallic etc.

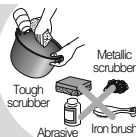

Do not use near wall or furniture. Otherwise wall or furniture may be damaged, discolored or deformed due to vapor or heat.

- When using in drawer cabinet etc, ensure that no vapor enters it.

Do not use the cooker near magnetic field.

- It can cause burns or breakdown.



Recommended type of scrubber to clean the inner pot (inside, outside)

| Available | Unavailable |
|---|---|
| Cotton wool, Sponge wool, Microfiber, Mesh wool | Blue, Green scrubber (Abrasive material), Iron, Stan wool, Other metallic materials |

- If you do not use a suitable scrubber for cleaning, the inner pot coating may be damaged and peeled off.

Do not drop or impact the cooker.

- It can cause a safety problem.
- Do not apply excessive force to or drop the product.



Please use the cooker for it's intended purpose.

- It can cause malfunction or smell.

Please contact a dealer or service center when there is a strange smell or smoke.

- First pull out the power cord. And contact dealer or the service center.

Do not fill the Inner Pot for more than its maximum capacity.

- It may cause a malfunction leading to issues such as overflow of contents or poor cooking.

If possible, only use warming function when cooking white rice. Other foods are easily discolored.

Use AC 120V only.

- It can cause electric shock and fire.
- It can cause malfunctions.

Take out the Rice shovel before keeping warm.

- It may cause odor or discoloration.



NAME OF EACH PART

NAME OF EACH PART

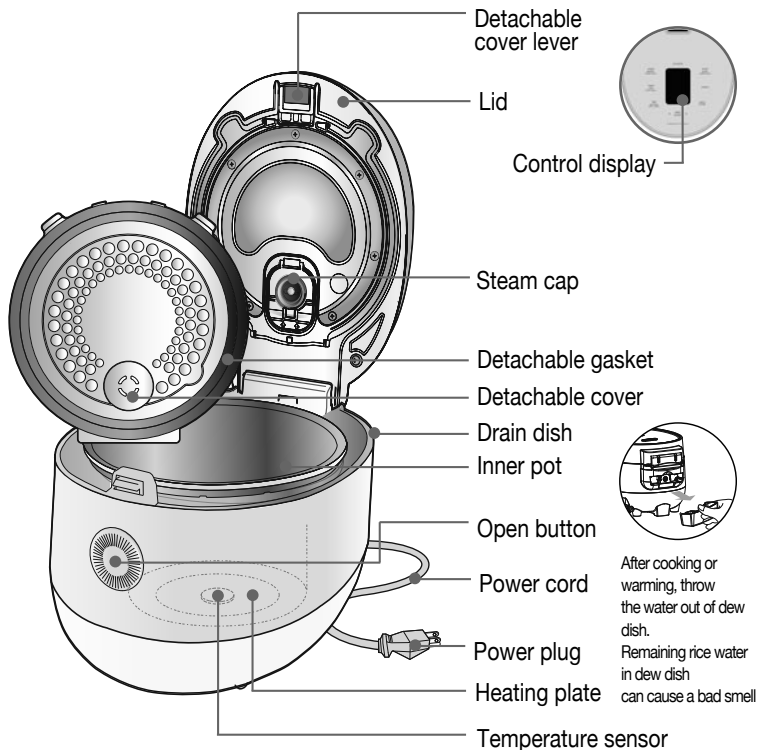

Accessories



Manual



Rice scoop



Measuring Cup



After cooking or warming, throw the water out of dew dish. Remaining rice water in dew dish can cause a bad smell

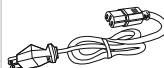

Power cord

How to assemble the steam cap

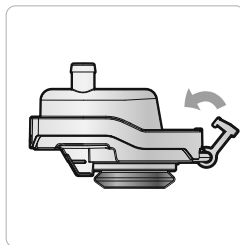
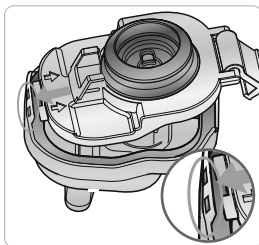

1. As shown in the picture, fit the rubber gasket into the groove and insert it.
2. Insert the steam cap into the hole first and then combine it.
3. Fasten the steam cap clamp. *The detaching method is in the reverse order of attaching



HOW TO CLEAN AND MAINTAIN

- Negligent cleaning may cause a bad smell while keeping the rice warm. Clean the lid frequently
(Clean the rice cooker after pulling out the plug and waiting until the main body cools.)
- Wipe the main body and the lid with a dry dishcloth. Do not use any harsh chemicals such as bleach or thinners.
- The rice water left on the inner lid or in the inner pot may form a starch film but it is harmless.

Inner Pot

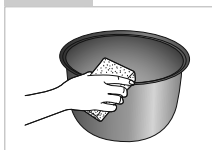

Wipe any extra food material or moisture from the outside of the inner pot. Using a rough sponge, brush or abrasive material may result in the chipping of the non-stick coating.

Inner Lid



If rice water remains on the inner lid, wipe the lid with a dry dishcloth. Since the edge of the lid is made of metal, clean it with care.

Main Unit



Condensation is designed to be gathered where the lid and the body of the unit connect. After using your cooker, wipe this area with a dry cloth.

Inner Body



If food material sticks to the temperature detector or thermal plate, remove it by using a moist cloth.

※ Caution

Do not clean the inner pot with any sharp cutlery (fork, spoons, chopsticks, etc.). This will cause the coating to chip or peel off.

How to Attach and Detach the Detachable Lid

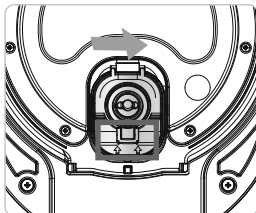

※ As shown in the picture on the right, you can attach it by holding the handle marked with the arrow with your thumb and index finger.

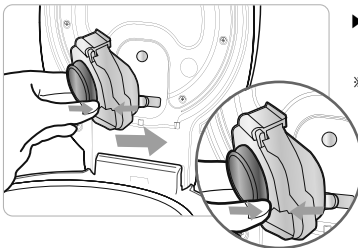

▶ when attaching the steam cap, press the steam cap firmly into the lid like in the picture to the left.

※ Before installing the detachable lid, make sure that the steam cap has been attached. If the steam cap is not attached, the detachable lid cannot be attached.

How to Attach and Detach the Detachable Lid

1 How to Detach the Detachable Lid 2 How to Attach the Detachable Lid

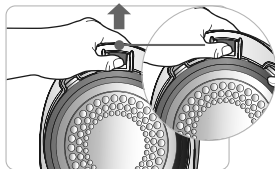

- ▶ Gently pull the detachable cover.
- ▶ Push the Detachable Cover lever upwards with the other hand, and gently pull the Detachable Cover. Then, it will be detached.

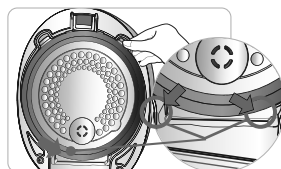

- ▶ Referring to the photo, push the detachable cover gently to the lid for attaching.

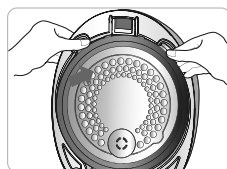

- ▶ Attach the detachable cover on the same direction as the phrase in the photo.

※ Because the detachable lid is hot during cooking or just after cooking, detach the lid after it cools down.

※ Considering the safety of the product and consumers, it has been designed that the lid will not be closed if the detachable lid is not attached. Be sure to attach the detachable lid before use.



NAME AND FUNCTION OF EACH PART / ERROR CODE AND POSSIBLE CAUSE

Name and function of each part

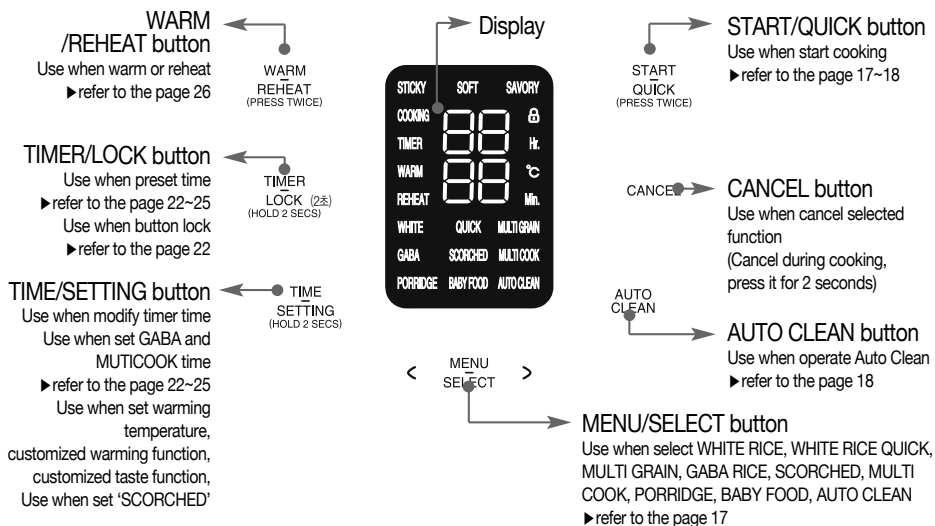

※ After plug the power cord and do nothing, display will show as above which indicate that the appliance is in 'Standby' mode.

(Menus on 'Standby' mode display may differ as per customer setting)

※ Press 'Cancel' button to enter 'Standby' mode.

※ Press the button until you hear the buzzer sound. The image of display may different with actual display.



< 'Standby' mode display >

Error Code and Possible Cause

When the appliance has any problem or incorrectly used, below marks will show up.



Inner Pot is not inserted.



This indicates that there is a problem with the external memory of MICOM.

(Consult the service center and dealer)

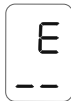

Temperature sensor problem

(“_” will blink)

(Consult the service center and dealer)

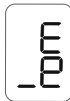

This indicates that there is a problem with the environment sensor.

(Consult the service center and dealer)

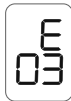

When the operation don't finish for a long time.

(Consult the service center and dealer)

▶ refer to the page 29

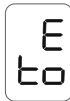

If the touch button is pressed for more than 8seconds, an error is displayed.



This indicates that there is a problem with the internal memory of MICOM.

(Consult the service center and dealer)



PREPERATIONS FOR COOKING

- 1 Clean the inner pot and remove any moisture.
 - ▶ Clean the Inner Pot with a soft dishcloth.
 - ▶ Using a rough sponge may cause damage to the surface of the Inner Pot.
- 2 Measure the rice correctly with a measuring cup.
 - ▶ Recommended serving: 1 full cup of rice equals to one person.
(Example: 2 cups for 2 persons, 4 cups for 4 persons)
- 3 Clean the rice in a separate container until the water becomes clear.
- 4 Put rinsed rice into the inner pot.
- 5 Adjust the water amount in accordance with the menu.

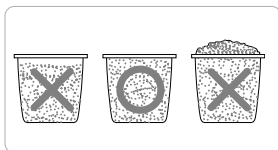

- ▶ Place the inner pot on a flat surface and adjust the water amount up to the water level line.
- ▶ The water level line is marked on the inner pot.
- ▶ Adjustment of water height
 - WHITE, WHITE QUICK, SCORCHED : Adjust water based on "WHITE" water level line.
Max.6 persons for WHITE are available.
Max.4 persons for WHITE QUICK, SCORCHED are available.
 - MULTI GRAIN/GABA : Adjust water base on "Mixed/Brown, GABA" water level line.
Max.4 persons for MULTI GRAIN and GABA are available
 - Thick Porridge : Adjust water base on "THICK PORR." water level line.
Max. 1.5 persons for porridge are available
 - Thin Porridge : Adjust water base on "THIN PORR." water level line.
Max. 1 persons for porridge are available

※ To cook hard grains such as beans or red beans, presoak or boil them first and cook on the Mixed Rice mode.

- For 6 persons (1.08L) product

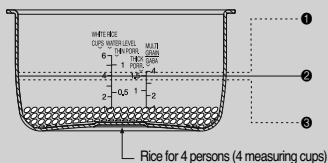

- 1 To cook sticky rice or for old rice:
Pour more water than the required water level
- 2 To cook rice for 4people (4measuring cups):
Pour water up to water level 4.
- 3 When the rice is presoaked sufficiently or to overcook rice:
Pour less water than the required water level

- 6 Put the inner pot into the main body and cover the inner lid.

Completely insert the inner pot with care.

- ▶ If alien materials like rice are attached to the bottom of the inner pot, rice may not cook or the cooker may not work correctly.



1 Press the “MENU/SELECT” button to select your desired cooking mode.

- Whenever the Menu/Selection button is pressed, the cooking options will be highlighted in sequential order from WHITE RICE → WHITE RICE QUICK → MULTI GRAIN → GABA RICE → SCORCHED → MULTI COOK → PORRIDGE → BABY FOOD → AUTO CLEAN.
- After WHITE RICE, MULTI GRAIN, GABA RICE settings have been used, your appliance will memorize your preference. Skip this step and press START/QUICK.

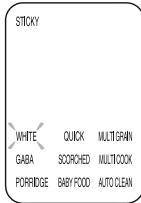

ex) Selection of WHITE rice

2 Press the “START/QUICK” button to start cooking

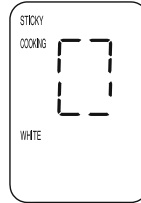

ex) Cooking WHITE rice

- Press the TIME/SETTING button while WHITE RICE or MULTI GRAIN is selected, you can set your customized rice preference.
▶ refer to the page 20

3 Rice Steaming (ex : WHITE RICE)

- When a number appears on the display it indicates how much time is left in the cooking cycle. The time generally indicates that it has started the rice steaming process and will finished in the time displayed.
- The finish time may vary depending on the menu.

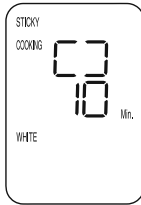

ex) 10 mins of remaining time.

4 Completion

- When cooking is completed, the cooker will beep and the KEEP WARM function will start.
- When cooking is complete, fluff the rice using the rice scoop. This will allow the rice to release the additional moisture and prevent odors from occurring as well discoloration.

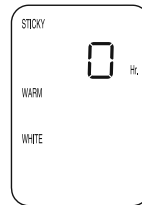

Cooking Time by Menu

| MENU | WHITE RICE | WHITE RICE QUICK | MULTI GRAIN | GABA RICE | SCORCHED RICE | Thin Porridge | BABY FOOD | MULTI COOK | AUTO CLEAN |
|--------------|-------------------|-------------------|-------------------|-------------------|-------------------|-------------------|-------------------|------------------|---------------------------------------|
| Capacity | 1-6 Persons | 1-4 Persons | 1-4 Persons | 1-4 Persons | 1-4 Persons | 1-1.5 Cups | 0.5-1 Cups | Refer to page 24 | Up to 'WHITE rice' water level 2 line |
| Cooking Time | Approx. 36-54 Min | Approx. 28-36 Min | Approx. 58-63 Min | Approx. 63-87 Min | Approx. 49-63 Min | Approx. 63-72 Min | Approx. 55-74 Min | Refer to page 23 | Approx. 24 Min |



HOW TO COOK

How to use the cooking menus

| | | | |
|-----------------------------------|---|---------------|--|
| WHITE RICE | For short grain White Rice. | MULTI GRAIN | When you cook long rice or brown rice |
| GABA RICE | It is used when you want to eat brown rice or germinated brown rice. | SCORCHED RICE | For scorched rice. |
| MULTI COOK | To cook porridge, soup, tea, etc. by using the low temperature cooking function. | Porridge | It is used to cook various kinds of porridge. |
| BABY FOOD | To make a variety of Baby Food. | AUTO CLEAN | When removing any smells or sterilizing your appliance after cooking or warming. |
| WHITE RICE QUICK (Turbo function) | <ul style="list-style-type: none"> To shorten the cooking time, select the WHITE RICE QUICK MENU or Press the START/QUICK button twice when select WHITE RICE MENU. (It takes 26~28 minutes to cook 2 servings of White Rice). For the best results, it is recommended to presoak the rice for about 20 mins before cooking. In Turbo Glutinous Rice mode, the preset function is not available. | | |

※ Be sure to empty the dew dish located on the back side of the appliance after cooking.

The Searing Effect

When cooking the rice, it can become slightly yellow at the bottom of the Inner Pot, but this is normal. This is more prevalent in the "Preset" than just using the regular cooking options. It does not mean the appliance is defective.

How to use Automatic Steam Cleaning function?

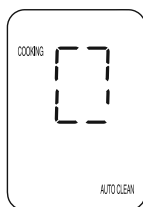

Add water to level 2 and then close the cover.

Method 1. Select the Automatic Steam Cleaning menu by pressing "Menu/Selection" button, and press "START/QUICK" button.

Method 2. Press the "Auto Clean" button in standby mode, and press "START/QUICK" button.



HOW TO USE "SCORCHED RICE"

How to use the SCORCHED RICE function

1. Select the "SCORCHED RICE" by pressing the Menu/Selection button.
2. Press the START/QUICK button to start cooking.
3. Once cooking is complete, open the lid, scoop out the rice and enjoy your SCORCHED RICE.
 - ▶ The SCORCHED RICE mode can serve up to 4 persons.
 - ▶ Set the amount of water for cooking "WHITE rice."
 - ▶ Do not wash the rice too clean for cooking. (Enough to opaque water)
 - ▶ For SCORCHED RICE, place rice and water in the Inner Pot and leave it for about 30 minutes with the lid closed before cooking.

How to make your rice crispier in SCORCHED RICE

SCORCHED RICE menu option adds additional heat to the bottom of the inner pot causing the rice to become crispy. To make the rice crispier, follow the instructions below:

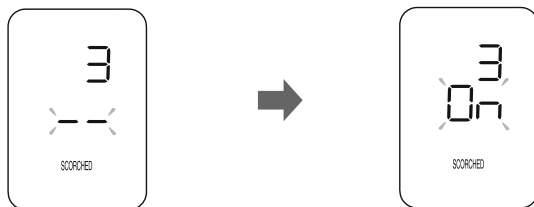

1. Press and hold the TIME/SETTING button for 2 seconds while in Standby to enter into settings. Once in settings, press 3 more times to get to SCORCHED.
2. Press the "<>" on the MENU/SELECT button until "On" appears. Once "On" appears, push either WARM/REHEAT or START/QUICK to save the setting.
3. If you press CANCEL or do not press any button, the setting will be canceled and return to standby.
4. To turn off the extra crispiness, repeat steps 1 and 2, but instead of selecting "On", select "--".

▶ When this product is shipped, this function is not preset. Set the function, if necessary.



HOW TO CUSTOMIZE YOUR RICE AND FLAVOR

How to customize your rice flavor and texture

This additional setting allows you to select a different texture or flavor profile while in **WHITE** or **MULTIGRAIN**.

- 1 To change your rice or flavor, select either **WHITE** or **MULTIGRAIN**.
- 2 Once selected, press the **TIME/SETTING** button, this will allow you to select from sticky rice, soft rice, and savory rice.
- 3 After selecting the desired rice taste, press the **"START/QUICK"** button to save the rice flavor and texture, and start cooking.
 - ▶ After selecting the customized rice taste, press the **"WARM/REHEAT"** button to save the setting and start keeping warm.

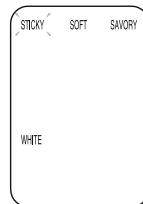

<When entering the "Customized Rice Taste" setting mode>

Cuckoo Customized Cooking function

While cooking you can control the heating temperature (both high and low) depending on your preference.

Initialization is set up "□" get step by step as the case may be.

- High step: for cooking cereals, soft-boiled rice.
- Low step: for cooking the year's crop of rice.

How to use "Customized cooking function"

- 1 Enter Warming Temperature Mode by pressing **TIME/SETTING** button for 2 seconds, and then enter "Customized Cooking function" setting mode by pressing the **TIME/SETTING** button twice. Available cooking options will be displayed in the initial "Customized Cooking function" settings.
- 2 When you enter the "Customized cooking function" setting mode, the screen on the right is displayed.
- 3 Select the temperature increase or decrease with the **"MENU/SELECT"** button and then press the **"WARM/REHEAT"** button or the **"START/QUICK"** button.
 - ▶ If you press the **"MENU/SELECT"** button, the selection is repeated in the order of 0→1→2→3→3→2→1→0.
- 4 After entering the "Customized cooking function" setting mode, if you do not press any button or just press the Cancel button, the function will be canceled and return to the standby mode.

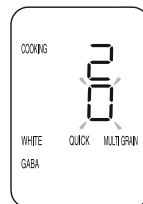

<When entering the "Customized cooking function" setting mode>

When this product is shipped, this Cooking function is set to be at the level of 0. Set it if necessary.

- ▶ Menu adjustable with Customized Cooking: **WHITE RICE, WHITE RICE QUICK, MULTI GRAIN, GABA RICE**



HOW TO USE “GABA RICE”

What is Germinated Brown rice(GABA rice)?

Brown rice has more nutrients than white rice. However, brown rice is tougher and harder to digest. The GABA menu option boosts the amino acid in germinated brown rice and makes it softer so it can be easily digested.

Features of Germinated Brown rice

Germinated brown rice(GABA rice) promotes healthier nutrients and enhances taste.

Germinated Brown rice also improves digestibility.

- ▶ Enhanced taste
 - ▶ Better digestion and rich in nutrients
 - ▶ Rich with dietary fiber
 - ▶ Germinated brown rice(GABA rice) has rich GABA(Gamma Amino Butyric Acid)
- GABA promotes metabolic efficiency in the liver and kidneys, lowers blood pressure, promotes brain function – these effects have been proved by medical studies

How to use the GABA Rice function

- 1 In order to promote germination, soak Brown Rice for 16 hours in water.

Before using the “GABA” cooking mode

- ▶ Rinse Brown Rice and place in a container, pour enough water to cover the rice.
- ▶ Soak for 16 hours (do not exceed the 16 hour limit). After the 16 hours, make sure to rinse the soaked rice again being careful not to disturbing the germinated sprouts on the grain.
- ▶ Unique smell may be generated according to the soaking time of pre-germination.
- ▶ After rinsing the soaked rice, pour rice into Inner Pot. Pour appropriated volume of water, and use “GABA” menu.
- ▶ In summer or in a warmer climate, odor may be present.

- 2 Press “Menu/Selection” button to select “GABA”.

- ▶ When the “GABA” is selected, “0 Hr.” is indicated in the display.

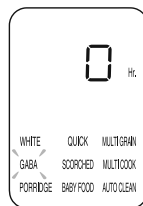

<When selecting GABA rice>

- 3 Press “TIME/SETTING” button to set time.

- ▶ If you press the “TIME/SETTING” button while selecting the GABA rice menu, the germination time is selected repeatedly in the order of 0 hour → 3 hours → 0 hour.

- 4 Press the “START/QUICK” button.

- ▶ Pressing “START/QUICK” button will begin the “GABA” process, after which, cooking will begin immediately.
- ▶ During “GABA” mode, “Cooking” indicator will be lit together with the germination time left.

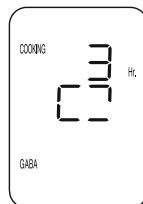



HOW TO USE “GABA RICE”

How to use the TIMER for GABA rice

1. Select GABA by pressing the “MENU/SELECT” button.
2. Press “TIME/SETTING” button to set the time for GABA to be at “0 Hr”. Press “TIMER” button to set the completing time for the menu.
(In case of GABA, the preset cannot be set in 3 Hr. If you want preset the time, set the timer at “0 Hr” and set the time.)
3. Press “TIME/SETTING” button to set the completing time for the menu.
4. Press “TIMER/LOCK” or “START/QUICK” button.
▶ After setting the preset, if you do not press any button for 7 seconds, the preset starts.

Precautions for the GABA rice mode

- ❶ If smaller germ is preferred, select the GABA Rice mode without the pre-germination step, set the time, and press Pressure Cook/Turbo button to cook (nutritions does not vary significantly by the size of germs).
- ❷ Keep the time short under hot weather. The extended time of germination in the high temperature can cause unpleasant smells.
- ❸ The GABA Rice mode serves up to 4 persons.
- ❹ Tap water can be used but drinkable water is recommended. For the best results, avoid using boiled water or cooled boiled water for germination.
- ❺ The result of germination can vary depending on the conditions of Brown Rice.
- Germinated brown rice(GABA rice) can vary depending on the Brown Rice. Use brown rice within 1 year from harvest.
Avoid using brown rice that has long been since it is polished.
- ❻ On the GABA Rice mode, the timer is not available with 3H. Preset the GABA Rice mode after selecting the brown rice mode first (Refer to the page 23).
- ❼ The cooking results can vary depending on the type of brown rice. You can adjust the amount of water to cook or use the Customized Cooking function (refer to the page 20).
- ❸ The sprouts may not be visible depending on the environments.

Button locking function

This is a function that allows you to set a button lock when cleaning or to prevent malfunction caused by children or pets.

- ❶ How to Set Button Lock
 1. When you press the “TIMER/LOCK” button for 2 seconds or longer in the standby mode, during cooking, presetting, keeping warm, or reheating, the button will be locked.
▶ When the button is locked, “” flashes on the screen.
▶ While the button has been locked, if you press any button except for the “TIMER/LOCK” button, a buzzer will sound.
- ❷ How to Unlock the Button
 1. While the button has been locked, if the “TIMER/LOCK” button is pressed for 2 seconds or longer, the button will be unlocked.
 2. While the button has been locked, if you power off and then on, the button will be unlocked.



HOW TO USE “MULTI COOK”

How to use Multi cook function and timer

- Press the “MENU/SELECT” button and select Multi cook menu.
 - If the Multi cook menu is selected, the display shows ‘20 Mins’.
- Press the “TIME/SETTING” button to set the desired time.
 - The default is 20 minutes, and can be set from 10 minutes to one and a half hours. (It increases or decreases in 5-minute increments.)

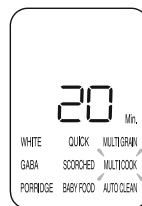

※ Upon initial setting, 20 minutes

- Press the “START/QUICK” button to start the Multi cook menu.
 - If the Multi cook function starts, the cooking status is marked and the remaining time is shown on the display.

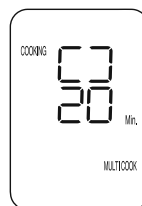

4 How to set timer the Multi cook function.

1. Press the “MENU/SELECT” button to select the Multi cook menu. Press the “TIME/SETTING” button to set the Multi cook time.

2. Press the “TIMER/LOCK” button.

3. Set the timer by pressing the “TIME/SETTING” button.
 ▶ Upon setting multi-cook for one hour or longer, the timer can be set from 2 hours.

4. Press the “TIMER/LOCK” button or the “START/QUICK” button.
 ▶ After setting the timer, if you do not press any button for 7 seconds, the timer starts.

How to use Multi cook

| Food | Menu | Preparations | Procedure |
|--------------------|------------|---|--|
| Pumpkin Porridge | | 500g pumpkins peeled, 100g glutinous rice flour, a teaspoon of sugar, a teaspoon of salt | <ol style="list-style-type: none"> Pumpkins peeled cut into thin slices. Pour 3 cups of water and glutinous rice flour into the inner pot. Put the sliced pumpkins into the inner pot and select [MULTI COOK] by pressing the “MENU/SELECT” button. Set the Multi cook time to 3 hours. And Press the “START/QUICK” button. After Multi cooking, grind it using a sieve or a blender then put some sugar and salt as your taste. |
| Vegetable porridge | Multi cook | Rice of 1 person, 50g carrots, 50g onions, 30g green onions, a teaspoon of salt, a teaspoon of pepper | <ol style="list-style-type: none"> Carrots, onions and green onions cut into thin slices. Put 1 portion of rice, julienne Carrots, onions, green onions into the inner pot. Then pour 2½ cups of water into the inner pot. Close the lid and select [MULTI COOK] by pressing the “MENU/SELECT” button. Set the Multi cook time to 5 hours. And Press the “START/QUICK” button. When finishing the Multi cook, put some salt and pepper as taste. |
| Vegetable soup | | 30g carrots, 30g onions, 30g potatoes, 30g Mushrooms, 20g sirloins, 100g vichyssoise, 1 tablespoon olive oil, a tea spoon of salt | <ol style="list-style-type: none"> Onions, potatoes and carrots cut into thin slices. Chop mushrooms as regular size. Fry the chopped ingredients with 1 tablespoon olive oil. Close the lid and Pour 3 cups of water and put powder of cream soup into the inner pot. Put the roasted ingredients then close the lid. After Multi cooking, grind it using a sieve or a blender then put some sugar and salt as your taste. |
| Jujube Tea | | 180g jujubes, ½ grain of gingers, a teaspoon of honey | <ol style="list-style-type: none"> Clean and peel the gingers, then cut into thin slices. Put jujube, gingers peeled into the inner pot. And pour the water up to water level 4 for Glutinous. Look the inner lid and select [MULTI COOK] by pressing the “MENU/SELECT” button. Set the Multi cook time to 8 hours. And Press the “START/QUICK” button. After Multi cooking Put some honey as your taste. And stir the food. |



HOW TO USE “BABY FOOD”

How to use Baby Food and timer

1 Press the “MENU/SELECT” button to select Baby Food.

▶ When Baby Food is selected, the display shows '10 minutes'.

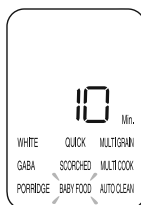

2 Press the “TIME/SETTING” button to set the desired time.

1. If you press the “TIME/SETTING” button, the time increases by 5 minutes.

2. The Baby Food time can be configured from 10 to 50 minutes.

3 Press the “START/QUICK” button to start the Baby Food menu.

▶ Once the Baby Food menu starts, the cooking status and the remaining time is displayed.

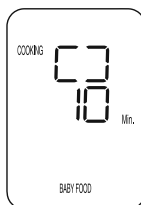

4 How to set timer the Baby Food menu.

1. Press the “MENU/SELECT” button to select the Baby Food menu. Press the “TIME/SETTING” button to set the Baby Food time.

2. Press the “TIMER/LOCK” button.

3. Set the timer by pressing the “TIME/SETTING” button.

4. Press the “TIMER/LOCK” button or the “START/QUICK” button.
▶ After setting the timer, if you do not press any button for 7 seconds, the timer starts.

Baby Food How to Cook

| Food | Menu | Preparations | Procedure |
|-----------------------------------|-----------|---|---|
| Sweet Potato & Apple Porridge | Baby Food | Sweet potato 70g, apple 70g, water 1cup and some honey | <ol style="list-style-type: none"> 1. Peel the skins of apple and sweet potato and cut them into thin slices. 2. Place the recipe no.1 and with 1/4cup of water in the inner pot 3. After locking the cover and choosing [Baby Food] in the MENU/SELECT button, push [START/QUICK] button after setting up the time of universal steam for 45 minutes. 4. After cooking is completed, mash up it with a rice paddle and mix it with some honey. |
| Soft rice with tuna and vegetable | | <ol style="list-style-type: none"> 1. Pour out oil from tuna, tear it up into little pieces with chopsticks. 2. Finely chop bell pepper and carrot. 3. Mix rice, tuna, bell pepper, and carrot. 4. Spread butter on the bottom of inner pot, put ingredients of 3. and pour water. 5. Lock the lid, select [Baby Food] menu by pressing the MENU/SELECT button, set multipurpose steam time 15minutes, and press the [START/QUICK] button. 6. Mix it well with a spatula after multipurpose steam is completed. | |

HOW TO USE TIMER FUNCTION



How to use the Timer function

- 1 Press the TIMER/LOCK button.
- 2 Select your desired menu with the MENU/SELECT button.
 - ▶ Selectable menu: WHITE RICE, MULTI GRAIN, SCORCHED RICE, PORRIDGE, AUTO CLEAN
 - ▶ For presetting GABA RICE, MULTI COOK, and BABY FOOD, refer to pages 22-24
- 3 Set the time by pressing the TIME/SETTING button.
 - ▶ Each time you press the time button, 10 minutes will be added to the time.
 - ▶ The range of available preset time is from 1h to 12h 50mins.
- 4 Press "START/QUICK" button.
 - ▶ After setting the timer, if you do not press any button for 7 seconds, the timer starts.
 - ▶ When the timer setting is completed, "TIMER," and "COOKING" flash 3 times and then light up.
 - ▶ After the timer time, cooking is completed.
(The time can vary depending on the amount and conditions.)

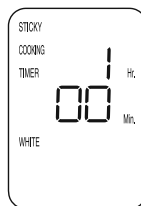
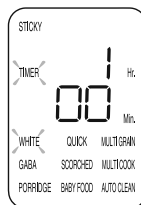

Precautions for the Timer function

- 1 When you use the Timer function
 - ▶ Dry or old rice are not recommended for cooking.
 - ▶ Follow the provided instructions and refer to the water level on the Inner Pot for best results when adding water.
 - ▶ Rice may be scorched or suffer the searing effect if the amount of the content is excessive or the timer time is inordinately long.
- 2 The change of Time
 - ▶ To change the time, cancel the mode and restart.
- 3 If setup time is shorter than timer time
 - ▶ If setup time is shorter than timer time, the cooking starts immediately.



TO KEEP COOKED RICE WARM AND TASTY

After cooking

- ▶ If you want to have warmer rice, press the Keep Warm/Reheat button to start the mode. You can have warm and nice rice after 9 minutes of reheating.

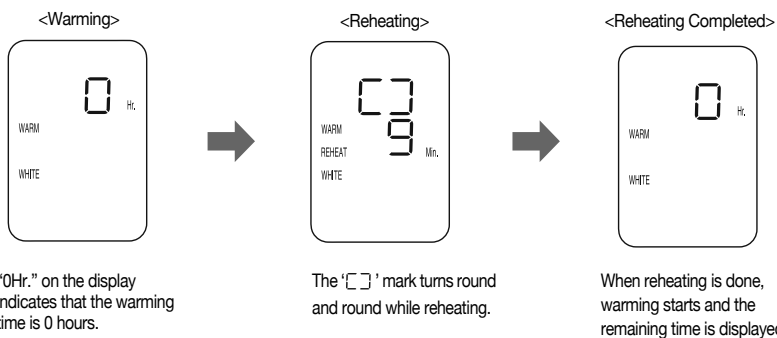

- ▶ To prevent drying and discoloration, avoid excessive use of reheating. No more than once or twice a day of reheating is desirable.
- ▶ If rice is cooked separately and you want to keep the rice warm with the appliance, simply place the rice in the Inner Pot and press the Keep Warm/Reheat button. "0Hr." will appear on the screen. (Warming hot rice with the appliance when it is not heated can cause unpleasant smell or discoloration.)
- ▶ 24 hours after keeping the cooked rice warm, the passed time blinks on the display to give the long time warning.

Precautions for warming

It is recommended to evenly stir the cooked rice after cooking.

(For a small quantity of rice, pile the rice in the center area of the Inner Pot to keep warm)

Do not keep rice scooper or wooden scooper in the Inner Pot while keeping the cooked rice warm. This may cause bacteria to formulate.

Do not mix too small quantity of rice or leftovers with the rice under keeping warm. Doing so may develop an odor. (Use a microwave oven for the cold rice.)

Keeping rice warm for a long time may cause the rice to be discolored or develop an odor. So, it is recommended to keep warm for less than 12 hours.

Pressurized boiled rice is especially vulnerable to discoloration than normally cooked rice. 24 hours after keeping the cooked rice warm, the passed time blinks on the display.

The warming status of mixed/Brown Rice is worse than plain rice.

Do not keep it warm if at all possible.

The rice on the edge of the Inner Pot or the bottom of the steam outlet may turn plain or swollen. In this case, stir and mix the rice.

TO KEEP COOKED RICE WARM AND TASTY



How to adjust the Warm Temperature

If the "warm" temperature setting is incorrect, there is a chance the rice can become discolored. If this happens, simply adjust the temperature. For more detailed information, please consult the customer service.

- 1 To enter the "Warm Temp" setting mode in Standby mode, press the TIME/SETTING button for 3 seconds.
- 2 When entering the "Warm Temperature" setting mode, the currently set warming temperature is displayed.
- 3 Select the desired warming temperature with the MENU/SELECT button and then press the WARM/REHEAT button or the START/QUICK button.
- 4 After entering the "Warm Temperature" setting mode, if you do not press any button or just press the Cancel button, the function will be canceled and return to the standby mode.

※ When this product is shipped, the temperature is set to "74°C". Set this function if necessary.

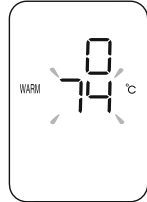

To adjust the warm temperature while keeping rice warm, press the "TIME/SETTING" button for over 2 seconds and adjust the warm temperature.

1. In case of sour smell or soft-boiled rice: The warming temperature might be too low. Raise the temperature by 1-2°C.
2. In case of yellowish or dry rice: The warming temperature might be too high. Lower the temperature by 1-2°C.

How to adjust the Customized Warm function

This function is used in case that water runs when you open the inner lid while keeping warm or the cooked rice is swelled up.

- 1 Press the TIME/SETTING button in the standby mode for more than 2 seconds to enter the "Warm Temperature" setting mode, and then press the TIME/SETTING button once to enter the "Customized Warm function" setting mode.
- 2 When you enter the "Customized Warm function" setting mode, the currently set custom warming state is displayed.
- 3 Select the desired customized step with the MENU/SELECT button and then press the WARM/REHEAT button or the START/QUICK button.
- 4 After entering the "Customized Warm function" setting mode, if you do not press any button or just press the Cancel button, the function will be canceled and return to the standby mode.

※ When this product is shipped, this function is set to be the level of 0. Set it if necessary.

1. If water flows out too much when the lid is opened, set the customized warm option 1 to 2 levels higher.
2. If the rice on the edge is overcooked, set the customized warm option 1 to 2 levels higher.

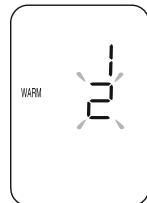
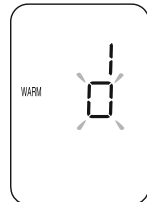

Unpleasant smells during warming

- ▶ Keep the appliance clean. Be sure to keep the lid clean to avoid any unpleasant smell.
- ▶ Even though the product looks clean, bacteria can inhabit all over the place and cause odor when keeping warm. If it smells too much, add approximately water for 2 servings of white rice to the scale in the inner pot and put 1 tablespoon of vinegar, close the lid, select Auto Clean, and press the START/QUICK button. After completion, wash the inner pot thoroughly.
- ▶ To prevent any unpleasant smell, be sure to wash the Inner Pot after cooking foods with strong flavors.

Troubleshooting

▼ In case the appliance does not work properly, check the following lists before consulting the dealer and service center.

| Symptoms | Things to check | Possible solution |
|---|--|---|
| Rice is not cooked | <ul style="list-style-type: none"> • Did you press the START/QUICK button? • Were there any problems of electricity such as a blackout? | <ul style="list-style-type: none"> • Make sure that “E _ _ J” appears on the display by pressing the START/QUICK button after selecting the desired mode. |
| Rice is half-cooked or layered. | <ul style="list-style-type: none"> • Did you use the measuring cup? • Did you measure the appropriate amount of water? • Did you rinse the rice properly? • Did you presoak the rice for too long before cooking? • Was the rice too dry? | <ul style="list-style-type: none"> • Please refer to the page 16. • Add the amount of water that is equal to the half amount of the one water level scale. |
| Beans (Mixed Rice) are half-cooked. | <ul style="list-style-type: none"> • Were the beans (Mixed Rice) too dry? | <ul style="list-style-type: none"> • Presoak the beans(Mixed Rice) before cooking and use the Mixed Rice/Brown Rice mode. Some kinds of grains can be half-cooked. |
| If rice is overcooked or too starchy. | <ul style="list-style-type: none"> • Did you select the correct mode? • Did you measure the appropriate amount of water? • Did't you open the lid during the steaming stage? | <ul style="list-style-type: none"> • Select the desired mode correctly. • Measure the appropriate amount of water. • Do not open the lid until the steaming stage is over. |
| If water overflows during cooking. | <ul style="list-style-type: none"> • Did you use the measuring cup? • Did you measure the appropriate amount of water? • Did you select the correct mode? | <ul style="list-style-type: none"> • Please refer to the page 16. |
| When it smells during warming. | <ul style="list-style-type: none"> • Is the lid closed in a correct way? • Was the Power Plug plugged into the outlet during warming? • Was the Warm mode on over 12 hours? Was the amount of rice too small? • Is there a rice paddle or cold rice in the Inner Pot during warming? | <ul style="list-style-type: none"> • Close the lid completely. • Keep the appliance plugged during warming. • Keep the warming time less than 12 hours. • Do not warm cold rice or other kinds of food. |
| “E _ _ ” is displayed. | <ul style="list-style-type: none"> • “E _ _ ” indicates that there is a problem with the Temperature Sensor. | <ul style="list-style-type: none"> • Unplug the appliance and consult the dealer and service center. |
| Warming time blinks during warming. | <ul style="list-style-type: none"> • Has it been 24 hours since the time you set the Warm mode? | <ul style="list-style-type: none"> • The warming time on the screen blinks after 24 hours of warming. |
| If brown rice is not properly germinated. | <ul style="list-style-type: none"> • Did you germinate the brown rice over the specified capacity? • Did you use dried brown rice? | <ul style="list-style-type: none"> • Cook appropriate amount of brown rice within the specified capacity. • Dried or contaminated brown rice might not be germinated properly. |

Troubleshooting

▼ In case the appliance does not work properly, check the following lists before consulting the dealer and service center.

| Symptoms | Things to check | Possible solution |
|--|--|---|
| " LJ " appears on the screen. | <ul style="list-style-type: none"> Is the Inner Pot in the right position? Is the voltage of the plug 220V? | <ul style="list-style-type: none"> Place the Inner Pot in the appliance. This appliance is for 120V. Plug in the appliance accordingly. |
| Rice is too scorched. | <ul style="list-style-type: none"> Are there any foreign substances such as rice grains on the surface of the Inner Pot or the Temperature Sensor? Haven't you set the "Customized Cooking" or "Customized Rice Taste" function? | <ul style="list-style-type: none"> Remove any foreign substances from the outer surface of Inner Pot and the Temperature Sensor. (Refer to the page 14) If necessary, cancel the "Customized Cooking" or "Customized Rice Taste" function before cooking. |
| Unpleasant smells occur after cooking or during warming. | <ul style="list-style-type: none"> Did you clean it after cooking? | <ul style="list-style-type: none"> Please clean it after cooking. By referring to page 14, wipe the lid and the steam cap clean before using it. |
| "Ticking" sounds is heard during cooking, warming or reheating. | <ul style="list-style-type: none"> Is it the sound from the cooking relay? Did you remove any water or moisture from the outer surface of the Inner Pot? | <ul style="list-style-type: none"> The "ticking" sound is normal if it comes from the relay. The wet outer surface of the Inner Pot can cause "ticking" sound. Make sure to wipe out any water or moisture before inserting the Inner Pot. |
| " E.P " appears on the screen. | <ul style="list-style-type: none"> "E.P" indicates that there is a problem with the environment sensor. | <ul style="list-style-type: none"> Unplug the appliance and consult the dealer and customer service. |
| " EUF " appears on the screen. | <ul style="list-style-type: none"> "EUF" indicates that there is a problem with the internal memory of MICOM. | <ul style="list-style-type: none"> Unplug the appliance and consult the dealer and customer service. |
| " E03 " appears on the screen without cooking being finished for a long time. | <ul style="list-style-type: none"> Did you plug the appliance into 220V outlet? | <ul style="list-style-type: none"> "E03" on the screen indicates that the appliance is not properly functioning due to a problem such as a disconnection of the heater or shortage of power. Unplug the appliance and consult the dealer and customer service center. "E03" appears on the screen when only water is boiled for a long time. This appliance is only compatible with the 120V power outlet. Use it accordingly. |
| When the button is not pressed | <ul style="list-style-type: none"> Have you set the button locked? | <ul style="list-style-type: none"> Press the TIMER/LOCK button for at least 2 seconds to unlock the button. |
| When the lid cannot be closed  | <ul style="list-style-type: none"> Have you attached the inner lid? | <ul style="list-style-type: none"> Attach the inner lid. (Refer to How to Attach and Detach the Detachable Lid on page 14.) |
| If steam comes out of the lid | <ul style="list-style-type: none"> Are there any residues adhering to the packing? | <ul style="list-style-type: none"> Use the packing after wiping it with a soft cloth. Keep the surroundings of the packing clean. |



MEMO

6 CUP MULTIFUNCTIONAL MICOM
RICE COOKER & WARMER

전기보온밥솥
福库电饭煲

USER MANUAL

사용설명서
使用說明書

CR-0675F Series

1.08L(1~6Persons)

1.08L(1~6인분)

1.08L(1~6人份)

CUCKOO



CUCKOOELECTRONICS CO.,LTD.



안전상의 경고

- '안전상의 경고'는 제품을 안전하고 올바르게 사용하여 사고나 위험을 미리 막기 위한 것이므로 반드시 지켜 주십시오.
- '안전상의 경고'는 '경고'와 '주의'의 두가지로 구분되어 있으며 '경고'와 '주의'의 의미는 다음과 같습니다.

| | | | |
|--------------------|--|----------|--|
| <p>⚠ 경고</p> | <p>피하지 않을 경우 사망이나 중상을 초래할 수 있는 잠재적인 위험상황</p> | <p>⚠</p> | <ul style="list-style-type: none"> • 이 기호는 특정조건하에서 위험을 끼칠 우려가 있는 사항에 대하여 주의를 환기시키는 표시입니다. • 위험 발생을 피하기 위해 주의깊게 읽고 지시에 따라 사용하십시오. |
| <p>⚠ 주의</p> | <p>피하지 않을 경우 경상을 초래할 수 있는 잠재적인 위험상황</p> | <p>⊘</p> | <ul style="list-style-type: none"> • 이 기호는 어떤 행위를 '금지'하는 표시입니다. • 이 기호는 어떤 행위를 '지시'하는 표시입니다. |



전원코드나 전원플러그가 파손되었거나 콘센트가 흔들릴 때는 사용을 중지하고, 고객상담실로 문의바랍니다.

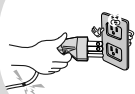

- 제품 사용 중 사용상의 부주의로 전원 코드의 파복이 벗겨지거나 찢힐 경우 화재 및 감전의 원인이 될 수 있으며, 수시로 전원코드와 전원 플러그, 콘센트의 상태를 꼭 확인하십시오.
- 전원코드나 전원플러그가 파손된 경우에는 위험이 생기지 않도록 하기 위하여 제조사나 그 판매점 또는 자격이 있는 기술자서비스 기사에 의해 코드 교환을 하십시오.
- 반드시 지정된 서비스 센터에서 수리하시기 바랍니다.

사용중 증기 배출구에는 손과 얼굴을 가까이 하지 마십시오.



- 화상의 우려가 있습니다. 취사중 나오는 증기는 매우 뜨거우므로 손이나 얼굴을 가까이 하지 마십시오.
- 특히 어린이의 접근을 막아 주십시오.

제품을 직사광선이 쬐는 곳, 가스레인지, 라이터, 전열기구 등의 가까이에서 사용하지 마십시오.



- 전기누전, 감전, 변형, 변색 및 화재의 원인이 됩니다.
- 전원코드를 열기구 가까이 두지 마십시오. 코드파복이 높아 화재, 감전의 원인이 됩니다. 수시로 전원코드의 상태를 꼭 확인하십시오.

제품내에 살충제나 화학물질 등을 뿌리거나 투입하지 마십시오.



- 화재 발생의 우려가 있습니다.
- 제품 내 바퀴벌레나 벌레 등이 들어갔을 경우는 고객상담실로 문의하십시오.

싱크대, 목욕탕 등 제품에 물이 들어갈 수 있는 곳에서는 사용하지 마십시오.



- 전기 누전 및 감전의 위험이 있습니다.
- 제품이 물이 들어 갔을 경우에는 고객상담실로 꼭 문의하십시오.

취사나 요리가 진행 중에 있을 때, 뚜껑을 열지 마십시오.



- 밥이 끓거나湯이 진행중일 때 뚜껑을 열면 증기에 의한 화상의 원인이 됩니다.
- 취사 후 뚜껑을 열 때 증기에 의한 화상의 위험이 있으므로 주의를 요합니다.

반드시 정격 15A 이상의 접지 단자가 있는 교류 120V 전용 콘센트에서만 사용해 주시고 한 콘센트에 여러 제품의 전원플러그를 동시에 꽂아 사용하지 마십시오.



- 여러 제품과 함께 사용하거나, 다른 기구에 사용하면 발열 및 발화, 감전의 원인이 됩니다. 수시로 콘센트 상태를 꼭 확인하십시오.
- 전원플러그에 이물질이나 물기가 묻어 있는 경우에는 잘 닦은 다음 사용하십시오.
- 연장코드도 15A이상의 것을 사용하여 주십시오.

먼지가 많은 곳이나 화학성 물질이 있는 곳에서는 사용하지 마십시오.

- 제품 근처에서 가연성 가스나 인화성 물질 등을 사용하지 마십시오.
- 폭발 및 화재의 원인이 됩니다.

알루미늄 호일 등 다른 금속 물체를 내של 외부면에 놓은 채 사용하지 마십시오.

- 감전, 화재의 위험이 있습니다.



안전상의 경고



변형된 내솨이나 전용 내솨이 아닌것은 사용하지 마십시오.

- 내솨이 가열되어 이상작동 및 화재의 원인이 됩니다.
- 내솨를 떨어뜨렸거나 변형된 경우에는 고객상담실로 문의하십시오.



《전용 내솨》

제품을 싱크대에 넣고 닦거나 제품 내부에 물을 넣지 마십시오.

- 전기 누전 및 감전, 화재의 원인이 됩니다.
- 제품에 물이 들어간 경우는 사용을 중지하고 전원플러그를 뽑은 다음 고객상담실로 문의하십시오.



내솨 없이 사용을 하지 마십시오.

- 감전 및 고장의 원인이 됩니다.
- 내솨이 없는 상태에서 쌀이나 물을 넣지 마십시오.
- 쌀이나 물이 들어갔을 경우에는 제품을 뒤집거나 흔들지 마시고 고객상담실로 문의하십시오.



제품을 분해하거나 개조하지 마십시오.

- 화재 및 감전의 원인이 됩니다.
- 서비스기사 이외의 사람이 분해하거나 수리하지 마십시오, 수리 및 고장 상담은 고객상담실로 문의하십시오.



증기배출구를 막거나 증기구에 행주나 장식용 덮개, 기타물건을 올린 채 사용하지 마십시오.

- 본체의 변형, 변색 및 고장의 원인이 됩니다.



증기구나 제품 내부에 금속막대기 등 이물질질을 절대 넣지 마십시오. (특히, 어린이 주의)

- 감전 및 화재의 원인이 됩니다.



전원코드를 무리하게 구부리거나, 묶거나, 잡아당기지 마십시오.

- 감전이나 쇼트로 인해 화재의 원인이 될 수 있습니다.
- 수시로 전원코드 상태를 꼭 확인하십시오.

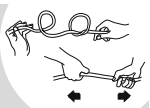

흡·배기구 또는 틈 사이에 비닐, 금속물 등 이물질이 들어가거나 막히지 않도록 하십시오.

- 감전 및 화재의 원인이 됩니다.

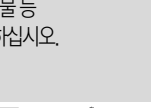

전원플러그에 묻은 이물질은 물기가 없는 천으로 깨끗이 제거하여 주십시오.

- 화재의 원인이 됩니다.
- 수시로 전원 플러그 상태를 꼭 확인하십시오.

이 기기는 신체, 감각, 정신 능력이 결여되어 있거나 경험과 지식이 부족하여 감독이나 지시 없는 안전하게 기기를 사용할 수 없는 사람 (어린이 포함)이 사용하도록 만들어 지지 않았습니다.

- 어린이가 기기를 가지고 놀지 않도록 주의하세요.
- 감전, 화상 등 부상의 원인이 됩니다.



전원코드를 임의로 연장하거나 연결하는 등 가공하여 사용하지 마십시오.

- 감전 및 화재의 원인이 됩니다.

전원플러그를 반복하여 뽑았다 꽂았다 하지 마십시오.

- 감전 및 화재의 원인이 있습니다.

제품 이동 시 전원코드를 이용하여 들어올리거나 잡아당겨서 이동하지 마십시오.

- 쇼트로 인한 화재의 원인이 될 수 있습니다.

플러그 및 전원 코드부를 동물이 물어 뜯거나 못과 같이 날카로운 금속 물체로부터 충격을 받지 않도록 주의하여 주십시오.

- 충격으로 인한 파손은 합선, 감전, 화재 등의 원인이 됩니다.
- 수시로 전원코드와 전원 플러그 상태를 꼭 확인하십시오.





안전상의 경고

⚠ 경고

❗ (지시)

쌀통 및 다용도 선반 등에 제품을 놓고 사용하지 마십시오.



- 전원코드가 틈새에 눌러져 화재 및 감전의 원인이 됩니다. 수시로 전원코드 상태를 꼭 확인하십시오.
- 취사 또는 요리중 증기가 배출될 때 쌀통 및 다용도 선반에 의해 제품의 손상, 화재, 감전의 원인이 됩니다.

온도감지기, 밥솥 내부 및 열판 또는 내솥 바깥 부위의 이물질(밥알, 기타음식물 등)은 반드시 제거 후 사용하십시오.



- 제품 사용 전 반드시 이물질 제거 상태 확인 후 사용하십시오.
- 온도감지를 정확히 못하게 되므로 내솥이 가열되어 이상작동 및 화재의 원인이 됩니다.

제품 사용시 반드시 분리형커버를 부착한 후 사용 하십시오.



- 분리형커버 없이 사용시 감전, 화재 증가능설 및 제품고장의 원인이 됩니다.

전원코드 위에 무거운 물건을 올려 놓거나 코드가 제품 바닥에 눌러지지 않도록 주의해 주십시오.

- 화재 및 감전의 원인이 됩니다 수시로 전원코드 상태를 꼭 확인하십시오.

뚜껑을 여닫을 때 손을 다치지 않도록 주의 하십시오.



- 뚜껑을 열어 놓은 상태로 방치하지 마십시오. 사고의 원인이 됩니다.

전원플러그를 콘센트에서 켜거나 뺄 때는 손의 물기를 반드시 제거한 후 전원플러그를 잡고 켜거나 빼 주십시오.

- 젖은 손으로 전원플러그를 뽑으면 감전의 원인이 될 수 있습니다.
- 무리하게 당겨 뽑으면 전원코드에 이상이 발생되어 누전 및 감전이 될 수 있습니다.

⚠ 주의

⊘ (금지)

전원플러그를 뽑을 때는 전원코드를 잡지마시고 꼭 전원플러그를 잡고 뽑아주십시오.



- 전원코드에 충격이 가면 감전 및 화재의 원인이 될 수 있습니다.

취사가 끝난 뒤에는 반드시 본체에 고인 물을 닦아 주십시오.



- 이상한 냄새 및 변색의 원인이 됩니다.
- 본체의 물받이에 고인 물을 닦아 주십시오.

요리 후에는 반드시 청소해 주십시오.



- 찜 요리 후 취사 및 보온을 하게되면 밥에 냄새가 배어들 수도 있습니다.
- 37쪽을 참조하여 깨끗이 닦아낸 후 사용하십시오.

제품을 청소할 때는 내솥과 분리형커버는 중성세제로 씻은 후 잘 건조 시키시고 본체는 물기가 없는 깨끗한 천으로 닦아서 말려 주십시오.



보온 중에는 반드시 뚜껑을 닫아 주십시오.

- 밥 냄새 또는 변색의 원인이 됩니다.

취사 직후, 제품 내부의 증기 및 고열로 인한 화상의 우려가 있으므로 주의를 요합니다.

청소는 제품을 식힌 후에 하십시오.

- 고온부에 접촉되어 화상의 원인이 됩니다.

전원커넥터를 제품 플러그 끝까지 꽂아 주십시오.





⚠ 주의

🚫 (금지)

제품 밑에 깔판, 방석, 전기장판 등을 놓고 사용하지 마십시오.

- 화재 및 변형의 원인이 됩니다.
수시로 제품 상태를 꼭 확인하십시오.



사용하지 않을 때는 전원플러그를 콘센트에서 뽑아 주십시오.

- 절연 성능 저하로 인해 감전, 누전, 화재의 원인이 될 수 있습니다.

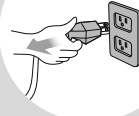

내솥을 다른 용도로 사용하거나 불위에 올리지 마십시오.

- 내솥의 변형 및 코팅이 벗겨져 제품에 이상이 발생할 수 있습니다.



사용 중이거나 사용직후는 내솥 및 내부, 내솥케이스, 열판 등은 뜨거우므로 만지지 마십시오.

- 고열에 의한 화상을 입을 수 있습니다.



경사진 곳이나 울퉁불퉁한 곳에서는 사용하지 마십시오.

- 화상 및 제품 고장의 원인이 됩니다.
- 전원코드가 손이나 발, 기타 물체가 걸려 제품에 떨어지지 않도록 주의하십시오.



내솥 코팅이 벗겨질 수 있습니다.

- 제품을 정기간 사용할 경우 내솥 코팅이 벗겨질 수 있습니다.
- 거친 수세미나 금속성 수세미로 내솥을 씻을 경우 코팅이 벗겨질 수 있으니 반드시 주방용 중성세제와 스폰지로 씻어 주십시오.
- 날카로운 식기류(포크, 숟가락, 젓가락) 등을 내솥에 넣은 채 씻을 경우 내솥 코팅이 벗겨질 수 있습니다.



벽 및 가구 가까이에서 사용하지 마십시오. 증기 또는 열로 인해 벽 및 가구를 손상시키고, 변색 및 변형의 원인이 됩니다.

- 수납 캐비닛 등에서 사용할 때에는 안에 증기가 스며들지 않도록 해 주십시오.

뚜껑 위에 자성을 지닌 물체를 올려 놓거나 자성이 강한 물체 근처에서 사용하지 마십시오.

- 제품 고장 및 기능이 정상적으로 작동되지 않을 수 있습니다.



내솥 세척용 권장 수세미(내측, 외측)

| 사용 가능 | 사용 불가능 |
|----------------------------|---|
| 면수세미, 스폰지 수세미, 극세사, 망사 수세미 | 형색, 녹색 수세미(연마제 제질), 철, 스텐 수세미, 기타 금속 재질 수세미 |

- 사용 불가능 수세미를 사용하실 경우 내솥 코팅이 손상되어 벗겨질 수 있습니다.

취사, 보온, 지정된 메뉴 이외의 물끓임, 식해, 미역국, 카레, 기름으로 튀기는 요리 등 다른 용도로 사용하지 마십시오.

- 고장 및 냄새의 원인이 됩니다.

제품에 심한 충격을 주거나 떨어뜨리지 마십시오.

- 제품고장 및 안전상의 문제가 발생할 수 있습니다.
- 제품에 무리하게 힘을 가하거나 떨어뜨리지 마십시오.



사용 중에 이상한 소리나 냄새 또는 연기가 나면 즉시 전원플러그를 뽑고 고객센터로 문의해 주십시오.

교류 120V 이외에는 사용하지 마십시오.

- 감전, 화재의 원인이 될 수 있습니다.
- 제품이 정상적으로 작동을 하지 않습니다.
- 100V전원에서 송암용 트랜스를 120V로 승압해서 사용하지 마십시오.

최대 용량 이상으로 내용물을 넣고 사용하지 마십시오.

- 밥을 넘침이나 취사 불량 등 고장의 원인이 됩니다.
- 죽은 지정된 용량 이상은 사용하지 마십시오.

흰밥 이외의 식품에는 변질하기 쉬운 것(찜밥, 혼식, 크로켓, 그라탱 등)이 있으므로 가능하면 보존하지 마십시오.

주걱을 넣은 채 보존하지 마십시오.

- 밥 냄새 또는 변색의 원인이 됩니다.



각 부분의 이름

본체

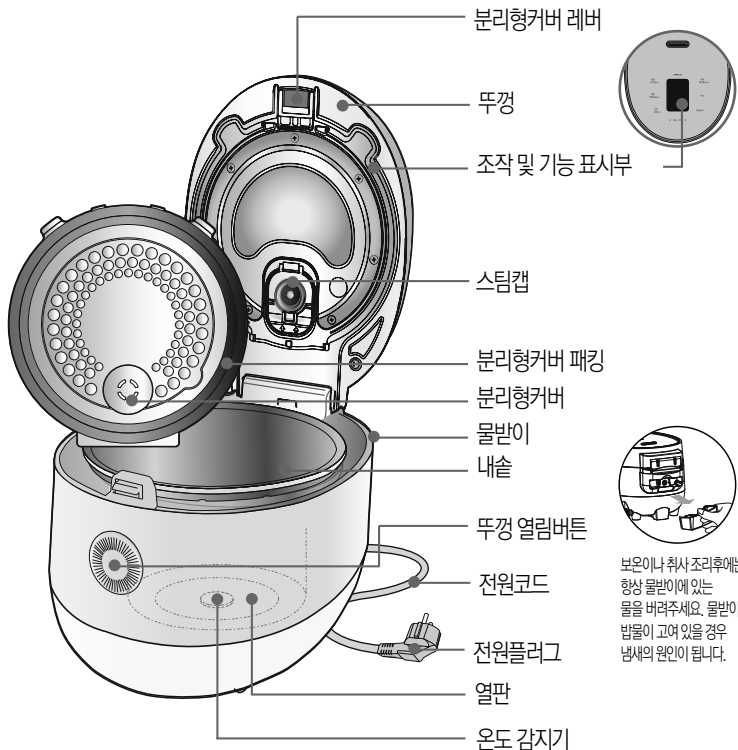

보온이나 취사 조리후에는
항상 물받이에 있는
물을 버려주세요. 물받이에
밥물이 고여있을 경우
냄새의 원인이 됩니다.

부속품



사용설명서



주걱



계량컵

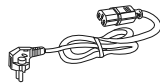

전원코드(분리형)

스팀캡 조립 방법



스팀캡 분해도

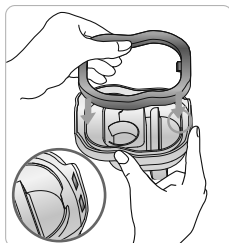

1. 그림과 같이 고무패킹을 홈부분에 맞춰서 결합한다.

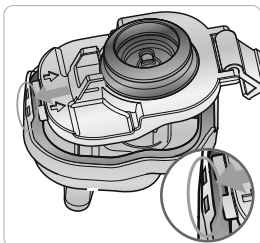

2. 스팀캡을 먼저 구멍에 맞춰 끼운 후 결합한다.

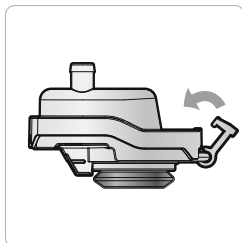

3. 스팀캡 클램프를 걸어준다.
*분리 방법은 조립 역순입니다.



제품 손질 방법

- 청소를 잘하지 않으면 보온 중 냄새가 나는 원인이 됩니다. 특히 뚜껑부는 자주 청소해 주십시오.

(전원플러그를 빼고 본체의 열이 식고 난 후 손질하십시오.)

- 본체 · 뚜껑은 물기를 제거한 행주로 닦아 주십시오. 벤젠, 신나 등은 사용하지 마십시오.

- 사용 중 분리형 커버, 내솥 뚜껑이나 내솥 내부에 밥물이 묻어 전분막이 생기는 수가 있으나, 위생상 아무런 영향이 없습니다.



내솥의 바깥면이나 밑면의 이물질 및 물기를 깨끗이 닦아 주십시오. 거친 수세미, 솔, 연마제 등 고강이 벗겨질 수 있으므로 주방용 세제와 부드러운 천, 스펀지로 닦아 주십시오.

내솥의 분리형 커버에 밥물이 묻어 있는 경우, 분리형커버를 본체에서 탈거한 후 물기를 제거한 행주로 분리형커버와 뚜껑 내부를 닦아 주십시오. 뚜껑의 가장자리 부분은 금속으로 되어 있으므로 청소할 때 주의하십시오.

취사시 발생하는 밥물은 이곳에 고일수 있도록 설계되어 있으므로 취사 완료 후 물기를 제거한 행주로 깨끗이 닦아 주십시오.

온도감지기에 이물질이 눌러 붙어 있는 경우는 금속편이 손상되지 않게 제거하십시오. 열면에 이물질이나 물기를 부드러운 천으로 깨끗이 닦아 주십시오.

※내솥 세척시주의사항

날카로운 식기류(포크, 숟가락, 젓가락 등)를 내솥에 넣은 채 세척 하지 마십시오.

- 내솥 코팅이 손상 될 수 있습니다.

스팀캡 장착 방법

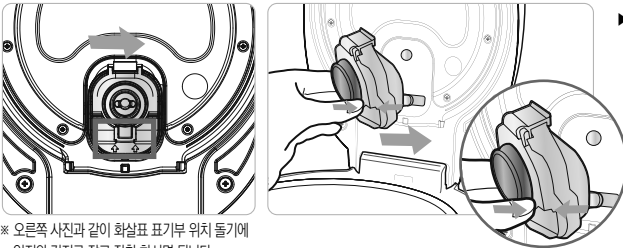

※ 오른쪽 사진과 같이 화살표 표기부 위치 돌기에 엄지와 검지로 잡고 장착 하시면 됩니다.

▶ 스팀캡 장착시 화살표 방향으로 고무패킹에 안착이 되도록 끝까지 밀어 장착 하십시오.

※ 분리형커버를 장착하기 전 반드시 스팀캡이 장착이 되어있는지 확인 하십시오. 스팀캡이 이장착이 되어 있지 않으면 분리형커버를 장착할 수 없게 만들어져 있습니다.

분리형커버 탈·부착방법

1 분리형커버 탈착 방법

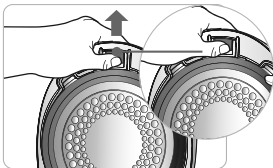

▶ 한손으로 분리형커버 손잡이를 잡습니다.
▶ 다른 한손으로 분리형커버 레버를 위로 살짝 밀어준 뒤, 가볍게 분리형커버를 당겨 주면 탈착이 됩니다.

※ 분리형커버의 패킹을 잡고 당기지 마십시오.

※ 취사 조리중이거나 취사 조리직후 분리형커버가 뜨거우므로 식은 후 탈착 해 주십시오.

2 분리형커버 부착 방법

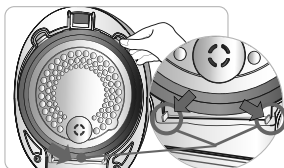

▶ 분리형커버의 아래 부분을 먼저 뚜껑의 안쪽 아래부분에 걸여줍니다.

※ 제품 및 소비자의 안전을 고려하여 분리형커버를 부착하지 않았을 경우에는 뚜껑이 닫히지 않도록 만들어져 있으므로 반드시 분리형커버를 부착하여 사용하십시오.

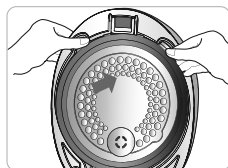

▶ 윗그림 상태에서 분리형커버 윗부분을 손으로 살짝 밀어 넣어주면 부착이 완료됩니다.



기능조작부의 이름과 역할 / 기능 표시부의 이상점검 기능

기능조작부의 이름과 역할

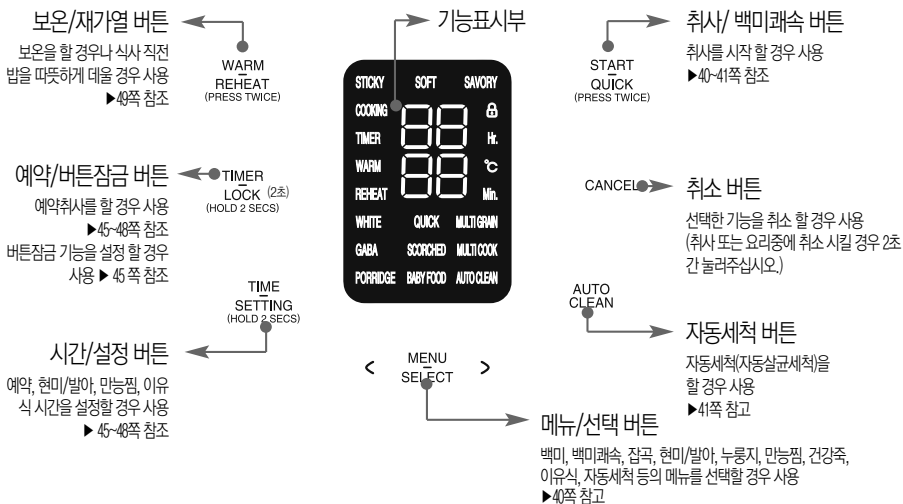

- ※ 전원플러그를 꽂고 아무 동작을 하지 않은 경우, 그림과 같이 화면상태가 나타날 때가 대기 상태입니다. (대기 상태 화면의 메뉴, 시간은 사용자의 설정에 따라 다릅니다.)
- ※ 기능 조작 시 취소 버튼을 누르면 대기 상태로 전환됩니다.
- ※ 버튼은 부처음이 날 때까지 확실히 눌러 주시고 본 명판의 디자인은 실물과 다를 수 있습니다.

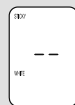

(대기 상태 화면)

기능 표시부의 이상점검 기능

사용방법이 올바르지 않거나 제품에 이상이 생겼을 때 아래와 같은 표시가 나타나 경보를 하여 줍니다.



내솥이 없을 때 나타납니다.



온도 감지기에 이상이 있을 때 나타납니다.
(" " " " " " 표시가 깜박거립니다.)
→ 고객상담실로 문의하십시오.



제품에 이상이 생겨(히터단선, 열량부족 등) 장시간 밥이 완료되지 않을 때 나타납니다.
전원을 차단 후 고객상담실로 문의하십시오.
▶ 52쪽 참조



마이컴 내부 메모리에 이상이 있을 때 나타납니다.
고객상담실로 문의하십시오.

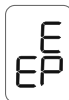

마이컴 내부 메모리에 이상이 있을 때 나타납니다.
고객상담실로 문의하십시오.



환경센서에 이상이 있을 때 나타납니다.
고객상담실로 문의하십시오.

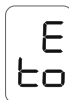

터치버튼이 8초 이상 눌러지면 E7에 따라 표시됩니다.
터치버튼에 손이나, 애완동물, 물건 등이 없을때에도 E7에 에러가 발생하면, 고객상담실로 문의하십시오.



취사전 준비사항

1 내솥은 깨끗이 씻은 후 물기를 닦습니다.

- ▶ 내솥을 씻을 때는 부드러운 행주를 사용하여 주십시오.
- ▶ 강한 수세미를 사용하면 내솥 안쪽 표면이 벗겨지는 경우가 있습니다.

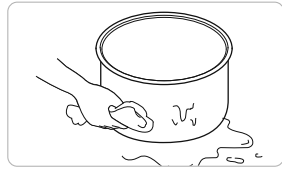

2 계량컵을 사용하여 쌀을 인분수 만큼 별도의 용기에 담습니다.

- ▶ 쌀을 계량컵의 윗면 기준하여 평평하게 맞추면 1인분에 해당됩니다.
(예 : 2인분일 경우 → 2컵, 4인분일 경우 → 4컵)

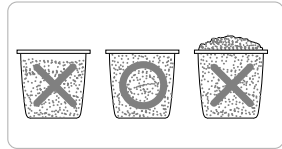

3 별도의 용기에 맑은 물이 나올 때까지 깨끗이 씻습니다.

4 깨끗이 씻은 쌀을 내솥에 옮겨 담습니다.

5 메뉴에 따라 물의 양을 조절합니다.

- ▶ 바닥이 평탄한곳에 내솥을 올려놓고 내솥에 표시된 눈금에 맞춰 물의 양을 조절합니다.
(물의 양이 많은 경우 취사도중 증기배출구로 밥물이 넘치거나, 거품 오름이 발생할 수 있습니다.)
- ▶ 내솥에 표시된 눈금은 쌀과 물을 함께 부었을때의 물눈금을 표시합니다.
- ▶ 물높이 조절에 대하여
 - 백미, 백미래숙, 누룽지 : "백미"물눈금 기준으로 물을 맞춥니다. 백미는 최대 6인분까지 취사 가능합니다.
백미래숙, 누룽지는 최대 4인분까지 취사 가능합니다.
 - 잡곡/현미발아 : "잡곡/현미발아"물눈금 기준으로 물을 맞춥니다
잡곡, 현미발아는 최대 4인분까지 취사 가능합니다.
 - 된죽 : "된죽"물눈금 기준으로 맞춥니다. 된죽은 최대 1.5컵까지 취사 가능합니다.
 - 묽은죽 : "묽은죽"물눈금 기준으로 맞춥니다. 묽은죽은 최대 1컵까지 취사 가능합니다.

※ 콩, 팥과 같은 딱딱한 곡류는 불리거나 삶아서 잡곡 메뉴로 취사 하십시오.
잡곡의 종류에 따라 설익을 수도 있습니다.

● 6인분(1.08L)제품

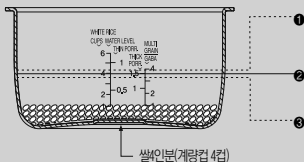

1. 묽은쌀로 밥을 지을때나 진밥을 원할때 : 물을 규정량보다 많이 부어 주십시오.
2. 쌀 4인분의 경우 (계량컵 4컵) 내솥의 '백미' 눈금 4에 물을 맞춥니다.
3. 쌀을 충분히 불렸을 때 또는 된밥을 원할 때 : 물을 규정량보다 적게 부어 주십시오.
4. 밥이 설익거나 고들한 경우 : 쌀의 품종 차이 또는 함수율(묵은쌀)차이로 발생할 수 있습니다. 이 경우는 기존 취사 물량 대비 1~10% 물량을 늘려서 취사해 주십시오.

6 내솥을 본체에 넣고 뚜껑을 닫아 주십시오.

- ▶ 내솥을 넣을 때 본체에 완전히 들어가도록 주의하여 넣습니다.
- ▶ 내솥의 바닥면에 쌀 등의 이물질이 붙어 있으면 취사가 잘 되지 않거나 고장의 우려가 있습니다.



취사는 이렇게 하십시오

1 메뉴/선택 버튼을 눌러 원하시는 메뉴를 선택하세요.

- 메뉴/선택 버튼을 누를 때 마다 백미→백미쾌속→잡곡→현미/쌀아→누룽지→만능찜→건강죽→이유식→자동세척→백미 순으로 반복선택됩니다.
- 백미, 잡곡, 현미/쌀아는 한번 취사가 완료되고 나면 메뉴가 기억되므로 동일 메뉴를 연속 사용할 경우는 메뉴 선택을 하지 않아도 됩니다.

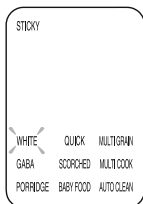

예) 백미 찰진밥을 선택할 경우

2 취사/백미쾌속 버튼을 눌러 취사를 시작합니다.

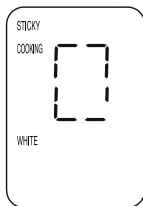

예) 백미 찰진밥을 취사 할 경우

- 백미나 잡곡을 선택한 상태에서 시간/버튼을 누르면 맞춤밥맛 설정이 가능합니다.
▶43쪽 참조

3 뜬들이기 (예 : 백미)

- 뜬 진행부더는 표시부에 남은 취사시간을 표시합니다. 메뉴에 따라 남은 시간은 차이가 있습니다.



4 취사완료

- 취사가 끝날 때 완료음이 울리던보은 기능을 시작합니다.
- 취사가 끝나면 즉시 밥을 골고루 잘 섞어 주십시오. 섞지 않고 그냥두면 밥이 굳고 변색되어 냄새가 발생합니다.
- 취사 중에는 취소 버튼을 누르지 마십시오. 취사가 취소됩니다.

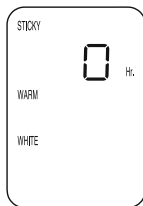

메뉴별 취사시간

| 메뉴 | 백미 | 백미쾌속 | 잡곡 | 현미/쌀아 | 누룽지 | 건강죽(된죽) | 건강죽(물은죽) | 이유식 | 만능찜 | 자동세척 |
|----------|-----------------|-----------------|-----------------|-----------------|-----------------|-----------------|-----------------|----------------------|----------------------|----------------|
| 취사랑 | 1인분~ 6인분 | 1인분~ 4인분 | 1인분~ 4인분 | 1인분~ 4인분 | 1인분~ 4인분 | 1cup~ 1.5cup | 0.5cup~ 1cup | 47쪽을 참조하여 주십시오 | 46쪽을 참조하여 주십시오 | 백미 끓는금 27까지 |
| 취사 시간 | 약 36분~ 약 54분 | 약 28분~ 약 36분 | 약 58분~ 약 68분 | 약 68분~ 약 87분 | 약 40분~ 약 68분 | 약 68분~ 약 72분 | 약 55분~ 약 74분 | | | 약 24분 |



취사는 이렇게 하십시오

취사메뉴 사용법

| | | | |
|-------|--|------|-------------------------------------|
| 백미 | 백미를 취사 할 때 사용합니다. | 잡곡 | 백미에 현미나, 잡곡을 섞어서 취사 할 경우 사용합니다. |
| 현미/말아 | 현미나 현미말아 밥을 드시고자 할 때 사용합니다. | 누룽지 | 취사 할 때 누룽지를 만들어 줍니다. |
| 만능찜 | 찜시간을 설정해서 여러가지 요리를 할 때 사용합니다. | 건강죽 | 여러가지 죽요리를 할 때 사용합니다. |
| 이유식 | 여러가지 이유식을 할 때 사용합니다. | 자동세척 | 취사, 보온 또는 요리 후 배어든 냄새를 세척할 때 사용합니다. |
| 백미쾌속 | <ul style="list-style-type: none"> • "백미"메뉴를 선택한 후 취사/백미쾌속 버튼을 두번 누르거나 "백미쾌속"메뉴를 선택하면 백미쾌속 취사로 동작하여 밥짓는 시간이 단축됩니다. (백미 2인분 기준 약 26~28분 정도 걸림) • 취사 전 쌀을 20분 정도 불린 다음 백미쾌속으로 취사하시면 밥맛이 더욱 좋아집니다. • 백미쾌속 취사는 예약이 되지 않습니다. | | |

※ 백미쾌속 및 저인분 취사 후에는 물받이에 있는 물이 많을 수 있으므로 취사 후 물을 버려 주십시오.

멜라노이징(미세 밥 놀음) 현상

이 밥술은 밥의 밑면에 얇은 누런 빛깔이 나타나는데, 이는 밥이 잔여수분을 밥 내부로 흡수시켜 밥 특유의 구수한 향기와 맛을 내는 멜라노이징 현상을 일으켜 맛있는 밥이 되도록 설계되어 있기 때문입니다.

특히 "예약취사"와 같이 쌀알이 오랜시간 침전되면 내솥 바닥에 미세 전분이 가라앉아 "일반 취사"보다 멜라노이징(미세 밥 놀음)현상이 심하게 나타날 수도 있습니다.

자동세척은 이렇게 하십시오.

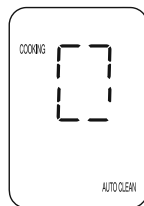

내솥에 물을 백미 물눈금 2까지 붓고 뚜껑을 덮어 주십시오.

방법1. 메뉴/선택 버튼으로 "자동세척"메뉴를 선택한 후 취사/백미쾌속 버튼을 눌러 주십시오.

방법2. 대기상태에서 자동세척 버튼을 눌러 선택한 후 취사/백미쾌속 버튼을 눌러 주십시오.



누룽지는 이렇게 하십시오

누룽지 만드는 방법

1. 메뉴/선택 버튼으로 "누룽지"메뉴를 선택합니다.
2. 취사/백미패속 버튼을 눌러 취사를 시작합니다.
3. 누룽지가 완료되면 뚜껑을 열고 밥을 덜어내 드시고 바닥의 누룽지는 기호에 따라 드시면 됩니다.
 - ▶ 누룽지 취사는 최대 4인분까지만 가능합니다.
 - ▶ 누룽지 취사시 물량은 "백미"물نون금 기준으로 맞추시면 됩니다.
 - ▶ 쌀을 너무 깨끗이 씻지 말고(물이 불투명할 정도)취사하십시오.
 - ▶ 누룽지를 강하게(늘게)하고 싶은 경우, 물량을 맞춘 내솥을 제품에 넣고 뚜껑을 닫아 쌀을 30분 정도 물에 불린 후 취사하십시오.

누룽지 눅음 강화 기능의 설정 방법

"누룽지" 메뉴 취사 시 바닥의 밥 눅음 정도를 조절할 수 있는 기능으로 기호에 따라 설정해 주십시오.

- ▶ 누룽지 눅음 강화 기능 설정 방법 (누룽지 취사시 눅음량의 증가를 원하시는 경우)

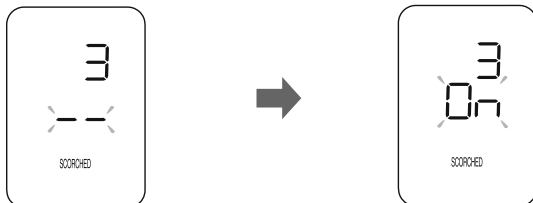

1. 대기상태에서 시간/설정 버튼을 2초 이상 눌러 "보온온도" 설정모드로 진입 후 시간/설정 버튼을 3회 누르면 "누룽지 눅음강화" 설정모드로 진입합니다.
2. "누룽지 눅음강화" 설정모드로 들어왔을 때, 위의 화면이 표시 됩니다.
3. 메뉴/선택 버튼으로 원하시는 모드를 선택한 후 보온/재가열이나 취사/백미패속 버튼을 눌러 주십시오.
4. "누룽지 눅음강화" 설정모드 진입 후 아무런 버튼 입력 없이 7초가 지나거나, 취소 버튼을 누르면 기능이 설정되지 않고 취소되며 대기모드로 돌아갑니다.

- ▶ 누룽지 눅음강화 기능 해제 방법 (누룽지 일반 취사를 원하시는 경우)

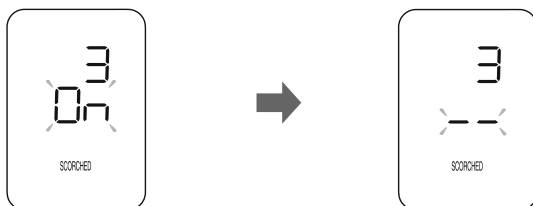

1. 대기상태에서 시간/설정 버튼을 2초 이상 눌러 "보온온도" 설정모드로 진입 후 시간/설정 버튼을 3회 누르면 "누룽지 눅음강화" 설정모드로 진입합니다.
2. "누룽지 눅음강화" 설정모드로 들어왔을 때, 위의 화면이 표시 됩니다.
3. 메뉴/선택 버튼으로 원하시는 모드를 선택한 후 보온/재가열이나 취사/백미패속 버튼을 눌러 주십시오.
4. "누룽지 눅음강화" 설정모드 진입 후 아무런 버튼 입력 없이 7초가 지나거나, 취소 버튼을 누르면 기능이 설정되지 않고 취소되며 대기모드로 돌아갑니다.

▶ 본 기능은 제품 출하시 눅음강화 해제 상태로 되어 있으니 필요에 따라 설정해 주십시오.



맞춤밥맛/맞춤취사 기능은 이렇게 하십시오.

쿠쿠 맞춤밥맛 사용방법

백미, 잡곡메뉴를 소비자가 원하는 밥맛으로 취사 할 수 있는 기능입니다.

- 1 대기상태에서 백미나, 잡곡을 선택한 상태에서 시간/설정 버튼을 누르면 "맞춤밥맛" 설정모드로 진입합니다.
- 2 "맞춤밥맛" 설정모드 진입 후 시간/설정 버튼을 누르면 찰진밥 → 부드러운밥 → 구수한밥 → 찰진밥 순으로 반복선택됩니다.
- 3 원하시는 밥맛을 선택한 후 취사/백미패속 버튼을 누르면 설정이 저장되고, 취사가 시작됩니다.
▶맞춤밥맛 선택 후 보온/재가열 버튼을 누르면 설정이 저장되고 보온이 시작됩니다.



《맞춤밥맛》 설정모드 진입 시

쿠쿠 맞춤취사 기능(취사온도 조절기능)

취사시 가열원로 온도단계를 조절(온도의 높고 낮음)하여 취사할 수 있는 기능으로 기존 취사시 고정되어 있던 온도단계를 소비자가 직접 조절할 수 있으므로 소비자가 원하는 기호에 맞게 취사할 수 있습니다.

초기값은 0 단계로 설정되어 있으며 경우에 따라 단계별 조절을 해주십시오.

- 높은단계 : 잡곡류 및 묵은쌀로 취사하실 경우나 차진밥을 좋아하실 경우에 설정해 주십시오.
- 낮은단계 : 햅쌀로 취사하실 경우나 차진밥을 싫어하실 경우에 설정해 주십시오.

쿠쿠 맞춤취사 사용방법

- 1 대기상태에서 시간/설정 버튼을 2초 이상 눌러 "보온온도" 설정모드로 진입 후 시간/설정 버튼을 2회 누르면 "맞춤취사" 설정모드로 진입합니다.
- 2 "맞춤취사" 설정모드로 들어왔을 때 아래의 화면이 표시 됩니다.
- 3 메뉴/선택 버튼으로 원하시는 단계를 선택한 후 보온/재가열이나 취사/백미패속 버튼을 눌러 주십시오.
▶ 메뉴/선택 버튼을 누르면 0→1→2→3→3→2→1→0 순으로 반복선택됩니다.
- 4 "맞춤취사" 설정모드 진입 후 아무런 버튼 입력 없이 7초가 지나거나, 취소 버튼을 누르면 기능이 설정되지 않고 취소되며 대기모드로 돌아옵니다.

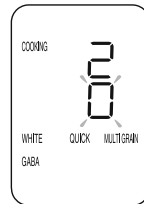

《맞춤취사》 설정모드 진입 시

본 기능은 제품 출하시 맞춤취사 0단계 상태로 되어 있으니 필요에 따라 설정해 주십시오.

▶ 맞춤취사로 조절기능 메뉴 : 백미, 백미패속, 잡곡, 현미/발아



현미/발아는 이렇게 하십시오.

발아현미란

현미는 백미에 비교 영양가가 높은 식품이지만 먹었을 때 거칠고 딱딱하며, 소화하기 힘들다는 단점이 있으나 아주 조금만 발아시켜도 잡초가 있던 효소가 활성화되어 영양성분이 보다 풍부하게 되고 소화 흡수가 훨씬 수월한 형태로 변화됩니다.

발아현미의 특징

발아현미는 영양가 높은 현미를 발아시켜 영양소를 더욱 증가시키고 현미의 단점인 거친 밥맛이 개선된 소화가 잘되는 훌륭한 영양원입니다.

- ▶ 현미보다 부드러운 밥맛을 즐기실 수 있습니다.
- ▶ 소화가 잘되고 영양소가 풍부합니다 - 발아과정에서 당화호르몬이 분비되어 소화흡수가 잘됩니다.
- ▶ 어린이나 수험생의 영양 건강성으로 좋습니다 - 식이섬유가 풍부합니다.
- ▶ 발아현미에는 GABA(감마아미노낙산)가 다량 함유되어 있습니다. GABA는 간장과 신장의 신진대사를 촉진하며 중성지방 증가 억제 작용, 혈압상승 방지효과, 뇌세포 대사 촉진 등 우리몸에 좋은 효과가 있음이 의학적으로 확인되었습니다.

현미/발아 메뉴의 조작방법

- 1 발아를 더욱 촉진 시키기 위해 현미를 미리 16시간 이내로 침수하여 예비발아를 해주십시오.

예비발아방법

- ▶ 일반적으로 가정에서 사용하시는 용기에 씻은 현미를 넣은 뒤, 최대한 물을 충분히 넣고 침수시킨 후 예비발아하여 주십시오.
- ▶ 예비발아는 16시간 이내로 하여 주시고 현미/발아 메뉴 사용 전에는 반드시 흐르는 물에 세척하신 후 사용하여 주십시오. 지나치게 세게 문질러 세척하면 쌀눈(배아)이 떨어져 발아되지 않을 수 있습니다.
- ▶ 예비발아하실 때 침수시간에 따라 특유의 냄새가 날 수 있습니다.
- ▶ 기온이 높은 여름이나 보관온도 등에 따라 예비발아 시에는 냄새가 날 수 있으니 가급적 예비발아 시간을 줄여 주시고 더 주의해서 깨끗이 잘 씻어 주십시오.

- 2 메뉴/선택 버튼을 눌러 현미/발아를 선택합니다.

- ▶ 현미/발아 메뉴가 선택되었을 때는 표시부에 "0시"가 표시됩니다.

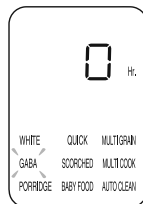

〈현미/발아 선택 시〉

- 3 시간/설정 버튼을 눌러 시간을 설정합니다.

- ▶ 현미/발아 메뉴를 선택한 상태에서 시간/설정 버튼을 누르면 발아시간이 0시 → 3시 → 0시 순으로 반복선택됩니다.

- 4 취사/백미쾌속 버튼을 누릅니다.

- ▶ 취사/백미쾌속 버튼을 누르면 설정된 시간만큼 현미/발아를 시작하고, 발아 완료 후 즉시 취사가 시작됩니다.
- ▶ 현미/발아 중에는 "취사"표시가 나타나며 남은 시간이 표시됩니다.

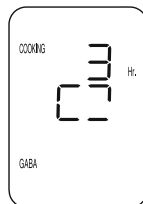



현미/발아는 이렇게 하십시오.

현미/발아 예약은 이렇게 하십시오

1. 메뉴/선택버튼을 눌러 현미/발아를 선택합니다.
2. 시간/설정 버튼으로 발아시간을 0시간으로 설정 후 예약 버튼을 누릅니다.
(발아 시간 3시 설정 시 예약이 되지 않습니다.)
3. 시간/설정 버튼으로 예약 시간을 설정합니다.
4. 예약 또는 취사/백미패속 버튼을 누릅니다.
▶ 예약 시간 설정 후 아무런 버튼입력 없이 7초가 지나면 예약취사가 시작됩니다.

현미/발아 취사시 유의사항

- 1 발아된 쌀의 크기를 키우지 않고 좀 더 빨리 드시고 싶으면 예비발아를 하지 않고 현미발아를 선택하여 원하는 발아시간을 설정하신 후 취사/백미패속 버튼을 눌러 취사하십시오. (쌀의 크기에 따른 영양분의 차이는 크지 않습니다.)
- 2 기온이 높을 때 오랜시간 발아시키면 냄새가 날 경우가 있습니다. 그 경우에는 발아 설정시간을 단축하여 짧게 설정하여 주십시오.
- 3 현미/발아 메뉴로 취사하실 경우에는 최대 4인분 이하로 하여 주십시오.
- 4 물은 수돗물을 사용하셔도 무방하나 생수를 이용하시면 더욱 좋습니다. 단, 뜨거운 물, 끓인 물은 식힌 경우라 하더라도 발아가 되지 않을 수 있으니 사용을 피해주십시오.
- 5 현미의 발아율이나 쌀의 길이 등의 발아상태는 현미의 종자와 보관상태, 보관기간에 따라 차이가 있을 수 있습니다.
- 발아현미는 현미를 싹틔운 것으로, 현미의 종자에 따라 발아율 및 발아된 후의 싹의 길이에 차이가 있을 수 있습니다.
발아시킬 현미는 반드시 수확 후 1년 미만의 것을 사용해 주시고, 도정 후 보관기간이 가깝게 짧은 것을 이용해 주십시오.
- 6 현미의 종류에 따라 멜라노이징 또는 법상태의 차이가 나타날 수 있습니다.
기호에 맞게 물량을 가감하거나 맞춤취사 기능을 이용해 주십시오. (43쪽 참조)
- 7 사용환경이나 쌀 상태에 따라서 싹이 보이지 않을 수 있습니다.

버튼 잠금 기능

청소 시나 어린이, 애완동물 접촉에 의한 오동작을 방지하기 위해 버튼잠금(LOCK)을 설정 할 수 있는 기능입니다.

- 1 버튼잠금 설정 방법
 1. 대기상태, 취사, 예약취사, 보온, 재가열 중에 예약/버튼잠금 버튼을 2초 이상 누르면 버튼잠금이 설정됩니다.
▶ 버튼잠금이 설정되면 화면에 "🔒"표시가 깜박입니다.
▶ 버튼잠금이 설정된 상태에서 예약/버튼잠금 버튼을 제외한 다른 버튼을 누를 경우 부저음이 발생합니다.
- 2 버튼잠금 해제 방법
 1. 버튼잠금이 설정된 상태에서 예약/버튼잠금 버튼을 2초 이상 누르면 버튼잠금이 해제됩니다.
 2. 버튼잠금이 설정된 상태에서 전원을 껐다가 켜면 버튼 잠금기능이 해제 됩니다.



만능찜은 이렇게 하십시오.

만능찜 사용 및 예약 방법

- 1 메뉴/선택 버튼으로 만능찜을 선택합니다.
▶ 만능찜 메뉴가 선택 되었을때는 표시부에 20분이 표시됩니다.



※ 초기 설정시 20분

- 2 시간/설정 버튼을 눌러 요리 시간을 설정합니다.
▶ 기본값은 20분이고, 10분~1시간30분까지 설정 가능 합니다.
(5분 단위로 증가 또는 감소 합니다.)

- 3 취사/백미래속 버튼을 누릅니다.
▶ 만능찜 취사가 시작되면 취사 표시가 나타나며, 남은 시간이 표시됩니다.



- 4 만능찜 예약은 이렇게 하십시오.

1. 만능찜을 선택한 후 시간/설정 버튼을 눌러 원하시는 요리 시간을 선택합니다.

2. 예약버튼을 누릅니다.

3. 시간/설정 버튼을 눌러 예약 시간을 선택합니다.
▶ 만능찜 1시간 이상 설정시 예약시간은 2시간부터 설정가능 합니다.

4. 예약 또는 취사/백미래속 버튼을 누릅니다.
▶ 예약 시간 설정 후 아무런 버튼입력 없이 7초가 지나면 예약취사가 시작됩니다.

만능찜 요리방법

| 요리종류 | 메뉴선택 | 준비할 재료 | 이렇게 만드세요 |
|------|------|---|--|
| 호박죽 | | 껍질 벗긴 호박 : 500g 참쌀 가루 : 100g 설탕 : 1 작은 술 소금 : 1 작은 술 | 1. 호박은 껍질을 벗기고 얇게 썰어 주십시오. 2. 내솥에 물 3컵과 참쌀 가루를 붓습니다. 3. 내솥에 얇게 썬 호박을 넣고 "메뉴/선택"버튼을 눌러 [MULTI COOK]을 선택합니다. 멀티 쿠킹 시간을 3시간으로 설정하세요. 그리고 "취사/백미래속" 버튼을 누릅니다. 4. 멀티 쿠킹 후에 체나 믹서기로 갈고 설탕과 소금을 조금씩 넣어주세요. |
| 야채죽 | | 쌀: 1인분 당근: 50g 양파: 50g, 파: 30g 소금: 1 작은 술 후추: 1 작은 술 | 1. 당근, 양파, 파는 얇게 썰어 주십시오. 2. 내솥에 밥 1인분, 잘게 썬 당근, 양파, 파를 넣습니다. 그 다음 내솥에 물 2½컵을 붓습니다. 3. 뚜껑을 닫고 "메뉴/선택" 버튼을 눌러 [MULTI COOK]을 선택합니다. 멀티 쿠킹 시간을 5시간으로 설정하세요. 그리고 "취사/백미래속"버튼을 누릅니다. 4. 멀티 쿠킹이 끝나면 소금과 후추를 넣어 맛을 냅니다. |
| 야채수프 | 만능찜 | 당근: 30g, 양파: 30g, 감자: 30g, 버섯: 30g, 등심: 20g, 감자 크림수프: 100g, 올리브 오일: 1큰 술, 소금: 1 작은 술 | 1. 양파, 감자, 당근을 얇게 썰어 주십시오. 2. 버섯은 보통 크기로 잘라 주십시오. 3. 다진 재료를 올리브 오일 1 큰 술로 볶습니다. 4. 내솥에 물 3컵을 붓고 크림 스프 가루를 넣습니다. 볶은 재료를 넣고 뚜껑을 닫습니다. 5. 멀티 쿠킹이 끝나면 체나 믹서기로 갈아서 설탕과 소금을 조금 넣어 취향에 맞게 끓입니다. |
| 대추차 | | 대추: 180g 생강: ½ 알 꿀: 1 작은 술 | 1. 생강을 깨끗이 씻고 껍질을 벗겨 주십시오. 그 다음 얇게 저릅니다. 2. 내솥에 대추와 얇게 자른 생강을 넣어 주십시오. 그리고 백미 4인분 물눈금까지 물을 부어 주십시오. 3. 뚜껑을 닫고 "메뉴/선택" 버튼을 눌러 [MULTI COOK]을 선택합니다. 멀티 쿠킹 시간을 8시간으로 설정하세요. 그리고 "취사/백미래속"버튼을 누릅니다. 4. 멀티 조리 후 꿀을 약간 넣어 주십시오. 그리고 음식을 잘 저어 주십시오. |



이유식은 이렇게 하십시오

이유식 사용 및 예약방법

- 1 메뉴/선택 버튼으로 이유식 메뉴를 선택합니다.
▶ 이유식 메뉴가 선택 되었을 때는 표시부에 10분이 표시됩니다.

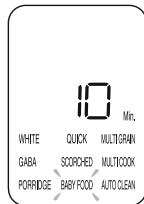

- 2 시간/설정 버튼으로 요리 시간을 선택합니다.

1. 이유식 메뉴를 선택한 상태에서 시간/설정 버튼을 누르면 5분씩 증가합니다.

2. 이유식 시간은 10분~50분까지 설정가능합니다.

- 3 취사/백미쾌속 버튼을 누르면 이유식 메뉴가 시작됩니다.
▶ 이유식 취사가 시작되면 취사 중 표시가 나타나며 남은 시간이 표시됩니다.

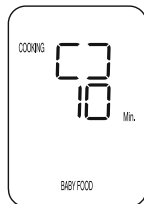

- 4 이유식 예약은 이렇게 하십시오.

1. 이유식을 선택한 후 시간/설정 버튼을 눌러 원하는 요리 시간을 선택합니다.

2. 예약버튼을 누릅니다.

3. 시간/설정 버튼을 눌러 예약 시간을 선택합니다.

4. 예약 또는 취사/백미쾌속 버튼을 누릅니다.
▶ 예약 시간 설정 후 아무런 버튼입력 없이 7초가 지나면 예약취사가 시작됩니다.

이유식 요리방법

| 요리종류 | 메뉴선택 | 준비할 재료 | 이렇게 만드세요 |
|---------|------|--|---|
| 고구마사과죽 | 이유식 | 고구마 : 70g 사과 : 70g 물 : 1컵(180ml) 꿀 : 약간 | 1. 사과와 고구마는 껍질을 벗기고 얇게 썰어 주십시오. 2. 내솥에 1,과 물을 넣어 주십시오. 3. 뚜껑을 닫고 메뉴/선택 버튼을 눌러 이유식을 선택한 후 이유식 시간을 45분으로 설정한 뒤 취사/백미쾌속 버튼을 눌러 주십시오. 4. 요리가 완료되면 나무주걱으로 곱게 으개어 꿀을 조금 넣어 섞어 주십시오. |
| 참치야채무른밥 | 이유식 | 밥 : 50g 참치살(캔) : 30g 피망 : 10g 당근 : 10g 물 : 1/2컵(90ml) 버터, 김가루 : 약간씩 | 1. 참치살은 기름을 빼고 젓가락으로 잘게 찢어 준비해 주십시오. 2. 피망과 당근은 잘게 다져 주십시오. 3. 그릇에 밥과 참치살, 피망과 당근을 섞어서 준비해 주십시오. 4. 내솥 바닥에 버터를 바른 후 3의 재료를 넣고 물을 부어 주십시오. 5. 뚜껑을 닫고 메뉴/선택 버튼을 눌러 이유식을 선택한 후 이유식 시간을 15분으로 설정한 뒤 취사/백미쾌속 버튼을 눌러 주십시오. 6. 요리가 완료되면 주걱으로 잘 섞어 주십시오. |



예약 취사는 이렇게 하십시오

예약 취사하는 방법

- 1 예약 버튼을 누릅니다.
- 2 메뉴/선택 버튼으로 원하시는 메뉴를 선택합니다.
 - ▶ 선택 가능 메뉴: 백미, 잡곡, 누룽지, 건강죽, 자동세척
 - ▶ 현미발아, 민능찜, 이음식 예약취사는 45 ~ 47 쪽 참조.
- 3 시간/설정 버튼으로 예약 시간을 선택합니다.
 - ▶ 시간/설정 버튼을 누르면 예약시간이 10분씩 증가됩니다.
 - ▶ 예약 시간은 1사~12사50분까지 설정가능합니다.
- 4 취사/백미과속 버튼을 누릅니다.
 - ▶ 예약 시간 설정 후 아무런 버튼입력 없이 7초가 지나면 예약취사가 시작됩니다.
 - ▶ 예약 취사 설정이 완료되면 "예약", "취사" 글자가 3회 깜빡인 후 점등됩니다.
 - ▶ 설정한 예약시간 뒤에 취사가 완료됩니다.
(취사량 및 사용 조건에 따라 완료시간이 다소 차이가 날 수도 있습니다.)

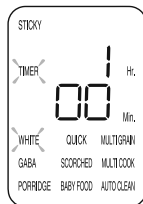

예약 취사시 유의사항

- 1 예약 취사를 할 경우
 - ▶ 쌀이 개봉된 지 오래되어 매우 밀라버린 경우에는 총밥이 되는 수도 있습니다.
 - ▶ 예약취사 설정시간 또는 주변 환경조건에 따라서 밥이 되거나 질여질 수 있으므로 내솥표시의 물(水)높이 기준에서 가감하여 물량을 조절해 주십시오.
 - ▶ 예약설정시간에 따라서 밀라노이징 현상이 나타날 수 있습니다.
- 2 예약 시간 변경
 - ▶ 예약 시간을 변경할 경우는 취소 버튼을 눌러 취소시킨 후 다시 시작하십시오.
- 3 예약 설정 가능 시간을 벗어난 경우
 - ▶ 설정 시간이 예약 설정 가능 시간보다 짧았을 경우 즉시 취사를 시작합니다.



밥을 맛있게 보온하려고

식사하실 때

- ▶ 보온 중 식사를 하실 때 따끈따끈한 밥을 원하시면, 보온/재가열 버튼을 누르면 보온재가열이 시작되고 9분 후 밥을 드시면 금방 지은 밥처럼 따끈따끈한 밥을 드실 수 있습니다.



- ▶ 재가열 기능을 너무 자주 사용하면 밥이 변색되거나 마르는 경우가 있습니다. 1일 1~2회만 사용하세요.
- ▶ 별도의 전열기나 가스불로 밥을 지은 경우는 밥을 밥솥에 담은 후 보온/재가열 버튼을 1회 눌러 보온을 합니다. 이때, 표시부에는 "09"가 표시됩니다. (이와 같이 차가운 밥솥에 뜨거운 밥을 옮겨 담아 보온할 경우 냄새나 변색이 있을 수 있습니다.)
- ▶ 보온 24시간 경과 이후부터 보온 경과시간을 깜빡이게 표시하여 보온이 장시간 경과 되었음을 알립니다.

보온할 때 주의사항

| | |
|--|--|
| <p>취사 완료 후 밥을 밀면까지 골고루 섞어 보온하면 밥상태가 좋습니다. (적은 밥은 내솥의 중앙에 볼록하게 모아서 보온하십시오.)</p> | <p>장시간 보온하면 밥이 변색되고 냄새가 날 수 있으므로 보온은 12시간 이내로 하는 것이 좋습니다. 보온 24시간 경과 이후부터 보온 경과시간을 깜빡이게 표시합니다.</p> |
| <p>주걱을 넣어 둔 채로 보온하지 마십시오. 특히, 나무주걱 등은 세균을 발생시켜 냄새의 원인이 됩니다.</p> | <p>잠곡은 백미보다 보온 상태가 좋지 않으므로 가급적 보온은 피하십시오.</p> |
| <p>너무 적은 밥을 보온하거나 먹다 남은 밥이나 찬밥을 보온 중인 밥과 섞어서 보온하지 마십시오. 밥에서 냄새가 날 수 있습니다. (찬밥은 전자레인지로 이용하십시오.)</p> | <p>보온 중 내솥의 가장자리나 증기 배출구 하단부는 부분적으로 밥이 하얗게 변하고 부풀어 오를 수도 있습니다. 이럴 경우는 밥을 저어서 섞어 주십시오.</p> |

KOREAN



밥을 맛있게 보온하려면

보온온도 조정방법

청소를 자주하고 물을 끓여 소독을 하였는데도 냄새가 나고 물이 맷히거나 색깔이 변하는 경우는 보온 온도가 맞지 않은 경우이므로 보온 온도를 조정합니다.

보온온도를 조정하고자 하실 때는 고객센터(국번없이 1588-8899)로 문의 하시면 상세히 안내해 드리겠습니다.

- 1 대기상태에서 시간/설정 버튼을 2초 이상 누르면 "보온온도" 설정모드로 진입합니다.
- 2 "보온온도" 설정모드로 들어왔을 때, 현재 설정된 보온온도가 표시 됩니다.
- 3 메뉴/선택 버튼으로 원하시는 보온온도를 선택한 후 보온/재가열이나 취사/백미패속 버튼을 눌러 주십시오.
- 4 "보온온도" 설정모드 진입 후 아무런 버튼 입력 없이 7초가 지나거나, 취소 버튼을 누르면 기능이 설정되지 않고 취소되며 대기모드로 돌아갑니다.

※ 본 기능은 제품 출하시 "74도" 상태로 되어 있으니 필요에 따라 설정해 주십시오.

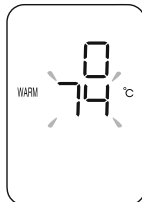

보온 중 보온온도를 조정하실 때에는 시간/설정 버튼을 2초 이상 누른 후 보온 온도를 조정하십시오.

1. 흰 냄새가 많이 나고 물이 많이 맷히는(밥이 식는) 경우 : 보온 온도가 낮은 경우입니다. 보온 온도를 1~2℃정도 높여 줍니다.
2. 밥 색깔이 심하게 누렇게 밥이 마르면서 냄새가 날 경우 : 보온 온도가 높은 경우입니다. 보온 온도를 1~2℃정도 낮춰 줍니다.

맞춤보온 기능 조정방법

보온시 뚜껑을 열 때 물이 많이 흐를 경우나 밥 가장자리에 밥 퍼짐 현상이 생길 경우에 사용합니다.

- 1 대기상태에서 시간/설정 버튼을 2초 이상 눌러 "보온온도" 설정모드로 진입 후 시간/설정 버튼을 1회 누르면 "맞춤보온" 설정모드로 진입합니다.
- 2 "맞춤보온" 설정모드로 들어왔을 때, 현재 설정된 맞춤 보온상태가 표시 됩니다.
- 3 메뉴/선택 버튼으로 원하시는 맞춤 보온 단계를 선택한 후 보온/재가열이나 취사/백미패속 버튼을 눌러 주십시오.
- 4 "맞춤보온" 설정모드 진입 후 아무런 버튼 입력 없이 7초가 지나거나, 취소 버튼을 누르면 기능이 설정되지 않고 취소되며 대기모드로 돌아갑니다.

※ 본 기능은 제품 출하시 "0단계" 상태로 되어 있으니 필요에 따라 설정해 주십시오.

1. 뚜껑이 열때 물이 많이 흐를 경우 : 맞춤 설정모드를 1, 2단계 정도 높여 줍니다.
2. 밥 가장자리에 밥퍼짐 현상이 생기는 경우 : 보온 단계를 -1, -2단계 정도 낮춰 줍니다.

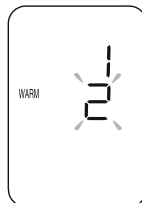
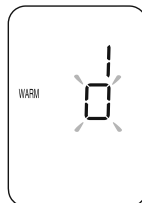

보온시 냄새가 날 때

- ▶ 청소를 자주 해 주십시오. 특히, 뚜껑부의 청소상태가 나쁘면 세균이 번식하여 보온시 냄새가 날 수 있습니다.
- ▶ 외관상 깨끗하더라도 곳곳에 세균이 서식하여 보온시 냄새를 발생시킬 수 있으므로 냄새가 많이 날 경우는 물을 내술의 백미 물ぬ금 2인분 정도에 맞추고 식초를 1큰술 넣은 후 뚜껑을 닫고 자동세척을 선택한 후 취사/백미패속 버튼을 눌러 주십시오. 완료 후 내술을 반드시 깨끗이 씻어 냅니다.
- ▶ 만능찜, 이류식 등의 요리를 한 후 깨끗이 씻어내지 않고 보온하면 밥에 냄새가 배어들 수 있습니다.

고장신고 전에 확인하십시오

▼ 제품에 이상이 생겼을 경우에는 고객상담실로 문의하시기 전에 아래 사항을 확인해 주십시오.

| 증 상 | 확인사항 | 조치사항 |
|-----------------------------|--|--|
| 밥이 되지 않을 때 | <ul style="list-style-type: none"> 취사/백미레속 버튼을 눌렀습니까? 취사 중 정전이 되지 않았습니까? | <ul style="list-style-type: none"> 원하는 메뉴/선택 후 반드시 취사/백미레속 버튼을 1회 눌러 표시부에 “ [] ” 표시가 나타나는지 확인하십시오. |
| 밥이 설이거나 퍼석할 때 또는 증밥이 될 때 | <ul style="list-style-type: none"> 계량컵을 사용하셨습니까? 물 조절은 정확히 하셨습니까? 쌀을 깨끗이 씻었습니까? 쌀을 장시간 불린 후 취사하셨습니까? 쌀을 개봉한지 오래되어 너무 말라있지 않았습니까? | <ul style="list-style-type: none"> 30쪽을 참조하여 올바르게 사용하십시오. 물을 반눈금 정도 더 넣고 취사하십시오. |
| 콩(잡곡)이 설익을 때 | <ul style="list-style-type: none"> 콩(잡곡)이 너무 마르지 않았습니까? | <ul style="list-style-type: none"> 콩(잡곡)을 불리거나 삶아서 잠곡메뉴에서 취사를 하십시오. 잡곡의 종류에 따라 설익을 수도 있습니다. |
| 밥이 너무 질거나 된밥일 때 | <ul style="list-style-type: none"> 메뉴 선택은 맞게 하셨습니까? 물 조절은 정확히 하셨습니까? 뜸을 들이는 상태에서 뚜껑을 열지는 않았습니까? | <ul style="list-style-type: none"> 원하는 메뉴를 바르게 선택하십시오. 물 조절을 정확히 하십시오.(30쪽 참조) 취사 완료음이 울린 후 뚜껑을 열고 밥을 섞어주십시오. |
| 취사 도중 밥물이 넘칠 때 | <ul style="list-style-type: none"> 계량컵을 사용하셨습니까? 물 조절은 정확히 하셨습니까? 메뉴 선택을 정확히 하셨습니까? | <ul style="list-style-type: none"> 30쪽을 참조하여 올바르게 사용하십시오. |
| 보온 중 냄배가 날 때 | <ul style="list-style-type: none"> 뚜껑을 꼭 닫았습니까? 보온 중 전원플러그가 콘센트에서 빠지지 않았습니까? 12시간 이상 보온하였거나 너무 적은 밥을 보온하지 않았습니까? 주걱이나 식은밥 혹은 다른 종류의 밥을 넣어서 보온하지 않았습니까? | <ul style="list-style-type: none"> 뚜껑을 완전히 닫아주십시오. 보온 중 전원플러그를 항상 꽂아 주십시오. 보온시간은 가능한 12시간 이내로 하십시오. 백미 이외의 메뉴와 식은밥은 보온하지 마십시오. |
| “ E ” 표시가 나타날 때 | <ul style="list-style-type: none"> 온도감지기에 이상이 있을 때 나타납니다. | <ul style="list-style-type: none"> 전원을 차단 후 고객상담실로 문의하십시오. |
| 보온 중 보온경과시간 표시가 깜빡일 때 | <ul style="list-style-type: none"> 보온 후 24시간이 경과하지 않았습니까? | <ul style="list-style-type: none"> 보온 24시간이 경과하면 보온이 정시간 경과되었음을 알리는 기능입니다. |
| 현미가 제대로 발아되지 않을 때 | <ul style="list-style-type: none"> 정격용량 이상의 현미를 넣고 발아시키지 않았습니까? 묵은 현미를 사용하지 않았습니까? | <ul style="list-style-type: none"> 정격용량의 현미를 넣어주십시오. 묵은 현미나 오염된 현미를 사용했을 때 발아율이 떨어질 수 있습니다. |

고장신고 전에 확인하십시오

▼ 제품에 이상이 생겼을 경우에는 고객상담실로 문의하시기 전에 아래 사항을 확인해 주십시오.

| 증상 | 확인사항 | 조치사항 |
|-----------------------------------|--|---|
| "L" 표시가 나타날 때 | <ul style="list-style-type: none"> • 내술이 제품에 들어 있습니까? • 220V용(전원에 사용하지 않았습니까?) | <ul style="list-style-type: none"> • 내술이 들어 있지 않은 상태에서는 버튼조작이 되지 않습니다. 내술을 넣어 주십시오. • 본 제품은 120V 전용 제품입니다. 전원을 바르게 사용하십시오. |
| 밥이 심하게 늘을 때 | <ul style="list-style-type: none"> • 온도감지기, 열판, 내술외면에 밥알이 심하게 붙어 붙어 있거나 이물질이 있지는 있습니까? • "맞출취사" 나 "맞출밥맛" 기능을 설정하지 않았습니까? | <ul style="list-style-type: none"> • 온도감지기, 열판, 내술외면의 이물질을 제거해 주십시오. (37쪽 참조) • 필요에 따라 "맞출취사" 나 "맞출밥맛" 기능을 해제 또는 설정한 후 취사 하여 주십시오. |
| 취사 직후나 보온 중 밥에서 이상한 냄새가 날 때 | <ul style="list-style-type: none"> • 만능찜, 이유식 요리를 하신 후 청소를 깨끗이 하셨습니까? | <ul style="list-style-type: none"> • 37쪽을 참조하여 뚜껑부 및 스팀캡을 깨끗이 닦아낸 후 사용하여 주십시오. |
| 취사, 보온 또는 보온 재가열 중 "딱딱"소리가 날 때 | <ul style="list-style-type: none"> • 취사 릴레이 소리가 아납니까? • 내술 밀면의 물기는 뒤었습니까? | <ul style="list-style-type: none"> • 릴레이의 "딱딱" 소리는 쪄짐, 꺼짐의 작동소리로서 정상입니다. • 내술 밀면에 물기가 있으면 "딱딱" 소리가 납니다. 다음부터는 물기를 닦은 후 내술을 넣어 주십시오. |
| "E.P" 번갈아 가면서 표시가 나타날 때 | <ul style="list-style-type: none"> • 환경센서에 이상이 있을때 나타납니다. | <ul style="list-style-type: none"> • 전원을 차단후 고객상담실로 문의하십시오. |
| "EUF" 표시가 나타날 때 | <ul style="list-style-type: none"> • 마이컴 내부 메모리에 이상이 있을때 나타납니다. | <ul style="list-style-type: none"> • 전원을 차단후 고객상담실로 문의하십시오. |
| 장시간동안 취사가 완료되지 않고 "E03" 표시가 나타날 때 | <ul style="list-style-type: none"> • 220V용(전원에 사용하지 않았습니까?) | <ul style="list-style-type: none"> • 제품에 이상이 생겨(히터단선, 열량 부족 등) 장시간 밥이 완료되지 않을 때 나타나는 표시입니다. 전원을 차단후 고객상담실로 문의하십시오. • 물만 넣고 장시간 가열할 경우에 "E03" 표시가 나타나는 것은 정상입니다. • 본 제품은 120V 전용 제품입니다. 전원을 바르게 사용하십시오. |
| 버튼이 눌러지지 않을 경우 | <ul style="list-style-type: none"> • 뚜껑을 열거나, 버튼잠금을 설정하지 않았습니까? | <ul style="list-style-type: none"> • 예약/버튼잠금 버튼을 2초 이상 누르면 버튼잠금이 해제됩니다. • 뚜껑이 열려 있는 상태에서는 버튼이 눌러지지 않습니다. 뚜껑을 닫고 버튼을 눌러주세요. |
| 뚜껑이 닫히지 않을 때 | <ul style="list-style-type: none"> • 내뚜껑은 부착 하였습니까?  | <ul style="list-style-type: none"> • 내뚜껑을 부착해 주십시오. (37쪽 분리형 커버를 탈·부착 방법 참조) |
| 뚜껑 사이로 증기가 누설될 때 | <ul style="list-style-type: none"> • 패키징에 이물질(밥알 등)이 묻어있지 않았습니까? | <ul style="list-style-type: none"> • 패키징을 행주나 헝겊으로 깨끗이 닦은 후 사용하십시오. • 패키징 주변은 항상 깨끗이 유지시켜 주십시오. |

6 CUP MULTIFUNCTIONAL MICOM
RICE COOKER & WARMER

전기보온밥솥
福库电饭煲

USER MANUAL

사용설명서
使用說明書

CR-0675F Series

1.08L(1~6Persons)

1.08L(1~6인분)

1.08L(1~6人份)

CUCKOO







CUCKOOELECTRONICS CO.,LTD.



安全警告

- “安全警告”是为了预防事故的发生，请正确使用产品，并遵守安全警告事项。
- “安全警告”有“警告”和“注意”两种区分，“警告”和“注意”有下列意义。

| | |
|--|---|
| <p> 警告 未遵守警告事项时，可能会发生严重人身伤害。</p> | <p> 此标记是指在特定条件下，对可能发生危险事故的符号。</p> <ul style="list-style-type: none"> 为避免发生危险，请仔细阅读使用说明书并按照指示使用。 |
| <p> 注意 未遵守注意事项时，可能会有轻伤或产品受损。</p> | <p> 此符号表示“禁止”某种行为。</p> <p> 此符号表示“指示”某种行为。</p> |



警告



禁止

如果电源软线损坏，为了避免危险，必须由制造商、其维修部或类似部门的专业人员更换。

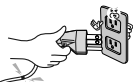

- 产品使用中因使用不当导致电源线破损时，可能会发生火灾或触电的危险，请及时检查确认电源线及插头的完整状态。
- 电源线或电源插头有破损及松动时，应停止使用并拨打售后服务电话或到就近的维修服务中心检查及维修。

使用中切勿触摸或把脸靠近蒸汽排出孔。



- 因高温蒸汽，请勿将手或脸直接靠近。
- 请勿让儿童靠近。

本产品要避免阳光直射，严禁靠近煤气灶、电热器具等。



- 可能会漏电及触电、变形或变色。
- 电源线严禁靠近热器具，避免电源线融化造成火灾或触电等危险。

请勿将杀虫剂及化学物品喷或放入产品里。



- 发生火灾的可能。
- 蟑螂或其它虫子进入产品内部时，请拨打售后服务电话。

本产品严禁用于水池、浴室等有水的地方，或下雪的室外。请勿将本产品浸入水中。



- 漏电或触电的可能。
- 产品内部进水时，请咨询售后服务中心。

煮饭或料理进行中请勿打开锅盖。



- 煮饭或焖饭中打开锅盖会因蒸汽导致烫伤。
- 煮饭后打开锅盖请注意蒸汽有烫伤的危险。

必须使用额定电流15A以上交流120V专用插座，不宜与其它电子产品共用一个插座。

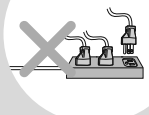

- 与多个产品共同使用或用于其他产品时，产品可能会发热、触电、发生火灾。
- 电源插头表面有水或异物时，擦净后使用。
- 必须使用额定电流 15A 以上延长线。

严禁在有灰尘或化学物品的地方使用。

- 严禁在产品周围使用可燃性气体或易燃物品。
- 可能会导致爆炸或火灾。

请勿将铝箔等其它金属物体放入内锅外部使用。

- 有触电、火灾的危险。



警告

(禁止)

请勿使用变形内锅或其它非专用内锅。



<专用内锅>

- 内锅加热时产生异常现象或发生火灾的可能。
- 内锅磨损或变形时请拨打售后服务电话。

严禁用水冲洗或内部进水。



- 漏电、触电或发生火灾的可能。
- 产品内部进水时，切断电源，停止使用，请拨打售后服务电话。

无内锅状态下严禁使用。



- 可能会触电或发生故障。
- 无内锅状态下严禁放入米和水。
- 机体内进入米或水时，请勿颠倒或晃动产品，请拨打售后服务电话。

严禁私自拆卸或改装。



- 可能会发生火灾或触电。
- 除专业修理人员外请勿私自拆卸或修理。维修或出现故障时，请拨打售后服务电话。

严禁将抹布等其它物品放在蒸汽排出口上。



- 可能会产生变形、变色。

请勿将金属物等异物放入排气孔或产品内部。
(特别注意儿童)



- 可能会发生触电或火灾。

请勿强行弯曲、捆绑拉伸电源线。

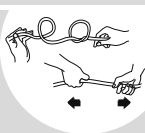

- 因短路可能会发生火灾,请及时确认电源线状态。

请勿将针、金属物或其它异物堵塞排气孔或其它缝隙里。

- 发生火灾、触电或烫伤的可能。

电插头有异物时，请用干抹布擦净后使用。

- 短路或发生火灾的可能。

以下人员不可使用：身体，感觉，精神能力缺陷或无行为能力，缺乏经验与知识，无监督或指示而不能安全使用该机器的人(包括儿童)。



- 请注意勿让儿童触碰。
- 发生触电，烧伤等受伤的可能。

请勿随意加长或加工电源线。

- 有触电及火灾的危险。

请勿将电源插头反复插拔。

- 发生火灾或触电的可能。

请勿拉动电源线移动产品。

- 短路或发生火灾的可能。

避免动物撕咬电源线及插头，避免产品受到钉子等锋利金属物体的冲击。

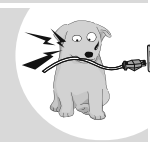

- 可能会发生短路、触电或发生火灾。



安全警告

警告

禁止将本产品放置在米桶及多层柜上使用。

- 电源线夹在缝隙里，可能会引起触电或发生火灾。
- 在米桶及多层柜上使用时，可能会导致产品损坏或引起火灾。



指示

请在分离式内锅盖安装状态下使用。

- 未安装分离式内锅盖状态下使用时，可能会发生火灾、触电、漏蒸汽或产品出现故障。



锅盖开启，关闭时小心手被碰到。

- 请勿在开盖状态下放置，可能会发生安全事故。



温度感应器、电热盘及内锅底部要保持干净。

- 若温度感应器损坏，可能会发生故障及火灾。



请勿将重物或产品放置在电源线上。

- 有可能会发生火灾或触电，请随时确认电源线放置状态。

擦干手后插或拔电源插头。

- 用湿手插、拔插头时可能会发生触电。
- 电源插头拔出时，切勿直接拉电源线拔出。

请先将电源连接器（图1）与主体连接后，再将电源插头（图2）插入插座

- 可能发生火灾、触电

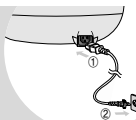

注意

禁止

请勿拉电源线拔电源插头。

- 如电源线受到冲击，可能会发生火灾或触电。

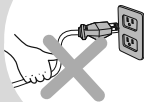

煮饭完成后请及时擦净积水部的水。

- 可能会产生异味或变色。
- 请擦净接水盒中的水。



料理完成后请及时清洗。

- 蒸/炖料理后煮饭或保温时可能会串味。
- 请参照第59页擦干净后再使用。



清洗内锅及内锅盖时请用中性洗涤剂洗净后，用干抹布擦净水分后使用。

- 用中性洗涤剂洗净后，
- 用干抹布擦净水分后使用。



保温时请务必盖好锅盖。

- 米饭会产生异味或变色。

煮饭完成后因内部蒸汽及高温容易烫伤，打开锅盖时请注意。

待产品冷却后擦拭产品。

- 烫伤的可能。

请将电源插头完全插入插座。





注意 (禁止)

请勿将产品放置于垫板、坐垫、电热毯上使用。

- 会引发火灾及导致产品变形。



不使用时请切断电源。

- 以避免发生触电及火灾。

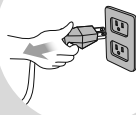

内锅不可用于其他用途，不可将内锅置于火上。

- 会导致内锅变形及内锅涂层脱落，使产品产生异常。



使用中或使用后锅体温度很高，切勿触碰内锅、产品内部及加热盘。

- 会有高温烫伤的危险。



本产品不宜在倾斜或凹凸面上使用。

- 可能会烫伤或发生故障。
- 请勿用手、脚或其他物体牵绊电源线而使其跌落。



内锅涂层可能会脱落。

- 产品长时间使用，内锅涂层可能会脱落。
- 用硬刷，钢丝球清洗内锅时，涂层会脱落，请使用中性洗涤剂 and 海绵清洗。
- 将尖锐的餐具（叉子，勺子，筷子等）放入内锅时，内锅涂层可能会脱落。



使用时应远离家具及墙面，可能会因蒸汽导致墙面及家具受损、变色或变形。

清洗内锅用建议清洁球（内侧、外侧）

| 可使用 | 不可使用 |
|---------------------|------------------------------------|
| 棉质清洁球、海绵、超细纤维、网纱清洁球 | 蓝色、绿色清洁球(研磨剂材质)、铁制、钢制清洁球、其他金属材料清洁球 |

- 用不可使用的清洁球清洗时，可能会出现内锅涂层损坏、脱落现象。

请勿在锅盖上放置有磁性的物体或靠近磁性强的物体使用。

- 可能导致产品故障或功能上无法正常使用。



除煮饭、保温、指定菜单外，请勿用于其它（煮水、海带汤，咖喱，油炸食品等）用途。

- 可能会产生异味或故障。

请勿将产品受到冲击或跌落。

- 可能会发生故障及安全问题。



使用中如出现异常响声、异味或冒烟，请立即切断电源，拨打售后服务电话。

使用时请勿超出限定容量。

- 会有米汤溢出或出现故障。
- 煮粥请勿超过指定容量。

本产品只限使用120V交流电源。

- 可能会导致触电或发生火灾。
- 产品不能正常动作。
- 请勿将100V交流电变频为120V交流电使用。

请尽量不要保温除米饭外容易变质的食物（红豆饭，五谷饭等）

保温时请勿将饭勺置于内锅里。

- 可能会造成米饭异味或变色。



产品部件名称

机体

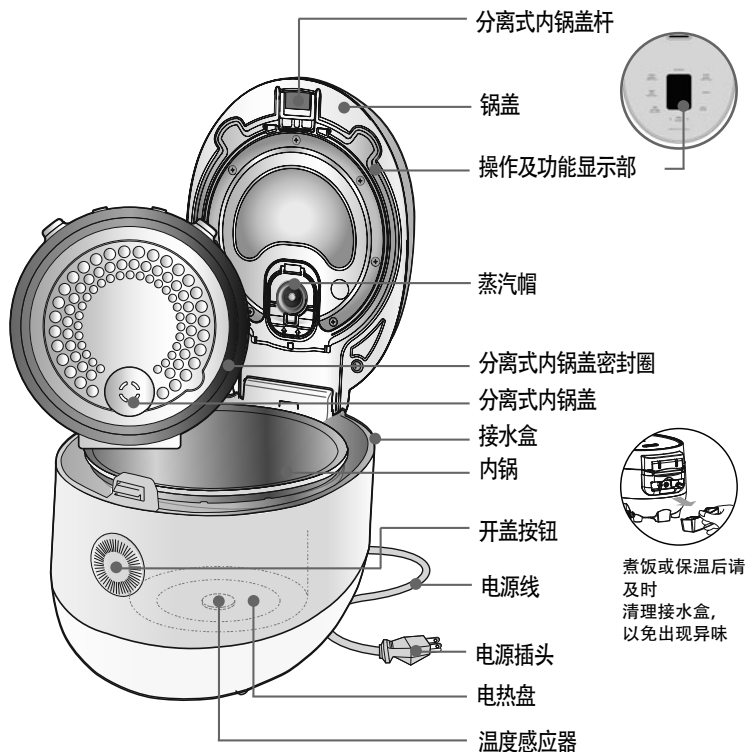

附属品

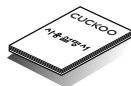

使用说明书



饭勺



量杯



煮饭或保温后请及时
清理接水盒，
以免出现异味

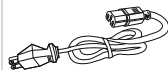

电源线(分离型)

蒸汽帽组装方法



蒸汽帽分解图



1. 如图所示，将橡胶密封圈安装到槽内。

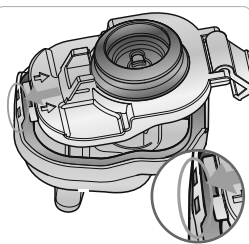

2. 将蒸汽帽对准孔后安装。

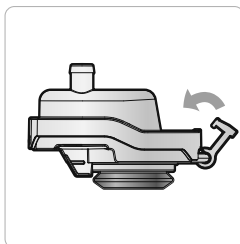

3. 锁上蒸汽帽锁扣。

*分离方法和组装方法顺序相反。



清洁保养方法

- 如清洁不干净，保温时会产生异味。特别要注意锅盖部位经常清洗。
(请先拔掉电源，机身冷却后清洁。)
- 请用抹布擦机体及锅盖，严禁使用苯，稀释剂等化学原料。
- 使用中分离式锅盖，内锅盖，内锅内部可能会粘有米汤产生膜，对卫生没有任何，请放心使用。

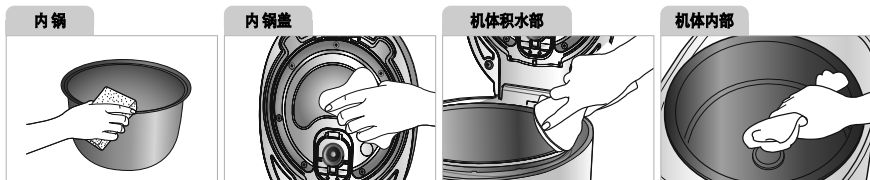

擦净内锅外部及底部的异物及水，清洗时请用软抹布或海绵，禁用钢丝球、铁刷、研磨剂以免涂层脱落。

分离式内锅盖表面粘有米汤时，与机体分离，用干抹布擦净分离式内锅盖和内锅盖。由于内锅盖的边缘为金属材料，清洁时请注意。

煮饭完成后请及时擦净机体积水部的积水。

温度感应器表面粘有异物时，用软抹布擦净，避免金属盘受损。

- ※ 内锅清洗时注意事项
请不要将尖锐的餐具(叉子，勺子，筷子等)放入内锅中清洗。
- 会损坏内锅涂层。

蒸汽帽安装方法

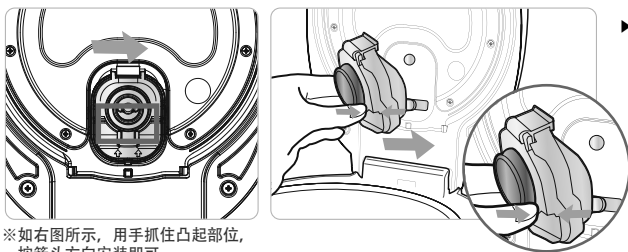

※ 如右图所示，用手抓住凸起部位，按箭头方向安装即可。

- ▶ 安装蒸汽帽时，按箭头方向按压直至完全安装到位。
- ※ 安装分离式内锅盖时请务必检查蒸汽帽是否已安装。
- 未安装蒸汽帽时，无法安装分离式内锅盖。

分离式内锅盖分离机安装方法

1 分离式内锅盖分离方法

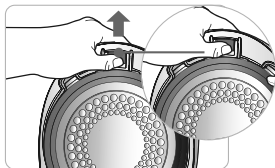

- ▶ 分离式内锅盖杆向上推动即可与内锅盖分离。

2 分离式内锅盖安装方法

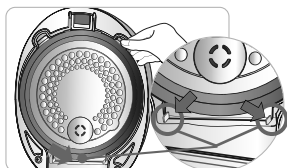

- ▶ 如图将分离式内锅盖底部先安装在内锅盖底部。

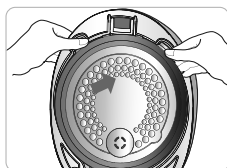

- ▶ 将分离式内锅盖向里轻轻推进即可安装。

- ※ 请勿拉动分离式内锅盖密封圈。
- ※ 煮饭料理中或料理后分离式内锅盖很烫，请冷却后再分离。

- ※ 为了产品及消费者的安全，未安装分离式内锅盖时锅盖无法关闭，请务必安装分离式内锅盖后使用。



控制面板名称及作用/功能显示部异常检查功能

控制面板名称及作用

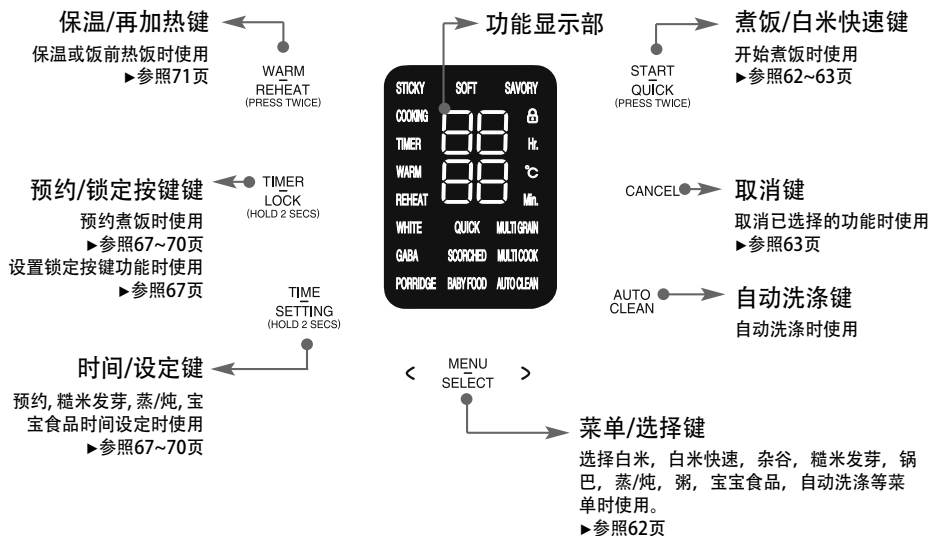

- ※ 接通电源后产品无动作时, 显示屏显示待机状态如图所示。(待机状态时所显示的菜单、时间、根据使用者设定而不同。)
- ※ 功能操作时, 按取消键将自动返回待机状态。
- ※ 按键时间以听到响声为准, 产品的形状和颜色因设计改进会与实物不同, 恕不另行通知。



(显示屏待机状态)

功能显示部异常检查功能

使用方法不正确或产品出现异常时显示以下警告。



无内锅时

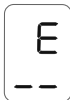

温度感应器出现异常时
(")>-<" 闪烁)
→ 闪烁拨打售后服务电话

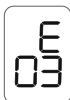

产品出现异常 (加热器断线, 热量不足等)
长时间不能完成煮点时, 切断电源拨打售后服务电话
▶参照74页



微电脑内存出现异常时显示。
→ 请咨询售后服务中心。



微电脑内存出现异常时显示。
→ 请咨询售后服务中心。



环境感应器异常时显示。
拨打售后服务电话

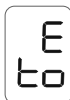

触摸按键按8秒以上时显示Eto错误。
如触摸按键无手按压, 动物, 物体触碰仍然发生Eto错误时, 请拨打售后服务电话咨询。



煮饭前准备事项

1 洗净内锅，擦干水分。

- ▶清洗内锅时，请用软抹布或海绵清洗。
- ▶使用粗质抹布清洗内锅时，内锅内部的喷涂层容易脱落。



2 按人数用量杯计量米量后放入容器内。

- ▶米量以满杯为基准等于1人份。
(例如：2人份时米量为2杯，4人份时米量为4杯)



3 使用其它容器将米淘洗干净。

4 将洗净的米倒入内锅。

5 根据所需菜单调整水位。

- ▶将内锅水平放置，按内锅水位刻度调整水位。
- ▶内锅水刻度为米和水同时放入时的刻度。
- ▶水位调节方法：
 - 白米,白米快速,锅巴:以“白米”水位为基准调整水量。
白米最多可做6人份。
白米快速,锅巴最多可做4人份。
*长粒米最多可做6人份,推荐做4人份效果最佳。
 - 杂谷,糙米发芽:以“杂谷,糙米发芽”水刻度为基准调整水量。
杂谷,糙米发芽最多可做4人份。
 - 稠粥:以“稠粥”水刻度为基准调整水量。
稠粥最多可煮1.5杯。
 - 稀粥:以“稀粥”水刻度为基准调整水位。
稀粥最多可煮1杯。

※ 大豆等干硬的豆类应煮熟或充分浸泡后，选择杂谷菜单进行煮饭。
根据杂谷的种类不同，可能会有夹生现象。

● 6人份 (1.08L)产品

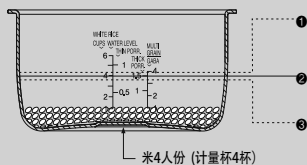

- 1 用陈米煮饭或需要较黏的米饭时，请加入比规定量稍多的水。
- 2 煮4人份的米饭（4量杯）时，水位调至“白米”4刻度。
- 3 煮充分浸泡的米或需要较硬的米饭时，请加入比规定量稍少的水。
- 4 米饭夹生或发硬时，由于大米品种差异或大米的含水量（陈米）不同导致此现象发生。此时，请加入比标准水量多1~10%的水后再进行煮饭。

6 放入内锅盖好锅盖。

- 请将内锅正确放入机体内。
- ▶内锅的底部粘有米粒等异物，会影响煮饭性能或导致产品故障。



煮饭方法

1

按菜单/选择键选择所需菜单

- 每按一次菜单/选择键以 白米→白米快速→杂谷→糙米发芽→锅巴→蒸/炖→粥→宝宝食品→自动洗涤 顺序反复选择。
- 白米, 杂谷, 糙米发芽 操作一次后 设有记忆功能, 连续使用相同菜单时无需再次选择菜单。

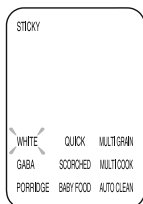

例) 选择香黏白米时

2

按煮饭/白米快速键开始煮饭

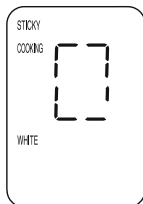

例) 煮香黏白米饭时

- 已选择白米或杂谷的状态下 按时间/设定按键可以设置合适的口味。
▶ 参照65页

3

焖饭 (例: 白米)

- 进入焖饭阶段, 显示部显示剩余时间。
- 根据菜单不同, 显示剩余时间也会略有差异。



例) 剩余10分钟时

4

煮饭完成

- 煮饭完成时, 提示音响起并开始保温。
- 煮饭完成后及时搅匀米饭, 以免米饭出现变硬、异味、变色。
- 煮饭中请勿按取消键, 会取消煮饭功能。

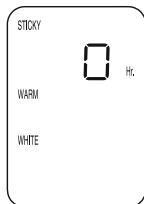

各菜单所需时间

| 菜单 区分 | 白米 | 白米快速 | 杂谷 | 糙米发芽 | 锅巴 | 稠粥 | 稀粥 | 宝宝食品 | 蒸/炖 | 自动洗涤 |
|----------|-------------|-------------|-------------|-------------|-------------|-------------|-------------|------------|------------|-------------|
| 容量 | 1人份~ 6人份 | 1人份~ 4人份 | 1人份~ 4人份 | 1人份~ 4人份 | 1人份~ 4人份 | 1杯~ 1.5杯 | 0.5杯~ 1杯 | 请参考 69页 | 请参考 68页 | 白米水位 2刻度 |
| 时间 | 约36~ 54分 | 约28~ 36分 | 约58~ 63分 | 约63~ 87分 | 约49~ 63分 | 约63~ 72分 | 约55~ 74分 | | | 约24分 |



煮饭菜单使用方法

| | | | |
|------|--|------|-------------------|
| 白米 | 煮白米时使用。 | 杂谷 | 在白米里掺入谷物煮饭时使用。 |
| 糙米发芽 | 将糙米发芽做糙米发芽饭时使用。 | 锅巴 | 煮带锅巴的米煮饭时使用。 |
| 蒸/炖 | 设定蒸/炖时间做各种蒸/炖料理时使用。 | 粥 | 做各种粥料理时使用。 |
| 宝宝食品 | 设定宝宝食品时间做各种宝宝食品料理时使用。 | 自动洗涤 | 煮饭、保温或料理后清除异味时使用。 |
| 白米快速 | <ul style="list-style-type: none"> 选择“白米”菜单后，按2次煮饭/白米快速键或选择白米快速菜单后按煮饭/白米快速键，开始进行白米快速煮饭，煮饭时间缩短。（以白米2人分为基准约需26~28分钟） 煮饭前将米浸泡20分钟，用白米快速煮饭，饭味会更好。 白米快速煮饭无法预约。 | | |

※白米快速及煮少人份米饭时，接水盒里会有较多积水，煮饭后请清理。

锅底米饭出现淡黄色现象

此现象为米中淀粉沉淀锅底所致，是本产品的特色，属正常现象。此淡黄色米饭的口感更加清香美味。米饭出现焦黄现象，属正常现象，请放心食用。使用预约功能做出的米饭锅底出现焦黄现象更明显

自动洗涤使用方法

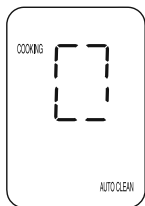

将内锅中倒入白米水位2刻度水，关闭锅盖。

方法1. 按菜单/选择键选择“自动洗涤”菜单后，按煮饭/白米快速键。

方法2. 在待机状态下按自动清洗键，选择后按煮饭/白米快速键。



锅巴功能

锅巴制作方法

1. 按菜单/选择键选择“锅巴”菜单。
2. 按煮饭/白米快速键开始煮饭。
3. 锅巴完成后打开锅盖，盛出米饭，根据个人喜好食用底部的锅巴。
 - ▶ 锅巴煮饭最大可做4人份。
 - ▶ 锅巴煮饭时水量以“白米”水刻度为基准。
 - ▶ 清洗米时，将水洗至半透明状态即可。
 - ▶ 想食用较糊的锅巴时，调整水位后放入内锅关闭锅盖，将大米浸泡30分钟左右后再煮饭。

锅巴强化功能设置方法

使用“锅巴”菜单煮饭时可调节米饭底部锅巴的糊化程度，请根据喜好设置。

- ▶ 锅巴强化功能设置方法（锅巴功能煮饭时需增加强化程度时）



1. 待机状态下按时间/设定键2秒以上，进入“保温温度”设定模式后，按3次“锅巴强化”设定模式。
2. 进入“锅巴强化”设定模式时，显示画面如上图所示。
3. 按菜单/选择键选择所需的模式后，按保温/再加热或煮饭/白米快速键。
4. 进入“锅巴强化”设定模式后，按取消键或7秒内无任何按键操作时，会取消功能设置并返回待机状态。

- ▶ 锅巴强化功能解除方法（煮普通锅巴饭时）



1. 待机状态下按时间/设定键2秒以上，进入“保温温度”设定模式后，按3次时间/设定键进入“锅巴强化”设定模式。
2. 进入“锅巴强化”设定模式时，显示画面如上图所示。
3. 按菜单/选择键选择所需的模式后，按保温/再加热或煮饭/白米快速键。
4. 进入“锅巴强化”设定模式后，按取消键或7秒内无任何按键操作时，会取消功能设置并返回待机状态。

- ▶ 产品初始设置为锅巴强解除状态，请根据需要设置。



调节煮饭/调节饭味功能

调节饭味使用方法

白米，杂谷煮饭时，可按照个人喜好选择饭味。

- 1 待机状态下选择白米，杂谷后按时间/设定键进入“调节饭味”设定模式。
- 2 进入“调节饭味”设定模式后，按时间/设定键以香黏→柔软→飘香→香黏的顺序反复选择。
- 3 选择需要的饭味后，按煮饭/白米快速键开始煮饭。
▶选择饭味后，按保温/再加热键开始保温。



<进入“调节饭味”设定模式时>

调节煮饭功能（煮饭温度调节功能）

在煮饭过程中已完成加热时，可调节温度阶段（温度高、低），顾客可根据个人喜好，直接调节当前煮饭中的固定温度阶段。初始值设定为“0”，请根据需要进行调整。

- 高阶段：煮杂谷类、陈米或煮黏米饭时使用。
- 低阶段：用新米煮饭或不需要较黏的米饭时使用。

调节煮饭使用方法

- 1 待机状态下按时间/设定键2秒以上进入“保温温度”设定模式后，按2次时间/设定按键进入“调节煮饭”设定模式。
- 2 进入“调节煮饭”设定模式时，显示如图所示画面。
- 3 按菜单/选择键选择需要的阶段后，按保温/再加热或煮饭/白米快速键。
▶按菜单/选择键以0→1→2→3→-3→-2→-1→0顺序反复选择。
- 4 进入“调节煮饭”设定模式后，按取消键或7秒内无任何按键操作时，会取消功能设置并返回待机状态。

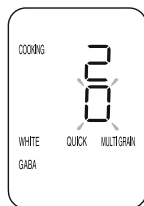

<调节煮饭”设定模式进入时>

产品初始设置为0阶段，请根据需要设置。

- ▶调节煮饭功能适用菜单：白米，白米快速，杂谷，糙米发芽



糙米发芽功能

什么是糙米发芽?

糙米比白米营养价值高, 但口感欠佳、较硬、不易消化等缺陷。
不过稍微发芽会激活其含有的营养成分、并促进吸收。

糙米发芽特征

发芽糙米会提高糙米的营养价值, 可改善米饭的口感, 促进消化及吸收的特点。

- ▶ 发芽糙米的口感比糙米好。
- ▶ 营养丰富易消化-糙米发芽过程中会散发淀粉酶激素, 因而促进吸收。
- ▶ 对儿童及考生是营养健康食品。-含有丰富的食用纤维。
- ▶ -GABA (氨基丁酸) 在医学界认为; 可促进肝和肾的新陈代谢, 抑制中性脂肪层的增, 防止血压上升, 促进脑细胞的新陈代谢等易于人体的功效。

糙米发芽菜单使用方法

① 为促进发芽率, 请将糙米提前浸泡16小时以内。

预备发芽方法

- ▶ 将洗好的糙米放入容器里, 倒入充分的水浸泡。
- ▶ 预备发芽时间应控制在16小时以内, 使用糙米发芽菜单之前必须重新清洗后煮饭。
清洗时, 应轻轻搓洗, 若过度用力搓洗会使胚芽掉落, 容易导致糙米不发芽。
- ▶ 预备发芽时, 根据浸泡时间不会产生特殊味道。
- ▶ 将洗好的预备发芽糙米放入内锅, 按煮饭量调整水位, 选择糙米发芽菜单。
- ▶ 受炎热的夏日或保管温度的影响糙米在预备发芽时会产生异味, 请缩短浸泡时间, 且淘米时多加留意。

② 按菜单/选择键选择糙米/发芽。

- ▶ 选择糙米/发芽菜单时显示部显示“0时”

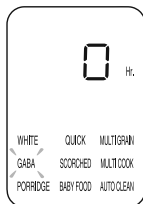

<选择糙米发芽时>

③ 按时间/设定键设置时间。

- ▶ 在已选择糙米/发芽菜单的状态下, 按时间/设定按键糙米发芽时间以0时→3时→0时顺序反复选择。

④ 按煮饭/白米快速键。

- ▶ 按煮饭/白米快速键, 按照设定的时间开始进行糙米/发芽, 完成后立刻开始煮饭。
- ▶ 进行糙米发芽时显示“煮饭”标识, 并显示剩余时间。

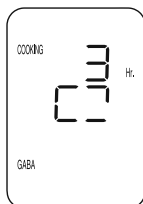



糙米发芽预约方法

1. 按菜单/选择键选择糙米发芽。
2. 按时间/设定键设置发芽时间为0时后按预约键。
(发芽时间设置为3小时时无法预约)
3. 按时间/设定键设置预约时间。
4. 按预约或煮饭/白米快速键。
▶ 设置预约时间后7秒内无任何按键操作则开始煮饭。

糙米发芽煮饭时注意事项

- ① 想尽快使用糙米发芽饭时，无需浸泡做预备发芽，可直接选择糙米发芽功能设定糙米发芽时间后，按压力煮饭/白米快速键。（芽的大小并不影响营养成分的多少）
- ② 在气温过高的环境下设定糙米发芽时间过长时会产生异味，此时把糙米发芽设定时间缩短为宜。
- ③ 使用糙米发芽功能时最多可做4人份。
- ④ 可以使用自来水，但使用矿泉水会更好，不可使用开水或凉开水，可能会导致糙米不发芽。
- ⑤ 糙米的发芽率或芽的长度等发芽状态根据糙米存放环境和保管时间的不同会有所差异。
糙米发芽根据糙米种子的不同胚芽长度及发芽率会有差异。
发芽糙米必须使用收割未满1年的糙米，尽可能使用加工后保管时间短的糙米。
- ⑥ 根据糙米的种类不同，锅底米饭糊化现象及米饭状态会有所差异。
根据个人口味调整水位或使用调节饭味功能。（参照65页）
- ⑦ 根据使用环境及米的状态发芽率会有所差异。

锁定按键功能

为了防止清洗时或儿童，动物触碰导致误动作的情况，可以设置锁定按键（LOCK）。

1 设置方法

1. 待机状态、煮饭、预约煮饭、保温、再加热中按预约/锁定按键2秒以上设定按键锁定功能。
 - ▶ 设定锁定按键功能时显示屏里的“”标识会闪烁。
 - ▶ 已设定锁定按键功能状态下，除预约/锁定按键外按其它任何键时会有提示音。

2 解除方法

1. 已设定锁定按键功能状态下，按预约/锁定按键2秒以上解除锁定按键功能。
2. 已设置锁定按键功能状态下，切断电源后重新连接电源时，按锁定按键功能会自动解除。



蒸/炖制作方法

蒸/炖功能使用及预约方法

1 按菜单键选择蒸/炖。

- ▶ 选择蒸/炖菜单时显示屏显示20分。
- ▶ 按蒸/炖键可直接选择蒸炖菜单。

2 按时间/设定键设置料理时间。

- ▶ 基本值为20分，可以设置10分~1小时30分。（以5分钟为单位增加或减少。）



※ 初始设定为20分

3 按煮饭/白米快速键。

- ▶ 蒸/炖料理开始，显示屏显示煮饭字样和剩余时间。



4 蒸/炖预约方法

1. 选择蒸/炖功能后，按时间/设定键选择需要的料理时间。

2. 按预约键。

3. 按时间/设定键选择预约时间。
▶ 蒸/炖1小时以上时，预约时间需设置2小时以上。

4. 按预约或煮饭/白米快速键。
▶ 设定预约时间后，7秒内无任何按键操作自动进行预约煮饭。

蒸/炖料理做法

| 料理种类 | 选择菜单 | 准备材料 | 做法 |
|------|------|---|--|
| 南瓜粥 | | 去皮南瓜:500g 糯米粉:100g 糖:1小勺 盐:1小勺 | 1.南瓜去皮后切成薄片。 2.在内锅里倒入三杯水和糯米粉。 3.在内锅中放入已切片的南瓜，按“菜单/选择”键选择[MULTICOOK]。请将MULTICOOK时间设定为3小时。按“煮饭/白米快速”键。 4.料理完成后，搅碎放入少量糖和盐。 |
| 蔬菜粥 | | 米:1人份 胡萝卜:50g 洋葱:50g,葱:30g 盐:1小勺 胡椒:1小勺 | 1.胡萝卜、洋葱、葱切薄片。 2.在内锅里放入1人份米饭、切碎的胡萝卜、洋葱、葱。然后在内锅里倒入2½杯水。 3.盖上锅盖，按“菜单/选择”键，选择[MULTICOOK]。料理时间设置为5小时。然后按“煮饭/白米快速”键。 4.料理结束后放入盐和胡椒调味。 |
| 蔬菜浓汤 | 蒸/炖 | 胡萝卜:30g,洋葱:30g, 土豆:30g, 蘑菇:30g,里脊肉:20g, 土豆奶油汤:100g,橄 榄油:1大勺,盐:1小勺 | 1.将洋葱、土豆、胡萝卜切成薄片。 2.将蘑菇切成适当大小。 3.用1大勺橄榄油炒捣碎的材料。 4.在内锅里倒入3杯水，加入奶油汤粉。放入炒好的材料盖上锅盖。 5.料理结束后，搅碎加入少许白糖和盐，根据个人喜好煮开。 |
| 大枣茶 | | 大枣:180g 姜:半块 蜂蜜:1小勺 | 1.请把生姜洗干净，去皮。然后切成薄片。 2.请在内锅里放入大枣和已切好的生姜，然后加水至白米4人份水刻度。 3.盖上锅盖按“菜单/选择”键选择[MULTICOOK]。MULTICOOK时间设置为8小时。然后按“煮饭/白米快速”键。 4.料理完成后加入少量蜂蜜然后搅拌均匀。 |



宝宝食品制作方法

宝宝食品使用及预约方法

1 按菜单/选择键选择宝宝食品菜单。

▶ 选择宝宝食品菜单时显示屏显示10分。

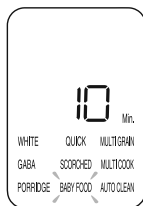

2 按时间/设定键选择料理时间。

1. 在已选择宝宝食品菜单的状态下，按时间/设定键料理时间以5分钟为单位增加。

2. 宝宝食品料理时间设定范围为10分~50分。

3 按煮饭/白米快速键开始宝宝食品料理。

▶ 宝宝食品料理开始，显示屏显示煮饭字样和剩余时间。



4 宝宝食品预约方法

1. 选择宝宝食品功能后，按时间/设定键选择需要的料理时间。

2. 按预约键。

3. 按时间/设定键选择预约时间。
▶ 蒸/炖1小时以上时，预约时间需设置2小时以上。

4. 按预约或煮饭/白米快速键。
▶ 设定预约时间后，7秒内无任何按键操作自动进行预约煮饭。

宝宝食品料理做法

| 料理种类 | 选择菜单 | 准备材料 | 做法 |
|--------|------|--|---|
| 地瓜苹果粥 | | 地瓜:70g 苹果:70g 水:1杯(180ml) 蜂蜜:适量 | 1.将苹果和地瓜去皮，切成薄片。 2.在内锅中倒入洗净的苹果和地瓜以及水。 3.盖好锅盖，按菜单/选择键选择宝宝食品后，将宝宝食品时间设置为45分钟后按煮饭/白米快速键。 4.料理完成后，用木勺碾碎，倒入适量蜂蜜搅拌均匀。 |
| 金枪鱼蔬菜饭 | 宝宝食品 | 米饭:50g 金枪鱼(罐):30g 青椒:10g 胡萝卜:10g 水:1/2杯(90ml) 黄油,紫菜碎未少许 | 1.金枪鱼肉去油用筷子搅碎备好。 2.青椒和胡萝卜剁好。 3.碗内放入米饭和金枪鱼肉、青椒、胡萝卜搅拌均匀。 4.内锅底部均匀涂抹黄油后将3材料倒入并加入水。 5.盖上锅盖按菜单/选择键选择宝宝食品后时间设定为15分钟后按煮饭/白米快速键。 6.制作完成后用木勺搅拌均匀。 |



预约煮饭功能

预约煮饭方法

1 按预约按键。

2 按菜单键选择需要的菜单。

- ▶ 可选择的菜单：白米、杂谷、锅巴、粥、自动洗涤
- ▶ 糙米发芽、蒸/炖、宝宝食品预约煮饭参照67~69页

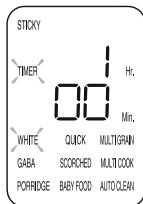

3 按时间/设定键选择预约时间。

- ▶ 按时间/设定键，预约时间以10分钟为单位增加。
- ▶ 预约时间可设置范围1小时~12小时50分钟。

4 按煮饭/白米快速键。

- ▶ 设定预约时间后，7秒内无任何按键操作自动进行预约煮饭。
- ▶ 开始预约煮饭时，“预约煮饭”字样闪烁3次后亮起。
- ▶ 根据预约设定时间煮饭完成。
(根据煮饭量及使用条件不同，煮饭完成时间略有差异。)

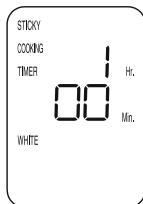

预约煮饭注意事项

1 预约煮饭时

- ▶ 开封时间长的米比较干，煮饭时可能会出现夹层现象。
- ▶ 根据预约煮饭的设定时间及使用环境的不同米饭会出现过稀或过硬现象，以水刻度为基准加减水量进行调整。
- ▶ 根据预约时间不同，可能会出现发黄现象。

2 变更预约时间

- ▶ 变更预约时间时，按取消键取消功能后，重新设定。

3 超出预约时间范围时

- ▶ 设定时间比可预约时间短时，立即开始煮饭。



用餐时

- ▶ 保温中想食用热乎乎的米饭时，按保温/再加热键开始保温再加热，9分钟后即可食用热乎乎的米饭。

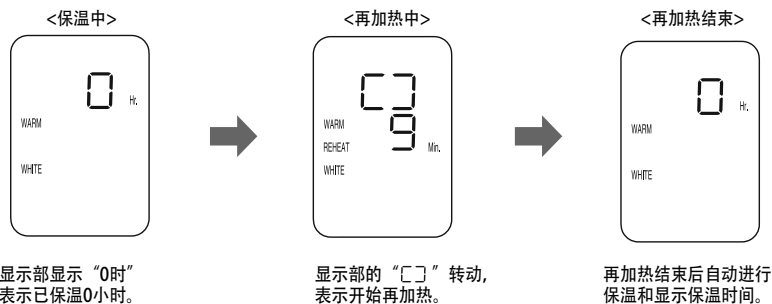

- ▶ 多次使用再加热功能时，米饭会产生异味或变色。一天请不要超过1~2次。
- ▶ 使用其他容器煮的饭要进行保温时，将米饭盛入内锅中按1次保温/再加热键。此时，显示屏显示“□□”（冷饭与热饭一起保温时，会产生异味或变色。）
- ▶ 保温超过24小时时，取消保温转为待机状态。

保温时注意事项

| | |
|---|--|
| <p>煮饭完成后，将米饭搅匀进行保温效果会更好。 (保温少量的米饭时，请将米饭堆积在内锅中央)</p> | <p>保温时间太长，米饭会产生异味或变色，保温时间控制在12小时以内。保温24小时时，保温取消转为待机状态</p> |
| <p>请勿将饭勺放入锅内一起保温。 特别是放入木勺时，细菌容易滋生会产生异味</p> | <p>杂谷尽量不要进行保温 保温中内锅边缘或蒸汽口下端部的米饭会出现部分泡白，此时请用饭勺搅匀即可。</p> |
| <p>请勿将过少的米饭进行保温或放入凉饭一起保温，容易产生异味（凉饭请用微波炉进行加热）。</p> | |



保温方法

保温温度调整方法

即使经常清洗及烧水消毒，仍产生异味或变色时请调整保温温度。
如需调整保温温度时可拨打售后服务电话详细咨询。

- 1 待机状态下按时间/设定按键2秒以上进入“保温温度”模式。
- 2 进入“保温温度”设定模式，显示目前设定的保温温度。
- 3 按菜单按键选择需要的保温温度后，请按保温/再加热或煮饭/白米快速键。
- 4 进入“保温温度”设定模式后，按取消键或输入时间超过7秒，功能将会自动取消转为待机状态。

※ 此功能出厂设置为“74度”，请根据需要设定。

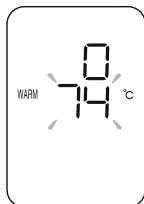

保温过程中调整保温温度时，按时间/设定键2秒以上即可调整保温温度。

1. 有严重馊味，并有较多水珠凝结（米饭发酵）时：保温温度过低，请将保温温度调高1~2度。
2. 米饭严重发黄、焦化、干硬并有异味时：保温温度过高，请将保温温度调低1~2度。

调节保温设定方法

保温过程中有较多的水流出，米饭边缘处发白时使用。

- 1 待机状态下按时间/设定按键2秒以上进入“保温温度”模式后，按1次时间/设定键进入“调节保温”设定模式。
- 2 进入“调节保温”设定模式，显示目前设定的调节温度状态。
- 3 按菜单按键选择需要的调节保温阶段后，请按保温/再加热或煮饭/白米快速键。
- 4 进入“调节保温”设定模式后，按取消键或输入时间超过7秒，功能将会自动取消转为待机状态。

※ 此功能出厂设置为“0阶段”，请根据需要设定。

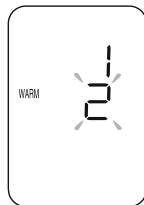
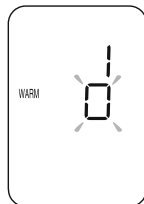

1. 打开锅盖有较多水流动时：将调节设定模式调高1~2个阶段。
2. 米饭边缘处发白时，将保温阶段调低1~2阶段。

保温有异味时

- ▶ 请及时清理产品，特别是内锅盖清理不干净时细菌容易滋生，保温时会产生异味。
- ▶ 即使产品外观清洁，但仍有滋生的细菌导致保温时会产生异味，异味严重时，请将水倒入内锅，水量以白米2人份为基准，加入1汤匙醋，关闭锅盖选择自动洗涤后按煮饭/白米快速键。完成后请将内锅清洗干净。
- ▶ 做蒸/煮、煲汤，宝宝食品等料理后，如未将产品清洁干净，保温时会产生异味。

故障咨询前认事项

▼ 产品出现异常时拨打售后服务电话前请确认以下事项

| 状态 | 确认事项 | 处理方法 |
|---------------|--|--|
| 无法完成煮饭时 | <ul style="list-style-type: none"> • 确认是否已按煮饭/白米快速键? • 煮饭中是否停电? 是否使用计量杯 | <ul style="list-style-type: none"> • 选择所需菜单后, 按一次煮饭/白米快速键, 确认显示屏中是否出现 “[]” |
| 饭稀或夹生饭时 | <ul style="list-style-type: none"> • 是否用量杯正确计量? • 是否正确调整水位? • 米是否洗净? • 是否煮了长时间浸泡的米? • 米是否开封时间较长而发干? | <ul style="list-style-type: none"> • 请参照61页, 正确使用 • 请加半刻度水后煮饭。 |
| 豆(杂谷)夹生时 | <ul style="list-style-type: none"> • 豆(杂谷)是否太干? | <ul style="list-style-type: none"> • 浸泡或煮豆(杂谷)后选择杂谷菜单再次煮熟。根据杂谷类煮熟程度不同。 |
| 饭太稀或太硬时 | <ul style="list-style-type: none"> • 是否正确选择菜单? • 调整水位是否正确? • 焖饭时是否打开过锅盖? | <ul style="list-style-type: none"> • 请正确选择所需菜单。 • 请正确调节水位(参照61页) • 煮饭结束后, 搅匀米饭。 |
| 煮饭中米汤溢出时 | <ul style="list-style-type: none"> • 是否使用计量杯? • 调节水位是否正确? • 是否正确选择菜单? | <ul style="list-style-type: none"> • 请参照61页, 正确使用。 |
| 保温中产生异味时 | <ul style="list-style-type: none"> • 锅盖是否盖好? • 保温中是否拔掉电源? • 保温时间是否超过12小时或保温饭量太少? • 是否放入饭勺、凉饭或其它饭类进行保温? | <ul style="list-style-type: none"> • 请盖好锅盖。 • 保温中请勿拔掉电源。 • 保温时间尽量控制在12小时以内。 • 除凉饭和米饭外请勿保温。 |
| 显示 “E _ _ ” 时 | <ul style="list-style-type: none"> • 温度感应器出现异常时显示。 | <ul style="list-style-type: none"> • 切断电源后拨打售后服务电话。 |
| 保温中保温时间闪烁时 | <ul style="list-style-type: none"> • 保温时间是否超过24小时? | <ul style="list-style-type: none"> • 保温时间超过24小时时, 出现此现象。 |
| 糙米无法正常发芽时 | <ul style="list-style-type: none"> • 是否加入了超过额定容量的糙米? • 是否使用了开封时间较长的糙米? | <ul style="list-style-type: none"> • 请勿超出额定容量。 • 使用开封时间较长或受污染的糙米进行发芽时会降低发芽率。 |

故障咨询前认事项

▼ 产品出现异常时拨打售后服务电话前请确认以下事项

| 状态 | 确认事项 | 处理方法 |
|------------------------|--|--|
| 显示“LJ”时 | <ul style="list-style-type: none"> • 是否放入内锅? • 是否使用220V电源? | <ul style="list-style-type: none"> • 无内锅时不能进行操作, 请放入内锅。 • 请使用120V电源。 |
| 米饭严重发黄时 | <ul style="list-style-type: none"> • 温度感应器, 加热盘或内锅底部是否粘有米粒或异物? • 是否设定调节饭味, 调节煮饭功能? | <ul style="list-style-type: none"> • 温度感应器, 加热盘, 内锅底部的异物 (参照59页) • 根据需求解除或设定调节饭味或调节煮饭功能。 |
| 煮饭后保温中米饭出现异味时 | <ul style="list-style-type: none"> • 炖, 宝宝料理, 营养美食结束后是否清洗干净? | <ul style="list-style-type: none"> • 参照59页, 将蒸汽帽及内锅盖清洗干净后使用。 |
| 煮饭、保温或保温再加热中, 有“哒哒”声音时 | <ul style="list-style-type: none"> • 是否煮饭开始时的继电器声音? • 是否擦净内锅底部水分? | <ul style="list-style-type: none"> • 继电器“哒哒”声音是产品启动和关闭时的声音, 属于正常现象。 • 内锅底部水分未擦净时出现此声音。下次煮饭时请擦净水分。 |
| “E-P”交替闪烁此标识时 | <ul style="list-style-type: none"> • 环境传感器出现异常时显示。 | <ul style="list-style-type: none"> • 切断电源后拨打售后服务电话 |
| “EUF”显示此标识时 | <ul style="list-style-type: none"> • 内存出现异常时显示。 | <ul style="list-style-type: none"> • 切断电源后拨打售后服务电话 |
| 长时间无法完成煮饭, 显示“E03”时 | <ul style="list-style-type: none"> • 是否使用220V电源? | <ul style="list-style-type: none"> • 产品出现异常 (加热器断线, 热量不足等) 长时间无法完成煮饭时显示此标识。请切断电源后咨询售后服务中心。 • 长时间烧水时出现此标志, 属于正常现象。 • 本产品使用120V专用电源, 请正确使用电源。 |
| 按键无法使用时 | <ul style="list-style-type: none"> • 是否设置了按键锁定? | <ul style="list-style-type: none"> • 按预约/锁定按键2秒以上可以解除锁定按键。 |
| 无法盖锅盖时 | <ul style="list-style-type: none"> • 是否安装内锅盖?  | <ul style="list-style-type: none"> • 请安装内锅盖 (参照59页内锅盖分离及安装方法) |
| 锅盖缝隙漏蒸汽时 | <ul style="list-style-type: none"> • 密封圈上是否粘有米粒或异物? | <ul style="list-style-type: none"> • 擦净密封圈后使用 • 密封圈周围要保持干净 |



MEMO

CHINESE

CUCKOO ELECTRIC RICE COOKER/WARMER LIMITED WARRANTY

KEY Company, P&K USA TRADING CORP and Cuckoo Trading Canada. will repair at its option replace, without charge, your product which proves to be defective in material or workmanship under normal use, during the warranty period listed below from the date of original purchase. This warranty is good only to the original purchaser of the product during the warranty period. P&K USA TRADING CORP covers the east and the central districts, KEY Company covers the west and the central districts, Cuckoo Trading Canada covers the whole Canada.

WARRANTY PERIOD

| MODEL# | #LABOR | PARTS | HOW SERVICE IS HANDLED |
|-----------------|--------|-------|---|
| CR-0675F Series | 1YEAR | 1YEAR | The East and the Central Districts. Call: 718-888-9143, 718-888-9144 Address: 5-48 46th Rd. Long Island City, NY 11101 The West and the Central Districts. Call: 323-780-8808 ext 114 Address: 1137 E. 1st St, Los Angeles CA 90033 Canada (TORONTO) Call : 416 878 4561 / 905 707 8224 Address : #D8-7398 Yonge Street Thornhill Ontario Canada L4J 8J2 Canada (VANCOUVER) Call : 604 540 1004 / 604 523 1004 Address : 945 Lougheed Hwy Coquitlam BC Canada V3K 3T4 |

No other express warranty is applicable to this product. **THE DURATION OF ANY IMPLIED WARRANTIES, INCLUDING THE IMPLIED WARRANTY OF MERCHANTABILITY, IS LIMITED TO THE DURATION OF THE EXPRESS WARRANTY HEREIN. CUCKOO ELECTRONICS CO.,LTD, SHALL NOT BE LIABLE FOR THE LOSS THE USE OF THE PRODUCT, INCONVENIENCE, LOSS OR ANY OTHER DAMAGES, DIRECT OR CONSEQUENTIAL, ARISING OUT OF THE USE OF, OR INABILITY TO USE, THIS PRODUCT OR FOR ANY BREACH OF ANY EXPRESS OR IMPLIED WARRANTY, INCLUDING THE IMPLIED WARRANTY OF MERCHANTABILITY APPLICABLE TO THIS PRODUCT.**

Some states do not allow the exclusion or limitation of incidental or consequential damages or limitations on how long an implied warranty lasts : so these limitations or exclusions may apply to you. This warranty gives you specific legal rights and you may also have other rights which vary from state to state.

THE ABOVE WARRANTY DOES NOT APPLY IN THESE CASES:

- * To damages problems which result from delivery or improper installation.
- * To damages problems which result from misuse, abuse, accident, alteration, or incorrect electrical current or voltage.
- * To serve call which do not involve defective workmanship or material and explaining the operation of the unit.

Therefore, these costs are paid by the consumer. Customer assistance numbers :

To Prove warranty Coverage : ► **Retain your Sales Receipt to prove date of purchase**
► **Copy of your Sales Receipt must submitted at the time warranty service is provided.**

To Obtain Product, Customer, or Service Assistance and Nearest Authorized service center, Parts Distributor or Sales Dealer:

The East and the Central Districts
Call : 718 888 9144
Address :129-04 14th Avenue
College Point, NY 11356, USA

The West and the Central Districts.
Call : 323 780 8808
Toll Free : 877 481 9828
Address : 1137 E. 1st Street, L.A,
CA 90033, USA

Canada (Toronto)
Call : 416 878 4561 / 905 707 8224
Address : #D8-7398 Yonge Street
Thornhill Ontario Canada
L4J 8J2

Canada (Vancouver)
Call : 604 415 9858/604 524 8282
Address : 103-4501 North Road
Burnaby BC Canada
V3R 4F7