

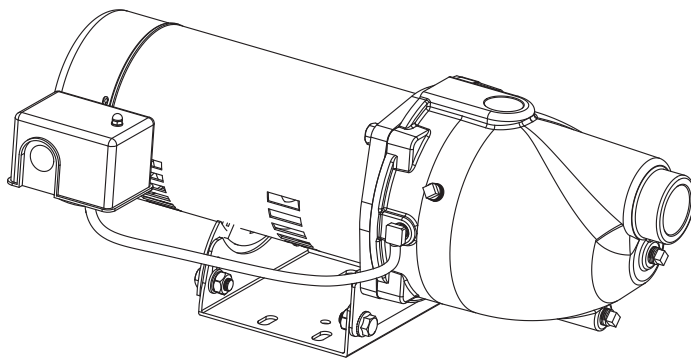

Item #1011 677 535
1011 677 537
1011 677 533
1011 677 534
Model #HDSWJ5P
HDSWJ7P
HDSWJ5
HDSWJ7

USE AND CARE GUIDE

SHALLOW WELL JET PUMP



CAST-IRON CONSTRUCTION
Item #1011677533
Item #1011677534

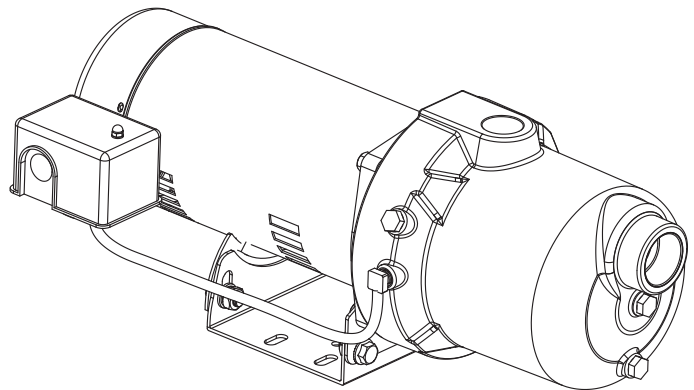

THERMO PLASTIC CONSTRUCTION
Item #1011677535
Item #1011677537

Questions, problems, missing parts?
Before returning to the store, call Everbilt Customer Service
8 a.m. - 6 p.m., EST, Monday - Friday

1-844-883-1872

HOMEDEPOT.COM

THANK YOU

We appreciate the trust and confidence you have placed in Everbilt through the purchase of this shallow well jet pump. We strive to continually create quality products designed to enhance your home. Visit us online to see our full line of products available for your home improvement needs. Thank you for choosing Everbilt!

Table of Contents

Safety Information 2

Warranty 3

 Retain Original Purchase Receipt For Warranty Eligibility 3

 Two (2) Year Limited Warranty - SKU #1011677533 & 1011677534

 One (1) Year Limited Warranty - SKU #1011677535 & 1011677537 . 3

Pre-Installation 4

 Application 4

 Tools Required 4

 Package Contents 4

 Determine The Depth Of Your Well 5

 Location Of The Pump 5

 Tanks - Pre-Charged Storage 5

 Materials Required (Not Included) 5

Installation 6

 Shallow Well Jet Pump Installations 6

 Replacing An Old Pump 6

 Well Point (Driven Point) Installation 7

 Cased Well Installation, 2 In. Or Larger Casing 8

 Installation For Surface Water 9

Discharge Pipe And Pressure Tank Connections 10

 Pre-Charge Tank Connection 10

 Standard Tank Connection 11

Pressure Switch Assembly Instructions 12

 Voltage Setting 12

Priming 13

 Winterizing The Pump 14

Specifications 14

 Performance 14

Troubleshooting 15

Safety Information

 **DANGER:** Do not pump flammable or explosive liquids such as oil, gasoline, kerosene, ethanol, etc. Do not use in the presence of flammable or explosive vapors. Using this pump with or near flammable liquids can cause an explosion or fire, resulting in property damage, serious personal injury, and/or death.

 **DANGER:** ALWAYS disconnect the power to the pump before servicing.

 **DANGER:** Do not touch the motor housing during operation. The motor is designed to operate at high temperatures. Do not disassemble the motor housing.

 **DANGER:** Do not handle the pump or pump motor with wet hands or when standing on a wet or damp surface, or in water.

 **WARNING:** Wear safety goggles at all times when working with pumps.

 **WARNING:** This is a dual voltage 115V/230V pump. VOLTAGE SELECTOR INSIDE PRESET TO 230V. For 115V selection, please open the terminal cover and set the switch to the proper voltage. All wiring should be performed by a qualified electrician.

 **WARNING:** Protect the electrical cord from sharp objects, hot surfaces, oil, and chemicals. Avoid kinking the cord. Do not use damaged or worn cords.

 **WARNING:** Failure to comply with the instruction and designed operation of this unit may void the warranty. ATTEMPTING TO USE A DAMAGED PUMP can result in property damage, serious personal injury, and/or death.

 **WARNING:** The pump should be connected to a 230V/115V GFCI outlet protected with a 10 amp (230V)/20 amp (115V) fuse or circuit breaker.

 **CAUTION:** Know the pump and its applications, limitations, and potential hazards.

 **CAUTION:** Secure the pump to a solid base.

 **CAUTION:** Periodically inspect the pump and system components. Disconnect the pump from the power supply before inspecting.

 **CAUTION:** Follow all local and National Electrical Codes (NEC), state and local building codes, and all Occupational Safety and Health Administration (OSHA) guidelines.

 **IMPORTANT:** The motor of this pump has a thermal protector that will trip if the motor becomes too hot. The protector will reset itself once the motor cools down and an acceptable temperature has been reached. The pump may start unexpectedly if it is plugged in.

 **IMPORTANT:** Ensure the electrical power source is adequate for the requirements of the pump.

 **IMPORTANT:** This pump is made of high-strength, corrosion-resistant materials. It will provide trouble-free service for a long time when properly installed, maintained, and used. However, inadequate electrical power to the pump, dirt, or debris may cause the pump to fail. Please carefully read the manual and follow the instructions regarding common pump problems and remedies.

Warranty

RETAIN ORIGINAL PURCHASE RECEIPT FOR WARRANTY ELIGIBILITY

TWO (2) YEAR LIMITED WARRANTY - SKU #1011677533 & 1011677534

ONE (1) YEAR LIMITED WARRANTY - SKU #1011677535 & 1011677537

The manufacturer warrants the products to be free from defects in materials and workmanship for a period of two (2) years for SKU #1011677533 & 1011677534 and one (1) year for SKU #1011677535 & 1011677537 from date of purchase. This warranty applies only to the original consumer purchaser and only to products used in normal use and service. If within two years for SKU #1011677533 & 1011677534 and one year for SKU #1011677535 & 1011677537 this product is found upon examination by the manufacturer to be defective in materials or workmanship, the manufacturer's only obligation, and your exclusive remedy, is the repair or replacement of the product at the manufacturer's discretion, provided that the product has not been damaged through misuse, abuse, accident, modifications, alterations, neglect or mishandling. Your original receipt of purchase is required to determine warranty eligibility.

The purchaser must pay all labor and shipping charges necessary to replace the product covered by this warranty.

This Limited Warranty does not cover products which have been damaged as a result of an accident, misuse, abuse, negligence, alteration, improper installation or maintenance, or failure to operate in accordance with the instructions supplied with the products, or operational failures caused by corrosion, rust, or other foreign materials in the system.

Requests for service under this warranty shall be made by returning the defective product to the manufacturer as soon as possible after the discovery of any alleged defect. The manufacturer will subsequently take corrective action as promptly as reasonably possible.

The manufacturer does not warrant and especially disclaims any warranty, whether express or implied, of fitness for a particular purpose, other than the warranty contained herein. This is the exclusive remedy and any liability for any and all indirect or consequential damages or expenses whatsoever is excluded.

Some states do not allow the exclusion or limitation of incidental or consequential damages or limitations on how long an implied warranty lasts, so the above limitations or exclusions may not apply to you. This warranty gives you specific legal rights and you may also have other rights which vary from state to state.

Contact the Customer Service Team at 1-844-883-1872 or visit www.HomeDepot.com.

Pre-Installation

APPLICATION

This unit is a single stage jet pump designed for shallow water well applications, where the water level is less than 25 ft. deep. If the water level to the pump is deeper than 25 ft. a convertible jet pump or a deep well submersible pump should be used. A pressure switch pre-set at 30 Psi "on", 50 Psi "off" has been installed on the pump. The pressure switch will automatically turn the pump on and off based on the system pressure.

TOOLS REQUIRED

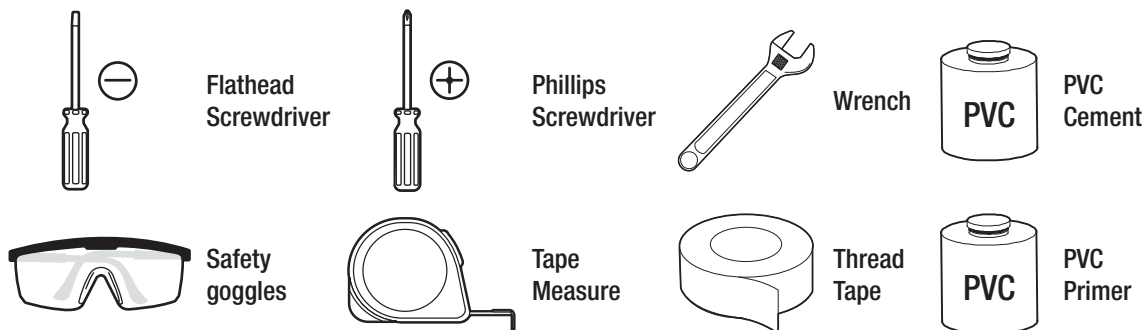

PACKAGE CONTENTS

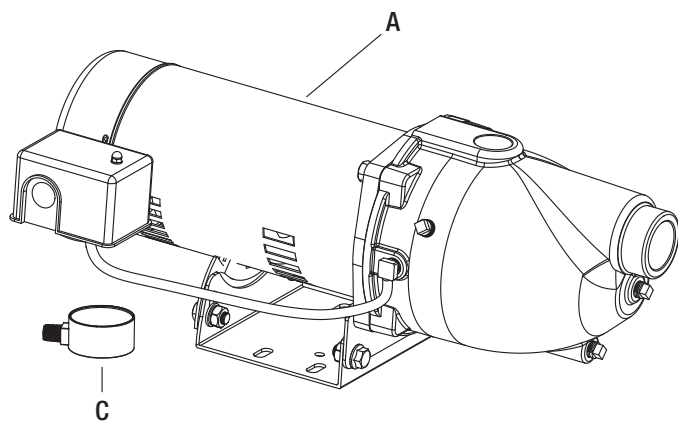

SKU #1011677533, 1011677534		
Part	Description	Quantity
A	Pump	1
C	Pressure Gauge	1

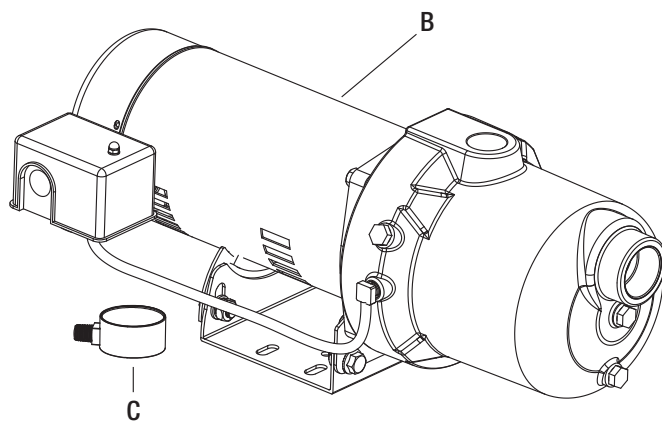

SKU #1011677535, 1011677537		
Part	Description	Quantity
B	Pump	1
C	Pressure Gauge	1

Pre-Installation (continued)

DETERMINE THE DEPTH OF YOUR WELL

Tie a small but heavy weight such as a fishing weight to the end of a piece of cotton string. Lower the weight into the well until it reaches the bottom of the well. Make a mark on the string at ground level. Pull the weight out of the well and measure from the bottom of the weight to the ground level mark. This is the depth of your well. Subtract 5 ft. from the depth of your well. If this number is less than 25 ft. shallow well installation should be taken. If this number is more than 25 ft. and less than 70 ft. deep well installation should be taken. If this number is more than 70 ft. a deep well submersible pump should be selected. Measure the ground level mark to the mark where the cotton string is wetted. This number is your well's water level. It should also be at least 10 ft. below the well's water level while the pump is running in order to prevent the pump from sucking air due to water level drawdown.

LOCATION OF THE PUMP

Decide on the area for the pump installation. Select a pump location with adequate space for future pump maintenance. It can be located in the basement or utility room of the house, in a crawl space, at the well, or between the house and the well. If installed outside of the house, it should be protected by a pump house with auxiliary heat to prevent possible freezing. Protect the pump against flooding and excess moisture. The well also should be protected by installing a well seal for sanitary reasons. Mount the pump as close to the well as possible.

TANKS - PRE-CHARGED STORAGE

For best performance of the pump, it is recommended that you use a diaphragm pressure tank (sold separately). It is best to have this in place before installing the pump. A pre-charged storage tank has a flexible bladder or diaphragm that acts as a barrier between the compressed air and water. This barrier prevents the air from being absorbed into the water and allows the water to be acted on by compressed air at initially higher than atmospheric pressures (pre-charged). More usable water is provided than with a conventional type tank.

The pump has a 30/50 Psi pressure switch, which means the "cut-in" is 30 Psi; therefore, the tank needs to be set to 28 Psi. To check the pressure in the tank, use a tire pressure gauge (not included). If the tank pre-charged less than 28 Psi, re-charge air to the tank to 28 Psi with a tire pump or air compressor. If the tank pre-charged over 28 Psi, bleed out some air to 28 Psi.

MATERIALS REQUIRED (NOT INCLUDED)

Additional items needed	Size
Foot Valve	1-1/4 in.
Priming Tee	1-1/4 in.
NPT Plug	1-1/4 in.
Coupling	1-1/4 in.
PVC Pipe Schedule 80, or PVC Pipe Schedule 40	1-1/4 in.
Coupling	1-1/4 in.
Threaded Adapter	1-1/4 in. Male Adapter
Well Seal	4 in.
Flexible PVC Coupling	1-1/4 in.
Check Valve	1-1/4 in.



NOTE: Either Schedule 40 or 80 pipe will work in this installation. Be sure to check your state and local building codes.



NOTE: A foot valve is a check valve that is used to keep the water from running back into the well from the pump and maintain hydraulic pressure when the pump is not running. If the foot valve does not hold the water the pump will lose its prime and will not pump water. If the foot valve open pressure is too high (the spring is too stiff), or the flow area is too small, the pump suction head and flow rate will significantly drop.



NOTE: The suction pipe size should not be less than 1-1/4 in.



WARNING: All joints and connections must be **AIRTIGHT**. A single leak will prevent the proper operation of the pump. Wrap thread tape clockwise on all threaded connections. For all non-threaded connections, you must use PVC Purple Primer and PVC Cement to ensure airtight seals. Measure all pipe lengths before attaching.

Installation

**WARNING: ELECTRICAL SAFETY**

Capacitor voltage may be hazardous. To discharge the motor capacitor, hold the insulated handle screwdriver **BY THE HANDLE** and short capacitor terminals together. Do not touch the metal screwdriver blade or capacitor terminals. If in doubt, consult a qualified electrician.



WARNING: The pump body may explode if used as a booster pump unless a relief valve capable of passing full pump flow at 75 Psi is installed.



CAUTION: Do not touch an operating motor. Modern motors are designed to operate at high temperatures.

- To avoid burns when servicing the pump, allow it to cool for 20 minutes after shut-down before handling.
- To do so will void warranty.
- Do not allow pump or any system component to freeze.
- Pump water only with this pump.
- Periodically inspect the pump and system components.
- Wear safety glasses at all times when working on pumps.
- Keep the work area clean, uncluttered and properly lighted; store properly all unused tools and equipment.
- Keep visitors at a safe distance from the work areas.

SHALLOW WELL JET PUMP INSTALLATIONS

- Have a vertical depth between the pump and the water being pumped of 25 ft. or less.
- Have one pipe from the well to the pump case.
- Can be installed in a bored or drilled well, or in a driven well.

REPLACING AN OLD PUMP



WARNING: Hazardous voltage. Disconnect power to the pump before working on a pump or a motor.

- Drain and remove the old pump. Check the old pipe for scale, lime, rust, etc., and replace it if necessary.
- Install the pressure gauge in the pump housing.
- Install the pump in the system. Make sure that all pipe joints in the suction pipe are air-tight as well as water tight. **If the suction pipe can suck air, the pump will not be able to pull water from the well.**
- Adjust the pump mounting height so that the plumbing connections do not put a strain on the pump body. Support the pipe so that the pump body does not take the weight of piping or fittings.
- You have just completed the well plumbing for your new shallow well jet pump.
- Please go to Pages 10 and 11 for discharge pipe and tank connections.

Installation (continued)

WELL POINT (DRIVEN POINT) INSTALLATION

- Drive the well, using drive couplings and a drive cap. Drive fittings are threaded all the way through and allow the pipe ends to butt against each other so that the driving force of the maul is carried by the pipe and not by the threads. The ordinary fittings found in hardware stores are not threaded all the way through the fitting and can collapse under impact. Drive fittings are also smoother than standard plumbing fittings, making ground penetration easier.
- Install the pressure gauge in the pump housing.
- Mount the pump as close to the well as possible.
- Use the fewest possible fittings (especially elbows) when connecting the pipe from the well point to the pump suction port. The suction pipe should be at least as large as the suction port on the pump (include a check valve as close to the well as possible). Support the pipe so that there are no dips or sags in the pipe, so it does not strain the pump body, and so that it slopes slightly upward from the well to the pump (high spots can cause air pockets which can air lock the pump). Seal the suction pipe joints with thread tape. Joints must be air and water-tight. If the suction pipe can suck air, the pump cannot pull water from the well. If one well point does not supply enough water, consider connecting two or three well points to one suction pipe.

You have just completed the suction piping for your new shallow well jet pump.
Please go to Pages 10 and 11 for discharge pipe and tank connections.

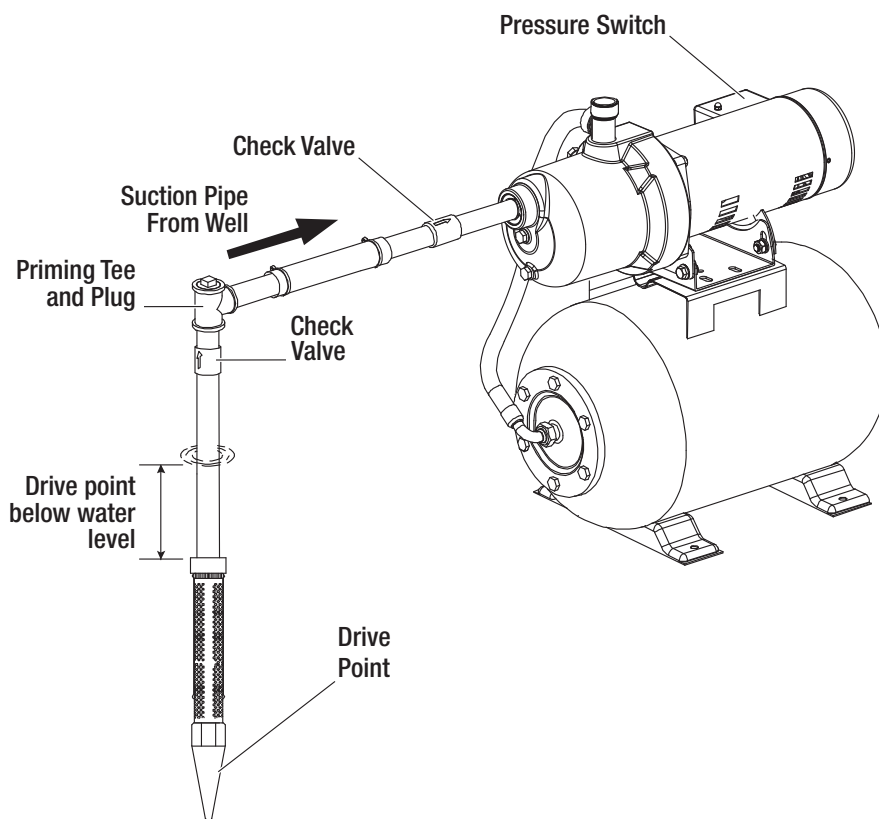

Installation (continued)

CASED WELL INSTALLATION, 2 IN. OR LARGER CASING

- Install the pressure gauge in the pump housing.
- Mount the pump as close to the well as possible.
- Assemble the foot valve, strainer, and well pipe. Make sure that the foot valve works freely.
- Lower the pipe into the well until the strainer is 5 ft. above the bottom of the well. It should also be at least 10 ft. below the well's water level while the pump is running in order to prevent the pump from sucking air. Install a sanitary well seal.
- Install a priming tee, priming plug, and suction pipe to the pump. Connect the pipe from the well to the pump suction port, using the fewest possible fittings - especially elbows - as fittings increase friction in the pipe (however, include a foot valve). The suction pipe should be at least as large as the suction port on the pump. Use thread tape on threaded pipe joints. Support the pipe so that there are no dips or sags in the pipe, so it does not strain the pump body, and so that it slopes slightly upward from the well to the pump (high spots can cause air pockets which can air lock the pump). Seal the suction pipe joints with thread tape. Joints must be air-tight and water-tight. If the suction pipe can suck air, the pump cannot pull water from the well.

You have just completed the suction piping for your new shallow well jet pump.
Please go to Pages 10 and 11 for discharge pipe and tank connections.

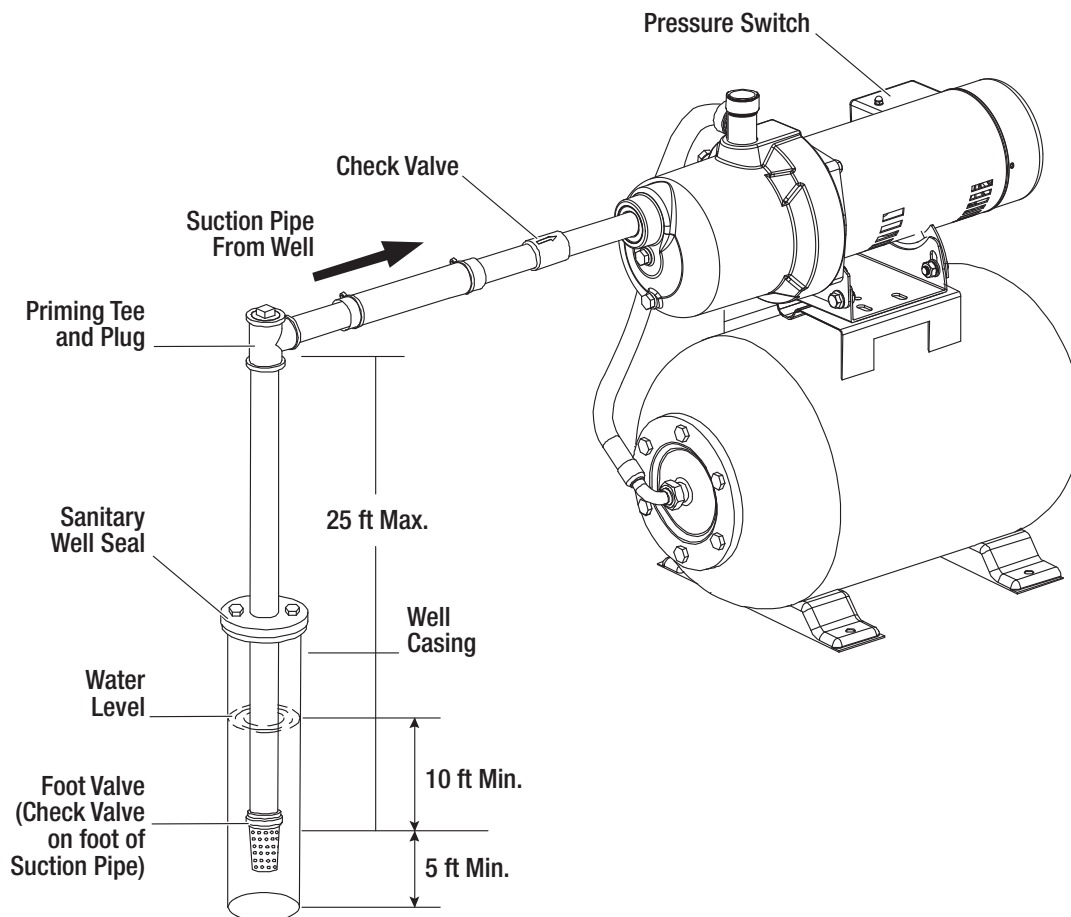

Installation (continued)

INSTALLATION FOR SURFACE WATER

- Install the pressure gauge in the pump housing.
- The pump should be installed as close to the water as possible, with the fewest possible fittings (especially elbows) in the suction pipe. The suction pipe should be at least as large as the suction port on the pump.
- Assemble a foot valve and suction pipe. Make sure that the foot valve works freely. Use thread tape on threaded pipe joints. Protect the foot valve assembly from fish, trash, etc. by installing a screen around it.
- Lower the pipe into the water until the strainer is 5 ft. above the bottom. It should also be at least 10 ft. below the water level in order to prevent the pump from sucking air.
- Install a priming tee, priming plug, and suction pipe to the pump. Support the pipe so that there are no dips or sags in the pipe, so it does not strain the pump body, and so that it slopes slightly upward from the well to the pump (high spots can cause air pockets which can air lock the pump). Seal the suction pipe joints with thread tape. Joints must be air-tight and water-tight. If the suction pipe can suck air, the pump cannot pull water from the well.

You have just completed the suction piping for your new shallow well jet pump.
Please go to Pages 10 and 11 for discharge pipe and tank connections.

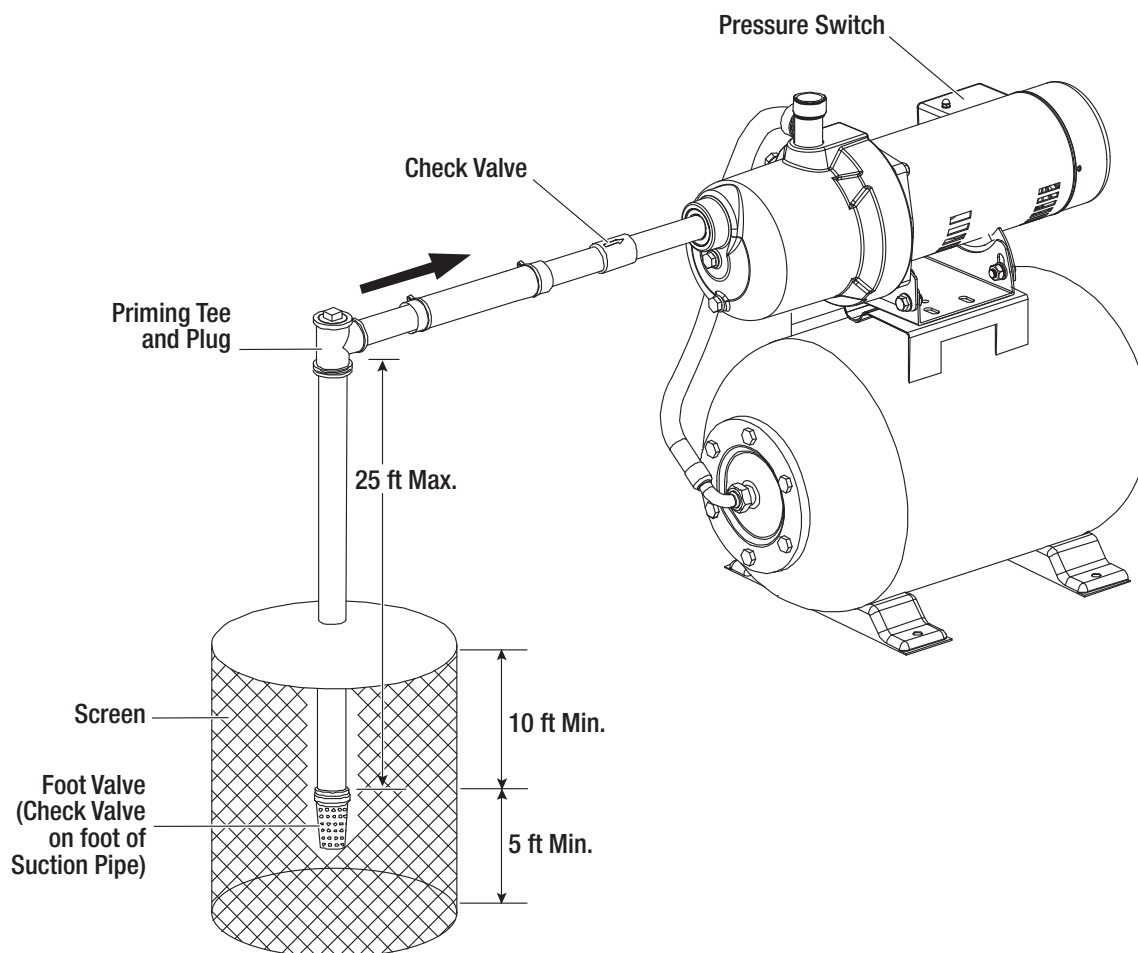

Discharge Pipe and Pressure Tank Connections

PRE-CHARGE TANK CONNECTION

- Install two tees in the pump discharge port. The pipe size must be at least as large as the discharge port.



NOTE: A pre-plumbed pump-on-tank system only requires one tee.

- Run a pipe or reinforced hose from one arm of the first tee to the port on the pre-charged tank.
- Connect the other discharge tee to your plumbing system.
- Check the pre-charge of air in the tank with an ordinary tire gauge. Your new pump has a 30/50 Psi switch, so adjust the tank pre charge pressure to 28 Psi. The pre-charge is measured when there is no water in the tank. The pre-charge should be 2 Psi less than the cut-in setting of the pump's pressure switch. If the tank pre-charged less than 28 Psi, re-charge air to the tank to 28 Psi with a tire pump or air compressor. If the tank pre-charged over 28 Psi, bleed out some air to 28 Psi.

Congratulations! You have just completed the tank connection for your jet pump.

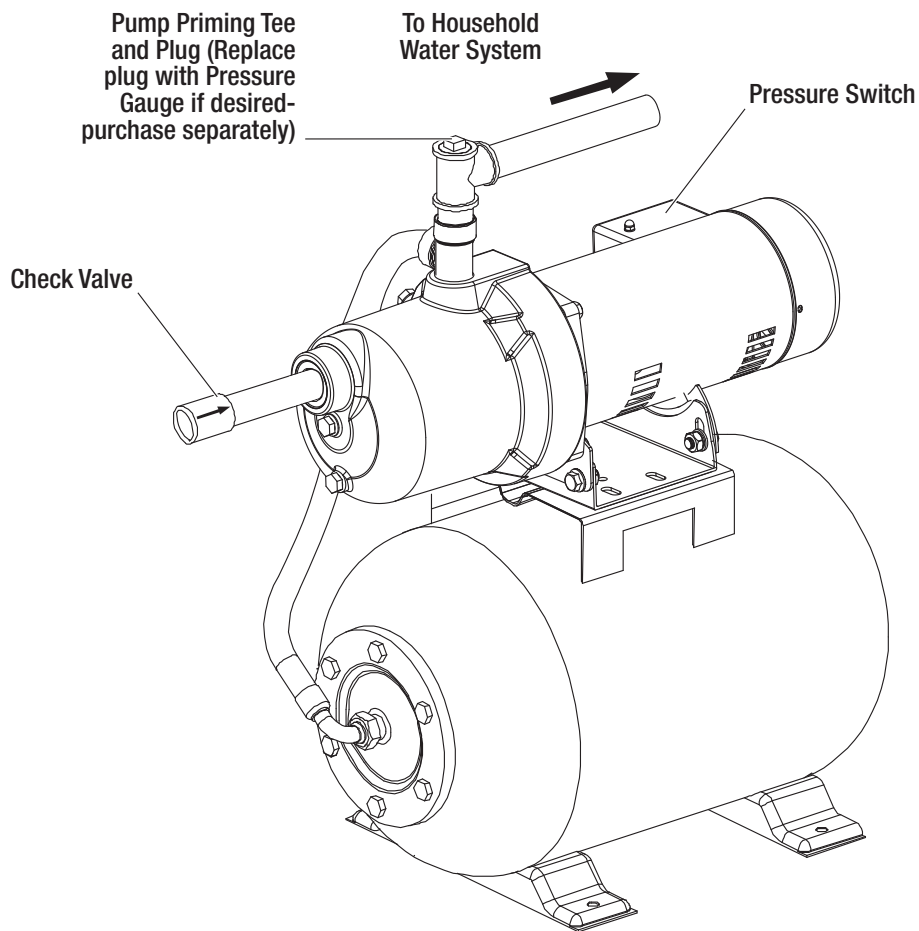

NOTE: Sealing Pipe Joints.



- Use only thread tape for making all threaded connections to the pump itself.
- Do not use pipe joint compounds on plastic: they can react with the plastic.
- Make sure that all pipe joints in the suction pipe are air tight as well as water tight.
- If the suction pipe can suck air, the pump will not be able to pull water from the well.

Discharge Pipe and Pressure Tank Connections (continued)

STANDARD TANK CONNECTION

- Install a tee in the pump discharge port.
- Run a pipe from the pump discharge port to the inlet port of your tank. The pipe size must be at least as large as the discharge port.
- Install a tee with reducing bushings in the suction pipe as shown.
- Install a barbed fitting in the smallest bushing (1/8" NPT).
- Run the AVG tubing from the barbed fitting on the suction pipe tee to the port in the AVG mounted on the tank. See the instructions provided with the tank and the AVG for details. The AVG port location may vary.

Congratulations! You have just completed the tank connection for your jet pump.

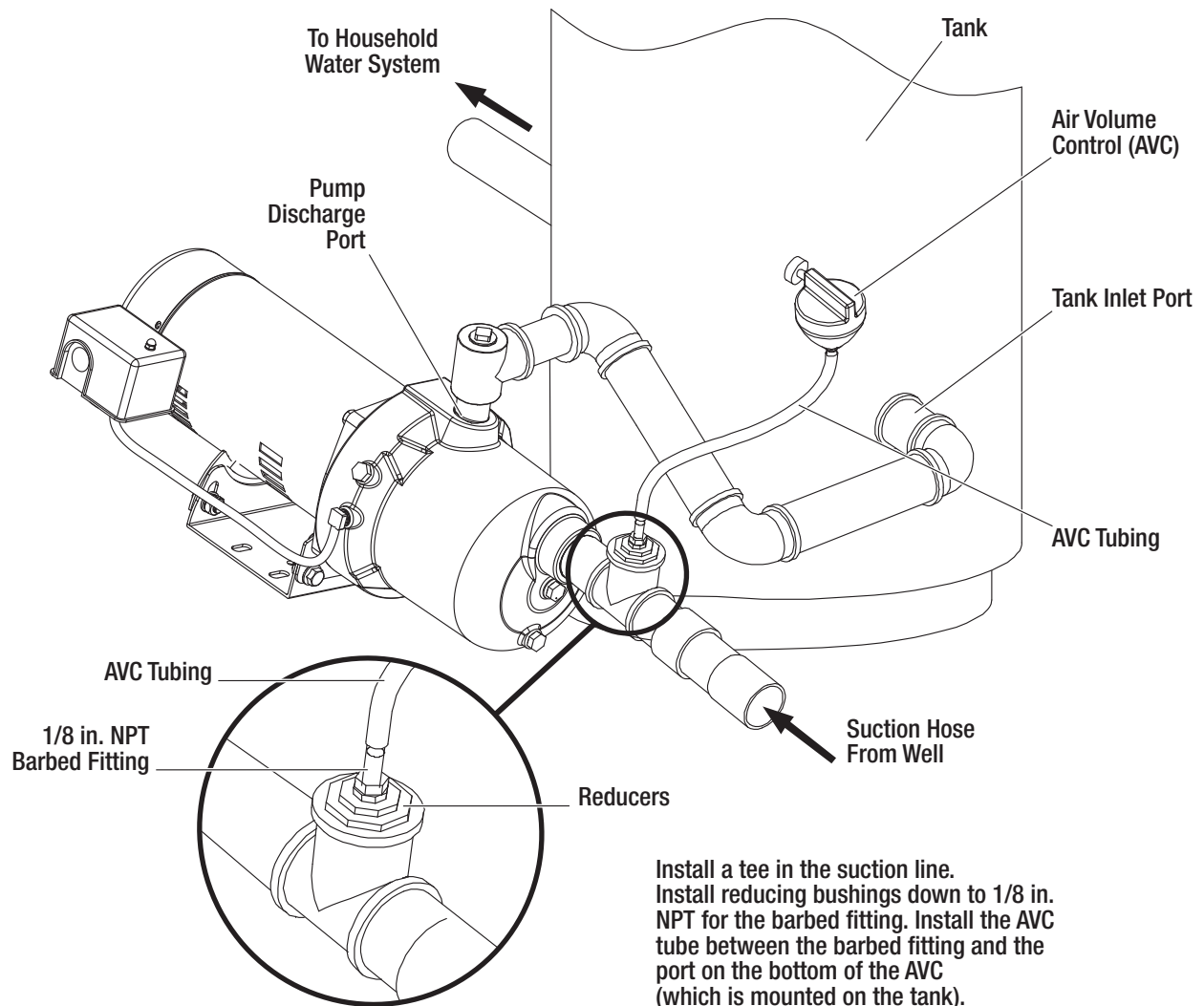

Pressure Switch Assembly Instructions



WARNING: It is recommended all electrical work be performed by a licensed electrician.



WARNING: Before wiring the pressure switch, turn off the power source to which you are connecting to avoid potentially life threatening electrical shock.



WARNING: When wiring from the power source to the pressure switch, it is recommended that you use either a 14-gauge or 12-gauge cord.

To complete the installation, you must connect the power source to the pressure switch. A 30/50 Psi pressure switch has been installed on the pump. The pressure switch allows for automatic operation; the pump starts when pressure drops to the "cut-in" setting (30 Psi pre-set).

To wire the pressure switch:

- Remove the pressure switch cover on the pump to expose the wiring terminals.
- Connect the green ground wire of the power supply to the switch ground terminal.
- Connect the power supply wires to the two outside terminals marked "LINE" and replace the switch cover.



CAUTION: Do NOT use a pressure switch set at a pressure greater than 50 Psi. The pump will not create pressures greater than 50 Psi, if so the pump will never shut off, resulting in damage to the pump and voiding the warranty.

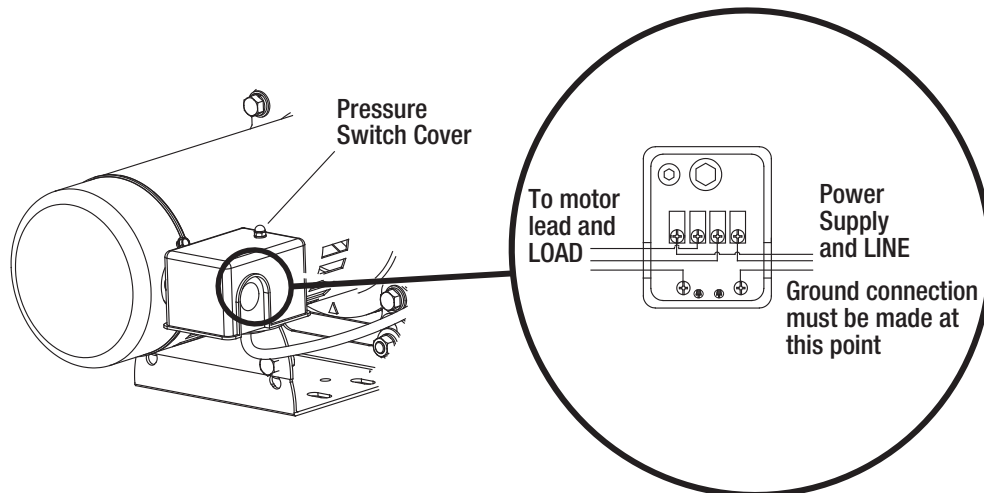

VOLTAGE SETTING

- This pump is pre-wired at 230V.
- If the power source is 115V, remove the electrical housing cover.
- Flip the switch to 115V.
- Replace the cover.



NOTE: All electrical work should be performed by a licensed electrician.

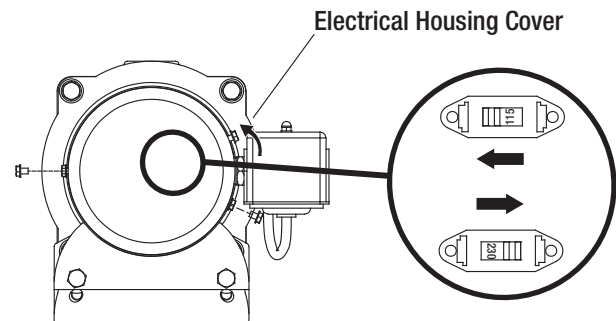

Priming



WARNING: Never run the pump against a closed discharge. To do so can boil water inside the pump, causing hazardous pressure in the unit, risk of explosion and possibly scalding persons handling the pump.



CAUTION: Never run the pump dry. Running the pump without water may cause the pump to overheat, damaging the seal and possibly causing burns to persons handling the pump. Fill the pump with water before starting.

- Remove the priming plug from the priming tee and fill the pump. Fill all piping between the pump and the well and make sure that all piping in the well is full. If you have also installed a priming tee in the suction piping, remove the plug from the tee and fill the suction piping.
- Replace all fill plugs (use Teflon tape).
- Power on! Start the pump. If you do not have water in 2 minutes, stop the pump and remove the fill plugs. Refill the pump and piping. You may have to repeat this several times in order to get all the trapped air out of the piping. A pump lifting water 25 ft. may take as long as 15 minutes to prime.
- After the pump has built up pressure in the system and shut off, check the pressure switch operation by opening a faucet or two and running enough water out to bleed off pressure until the pump starts. The pump should start when pressure drops to 30 Psi and stop when pressure reaches 50 Psi. Run the pump through one or two complete cycles to verify correct operation. This will also help clean the system of dirt and scale dislodged during installation.

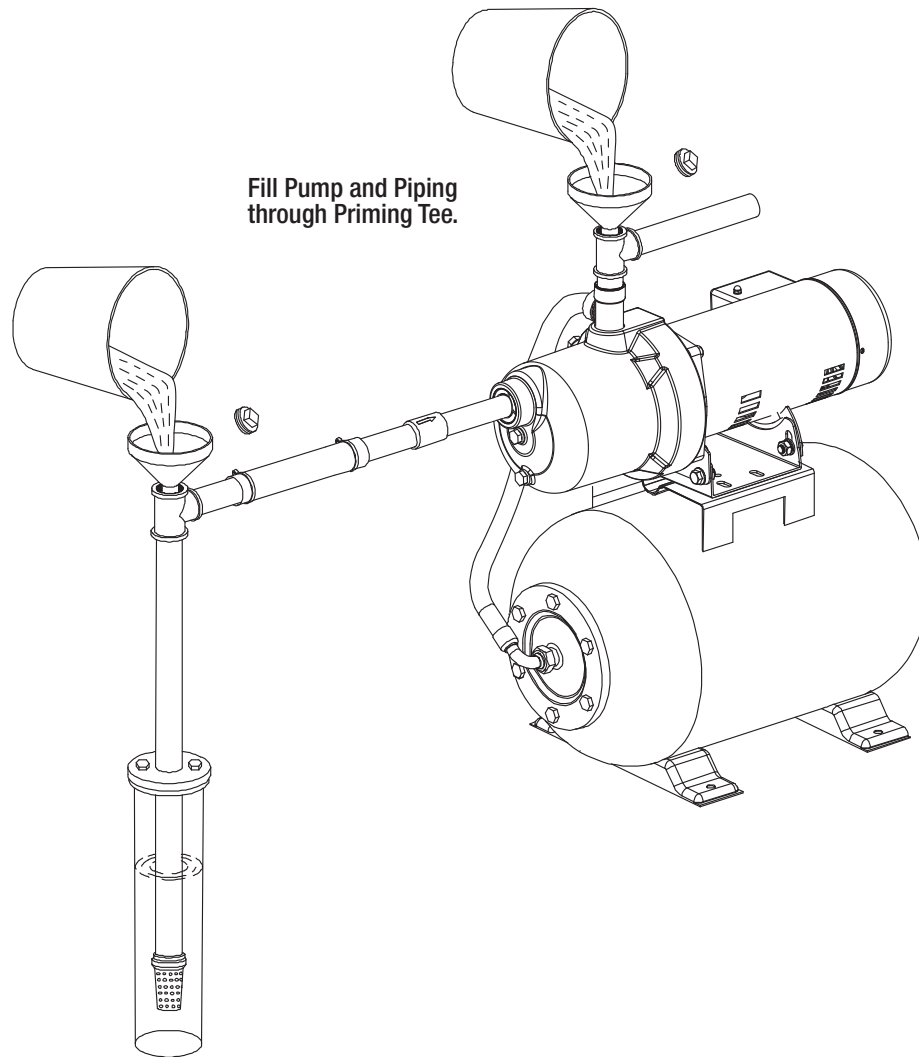

Congratulations on a successful installation.

Priming (continued)

WINTERIZING THE PUMP

To prepare the pump for freezing temperatures:

- Shut off power to the pump.
- Relieve system pressure. Open a faucet and let it drain until water stops flowing.
- Drain the pump. Your pump may have a separate drain plug. Remove this plug and let it drain.
- Your pump may only have a plug or connection on the side of the pump. Remove this and let the pump drain. Some water will remain in the pump. Leave the plug out until you are ready to re-prime.

Specifications

PERFORMANCE

SKU	Hp	GPM of Water @ Total Discharge Pressure of 40 Psi						Maximum Pressure
		0 ft.	5 ft.	10 ft.	15 ft.	20 ft.	25 ft.	
1011677535	1/2	11.5	10.3	9.1	6.7	6.1	5.5	64 Psi
1011677537	3/4	14.7	13.6	11.8	10.5	9.6	8.7	67 Psi
1011677533	1/2	15.1	14.1	11.8	9.6	7.8	5.6	63 Psi
1011677534	3/4	19.2	18.4	17.6	15.7	13.5	10.1	68 Psi

Powers supply	115V/230V, 60 Hz., 20/15 Amp Circuit
Liquid temp. range	32°F to 95°F (0°C - 35°C)
Discharge size	1 in. FNPT
Suction size	1-1/4 in. FNPT
Water level	25 ft.

Troubleshooting

Problem	Possible Cause	Solution
Pump humming.	<ul style="list-style-type: none"> <input type="checkbox"/> The motor shaft is stuck. <input type="checkbox"/> Selected wrong voltage. 	<ul style="list-style-type: none"> <input type="checkbox"/> Please use a flat head screw driver to turn the motor shaft through the center hole on the motor cap. Then restart the pump. Clean impeller and diffuser. <input type="checkbox"/> Pump was pre-set at 230V. Refer to manual for set voltage to 115V.
Does not pump water or low flow.	<ul style="list-style-type: none"> <input type="checkbox"/> Air in piping or did not prime. <input type="checkbox"/> The water level in the well is below the foot valve. <input type="checkbox"/> The foot valve is plugged or leaks. <input type="checkbox"/> Impeller nozzle blocked by foreign material. 	<ul style="list-style-type: none"> <input type="checkbox"/> Stop the motor. Remove the pressure gauges or prime plug. Fill the housing pipes with water. <input type="checkbox"/> Lower the suction pipe. If water level is more than 25 ft. you need a deep well pump. <input type="checkbox"/> Replace the foot valve or dig the well deeper. <input type="checkbox"/> Clean impeller and nozzle.
Pump does not stop or pressure does not build up	<ul style="list-style-type: none"> <input type="checkbox"/> Impeller or nozzle blocked by foreign material. <input type="checkbox"/> There is a leak in the housing piping. 	<ul style="list-style-type: none"> <input type="checkbox"/> Clean impeller and nozzle. <input type="checkbox"/> Locate and repair the leak or reconnect.
The pump starts and stops too often.	<ul style="list-style-type: none"> <input type="checkbox"/> Pressure in pre-charged tank is not correct. <input type="checkbox"/> The pressure switch malfunctioning. <input type="checkbox"/> There is a ruptured diaphragm/bladder (pre-charged tank). 	<ul style="list-style-type: none"> <input type="checkbox"/> Ensure the pressure in the pre-charged tank is set to 2 Psi less than the cut-in pressure. <input type="checkbox"/> Replace the pressure switch. <input type="checkbox"/> Replace the tank.



Questions, problems, missing parts? Before returning to the store,
call Everbilt Customer Service
8 a.m. - 6 p.m., EST, Monday - Friday

1-844-883-1872

HOMEDEPOT.COM

Retain this manual for future use.



Artículo #1011 677 535
1011 677 537
1011 677 533
1011 677 534
Modelo #HDSWJ5P
HDSWJ7P
HDSWJ5
HDSWJ7

GUÍA DE USO Y MANTENIMIENTO

BOMBA DE CHORRO DE POZO POCO PROFUNDO

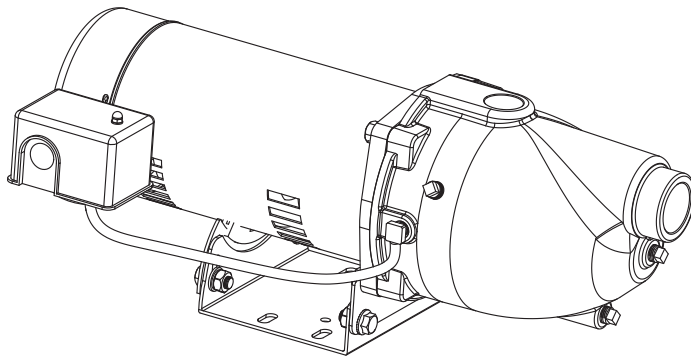

CONSTRUCCIÓN DE HIERRO FUNDIDO
Artículo #1011677533
Artículo #1011677534

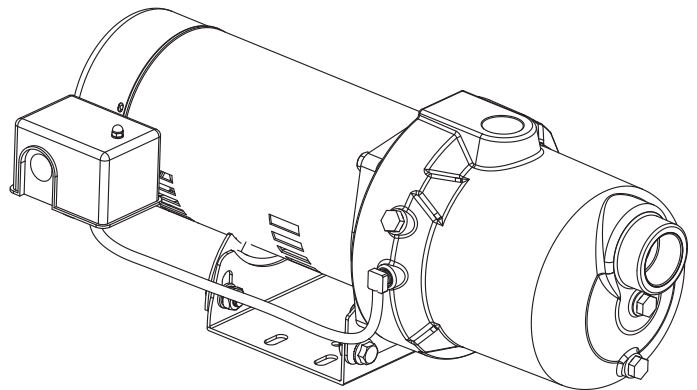

CONSTRUCCIÓN TERMOPLÁSTICO
Artículo #1011677535
Artículo #1011677537

¿Preguntas, problemas o piezas faltantes? Antes de regresar a la tienda,
llama al Servicio al Cliente de Everbilt de lunes a viernes entre
8:00 a.m. y 6:00 p.m. (hora estándar del Este)

1-844-883-1872

HOMEDEPOT.COM

GRACIAS

Apreciamos la confianza que has depositado en Everbilt al comprar esta bomba de chorro para pozos poco profundos. Nos esforzamos en crear continuamente productos de calidad diseñados para mejorar tu hogar. Visítanos por Internet para ver nuestra línea completa de productos disponibles a fin de satisfacer tus necesidades de mejoras del hogar. ¡Gracias por elegir Everbilt!

Tabla de contenido

Información de seguridad	18
Garantía	19
Conserva el recibo de compra original para la elegibilidad para la garantía	19
Garantía limitada de dos (2) años - sku n.º 1011677533 y 1011677534	19
Garantía limitada de un (1) año - sku # 1011677535 y 1011677537	19
Preinstalación	20
Solicitud	20
Herramientas necesarias	20
Contenido del paquete	20
Determina la profundidad de tu pozo	21
Ubicación de la bomba	21
Tanques - almacenamiento precargado	21
Materiales necesarios (no incluidos)	21
Instalación	22

Instalaciones de bombas de chorro para pozos pocos profundos	22
Reemplazo de una bomba vieja	22
Instalación del punto de pozo (punto impulsado)	23
Instalación de pozo investido, 2 plg o carcasa más grande	24
Instalación para aguas superficiales	25
Conexiones de tubería de descarga y tanque de presión	26
Conexión del tanque de precarga	26
Conexión del tanque estándar	27
Instrucciones de montaje del interruptor de presión	28
Ajuste de voltaje	28
Cebado	29
Preparando la bomba para el invierno	30
Especificaciones	30
Actuación	30
Solución de problemas	31

Información de seguridad

 **PELIGRO:** No bombee líquidos inflamables o explosivos como aceite, gasolina, queroseno, etanol, etc. No la utilices en presencia de vapores inflamables o explosivos. El uso de esta bomba con o cerca de líquidos inflamables puede provocar una explosión o un incendio, lo que provocará daños a la propiedad, lesiones personales graves y/o la muerte.

 **PELIGRO:** SIEMPRE desconecta la alimentación de la bomba antes de realizarle mantenimiento.

 **PELIGRO:** No toques la carcasa del motor durante el funcionamiento. El motor está diseñado para funcionar a altas temperaturas. No desmontes la carcasa del motor.

 **PELIGRO:** No manipules la bomba o el motor de la bomba con las manos mojadas o cuando estés parado sobre una superficie mojada o húmeda, o en agua.

 **ADVERTENCIA:** Usa gafas de seguridad en todo momento cuando trabajes con bombas.

 **ADVERTENCIA:** Esta es una bomba de doble voltaje de 115 V/230 V.
SELECTOR DE TENSIÓN INTERIOR PREAJUSTADO A 230V.
 Para la selección de 115 V, abre la tapa del terminal y ajusta el interruptor al voltaje adecuado. Todo el cableado debe ser realizado por un electricista calificado.

 **ADVERTENCIA:** Protege el cable eléctrico de objetos punzantes, superficies calientes, aceite y productos químicos. Evita retorcer el cable. No utilices cables dañados o desgastados.

 **ADVERTENCIA:** El incumplimiento de las instrucciones y el funcionamiento diseñado de esta unidad puede anular la garantía. **INTENTAR UTILIZAR UNA BOMBA DAÑADA** puede provocar daños a la propiedad, lesiones personales graves y/o la muerte.

 **ADVERTENCIA:** La bomba debe conectarse a un tomacorriente GFCI de 230 V/115 V protegido con un fusible o disyuntor de 10 amperios (230 V)/20 amperios (115 V).

 **CUIDADO:** Conoce la bomba y sus aplicaciones, limitaciones y peligros potenciales.

 **CUIDADO:** Asegura la bomba a una base sólida.

 **CUIDADO:** Inspecciona periódicamente la bomba y los componentes del sistema. Desconecta la bomba de la fuente de alimentación antes de inspeccionarla.

 **CUIDADO:** Sigue todos los códigos eléctricos locales y nacionales (NEC), los códigos de construcción estatales y locales y todas las pautas de la Administración de Salud y Seguridad Ocupacional (OSHA).

 **IMPORTANTE:** El motor de esta bomba tiene un protector térmico que se disparará si el motor se calienta demasiado. El protector se restablecerá solo una vez que el motor se enfríe y se haya alcanzado una temperatura aceptable. La bomba puede arrancar inesperadamente si está enchufada.

 **IMPORTANTE:** Asegúrate de que la fuente de energía eléctrica sea adecuada para los requisitos de la bomba.

 **IMPORTANTE:** Esta bomba está fabricada con materiales de alta resistencia y resistentes a la corrosión. Proporcionará un servicio sin problemas durante mucho tiempo si se instala, mantiene y utiliza correctamente. Sin embargo, la alimentación eléctrica inadecuada a la bomba, la suciedad o los desechos pueden provocar que la bomba falle. Lee atentamente el manual y sigue las instrucciones sobre problemas y soluciones comunes de la bomba.

CONSERVA EL RECIBO DE COMPRA ORIGINAL PARA LA ELEGIBILIDAD PARA LA GARANTÍA

GARANTÍA LIMITADA DE DOS (2) AÑOS - SKU N.º 1011677533 Y 1011677534

GARANTÍA LIMITADA DE UN (1) AÑO - SKU # 1011677535 Y 1011677537

El fabricante garantiza que los productos están libres de defectos de materiales y mano de obra por un período de dos (2) años para los SKU n.º 1011677533 y 1011677534 y un (1) año para los SKU n.º 1011677535 y 1011677537 a partir de la fecha de compra. Esta garantía se aplica únicamente al comprador consumidor original y únicamente a los productos utilizados en condiciones de uso y servicio normales. Si dentro de dos años para SKU #1011677533 y 1011677534 y un año para SKU #1011677535 y 1011677537, al examinarlo el fabricante se descubre que este producto tiene defectos en materiales o mano de obra, la única obligación del fabricante, y su solución exclusiva, es la reparación o reemplazo del producto a criterio del fabricante, siempre que el producto no haya sido dañado por mal uso, abuso, accidente, modificaciones, alteraciones, negligencia o mal manejo. Se requiere su recibo de compra original para determinar la elegibilidad de la garantía.

El comprador debe pagar todos los gastos de mano de obra y envío necesarios para reemplazar el producto cubierto por esta garantía.

Esta garantía limitada no cubre productos que hayan resultado dañados como resultado de un accidente, mal uso, abuso, negligencia, alteración, instalación o mantenimiento inadecuados, o falta de operación de acuerdo con las instrucciones suministradas con los productos, o fallas operativas causadas por corrosión, óxido u otros materiales extraños en el sistema.

Las solicitudes de servicio bajo esta garantía se realizarán devolviendo el producto defectuoso al fabricante lo antes posible después del descubrimiento de cualquier presunto defecto. Posteriormente, el fabricante tomará medidas correctivas lo más pronto posible.

El fabricante no garantiza y, especialmente, rechaza cualquier garantía, ya sea expresa o implícita, de idoneidad para un propósito particular, que no sea la garantía contenida en este documento. Este es el remedio exclusivo y se excluye cualquier responsabilidad por todos y cada uno de los daños o gastos indirectos o consecuentes.

Algunos Estados no permiten la exclusión o limitación de daños directos o indirectos, ni límites a la duración de una garantía implícita; por lo tanto las exclusiones o limitaciones anteriores pueden no ser pertinentes en su caso. Esta garantía te otorga derechos legales específicos y puede también tener otros derechos, que varían según el estado.

Comunícate con el equipo de servicio al cliente al teléfono 1-844-883-1872 o visite www.HomeDepot.com.

Preinstalación

SOLICITUD

Esta unidad es una bomba de chorro de una sola etapa diseñada para aplicaciones en pozos de aguas poco profundas, donde el nivel del agua tiene menos de 25 pies (7.62 m) de profundidad. Si el nivel del agua de la bomba es más profundo que 25 pies (7.62 m), se debe usar una bomba de chorro convertible o una bomba sumergible de pozo profundo. Un interruptor de presión preestablecido a 30 Psi. "en", 50 psi "apagado" ha sido instalado en la bomba. El interruptor de presión encenderá y apagará automáticamente la bomba según la presión del sistema.

HERRAMIENTAS NECESARIAS

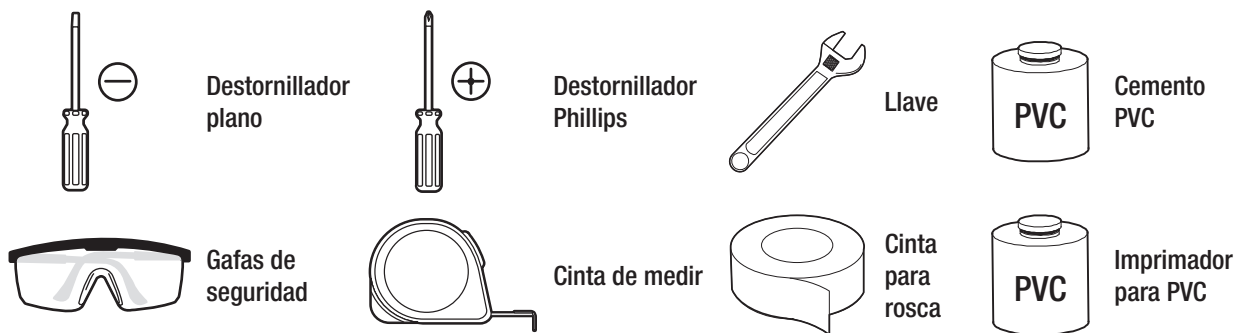

CONTENIDO DEL PAQUETE

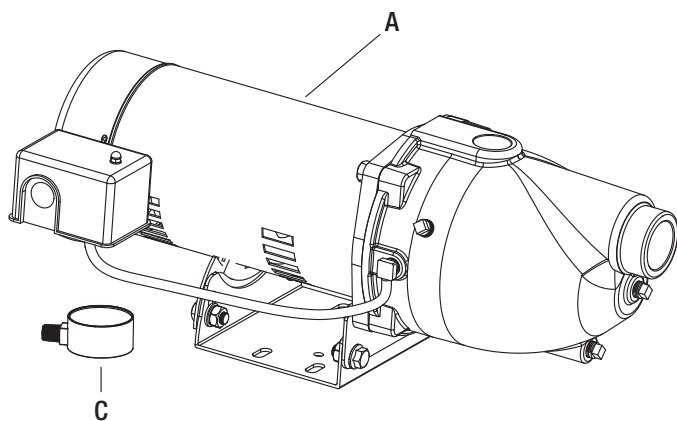

SKU #1011677533, 1011677534		
Pieza	Descripción	Cantidad
A	Bomba	1
C	Manómetro	1

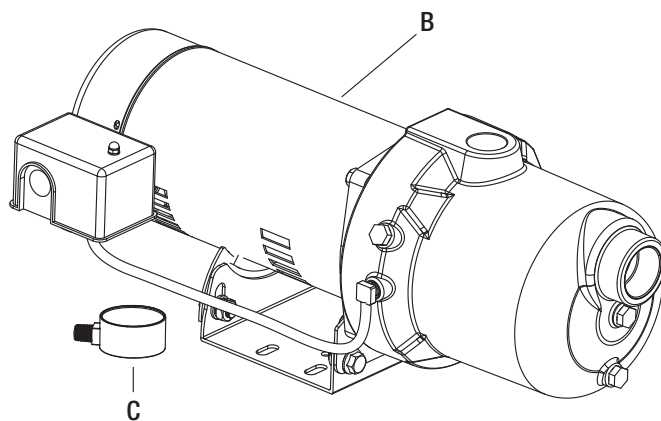

Número de artículo 1011677535, 1011677537		
Pieza	Descripción	Cantidad
B	Bomba	1
C	Manómetro	1

Preinstalación (continuación)

DETERMINA LA PROFUNDIDAD DE TU POZO

Atar algo pequeño pero pesado, como una plomada de pesca, al extremo de un pedacito de cuerda de algodón. Bajar el peso dentro del pozo hasta que llegue al fondo. Hacer una marca en la cuerda al nivel de superficie. Halar el peso fuera del pozo y medir desde la parte inferior del peso hasta la marca al nivel de superficie. Esa es la profundidad del pozo. Resta 5 pies de la profundidad de su pozo. Si este número es inferior a 25 pies (7.62 m), se debe realizar una instalación en un pozo poco profundo. Si este número es superior a 25 pies (7.62 m) e inferior a 70 pies (21.3 m) de profundidad, se pudiera realizar una instalación en un pozo. Si este número es superior a 70 pies (21.3 m), se debe seleccionar una bomba sumergible para pozos profundos. Mide la marca del nivel del suelo hasta la marca donde se humedece la cuerda de algodón. El número es el nivel de agua de su pozo. También debe estar al menos a 10 pies (3.04 m) por debajo del nivel del agua del pozo mientras la bomba está funcionando para evitar que la bomba succione aire debido a la caída del nivel del agua.

UBICACIÓN DE LA BOMBA

Decide el área para la instalación de la bomba. Selecciona una ubicación de la bomba con espacio adecuado para el mantenimiento futuro de la bomba. Puede ubicarse en el sótano o cuarto de servicio de la casa, en un espacio de acceso, en el pozo o entre la casa y el pozo. Si se instala fuera de la casa, debe estar protegido por una caseta de bombas con calor auxiliar para evitar una posible congelación. Protege la bomba contra inundaciones y exceso de humedad. El pozo también debe protegerse instalando un sello para pozo por razones sanitarias. Monte la bomba lo más cerca posible del pozo.

TANQUES - ALMACENAMIENTO PRECARGADO

Para obtener el mejor rendimiento de la bomba, se recomienda utilizar un tanque de presión de diafragma (se vende por separado). Es mejor tener esto en su lugar antes de instalar la bomba. Un tanque de almacenamiento precargado tiene una vejiga o diafragma flexible que actúa como una barrera entre el aire comprimido y el agua. Esta barrera evita que el aire sea absorbido por el agua y permite que el aire comprimido actúe sobre el agua a presiones inicialmente superiores a la atmosférica (precargada). Se proporciona más agua utilizable que con un tanque de tipo convencional.

La bomba tiene un interruptor de presión de 30/50 Psi, lo que significa que "cortar" es 30 psi; por lo tanto, el tanque debe configurarse a 28 Psi. Para comprobar la presión en el tanque, utiliza un manómetro para neumáticos (no incluido). Si el tanque se precargó a menos de 28 Psi, recarga aire al tanque a 28 Psi con una bomba de neumáticos o un compresor de aire. Si el tanque se precargó a más de 28 Psi, purga un poco de aire a 28 Psi.

MATERIALES NECESARIOS (NO INCLUIDOS).

Se necesitan artículos adicionales	Tamaño
Válvula de fondo	1-1/4 plg
Conector en T para cebar	1-1/4 plg
Enchufe NPT	1-1/4 plg
Acoplamiento	1-1/4 plg
Tubería cédula PVC 80, o Tubería cédula de PVC 40	1-1/4 plg
Acoplamiento	1-1/4 plg
Adaptador roscado	Adaptador macho de 1-1/4 plg
Sello de pozo	4 plg
Acoplamiento flexible de PVC	1-1/4 plg
Válvula de retención	1-1/4 plg



ADVERTENCIA: Todas las juntas y conexiones deben ser HERMÉTICAS. Una sola fuga impedirá el correcto funcionamiento de la bomba. Envuelve la cinta para roscas en el sentido de las agujas del reloj en todas las conexiones roscadas. Para todas las conexiones sin rosca, debes utilizar imprimador morado para PVC y cemento para PVC para garantizar sellos herméticos. Mide todas las longitudes de la tubería antes de conectarla.



NOTA: En esta instalación funcionarán tubos de cédula 40 u 80. Asegúrate de consultar los códigos de construcción locales y estatales.



NOTA: Una válvula de pie es una válvula de retención que se utiliza para evitar que el agua regrese al pozo desde la bomba y mantener la presión hidráulica cuando la bomba no está funcionando. Si la válvula de pie no retiene el agua, la bomba perderá su cebado y no bombeará agua. Si la presión de apertura de la válvula de pie es demasiado alta (el resorte es demasiado rígido) o el área de flujo es demasiado pequeña, la altura de succión de la bomba y el caudal disminuirán significativamente.



NOTA: El tamaño del tubo de succión no debe ser inferior a 1-1/4 plg.

Instalación



ADVERTENCIA: SEGURIDAD ELECTRICA

El voltaje del capacitor puede ser peligroso. Para descargar el condensador del motor, mantén el destornillador de mango aislado **POR EL MANGO** y las terminales del condensador corto unidos. No toques la hoja metálica del destornillador ni los terminales del condensador. En caso de duda, consulta a un electricista calificado.



ADVERTENCIA: El cuerpo de la bomba puede explotar si se usa como bomba de refuerzo a menos que se instale una válvula de alivio capaz de pasar el flujo completo de la bomba a 75 Psi.



CUIDADO: No toques un motor en funcionamiento. Los motores modernos están diseñados para funcionar a altas temperaturas.

- Para evitar quemaduras al dar servicio a la bomba, déjala enfriar durante 20 minutos después de apagarla antes de manipularla.
- Hacerlo anulará la garantía.
- No permitas que la bomba ni ningún componente del sistema se congelen.
- Bombea el agua solo con esta bomba.
- Inspecciona periódicamente la bomba y los componentes del sistema.
- Usa gafas de seguridad en todo momento cuando trabajes en las bombas.
- Mantén el área de trabajo limpia, despejada y adecuadamente iluminada; almacena adecuadamente todas las herramientas y equipos no utilizados.
- Mantener a los visitantes a una distancia segura de las áreas de trabajo.

INSTALACIONES DE BOMBAS DE CHORRO PARA POZOS POCOS PROFUNDOS

- Tener una profundidad vertical entre la bomba y el agua que se bombea de 25 pies (7.62 m) o menos.
- Tener una tubería desde el pozo hasta la caja de la bomba.
- Puede instalarse en un pozo perforado o perforado, o en un pozo hincado.

REEMPLAZO DE UNA BOMBA VIEJA



ADVERTENCIA: Voltaje peligroso. Desconecta la energía a la bomba antes de trabajar en una bomba o un motor.

- Drena y retira la bomba vieja. Revisa la tubería vieja en busca de incrustaciones, cal, óxido, etc., y reemplázala si es necesario.
- Instala el manómetro en la carcasa de la bomba.
- Instala la bomba en el sistema. Asegúrate de que todas las uniones de las tuberías en el tubo de succión sean herméticas tanto al aire como al agua. **¡Si la tubería de succión puede aspirar aire, la bomba no podrá extraer agua del pozo.**
- Ajusta la altura de montaje de la bomba para que las conexiones de plomería no ejerzan presión sobre el cuerpo de la bomba. Apoya la tubería de modo que el cuerpo de la bomba no soporte el peso de las tuberías o los accesorios.
- Acabas de completar las tuberías del pozo para tu nueva bomba de chorro para pozos poco profundos.
- Ve a las páginas 10 y 11 para ver las conexiones de la tubería de descarga y del tanque.

INSTALACIÓN DEL PUNTO DE POZO (PUNTO IMPULSADO)

- Maneja el pozo utilizando acoplamientos de accionamiento y una tapa de accionamiento. Los accesorios de accionamiento están roscados completamente y permiten que los extremos de la tubería se unan entre sí para que la fuerza impulsora del mazo sea transportada por la tubería y no por las roscas. Los acoplamientos comunes que se encuentran en las ferreterías no están roscados completamente a través del accesorio y pueden colapsar bajo el impacto. Los acoplamientos de transmisión también son más suaves que los coplamientos de plomería estándar, lo que facilita la penetración en el suelo.
- Instala el manómetro en la carcasa de la bomba.
- Monta la bomba lo más cerca posible del pozo.
- Utiliza la menor cantidad posible de acoplamientos (especialmente codos) al conectar la tubería desde el punto del pozo al puerto de succión de la bomba. La tubería de succión debe ser al menos tan grande como el puerto de succión de la bomba (incluye una válvula de retención lo más cerca posible del pozo). Apoya la tubería de manera que no haya hundimientos ni pandeos en la tubería, para que no fuerce el cuerpo de la bomba y para que se incline ligeramente hacia arriba desde el pozo hasta la bomba (los puntos altos pueden causar bolsas de aire que pueden bloquear la bomba). Sellar las juntas de los tubos de aspiración con cinta para roscas. Las juntas deben ser herméticas al aire y al agua.. Si la tubería de succión puede aspirar aire, la bomba no puede extraer agua del pozo. Si un pozo no suministra suficiente agua, considera conectar dos o tres pozos a una tubería de succión.

Acabaa de completar la tubería de succión para tu nueva bomba de chorro para pozos poco profundos. Ve a las páginas 10 y 11 para ver las conexiones de la tubería de descarga y del tanque.

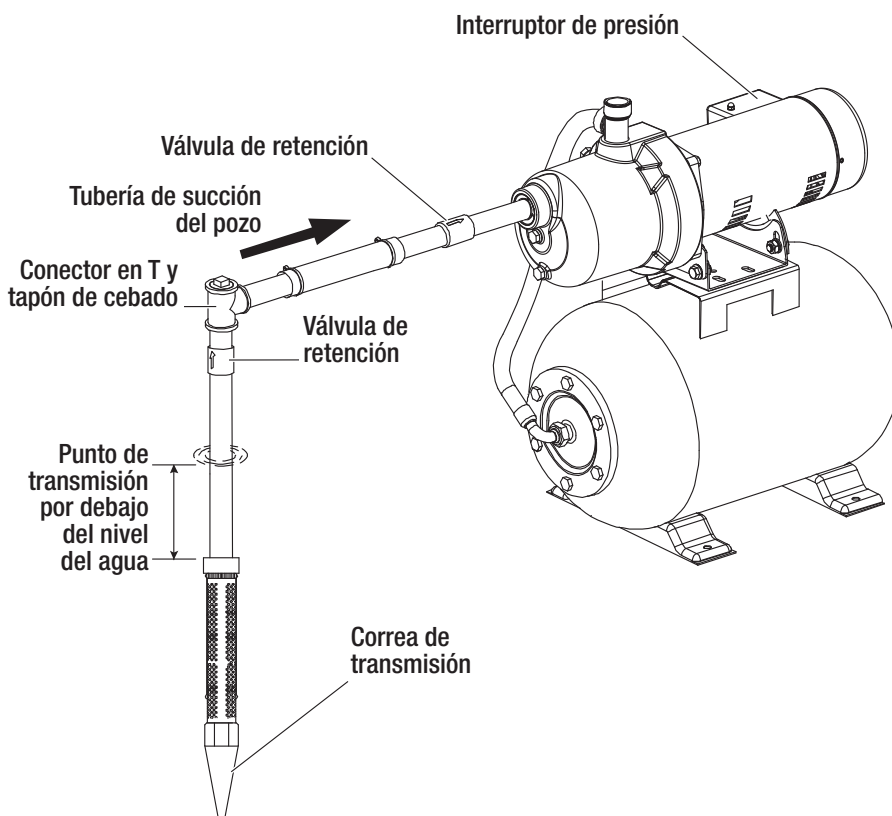

Instalación (continuación)

INSTALACIÓN DE POZO INVESTIDO, 2 PLG O CARCASA MÁS GRANDE

- Instala el manómetro en la carcasa de la bomba.
- Monta la bomba lo más cerca posible del pozo.
- Ensambla la válvula de pie, el colador y la tubería del pozo. Asegúrate de que la válvula de pie funcione libremente.
- Baja la tubería dentro del pozo hasta que el filtro esté a 5 pies (1.52 m) por encima del fondo del pozo. También debe estar al menos a 10 pies (3.04 m) por debajo del nivel del agua del pozo mientras la bomba está funcionando para evitar que la bomba succione aire. Instala un sello de pozo sanitario.
- Instala una T de cebado, un tapón de cebado y un tubo de succión en la bomba. Conecta la tubería del pozo al puerto de succión de la bomba, utilizando la menor cantidad posible de acoplamientos, especialmente codos, ya que los acoplamientos aumentan la fricción en la tubería (sin embargo, incluye una válvula de pie). La tubería de succión debe ser al menos tan grande como el puerto de succión de la bomba. Utiliza cinta para roscas en las uniones de tuberías roscadas. Apoya la tubería de manera que no haya hundimientos ni pandeos en la tubería, para que no fuerce el cuerpo de la bomba y para que se incline ligeramente hacia arriba desde el pozo hasta la bomba (los puntos altos pueden causar bolsas de aire que pueden bloquear la bomba). Sellar las juntas de los tubos de aspiración con cinta para roscas. Las juntas deben ser herméticas al aire y al agua.. Si la tubería de succión puede aspirar aire, la bomba no puede extraer agua del pozo.

Acabaa de completar la tubería de succión para tu nueva bomba de chorro para pozos poco profundos.

Ve a las páginas 10 y 11 para ver las conexiones de la tubería de descarga y del tanque.

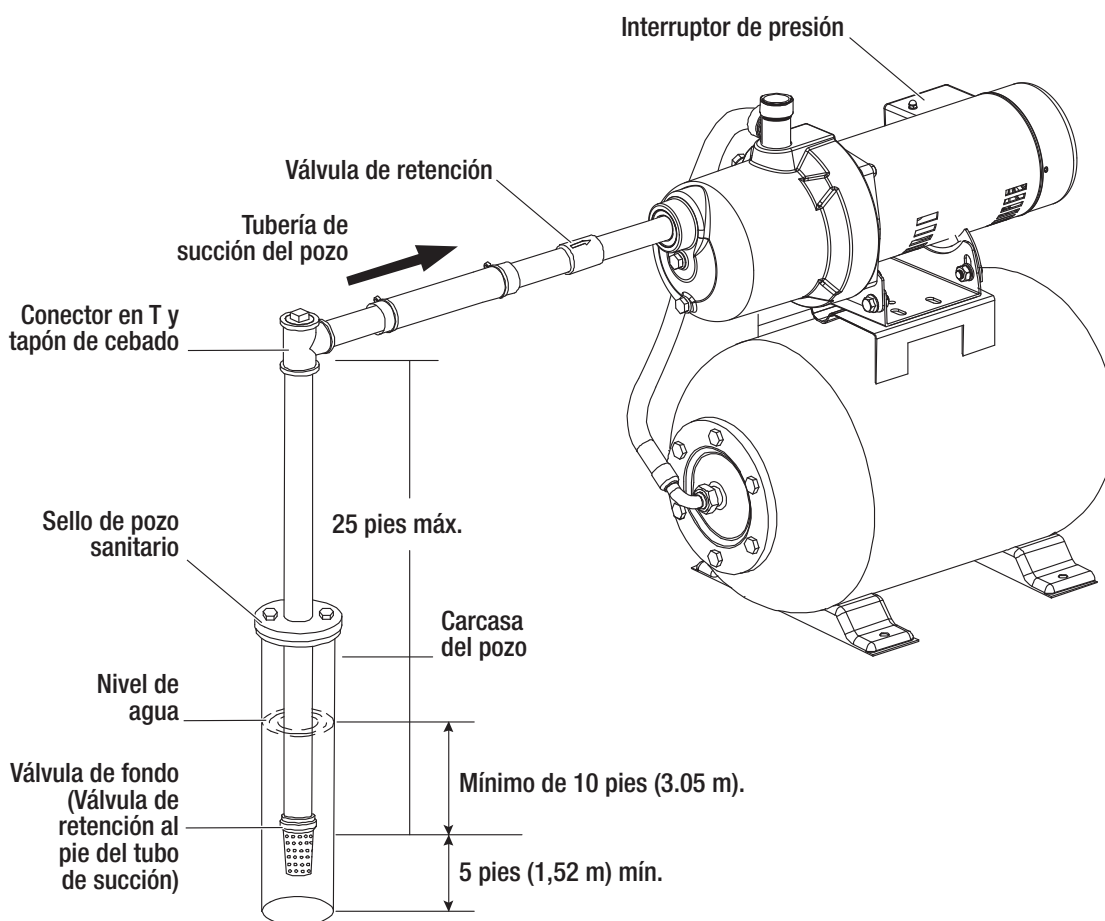

Instalación (continuación)

INSTALACIÓN PARA AGUAS SUPERFICIALES

- Instala el manómetro en la carcasa de la bomba.
- La bomba debe instalarse lo más cerca posible del agua, con el menor número posible de acoplamientos (especialmente codos) en la tubería de succión. La tubería de succión debe ser al menos tan grande como el puerto de succión de la bomba.
- Ensambla una válvula de pie y un tubo de succión. Asegúrate de que la válvula de pie funcione libremente. Utiliza cinta para roscas en las uniones de tuberías roscadas. Protege el conjunto de la válvula de pie de peces, basura, etc. instalando una pantalla a su alrededor.
- Baja la tubería al agua hasta que el colador esté a 5 pies por encima del fondo. También debe estar al menos a 10 pies por debajo del nivel del agua para evitar que la bomba succione aire.
- Instala una T de cebado, un tapón de cebado y un tubo de succión en la bomba. Apoya la tubería de manera que no haya hundimientos ni pandeos en la tubería, para que no fuerce el cuerpo de la bomba y para que se incline ligeramente hacia arriba desde el pozo hasta la bomba (los puntos altos pueden causar bolsas de aire que pueden bloquear la bomba). Sellar las juntas de los tubos de aspiración con cinta para roscas. Las juntas deben ser herméticas al aire y al agua.. Si la tubería de succión puede aspirar aire, la bomba no puede extraer agua del pozo.

Acabaa de completar la tubería de succión para tu nueva bomba de chorro para pozos poco profundos. Ve a las páginas 10 y 11 para ver las conexiones de la tubería de descarga y del tanque.

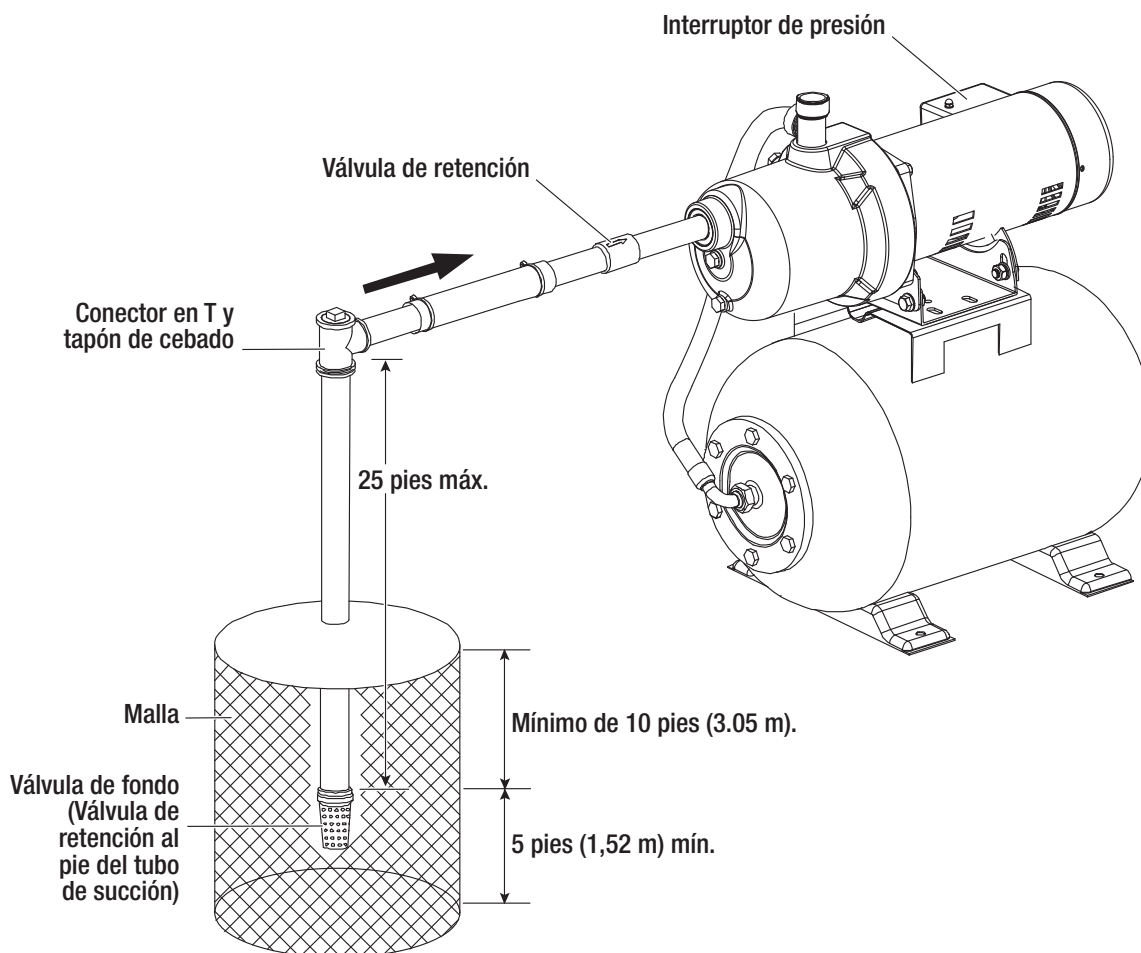

Conexiones de tubería de descarga y tanque de presión

CONEXIÓN DEL TANQUE DE PRECARGA

- Instala dos T en el puerto de descarga de la bomba. El tamaño de la tubería debe ser al menos tan grande como el puerto de descarga.



NOTA: Un sistema de bomba sobre tanque preinstalado solo requiere una T.

- Pasa una tubería o manguera reforzada desde un brazo de la primera T hasta el puerto del tanque precargado.
- Conecta la otra T de descarga a su sistema de plomería.
- Verifica la precarga de aire en el tanque con un medidor de neumáticos común. Tu nueva bomba tiene un interruptor de 30/50 Psi, así que ajusta la presión de precarga del tanque a 28 Psi. La precarga se mide cuando no hay agua en el tanque. La precarga debe ser 2 Psi menos que el ajuste de activación del interruptor de presión de la bomba. Si el tanque se precargó a menos de 28 Psi, recarga aire al tanque a 28 Psi con una bomba de neumáticos o un compresor de aire. Si el tanque se precargó a más de 28 Psi, purga un poco de aire a 28 Psi.

¡Felicitaciones! Acabas de completar la conexión del tanque para tu bomba de chorro.

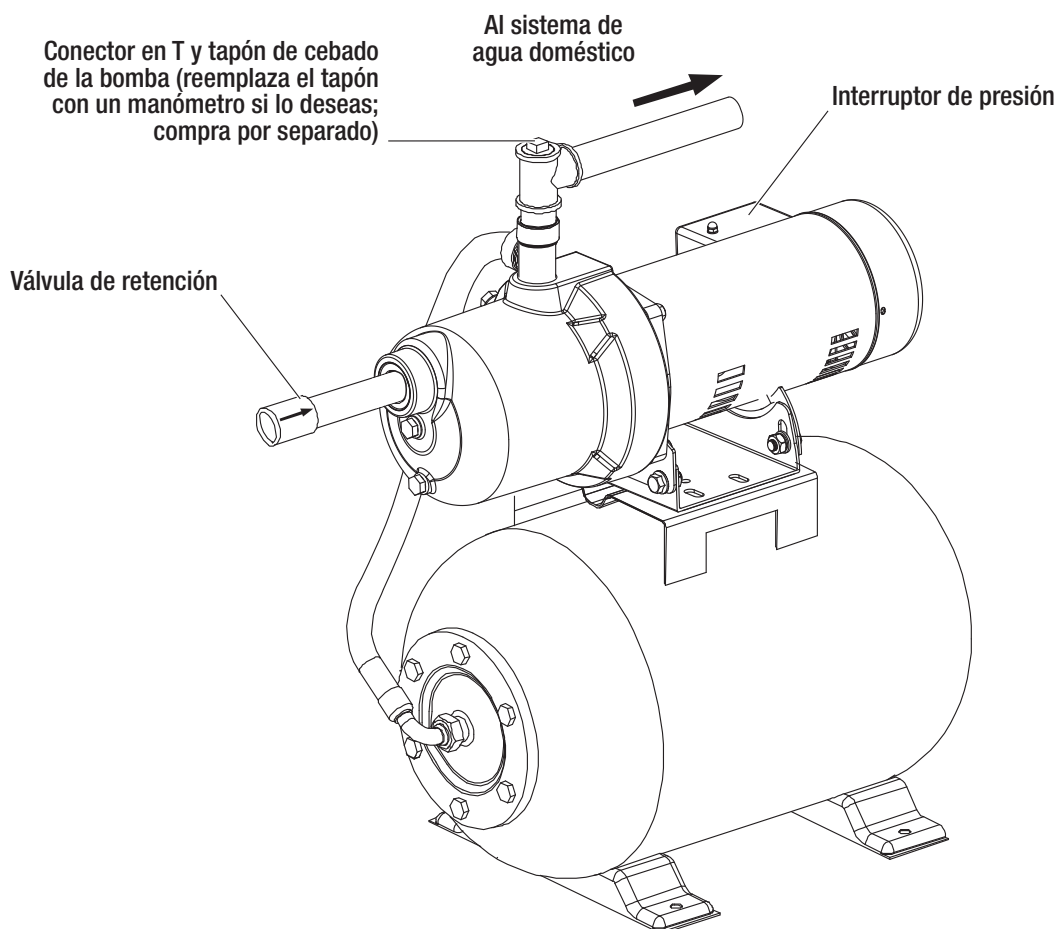

NOTA: Sellado de juntas de tuberías.



- Utiliza únicamente cinta para roscas para realizar todas las conexiones roscadas a la bomba.
- No utilices compuestos para juntas de tuberías en plástico: pueden reaccionar con el plástico.
- Asegúrate de que todas las uniones de las tuberías en el tubo de succión sean herméticas tanto al aire como al agua.
- Si la tubería de succión puede aspirar aire, la bomba no podrá extraer agua del pozo.

Conexiones de la tubería de descarga y del tanque de presión (continuación)

CONEXIÓN DEL TANQUE ESTÁNDAR

- Instala una T en el puerto de descarga de la bomba.
- Tiende una tubería desde el puerto de descarga de la bomba hasta el puerto de entrada de tu tanque. El tamaño de la tubería debe ser al menos tan grande como el puerto de descarga.
- Instala una T con casquillos reductores en el tubo de succión como se muestra.
- Instala un conector de púas en el casquillo más pequeño (1/8" TNP).
- Tiende el tubo AVG desde el conector de púas en la T del tubo de succión hasta el puerto en el AVG montado en el tanque. Consulta las instrucciones proporcionadas con el tanque y el AVG para obtener más detalles. La ubicación del puerto AVG puede variar.

¡Felicitaciones! Acabas de completar la conexión del tanque para tu bomba de chorro.

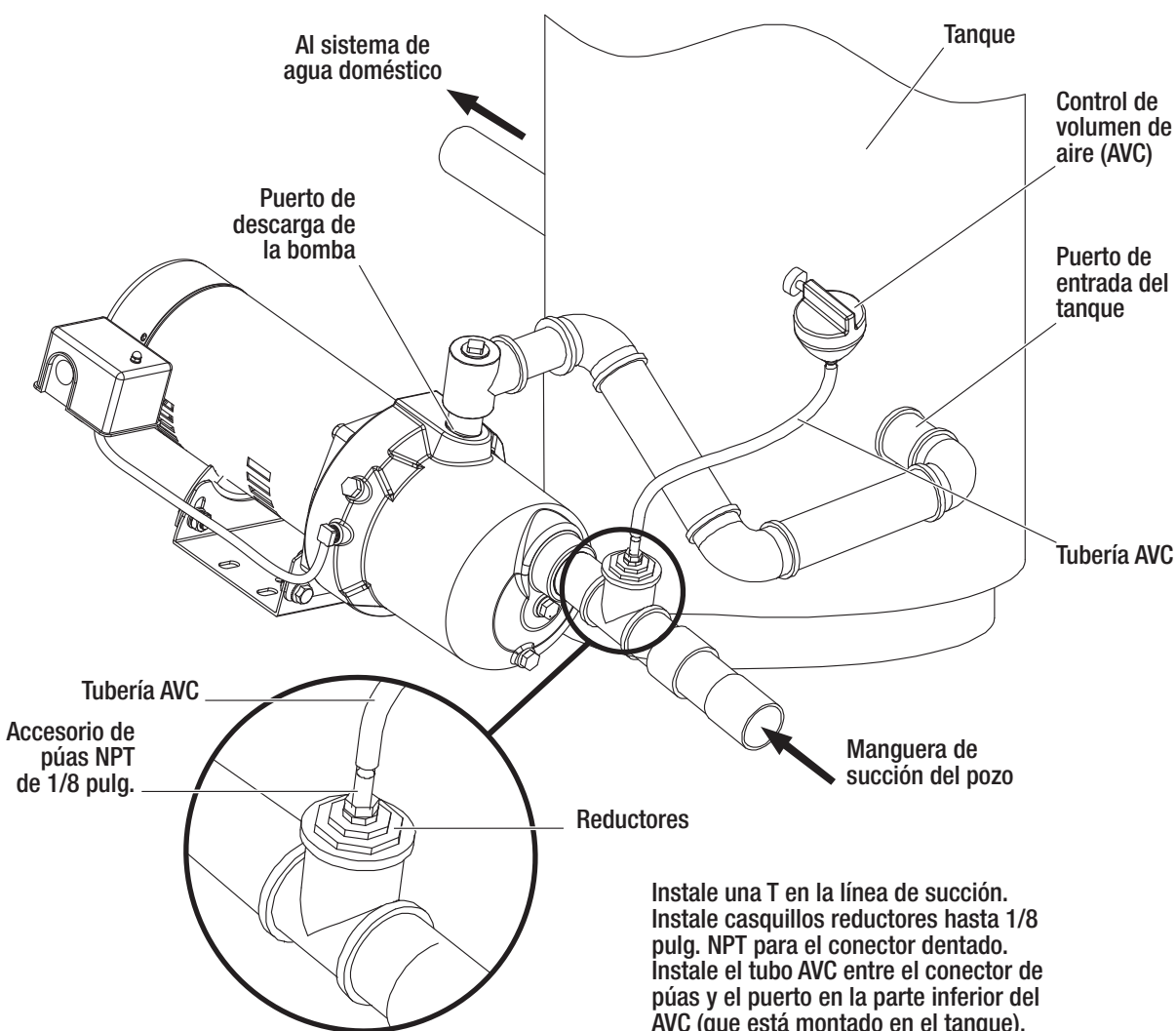

Instrucciones de montaje del interruptor de presión



ADVERTENCIA: Se recomienda que todo el trabajo eléctrico lo realice un electricista autorizado.



ADVERTENCIA: Al realizar el cableado desde la fuente de alimentación al interruptor de presión, se recomienda utilizar un cable de calibre 14 o 12.



ADVERTENCIA: Antes de cablear el interruptor de presión, apaga la fuente de alimentación a la que se está conectando para evitar descargas eléctricas potencialmente mortales.

Para completar la instalación, debes conectar la fuente de alimentación al presostato. Se ha instalado un interruptor de presión de 30/50 Psi en la bomba. El presostato permite el funcionamiento automático; La bomba arranca cuando la presión cae al nivel "cortar" (30 Psi preestablecidos).

Para cablear el interruptor de presión:

- Retira la cubierta del interruptor de presión de la bomba para exponer los terminales del cableado.
- Conecta el cable de tierra verde de la fuente de alimentación al terminal de tierra del interruptor.
- Conecta los cables de alimentación a los dos terminales exteriores marcados "LÍNEA" y reemplaza la cubierta del interruptor.



CUIDADO: NO utilices un interruptor de presión ajustado a una presión superior a 50 psi. La bomba no creará presiones superiores a 50 Psi; de ser así, la bomba nunca se apagará, lo que provocará daños a la bomba y anulará la garantía.

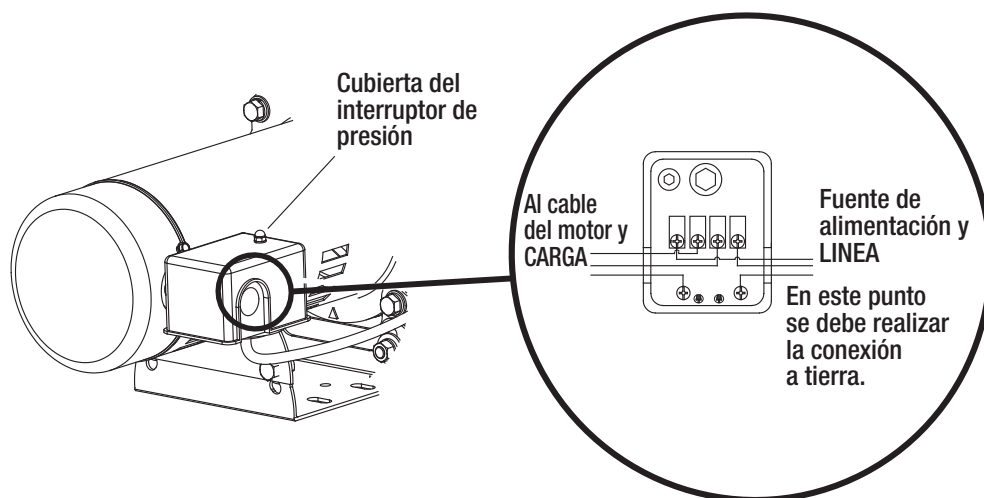

AJUSTE DE VOLTAJE

- Esta bomba está precableada a 230 V.
- Si la fuente de alimentación es de 115 V, retira la tapa de la carcasa eléctrica.
- Mueve el interruptor a 115V.
- Vuelve a poner la tapa.



NOTA: Todo el trabajo eléctrico debe ser realizado por un electricista autorizado.

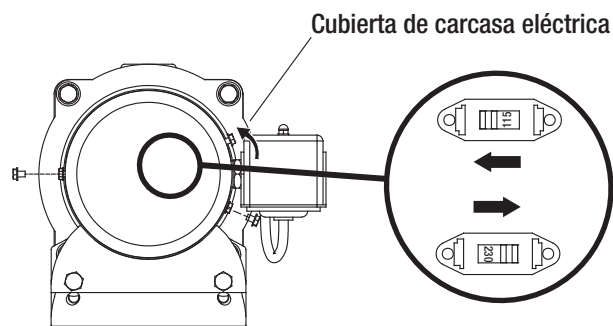

Cebado



ADVERTENCIA: Nunca hagas funcionar la bomba contra una descarga cerrada. Hacerlo puede hacer hervir agua dentro de la bomba, causando una presión peligrosa en la unidad, riesgo de explosión y posiblemente quemaduras a las personas que manipulan la bomba.



PRECAUCIÓN: Nunca haga funcionar la bomba en seco. Hacer funcionar la bomba sin agua puede provocar que se sobrecaliente, dañando el sello y posiblemente provocando quemaduras a las personas que la manipulan. Llena la bomba con agua antes de comenzar.

- Retira el tapón de cebado de la T de cebado y llena la bomba. Llena todas las tuberías entre la bomba y el pozo y asegúrate de que todas las tuberías del pozo estén llenas. Si también instalaste una T de cebado en la tubería de succión, retira el tapón de la T y llena la tubería de succión.
- Reemplaza todos los tapones de llenado (use cinta de teflón).
- ¡Encendido! Arranca la bomba. Si no tiene agua en 2 minutos, para la bomba y retira los tapones de llenado. Vuelve a llenar la bomba y las tuberías. Es posible que tengas que repetir esto varias veces para sacar todo el aire atrapado en la tubería. Una bomba que eleva agua a 25 pies (7.62 m) puede tardar hasta 15 minutos en cebarse.
- Después de que la bomba haya acumulado presión en el sistema y se haya apagado, verifica el funcionamiento del interruptor de presión abriendo uno o dos grifos y dejando correr suficiente agua para purgar la presión hasta que la bomba arranque. La bomba debe arrancar cuando la presión cae a 30 Psi y detenerse cuando la presión alcanza 50 Psi. Haz funcionar la bomba durante uno o dos ciclos completos para verificar el funcionamiento correcto. Esto también ayudará a limpiar el sistema de suciedad y sarro desprendido durante la instalación.

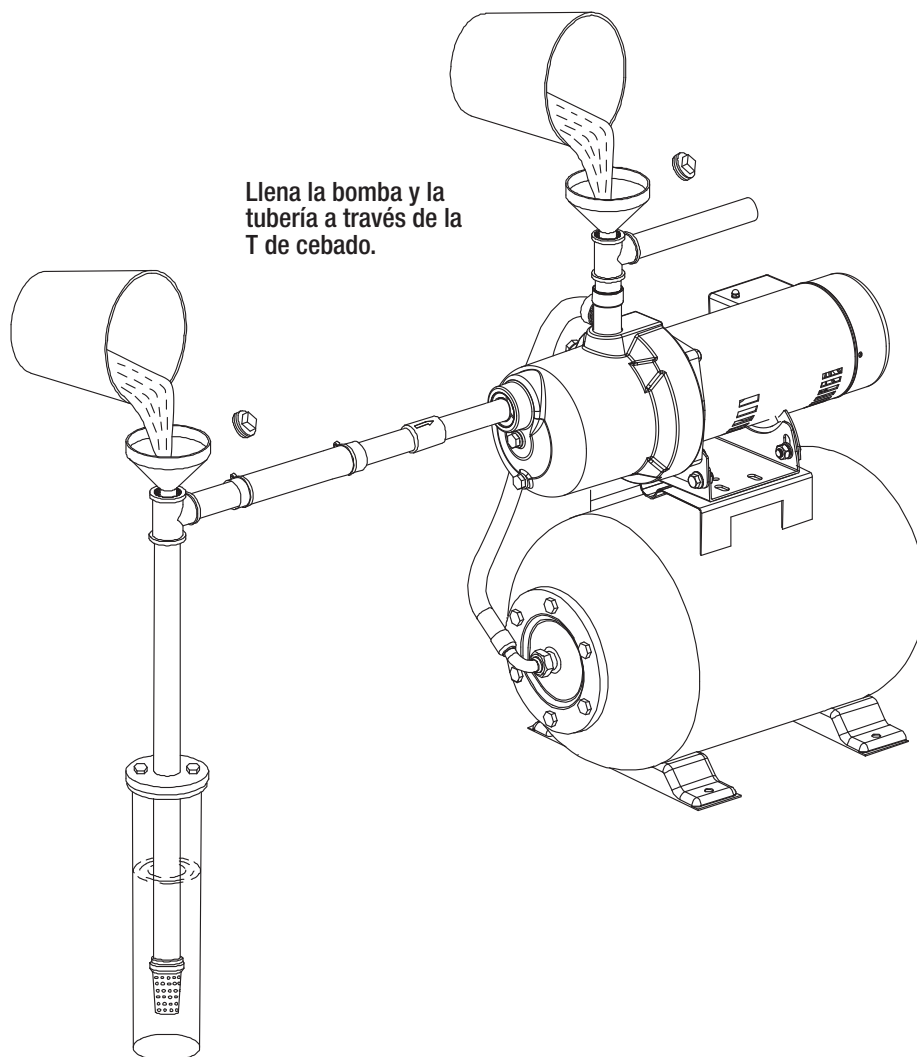

Felicitaciones por una instalación exitosa.

Cebado (continuación)

PREPARANDO LA BOMBA PARA EL INVIERNO

Para preparar la bomba para temperaturas bajo cero:

- Desconecta la energía a la bomba.
- Alivia la presión del sistema. Abre un grifo y déjalo escurrir hasta que deje de fluir agua.
- Drena la bomba. Es posible que tu bomba tenga un tapón de drenaje separado. Retira este tapón y déjalo escurrir.
- Es posible que tu bomba solo tenga un enchufe o conexión en el costado de la bomba. Retira esto y deja que la bomba se drene. Quedará algo de agua en la bomba. Deja el enchufe desconectado hasta que esté listo para volver a cebar.

Especificaciones

ACTUACIÓN

SKU	Hp	GPM de agua a una presión de descarga total de 40 psi						Presión máxima
		0 pies	5 pies (1.52 m)	10 pies (3.04 m)	15 pies (4.57 m)	20 pies (6.09 m)	25 pies (7.62 m)	
1011677535	1/2	11.5	10.3	9.1	6.7	6.1	5.5	64 psi
1011677537	3/4	14.7	13.6	11.8	10,5	9,6	8.7	67 psi
1011677533	1/2	15.1	14.1	11.8	9,6	7.8	5.6	63 psi
1011677534	3/4	19.2	18.4	17.6	15.7	13.5	10.1	68 psi

Suministro de energía	Circuito de 115 V/230 V, 60 Hz, 20/15 amperios
Rango de temperatura del líquido	32°F a 95°F (0°C - 35°C)
Tamaño de descarga	1 plg FNPT
Tamaño de succión	1-1/4 plg FNPT
Nivel de agua	25 pies (7.62 m)

Solución de problemas

Problema	Causa posible	Solución
Bomba zumbando.	<ul style="list-style-type: none"> <input type="checkbox"/> El eje del motor está atascado. <input type="checkbox"/> Voltaje incorrecto seleccionado. 	<ul style="list-style-type: none"> <input type="checkbox"/> Utiliza un destornillador de cabeza plana para girar el eje del motor a través del orificio central de la tapa del motor. Luego reinicia la bomba. Limpia el impulsor y el difusor. <input type="checkbox"/> La bomba estaba preestablecida a 230 V. Consulta el manual para configurar el voltaje a 115 V.
No bombea agua o tiene poco caudal.	<ul style="list-style-type: none"> <input type="checkbox"/> Aire en la tubería o no cebó. <input type="checkbox"/> El nivel del agua en el pozo está por debajo de la válvula de pie. <input type="checkbox"/> La válvula de pie está obstruida o tiene fugas. <input type="checkbox"/> Boquilla del impulsor bloqueada por material extraño. 	<ul style="list-style-type: none"> <input type="checkbox"/> Para el motor. Retira los manómetros o el tapón de cebado. Llena las tuberías de la carcasa con agua. <input type="checkbox"/> Baja el tubo de aspiración. Si el nivel del agua es superior a 25 pies (7.62 m), necesita una bomba de pozo profundo. <input type="checkbox"/> Reemplaza la válvula de pie o excava el pozo más profundamente. <input type="checkbox"/> Limpia el impulsor y la boquilla.
La bomba no se detiene o la presión no aumenta	<ul style="list-style-type: none"> <input type="checkbox"/> Impulsor o boquilla bloqueados por material extraño. <input type="checkbox"/> Hay una fuga en la tubería de la carcasa. 	<ul style="list-style-type: none"> <input type="checkbox"/> Limpia el impulsor y la boquilla. <input type="checkbox"/> Localiza y repara la fuga o vuelva a conectarla.
La bomba arranca y se detiene con demasiada frecuencia.	<ul style="list-style-type: none"> <input type="checkbox"/> La presión en el tanque precargado no es correcta. <input type="checkbox"/> El interruptor de presión no funciona correctamente. <input type="checkbox"/> Hay un diafragma/vejiga roto (tanque precargado). 	<ul style="list-style-type: none"> <input type="checkbox"/> Asegúrate de que la presión en el tanque precargado esté establecida en 2 Psi menos que la presión de inicio. <input type="checkbox"/> Reemplaza el interruptor de presión. <input type="checkbox"/> Reemplaza el tanque.



¿Preguntas, problemas o piezas faltantes? Antes de regresar a la tienda,
llama al Servicio al Cliente de Everbilt de lunes a viernes entre
8:00 a.m. y 6:00 p.m. (hora estándar del Este)

1-844-883-1872

HOMEDEPOT.COM

Conserva este manual para referencias futuras.