



---

**EN** String Mower

58620

**ES** Desbrozadora de hilo

58620

**FR** Tondeuse à fil

58620











Form No. 3441-773 Rev A

**Count on it.**

**Operator's Manual**

**String Mower**

Model No. 58620—Serial No. 32000001 and Up



It is a violation of California Public Resource Code Section 4442 or 4443 to use or operate the engine on any forest-covered, brush-covered, or grass-covered land unless the engine is equipped with a spark arrester, as defined in Section 4442, maintained in effective working order or the engine is constructed, equipped, and maintained for the prevention of fire.

The enclosed engine owner's manual is supplied for information regarding the US Environmental Protection Agency (EPA) and the California Emission Control Regulation of emission systems, maintenance, and warranty. Replacements may be ordered through the engine manufacturer.

Please refer to the engine manufacturer's information included with the machine.

**⚠ WARNING**

**CALIFORNIA  
Proposition 65 Warning**

**The engine exhaust from this product contains chemicals known to the State of California to cause cancer, birth defects, or other reproductive harm.**

**Battery posts, terminals, and related accessories contain lead and lead compounds, chemicals known to the State of California to cause cancer and reproductive harm. Wash hands after handling.**

**Use of this product may cause exposure to chemicals known to the State of California to cause cancer, birth defects, or other reproductive harm.**

# Introduction

This machine is intended to be used by residential homeowners to trim grass as needed outdoors. Using this product for purposes other than its intended use could prove dangerous to you and bystanders.

Read this information carefully to learn how to operate and maintain your product properly and to avoid injury and product damage. You are responsible for operating the product properly and safely.

Visit [www.Toro.com](http://www.Toro.com) for product safety and operation training materials, accessory information, help finding a dealer, or to register your product.

Whenever you need service, genuine Toro parts, or additional information, contact an Authorized Service Dealer or Toro Customer Service and have the model and serial numbers of your product ready. **Figure 1** identifies the location of the model and serial numbers on the product. Write the numbers in the space provided.

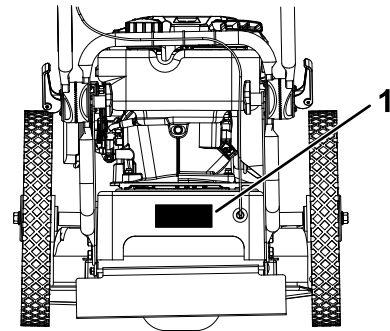

**Figure 1**

g337001

1. Model and serial number location

Model No.	_____
Serial No.	_____

This manual identifies potential hazards and has safety messages identified by the safety-alert symbol (**Figure 2**), which signals a hazard that may cause serious injury or death if you do not follow the recommended precautions.



**Figure 2**

g000502

1. Safety-alert symbol

This manual uses 2 words to highlight information. **Important** calls attention to special mechanical information and **Note** emphasizes general information worthy of special attention.

# Contents

Safety .....	3
General Safety .....	3
Safety and Instructional Decals .....	4
Setup .....	5
1 Raising the Handle .....	5
2 Installing the Discharge Chute .....	6
3 Adding Oil to the Engine.....	6
Product Overview .....	7
Specifications .....	7
Before Operation .....	8
Before Operation Safety .....	8
Adding Fuel .....	8
Adjusting the Handle Height and Angle .....	9
Performing Daily Maintenance.....	9
Adjusting the Height of Cut .....	9
During Operation .....	10
During Operation Safety .....	10
Starting the Engine .....	10
Engaging the Mower Head .....	11
Shutting Off the Engine.....	11
Operating Tips .....	11
After Operation .....	11
After Operation Safety .....	11
Maintenance .....	12
Maintenance Safety.....	12
Recommended Maintenance Schedule(s) .....	12
Pre-Maintenance Procedures .....	13
Preparing for Maintenance .....	13
Engine Maintenance .....	13
Servicing the Air Filter.....	13
Changing the Engine Oil .....	13
Servicing the Spark Plug.....	15
Drive System Maintenance .....	16
Removing and Installing the Wheels .....	16
Replacing the Drive Belt .....	16
Adjusting the Drive Belt Tension.....	17
Mower Maintenance.....	18
Replacing the Mower Line .....	18
Cleaning .....	19
Removing Debris from the Machine .....	19
Storage .....	20
Storage Safety.....	20
Storing the Machine.....	20
Troubleshooting .....	21

# Safety

This machine has been designed in accordance with EN 14910:2007+A1:2009.

## General Safety

This product is capable of throwing objects. Always follow all safety instructions to avoid serious personal injury.

- Read, understand, and follow the instructions and warnings in this *Operator's Manual* and on the machine and attachments before starting the engine.
- Do not put your hands or feet near moving parts or under the machine.
- Do not operate the machine without all guards and other safety protective devices in place and functioning properly on the machine.
- Keep bystanders and children out of the operating area. Do not allow children to operate the machine. Local regulations may restrict the age of the operator. Allow only people who are responsible, trained, familiar with the instructions, and physically capable to operate the machine.
- Stop the machine, shut off the engine, and wait for all moving parts to stop before servicing, fueling, or unclogging the machine.
- Improperly using or maintaining this machine can result in injury. To reduce the potential for injury, comply with these safety instructions and always pay attention to the safety-alert symbol **▲**, which means Caution, Warning, or Danger—personal safety instruction. Failure to comply with these instructions may result in personal injury.

# Safety and Instructional Decals



Safety decals and instructions are easily visible to the operator and are located near any area of potential danger. Replace any decal that is damaged or missing.

**⚠ WARNING:** Cancer and Reproductive Harm - [www.P65Warnings.ca.gov](http://www.P65Warnings.ca.gov).  
For more information, please visit [www.ttcocalprop65.com](http://www.ttcocalprop65.com)  
**CALIFORNIA SPARK ARRESTER WARNING**  
Operation of this equipment may create sparks that can start fires around dry vegetation. A spark arrester may be required. The operator should contact local fire agencies for laws or regulations relating to fire prevention requirements.

133-8062  
decal133-8062

133-8062

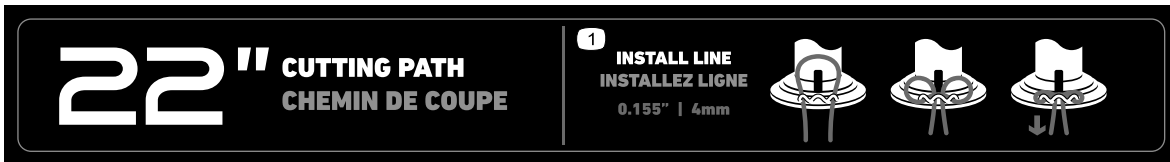

decal144-4838

144-4838

1. Install the line.

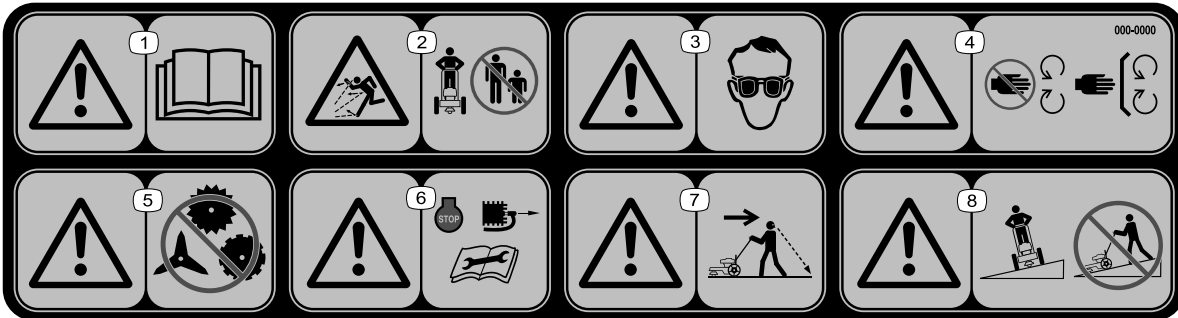

000-0000  
decal144-4840

144-4840

- |  |   |   |   |
|--|---|---|---|
| 1. Warning—read the <i>Operator's Manual</i> . | 3. Warning—wear eye protection.   | 5. Warning—do not install other cutting devices on the machine.   | 7. Warning—look behind you when operating the machine in reverse.             |
| 2. Thrown object hazard—keep bystanders away.  | 4. Warning—stay away from moving parts; keep all guards and shields in place. | 6. Warning—shut off the engine and disconnect the spark plug and read the <i>Operator's Manual</i> before performing maintenance. | 8. Warning—do not operate up and down slopes; operate side to side on slopes. |



# Setup

## Loose Parts

Use the chart below to verify that all parts have been shipped.

Procedure	Description	Qty.	Use
<b>1</b>	No parts required	–	Raise the handle.
<b>2</b>	Discharge chute Screw	1 4	Install the discharge chute.
<b>3</b>	Engine oil	1	Add oil to the engine.

# 1

## Raising the Handle

No Parts Required

### Procedure

1. Hold the handle with 1 hand and use the other to loosen both handle-adjustment knobs until the ratchet teeth are disengaged. Do not remove the knobs.
2. Raise the handle and adjust it to the desired position and align the ratchet teeth. Ensure that both sides are level.

**Important:** Ensure the cables are not pinched between the upper and lower handles.

3. Tighten the knobs and ensure that the handle pivots lock in place.

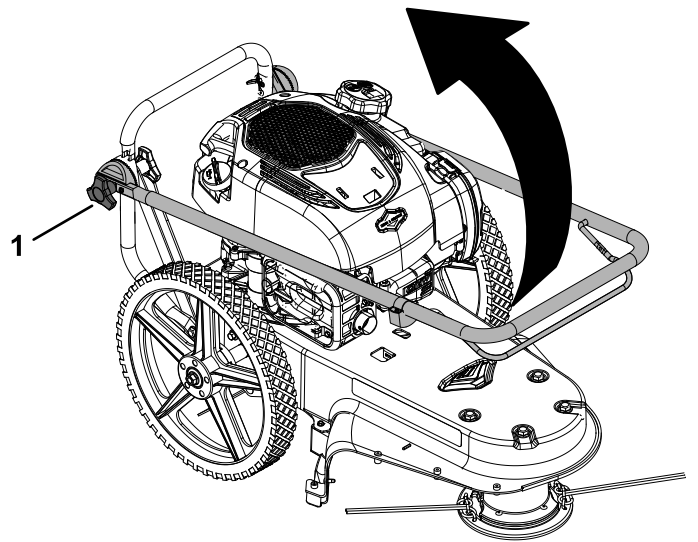

Figure 3

g334797

1. Handle-adjustment knob (2)

# 2

## Installing the Discharge Chute

Parts needed for this procedure:

1	Discharge chute
4	Screw

### Procedure

Install the discharge chute to the mower deck as shown.

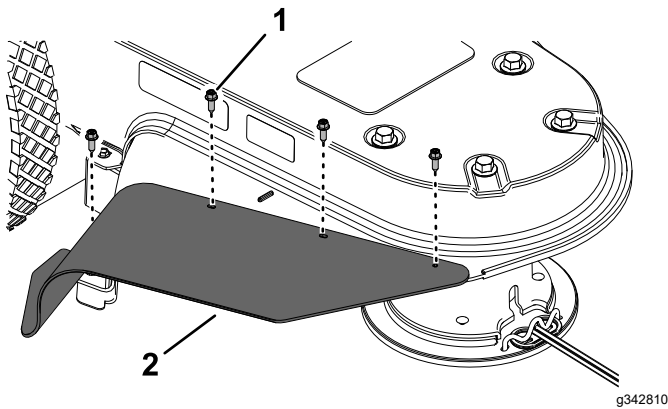

Figure 4

1. Screw (4)
2. Discharge chute

# 3

## Adding Oil to the Engine

Parts needed for this procedure:

1	Engine oil
---	------------

### Procedure

**Important:** If the oil level in the engine is too low or too high and you run the engine, you may damage the engine.

1. Move the machine to a level surface.
2. Carefully pour about 3/4 of the engine capacity of oil into the oil-fill tube.
3. Wait 3 minutes for the oil to settle in the engine.

4. Wipe the dipstick clean with a clean cloth.

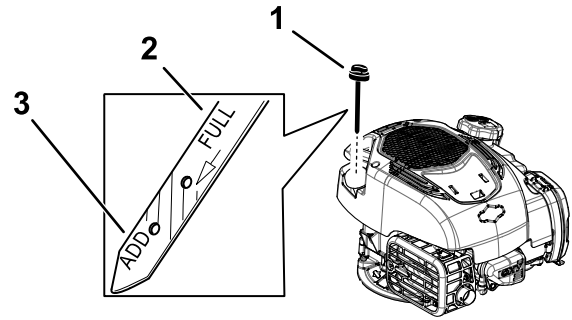

Figure 5

1. Dipstick
2. Full
3. Add

5. Insert the dipstick into the oil-fill tube, then remove the dipstick.
6. Read the oil level on the dipstick (Figure 5).
  - If the oil level on the dipstick is too low, carefully pour a small amount of oil into the oil-fill tube, wait 3 minutes, and repeat steps 4 through 6 until the oil level on the dipstick is correct.
  - If the oil level on the dipstick is too high, drain the excess oil until the oil level on the dipstick is correct.
7. Install the dipstick into the oil-fill tube securely.
8. Recycle the used oil properly.

**Important:** If the oil level in the engine is too low or too high and you run the engine, you may damage the engine.

# Product Overview

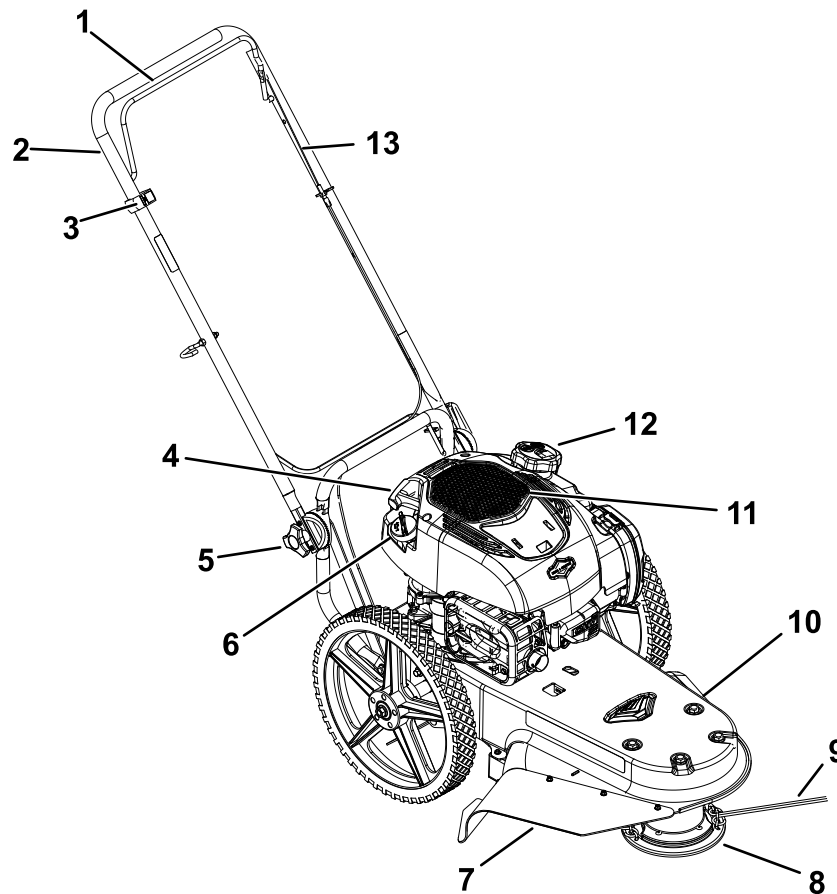

Figure 6

g334820

- |                         |                                 |                   |                      |
|-------------------------|---------------------------------|-------------------|----------------------|
| 1. Mower bail           | 5. Handle-adjustment knob       | 9. Mower line     | 13. Adjustment cable |
| 2. Upper handle         | 6. Oil dipstick and filler neck | 10. Mower deck    |                      |
| 3. Engine on/off switch | 7. Discharge chute              | 11. Debris screen |                      |
| 4. Recoil start handle  | 8. Mower head                   | 12. Fuel cap      |                      |

## Specifications

**Note:** Specifications and design are subject to change without notice.

Length	137 cm (54 inches)
Width with discharge chute installed	62 cm (24 inches)
Width without chute installed	54.5 cm (21.5 inches)
Height	99 cm (39 inches)
Weight	31 kg (68 lb)
Cutting width	56 cm (22 inches)

To ensure optimum performance and continued safety certification of the machine, use only genuine Toro replacement parts and accessories. Replacement parts and accessories made by other manufacturers could be dangerous, and such use could void the product warranty.

# Operation

Determine the left and right sides of the machine from the normal operating position.

## Before Operation

### Before Operation Safety

#### General Safety

- Do not allow children or untrained people to operate or service the machine. Local regulations may restrict the age of the operator.
- Shut off the machine and wait for all moving parts to stop before you leave the operator's position. Allow the machine to cool before adjusting, fueling, unclogging, servicing, cleaning, or storing the machine.
- Become familiar with the safe operation of the equipment, operator controls, and safety signs.
- Check that all guards and safety devices, such as deflectors, are in place and functioning properly. Do not operate the machine unless they are functioning properly.
- Know how to shut off the engine quickly.
- Inspect the machine frequently to ensure that it is in safe working condition and that engine-mounting bolts and other fasteners are properly tightened.
- Inspect the area where you will use the machine and remove all objects that could interfere with the operation of the machine or that the machine could throw.
- Contact with the moving string lines will cause serious injury. Do not put your hands or feet near them.

#### Fuel Safety

- Use extreme care in handling fuel. It is extremely flammable and its vapors are explosive.
- Extinguish all cigarettes, cigars, pipes, and other sources of ignition.
- Use only an approved fuel container.
- Do not remove the fuel cap or add fuel to the tank while the engine is running.
- Allow the engine to cool before filling the fuel tank.
- Do not fill the fuel tank indoors.
- Do not store the machine or fuel container where there is an open flame, spark, or pilot light, such as on a water heater or other appliance.
- Do not fill containers inside a vehicle or on a truck or trailer bed with a plastic liner. Always place

containers on the ground, away from the vehicle before filling.

- Remove the machine from the truck or trailer before filling the fuel tank. If this is not possible, then add fuel from a portable container rather than from a fuel-dispenser nozzle.
- Keep the fuel-dispenser nozzle in contact with the rim of the fuel tank or container opening at all times until fueling is complete. Do not use a nozzle lock-open device.
- If you spill fuel on your clothing, change your clothing immediately.
- Do not overfill the fuel tank. Replace the fuel cap and tighten it securely after fueling.
- If you spill fuel, do not attempt to start the engine; move the machine away from the spill and avoid creating a source of ignition until the fuel vapors have dissipated.
- Store fuel in a fuel container and keep it out of the reach of children.
- Fuel is harmful or fatal if swallowed. Long-term exposure to vapors can cause serious injury and illness.
  - Avoid prolonged breathing of vapors.
  - Keep your hands and face away from the nozzle and the fuel-tank opening.
  - Keep fuel away from your eyes and skin.

## Adding Fuel

### Fuel Specifications

Type	Unleaded gasoline
Minimum octane rating	87 (US) or 91 (research octane; outside the US)
Ethanol	No more than 10% by volume
Methanol	None
MTBE (methyl tertiary butyl ether)	Less than 15% by volume
Oil	Do not add to the fuel

Use only clean, fresh (no more than 30 days old), fuel from a reputable source.

### Using Stabilizer/Conditioner

Use fuel stabilizer/conditioner in the machine to keep the fuel fresh longer when used as directed by the fuel-stabilizer manufacturer.

**Important: Do not use fuel additives containing methanol or ethanol.**

Add the amount of fuel stabilizer/conditioner to fresh fuel as directed by the fuel-stabilizer manufacturer.

## Filling the Fuel Tank

Fill the fuel tank as shown in [Figure 7](#).

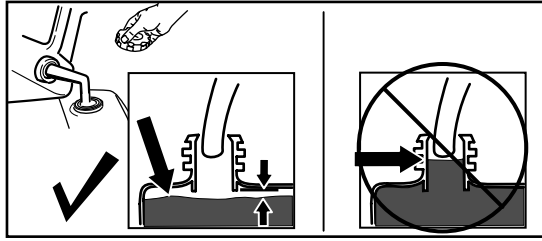

Figure 7

g230458

## Adjusting the Handle Height and Angle

1. Holding the handle with 1 hand, loosen both handle-adjustment knobs until the ratchet teeth are disengaged. Do not remove the knobs.
2. Adjust the handle to the desired position and align the ratchet teeth. Ensure that both sides are level.
3. Tighten the knobs.

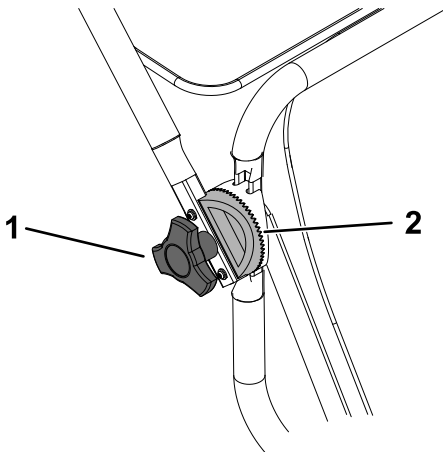

Figure 8

g334885

1. Handle-adjustment knob    2. Ratchet teeth

## Adjusting the Height of Cut

You can adjust the height of cut from 38 to 76 mm (1-1/2 to 3 inches). The recommended cutting height for most yards is 51 mm (2 inches).

1. Move the machine to a level surface, shut off the engine, and wait for all moving parts to stop.
2. Disconnect the spark-plug wire from the spark plug.
3. Use the L-handle wrench provided with the machine to loosen the 2 capscrews.
4. Adjust the mower head to the desired height.
5. Tighten the capscrews.
6. Connect the spark plug.

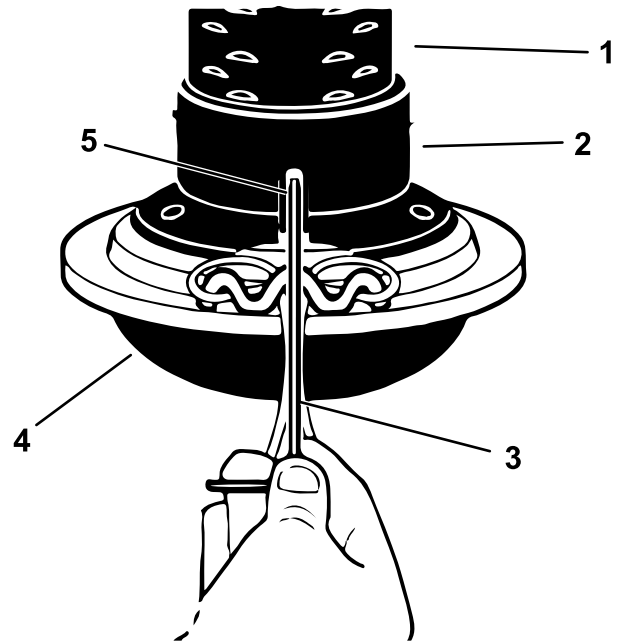

Figure 9

g335100

1. Height-of-cut positions    4. Height guide  
2. Mower head    5. Capscrews  
3. L-handle wrench

## Performing Daily Maintenance

Before starting the machine each day, perform the Each Use/Daily procedures listed in [Maintenance \(page 12\)](#).

# ***During Operation***

## **During Operation Safety**

### **General Safety**

- Wear appropriate clothing, including eye protection; long pants; substantial, slip-resistant footwear; and hearing protection. Tie back long hair and do not wear loose clothing or loose jewelry.
  - Use your full attention while operating the machine. Do not engage in any activity that causes distractions; otherwise, injury or property damage may occur.
  - Do not operate the machine while ill, tired, or under the influence of alcohol or drugs.
  - Keep bystanders out of the operating area. Keep small children out of the operating area and under the watchful care of a responsible adult who is not operating the machine. Stop the machine if anyone enters the area.
  - Always look down and behind you before moving the machine in reverse or pulling the machine toward you.
  - Operate the machine only in good visibility and appropriate weather conditions. Do not operate the machine when there is the risk of lightning.
  - Wet grass or leaves can cause injury if you slip and fall. Avoid mowing in wet conditions.
  - Use extreme care when approaching blind corners, shrubs, trees, or other objects that may block your view.
  - Do not direct the discharge material toward anyone. Avoid discharging material against a wall or obstruction; material may ricochet toward you. Stop the machine when crossing gravel surfaces.
  - Watch for holes, ruts, bumps, rocks, or other hidden objects. Uneven terrain could cause you to lose your balance or footing.
  - If the machine strikes an object or starts to vibrate, immediately shut off the engine, wait for all moving parts to stop, and disconnect the wire from the spark plug before examining the machine for damage. Make all necessary repairs before resuming operation.
  - Do not pick up or carry the machine while the engine is running.
  - Always shut off the machine, wait for all moving parts to stop, and allow the machine to cool before adjusting, servicing, cleaning, or storing it.
- If the engine has been running, it will be hot and can severely burn you. Keep away from the hot engine.
  - Operate the engine only in well-ventilated areas. Exhaust gases contain carbon monoxide, which is an odorless, deadly poison.
  - Do not change the engine governor settings or overspeed the engine.
  - When shutting off the engine, reduce the throttle setting and, if the engine is equipped with a shut-off valve, shut off the fuel.
  - Shut off the machine if you must tilt it to transport it when crossing surfaces other than grass and when transporting it to and from the operating area.
  - Do not engage the bail when starting the engine.
  - Start the engine carefully according to the instructions and keep your feet away from the cutting line.
  - Do not tilt the machine when starting the engine unless it is necessary. If you must tilt the machine, do not tilt it more than necessary and lift only the part that is away from you.
  - Never replace the cutting lines with metal parts.
  - Never adjust or repair the machine while the engine is running. Always wear eye protection whenever you make adjustments or repairs.

### **Slope Safety**

- Mow across the face of slopes; never up and down. Use caution when changing direction on slopes.
- Do not mow on excessively steep slopes. Walk, never run. Poor footing could cause a slip-and-fall accident.
- Mow with caution near drop-offs, ditches, or embankments.

### **Starting the Engine**

1. Set the engine on/off switch to the ON position.
2. Pull the recoil-start handle.

**Note:** When you pull the recoil-start handle, pull it lightly until you feel resistance, then pull it sharply. Allow the rope to return to the handle slowly.

**Note:** If the machine does not start after several attempts, contact an Authorized Service Dealer.

## Engaging the Mower Head

1. After starting the engine, hold the mower bail against the handle to start mower head.
2. Push the machine forward to mow.
3. Release the bail to disengage the mower head.

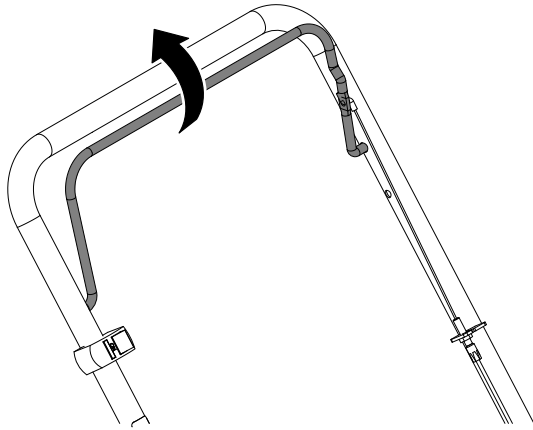

Figure 10

g337012

## After Operation

### After Operation Safety

#### General Safety

- Always shut off the machine, wait for all moving parts to stop, and allow the machine to cool before adjusting, servicing, cleaning, or storing it.
- Clean grass, debris, and excessive grease from the machine to help prevent fires. Clean up oil or fuel spills.
- Never store the machine or fuel container where there is an open flame, spark, or pilot light, such as on a water heater or on other appliances.

#### Hauling Safety

- Use care when loading or unloading the machine.
- Secure the machine from rolling.

---

## Shutting Off the Engine

1. Release the mower bail.
2. Move the engine on/off switch to the OFF position.
3. Wait for all moving parts to stop before leaving the operating position.

## Operating Tips

- When mowing tall and thick weeds or grass, operate the machine at a slower walking speed.
- Frequently remove grass buildup under the mower; refer to [Removing Debris from the Machine \(page 19\)](#).
- For best results and increased line life, mow using the ends of the line by moving slowly through thick or heavy weeds.
- Shorter mower lines increase job time. Replace the mower lines when they are worn to less than half their original length.
- Mower head contact with concrete, asphalt, and harder surfaces may cause premature wear to the height guide and lines.

# Maintenance

## Maintenance Safety

- Disconnect the spark-plug wire from the spark plug before performing any maintenance procedure.
- Never tamper with safety devices. Check their proper operation regularly.
- Keep all nuts, bolts and screws tight to ensure that the machine is in safe working condition.
- Replace a faulty muffler.
- Tipping the machine may cause the fuel to leak. Fuel is flammable and explosive, and can cause

personal injury. Run the engine dry or remove the fuel with a hand pump; never siphon the fuel.

- Inspect the machine regularly and replace worn or damaged parts. Do not replace the cutting line with metal parts.
- To ensure optimum performance of the machine, use only genuine Toro replacement parts and accessories. Replacement parts and accessories made by other manufacturers could be dangerous, and such use could void the product warranty.
- Shut off the engine before checking the oil or adding oil to the crankcase.

## Recommended Maintenance Schedule(s)

Maintenance Service Interval	Maintenance Procedure
Before each use or daily	<ul style="list-style-type: none"><li>• Check the mower lines. Replace the line when it is half the original length.</li><li>• Remove debris from the machine.</li><li>• Check the mower head engagement.</li><li>• Check and tighten fasteners.</li></ul>
Every 2 hours	<ul style="list-style-type: none"><li>• Check the belt tension.</li></ul>
Every 25 hours	<ul style="list-style-type: none"><li>• Service the air filter; service it more frequently in dusty operating conditions.</li><li>• Lubricate the jackshaft assembly.</li></ul>
Before storage	<ul style="list-style-type: none"><li>• Change the engine oil per engine manufacturer requirements..</li><li>• Service the air cleaner.</li><li>• Empty the fuel tank.</li></ul>
Yearly	<ul style="list-style-type: none"><li>• Replace the air filter; replace it more frequently in dusty operating conditions.</li><li>• Change the engine oil per engine manufacturer requirements.</li></ul>

**Important:** Refer to your engine manual for additional maintenance procedures.



# Pre-Maintenance Procedures

## Preparing for Maintenance

1. Move the machine to a level surface, shut off the engine, and wait for all moving parts to stop.
2. Disconnect the spark-plug wire from the spark plug.

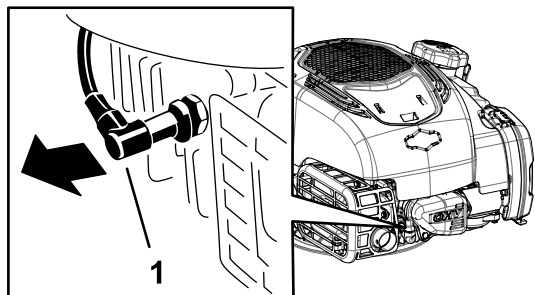

Figure 11

g339525

1. Spark-plug wire

3. After performing the maintenance procedure(s), connect the spark-plug wire to the spark plug.

**Important:** Before tipping the machine to change the oil or replace the blade, allow the fuel tank to run dry through normal usage. If you must tip the machine prior to running out of fuel, use a hand fuel pump to remove the fuel. Always tip the machine onto its side, with the dipstick down.

# Engine Maintenance

## Servicing the Air Filter

Service Interval: Every 25 hours

Yearly

1. Unclip the top of the air-filter cover.

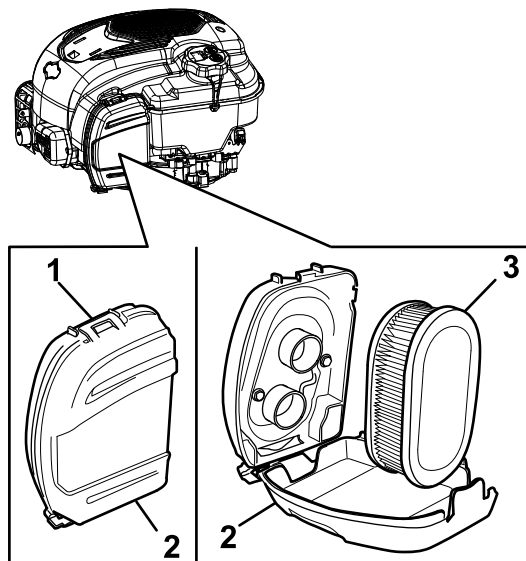

Figure 12

g334791

1. Clip
2. Air-filter cover
3. Air filter

2. Remove the air filter.
3. Inspect the air filter.

**Note:** If the air filter is excessively dirty, replace it with a new filter. Otherwise, gently tap the air filter on a hard surface to loosen debris.

4. Install the air filter.
5. Use the clip to install the air-filter cover.

## Changing the Engine Oil

Service Interval: Yearly

Changing the engine oil is not required, but if you want to change the oil, use the following procedure.

**Note:** Run the engine a few minutes before changing the oil to warm it. Warm oil flows better and carries more contaminants.

### Engine Oil Specifications

Engine oil capacity	0.44 L (15 fl oz)*
Oil viscosity	SAE 30 or SAE 10W-30 detergent oil
API service classification	SJ or higher

\*There is residual oil in the crankcase after you drain the oil. Do not pour the entire capacity of oil into the crankcase. Fill the crankcase with oil as directed in the following steps.

1. Move the machine to a level surface.
2. Refer to [Preparing for Maintenance \(page 13\)](#).
3. Remove the dipstick by rotating the cap counterclockwise and pulling it out.

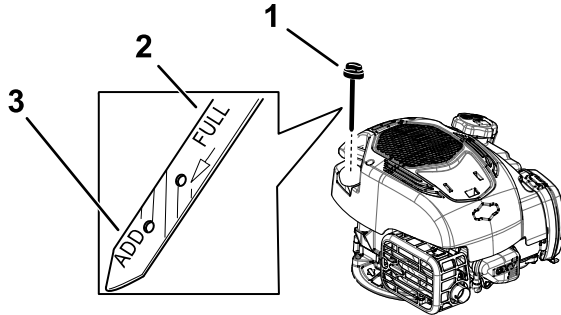

Figure 13

g334792

1. Dipstick
2. Full
3. Add

- If the oil level on the dipstick is too low, carefully pour a small amount of oil into the oil-fill tube, wait 3 minutes, and repeat steps 8 through 10 until the oil level on the dipstick is correct.
- If the oil level on the dipstick is too high, drain the excess oil until the oil level on the dipstick is correct.

**Important:** If the oil level in the engine is too low or too high and you run the engine, you may damage the engine.

11. Install the dipstick into the oil-fill tube securely.
12. Recycle the used oil properly.

4. Tip the machine onto its side (so that the air filter is up) to drain the used oil from the oil-fill tube.

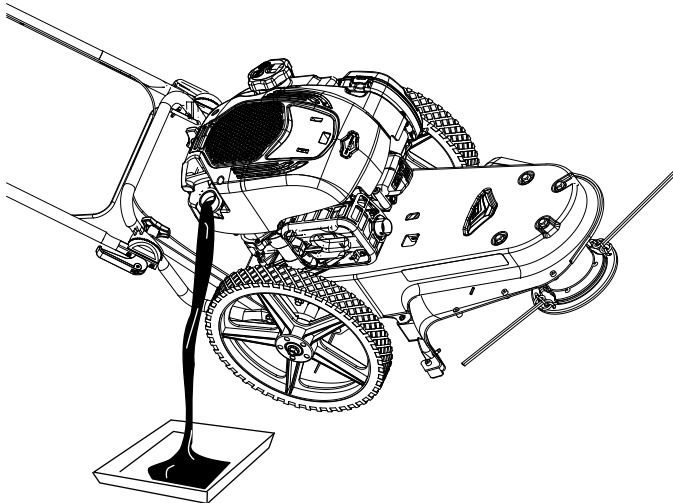

Figure 14

g334793

5. After draining the used oil, return the machine to the operating position.
6. Carefully pour about 3/4 of the engine capacity of oil into the oil-fill tube.
7. Wait 3 minutes for the oil to settle in the engine.
8. Wipe the dipstick clean with a clean cloth.
9. Insert the dipstick into the oil-fill tube, then remove the dipstick.
10. Read the oil level on the dipstick.

# Servicing the Spark Plug

Ensure that the air gap between the center and side electrodes is correct before installing the spark plug.

Use a spark plug wrench for removing and installing the spark plug(s) and a gapping tool/feeler gauge to check and adjust the air gap. Install a new spark plug(s) if necessary.

**Type:** Champion RN9YC or equivalent

**Air gap:** 0.75 mm (0.03 inch)

## Removing the Spark Plug

1. Disconnect the spark-plug wire from the spark plug.

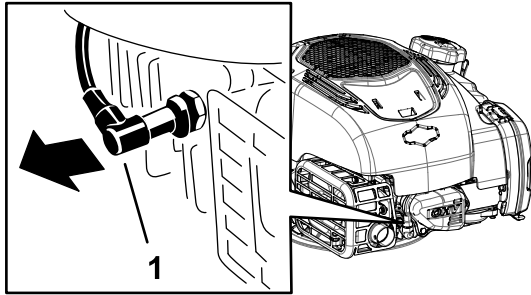

Figure 15

g339525

1. Spark-plug wire

2. Clean around the spark plugs to prevent dirt from entering the engine and potentially causing damage.
3. Remove the spark plug.

## Checking the Spark Plug

**Important:** Do not clean the spark plug(s). Always replace the spark plug(s) when it has a black coating, worn electrodes, an oily film, or cracks.

If you see light brown or gray on the insulator, the engine is operating properly. A black coating on the insulator usually means the air cleaner is dirty.

Set the gap to 0.75 mm (0.03 inch).

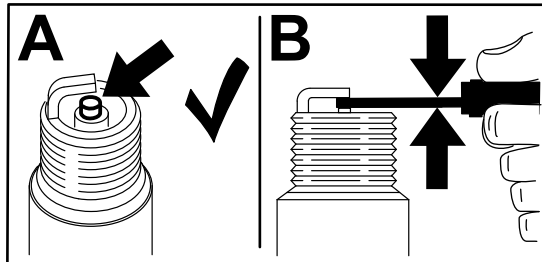

Figure 16

g206628

## Installing the Spark Plug

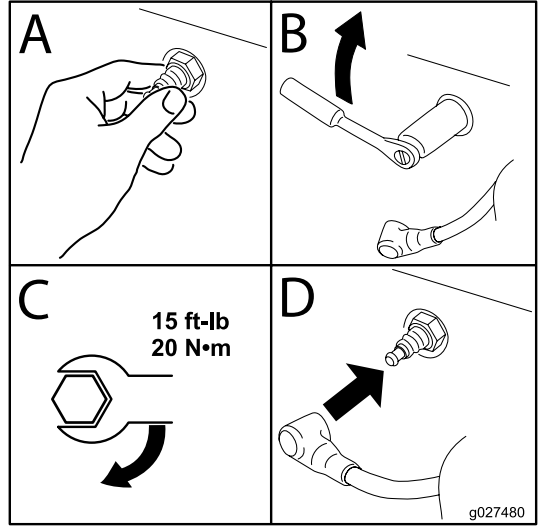

Figure 17

g027480

# Drive System Maintenance

## Removing and Installing the Wheels

**Service Interval:** Every 25 hours—Lubricate the jackshaft assembly.

Remove and install the wheels as shown.

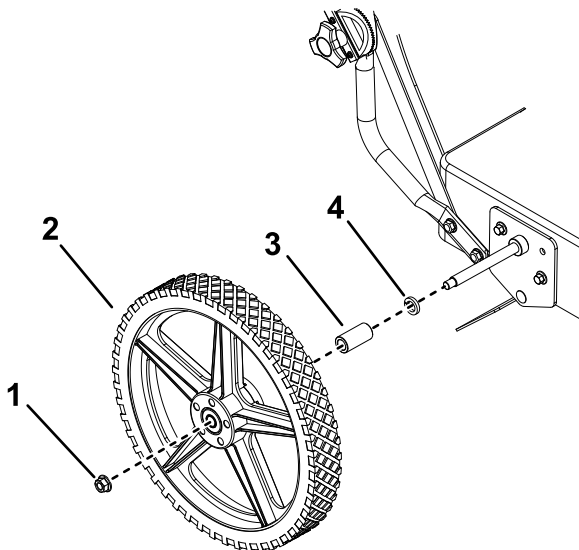

**Figure 18**

g337013

- |             |               |
|-------------|---------------|
| 1. Axle nut | 3. Spacer     |
| 2. Wheel    | 4. Lockwasher |

## Replacing the Drive Belt

1. Remove the 2 fasteners securing the rear of the shield to the mower housing.

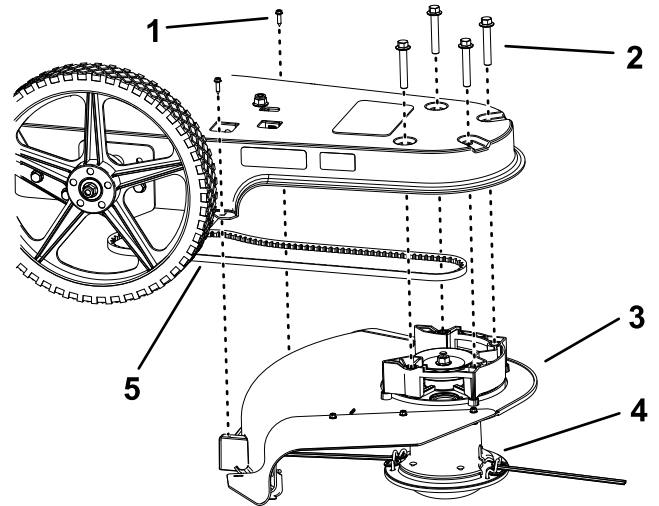

g337959

**Figure 19**

- |                       |               |
|-----------------------|---------------|
| 1. Rear fastener (2)  | 4. Mower head |
| 2. Front fastener (4) | 5. Drive belt |
| 3. Shield             |               |

2. Remove the 4 fasteners securing the front of the shield and mower head to the mower housing.
3. Raise the front of the mower housing, loosen the mounting bolt on the drive pulley, and remove the "V" pulley from the idler bracket.

**Important:** Do not bend the belt guides.

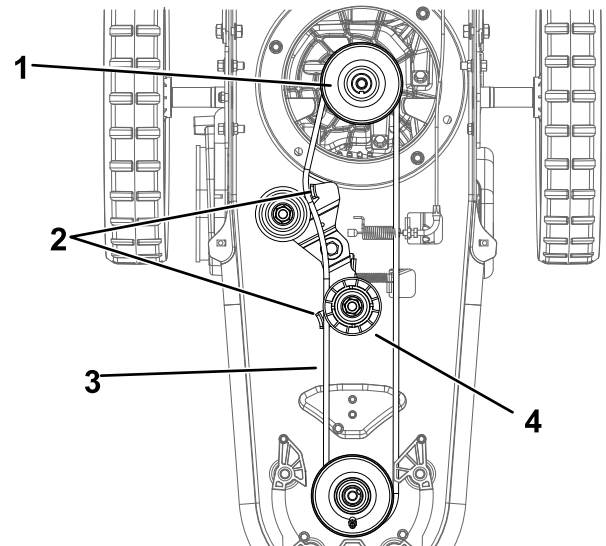

g337960

**Figure 20**

- |                 |               |
|-----------------|---------------|
| 1. Drive pulley | 3. Drive belt |
| 2. Belt guide   | 4. "V" pulley |
4. Remove the drive belt and install a new one.
  5. Install the "V" pulley to the idler bracket.

6. Tighten the mounting bolt on the drive pulley.
7. Secure the mower head and the shield (Figure 19).

## Adjusting the Drive Belt Tension

**Service Interval:** Every 2 hours

Maintain proper belt tension to improve machine performance. Engage the drive lever and ensure that the spring extends 3 to 6 mm (1/8 to 1/4 inch). If it does not, adjust the belt tension.

**Note:** You may hear a short buzzing sound after releasing the engagement lever while using the machine. This is normal and is caused by the teeth of the cogged belt contacting the wire guide to stop rotation. You do not need to adjust the belt tension for this.

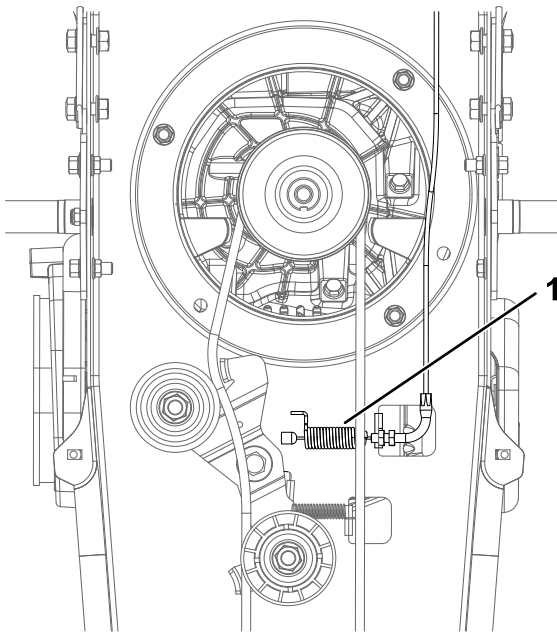
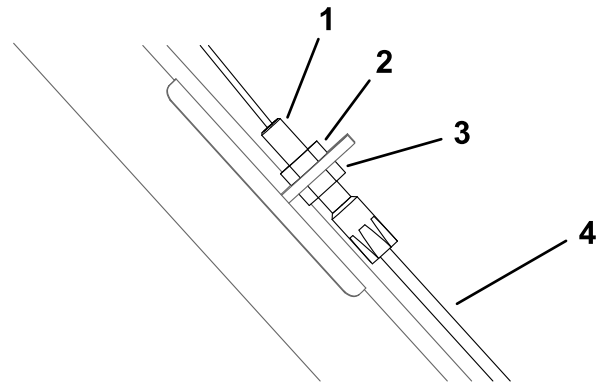

**Figure 21**

g337958

1. Spring

1. Loosen the upper jam nut on the adjustment cable.



**Figure 22**

g337972

- |                  |                     |
|------------------|---------------------|
| 1. Barrel nut    | 3. Lower jam nut    |
| 2. Upper jam nut | 4. Adjustment cable |

2. Tighten the lower jam nut in 3 mm (1/8 inch) increments.

**Note:** A higher number of barrel-nut threads below the bracket increases the tension on the belt.

**Important:** Do not overadjust the tension.

3. Engage the drive lever and verify that the spring extends 3 to 6 mm (1/8 to 1/4 inch); adjust the jam nut again as needed.
4. Tighten the bottom jam nut.
5. If the mower still does not properly engage after adjusting the cable, adjust the jam nut for the second cable under the mower deck.

# Mower Maintenance

## Replacing the Mower Line

**Service Interval:** Before each use or daily—Check the mower lines. Replace the line when it is half the original length.

Use a 4 mm (0.155 inch diameter) mower line, with a length of 55 cm (21-1/2 inches).

**Important:** Do not allow the line lengths to vary more than 2.5 cm (1 inch). Otherwise, the mower head may not be balanced and vibrate during operation.

**Note:** Keep the mower line moist to extend its life, maintain flexibility, and ease replacement. Store extra line in water.

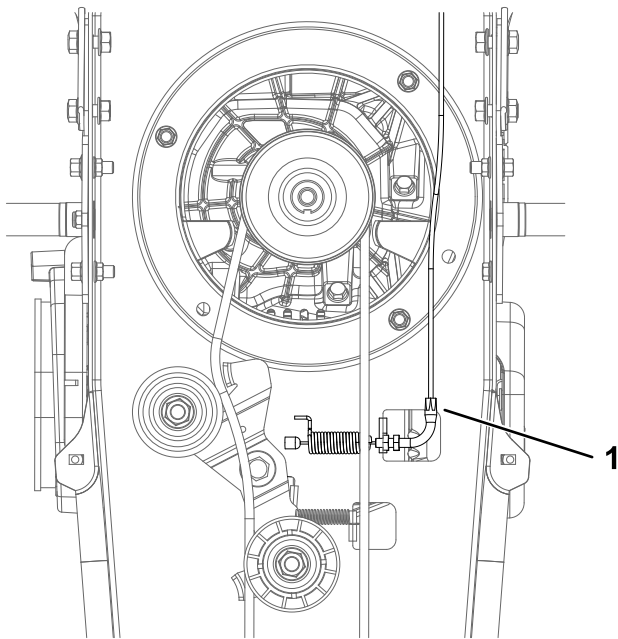

Figure 23

g337971

1. Jam nut

1. Remove the worn mower line from the line retainer.
2. Cut new mower line to 55 cm (21-1/2 inches) or using the length guide (Figure 24) as follows:
  - A. Place 1 end of the line at 1 mark on the shield.
  - B. Bend the line along the raised portion of the shield to the second mark.
  - C. Cut the line at the second mark.

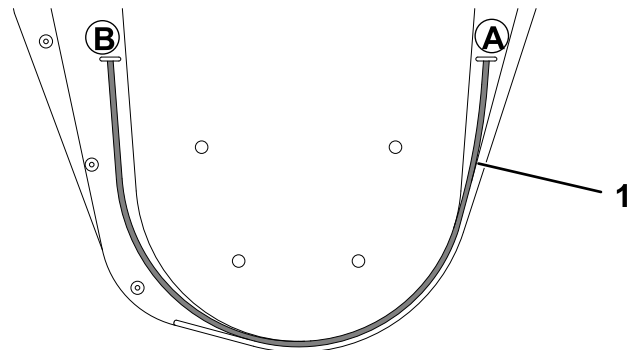

Figure 24

g338089

1. Length guide

3. Thread the ends of the new mower line through the outer loops (Figure 25).
4. Cross the ends over the line retainer and thread them through the center hole.
5. Ensure that the ends of the line are even.

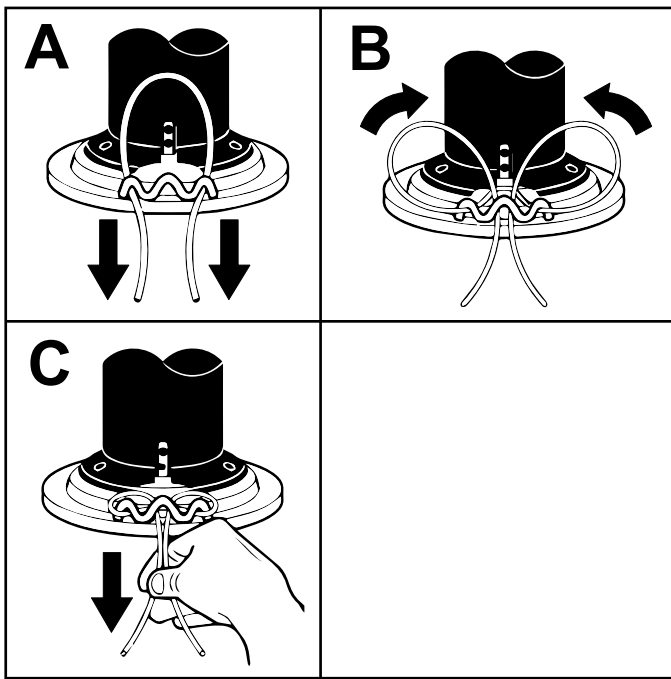

Figure 25

g335099

## Cleaning

### Removing Debris from the Machine

Regular cleaning and washing increases the lifespan of the machine. Clean the machine directly after use.

Check before cleaning that the fuel tank cap is properly in place to avoid getting water in the tank.

**Important:** You can wash the machine with mild detergent and water. Do not pressure-wash the machine. Avoid excessive use of water, especially near the engine.

# Storage

## Storage Safety

- Always shut off the machine, wait for all moving parts to stop, and allow the machine to cool before adjusting, servicing, cleaning, or storing it.
- Never store the machine with fuel in the tank inside a building where fumes may reach an open flame or spark.

7. Check and tighten all fasteners. Repair or replace any part that is damaged.
8. Paint all scratched or bare metal surfaces. Paint is available from your Authorized Service Dealer.
9. Store the machine in an upright position in a clean, dry garage or storage area. Keep it out of reach of children or other unauthorized users. Cover the machine to protect it and keep it clean.

## Storing the Machine

For storage over 30 days, prepare the machine as follows:

1. Park the machine on a level surface, disengage the blade, and shut off the engine.
2. Remove debris from the machine and engine.

***Important:*** You can wash the machine with mild detergent and water. Do not pressure-wash the machine. Avoid excessive use of water, especially near the engine.

3. Remove and discard line or store it in a sealed container.
4. Service the air filter; refer to [Servicing the Air Filter \(page 13\)](#).
5. Prepare the machine for storage for over 30 days as follows:
  - A. Add fuel stabilizer/conditioner to fresh fuel in the tank. Follow mixing instructions from the fuel stabilizer manufacturer. Do not use an alcohol-based stabilizer (ethanol or methanol).
  - B. Run the engine to distribute conditioned fuel through the fuel system for 5 minutes.
  - C. Shut off the engine, allow it to cool, and drain the fuel tank.
  - D. Start the engine and run it until it shuts off.
  - E. Dispose of fuel properly. Recycle the fuel according to local codes.

***Important:*** Do not store fuel containing stabilizer/conditioner longer than the duration recommended by the fuel-stabilizer manufacturer.

6. Remove and check the condition of the spark plug; refer to [Servicing the Spark Plug \(page 15\)](#). With the spark plug removed from the engine, pour 30 ml (2 tablespoons) of engine oil into the spark plug hole. Install the spark plug. Do not install the wire on the spark plug.



# Troubleshooting

Problem	Possible Cause	Corrective Action
The engine does not start.	<ol style="list-style-type: none"> <li>1. The spark-plug wire is loose or disconnected.</li> <li>2. The spark plug is wet, pitted, fouled, or the gap is incorrect.</li> <li>3. The fuel tank is empty.</li> <li>4. The air filter is dirty.</li> <li>5. There is dirt in fuel filter.</li> <li>6. The carburetor or fuel line is dirty.</li> <li>7. The carburetor is out of adjustment.</li> <li>8. The engine switch is in the OFF position.</li> <li>9. Dirt, water, or stale fuel is in fuel system.</li> <li>10. The engine switch or wire is defective.</li> </ol>	<ol style="list-style-type: none"> <li>1. Install the wire on the spark plug.</li> <li>2. Install a new, correctly gapped spark plug.</li> <li>3. Fill the fuel tank.</li> <li>4. Replace the air filter.</li> <li>5. Replace the fuel filter.</li> <li>6. Clean the carburetor or fuel line.</li> <li>7. Contact an Authorized Service Dealer</li> <li>8. Move the switch to the ON position.</li> <li>9. Contact an Authorized Service Dealer.</li> <li>10. Inspect and replace damaged parts.</li> </ol>
The engine runs poorly.	<ol style="list-style-type: none"> <li>1. The spark plug is faulty.</li> <li>2. The air filter is dirty.</li> <li>3. The carburetor is out of adjustment.</li> <li>4. Dirt, water, or stale fuel is in fuel system.</li> <li>5. The engine cooling system is clogged.</li> </ol>	<ol style="list-style-type: none"> <li>1. Replace the spark plug.</li> <li>2. Replace the air filter.</li> <li>3. Contact an Authorized Service Dealer</li> <li>4. Contact an Authorized Service Dealer.</li> <li>5. Clean the debris screen and engine cooling fans.</li> </ol>
The engine overheats.	<ol style="list-style-type: none"> <li>1. The engine cooling system is clogged.</li> <li>2. The carburetor is out of adjustment.</li> <li>3. The engine-oil level is low.</li> </ol>	<ol style="list-style-type: none"> <li>1. Clean the debris screen and engine cooling fans.</li> <li>2. Contact an Authorized Service Dealer</li> <li>3. Add engine oil.</li> </ol>
The engine does not shut off.	<ol style="list-style-type: none"> <li>1. The engine on/off switch is damaged.</li> <li>2. The wire disconnected from the engine on/off switch.</li> </ol>	<ol style="list-style-type: none"> <li>1. Inspect and replace damaged parts</li> <li>2. Inspect, repair, or replace damaged parts.</li> </ol>
Mowing performance is poor.	<ol style="list-style-type: none"> <li>1. The mower line length is too short.</li> </ol>	<ol style="list-style-type: none"> <li>1. Use the correct line length. When the line is less than half this length, replace it.</li> </ol>
The mower vibrates.	<ol style="list-style-type: none"> <li>1. The capscrews for the mower head are loose.</li> <li>2. The mower line lengths are substantially different.</li> <li>3. A nut or bolt is loose.</li> <li>4. The mower head is broken.</li> </ol>	<ol style="list-style-type: none"> <li>1. Tighten the capscrews with the L-handle wrench.</li> <li>2. Adjust the mower line lengths to approximately equal lengths.</li> <li>3. Check all bolts and nuts, including engine bolts.</li> <li>4. Replace broken parts.</li> </ol>
The mower head does not retain line.	<ol style="list-style-type: none"> <li>1. The mower line is not properly attached.</li> <li>2. The line retainer is broken.</li> <li>3. The mower line is not the correct size.</li> </ol>	<ol style="list-style-type: none"> <li>1. Attach the mower line correctly.</li> <li>2. Replace the mower head assembly.</li> <li>3. Use a mower line with a 4 mm (0.155 inch) diameter.</li> </ol>

**Notes:**



# Warranty Terms and Conditions

## Product 5-Year Limited Warranty Statement

The Toro Company warrants this product under a five-year limited warranty to be free from defects in the material or workmanship or both for a period not exceeding 60 consecutive months from the date of original purchase by the first retail consumer or first commercial end user. This warranty does not apply to the engine mounted on the product. "Consumer use" means personal recreational use by a retail consumer. "Commercial use" or "commercial application" means all other uses, including use for commercial, income producing, or rental purposes. Once a product has experienced commercial use, it shall thereafter be considered as a commercial use product for the purpose of this warranty. This warranty applies to the original owner who provides a proof of purchase. This warranty is not transferable. The warranty period begins on the date of purchase by the first retail consumer or commercial end user and continues for the 60 month consecutive period thereafter. Any unit used in a commercial application is covered for a period of 90 days after purchase by the first commercial end user. For the warranty to be valid, the product must be registered online within 30 days of purchase, or the warranty card must be filled out and received by Toro within 30 days of purchase. Toro shall not be obligated for transportation charges that result from repair or replacement under the terms of this warranty. Transportation charges are the sole responsibility of the purchaser.

This warranty excludes parts that are worn or damaged due to normal wear such as blades, bearings, belts, tines, debris deflector chain, wheels, tires, tri-hammers, j-hammers, chipper knives, seals, bushings, clutches, pulleys, trimmer line, debris shield, line cutter, grips, shafts, springs and cables. This warranty excludes routine maintenance items such as batteries, filter elements, O-rings, seals, lubricants, tune-ups, rotating parts, accessory parts such as tiller furrowers, edger kits, dethatcher kits, manual canister, battery box, nylon collection bag, collection bag mounts, augers, extensions, shocktops, nylon parts bags and height adjustment heads. These warranties shall not cover damage caused by improper storage and maintenance including but not limited to use of unauthorized parts, failure to perform periodic maintenance as specified in product manual, or repairs performed at unauthorized service centers. These warranties apply only to products which have not been subjected to negligent use, abuse, misuse, alteration or overload which includes but is not limited to running the product dry (without oil), or below minimum oil levels, running engine without proper fuel (straight gasoline or mixed gas), damage to tow bar caused by over cornering, using the equipment for a purpose other than that for which it was designed and manufactured, continued use of product after sudden change in vibration, using the equipment in violation of local codes, ordinances and good trade practices, improper installation, operating the equipment above recommended maximums as stated in the accompanying product and/or engine manuals.

This warranty does not cover events beyond the control of Toro such as accident, acts of God, lightning, and vandalism. This limited warranty applies only to defects in the material or workmanship. There is no other express warranty. Implied warranties, including those of merchantability and fitness for a particular purpose, are limited to one year from purchase, or to the extent permitted by law. All other implied warranties are excluded. Liability for incidental or consequential damages are excluded to the extent exclusion is permitted by law. Toro does not assume, and does not authorize any other person to assume for Toro, any liability in connection with the sale of Toro products. To be at "No Charge," warranty work must be sent directly to and performed by Toro or an Toro Authorized Warranty Service Facility. To obtain warranty service and/or replacement instructions, contact the Toro Customer Service Department at 952-888-8801. If you choose to ship your product to Toro for warranty repair, you must first have prior approval from Toro by calling the Toro Customer Service Department for a return material authorization number (RMA#). Under these circumstances, all items must be shipped prepaid. Toro will, in its discretion, at no charge, repair or replace any defective part to which this warranty applies. Toro retains the right to change models, specifications and price without notice. Toro shall not be obligated to ship any repair or replacement product to any location outside of the United States of America or Canada. Some states and countries do not allow the limitations on how long an implied warranty lasts, or the exclusion or limitation of incidental or consequential damages, so the above limitation may not apply to you. This warranty gives you specific legal rights, and you may also have other rights which vary from state to state and country to country.

# California Proposition 65 Warning Information

## What is this warning?

You may see a product for sale that has a warning label like the following:



**WARNING: Cancer and Reproductive Harm—[www.p65Warnings.ca.gov](http://www.p65Warnings.ca.gov).**

## What is Prop 65?

Prop 65 applies to any company operating in California, selling products in California, or manufacturing products that may be sold in or brought into California. It mandates that the Governor of California maintain and publish a list of chemicals known to cause cancer, birth defects, and/or other reproductive harm. The list, which is updated annually, includes hundreds of chemicals found in many everyday items. The purpose of Prop 65 is to inform the public about exposure to these chemicals.

Prop 65 does not ban the sale of products containing these chemicals but instead requires warnings on any product, product packaging, or literature with the product. Moreover, a Prop 65 warning does not mean that a product is in violation of any product safety standards or requirements. In fact, the California government has clarified that a Prop 65 warning "is not the same as a regulatory decision that a product is 'safe' or 'unsafe.'" Many of these chemicals have been used in everyday products for years without documented harm. For more information, go to <https://oag.ca.gov/prop65/faqs-view-all>.

A Prop 65 warning means that a company has either (1) evaluated the exposure and has concluded that it exceeds the "no significant risk level"; or (2) has chosen to provide a warning based on its understanding about the presence of a listed chemical without attempting to evaluate the exposure.

## Does this law apply everywhere?

Prop 65 warnings are required under California law only. These warnings are seen throughout California in a wide range of settings, including but not limited to restaurants, grocery stores, hotels, schools, and hospitals, and on a wide variety of products. Additionally, some online and mail order retailers provide Prop 65 warnings on their websites or in catalogs.

## How do the California warnings compare to federal limits?

Prop 65 standards are often more stringent than federal and international standards. There are various substances that require a Prop 65 warning at levels that are far lower than federal action limits. For example, the Prop 65 standard for warnings for lead is 0.5 µg/day, which is well below the federal and international standards.

## Why don't all similar products carry the warning?

- Products sold in California require Prop 65 labelling while similar products sold elsewhere do not.
- A company involved in a Prop 65 lawsuit reaching a settlement may be required to use Prop 65 warnings for its products, but other companies making similar products may have no such requirement.
- The enforcement of Prop 65 is inconsistent.
- Companies may elect not to provide warnings because they conclude that they are not required to do so under Prop 65; a lack of warnings for a product does not mean that the product is free of listed chemicals at similar levels.

## Why does Toro include this warning?

Toro has chosen to provide consumers with as much information as possible so that they can make informed decisions about the products they buy and use. Toro provides warnings in certain cases based on its knowledge of the presence of one or more listed chemicals without evaluating the level of exposure, as not all the listed chemicals provide exposure limit requirements. While the exposure from Toro products may be negligible or well within the "no significant risk" range, out of an abundance of caution, Toro has elected to provide the Prop 65 warnings. Moreover, if Toro does not provide these warnings, it could be sued by the State of California or by private parties seeking to enforce Prop 65 and subject to substantial penalties.



**Count on it.**

Form No. 3441-865 Rev A

**Manual del operador**

**Desbrozadora de hilo**

Nº de modelo 58620—Nº de serie 320000001 y superiores



El uso o la operación del motor en cualquier terreno forestal, de monte o cubierto de hierba a menos que el motor esté equipado con parachispas (conforme a la definición de la sección 4442) mantenido en buenas condiciones de funcionamiento, o que el motor haya sido fabricado, equipado y mantenido para la prevención de incendios, constituye una infracción de la legislación de California (California Public Resource Code Section 4442 o 4443).

El manual del propietario del motor adjunto ofrece información sobre las normas de la Agencia de protección ambiental de EE. UU. (U.S. Environmental Protection Agency/EPA) y de la Norma de control de emisiones de California (California Emission Control Regulation) sobre sistemas de emisiones, mantenimiento y garantía. Puede solicitarse un manual nuevo al fabricante del motor.

Consulte la información del fabricante del motor incluida con la máquina.

## ⚠ ADVERTENCIA

### CALIFORNIA

#### Advertencia de la Propuesta 65

Los gases de escape de este producto contienen productos químicos que el Estado de California sabe que causan cáncer, defectos congénitos u otros peligros para la reproducción.

Los bornes, terminales y otros accesorios de la batería contienen plomo y compuestos de plomo, productos químicos reconocidos por el Estado de California como causantes de cáncer y daños reproductivos. Lávese las manos después de manejar el material.

El uso de este producto puede provocar la exposición a sustancias químicas que el Estado de California considera causantes de cáncer, defectos congénitos u otros trastornos del sistema reproductor.

Lea este manual detenidamente para aprender a utilizar y mantener correctamente su producto, y para evitar lesiones y daños al producto. Usted es el responsable de utilizar el producto de forma correcta y segura.

Visite [www.Toro.com](http://www.Toro.com) para buscar materiales de formación y seguridad o información sobre accesorios, para localizar un distribuidor o para registrar su producto.

Cuando necesite asistencia técnica, piezas genuinas Toro o información adicional, póngase en contacto con un Servicio Técnico Autorizado o con Asistencia al Cliente Toro, y tenga a mano los números de modelo y serie de su producto. **Figura 1** identifica la ubicación de los números de modelo y serie en el producto. Escriba los números en el espacio provisto.



Figura 1

g337001

1. Ubicación de los números de modelo y de serie

Nº de modelo \_\_\_\_\_

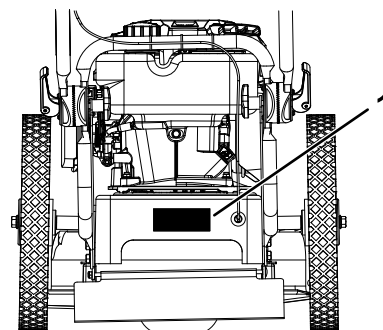
Nº de serie \_\_\_\_\_

Este manual identifica peligros potenciales y contiene mensajes de seguridad identificados por el símbolo de alerta de seguridad (**Figura 2**), que señala un peligro que puede causar lesiones graves o la muerte si usted no sigue las precauciones recomendadas.



Figura 2

g000502

1. Símbolo de alerta de seguridad

## Introducción

Esta máquina está indicada para el corte de hierba por parte de usuarios domésticos en espacios exteriores. El uso de este producto para otros propósitos que los previstos podría ser peligroso para usted y para otras personas.

Este manual utiliza 2 palabras para resaltar información. **Importante** llama la atención sobre información mecánica especial, y **Nota** resalta información general que merece una atención especial.

# Contenido

Seguridad .....	3
Seguridad en general .....	3
Pegatinas de seguridad e instrucciones .....	4
Montaje .....	5
1 Despliegue del manillar .....	5
2 Instalación del conducto de descarga .....	6
3 Añadir aceite al motor .....	6
El producto .....	7
Especificaciones .....	7
Antes del funcionamiento .....	8
Seguridad antes del uso .....	8
Cómo añadir combustible .....	9
Ajuste de la altura y el ángulo del manillar .....	9
Realización del mantenimiento diario .....	9
Ajuste de la altura de corte .....	10
Durante el funcionamiento .....	10
Seguridad durante el uso .....	10
Arranque del motor .....	11
Engranado del cabezal de corte .....	11
Apagado del motor .....	11
Consejos de operación .....	11
Después del funcionamiento .....	12
Seguridad tras el uso .....	12
Mantenimiento .....	13
Seguridad en el mantenimiento .....	13
Calendario recomendado de mantenimiento .....	13
Procedimientos previos al mantenimiento .....	14
Preparación para el mantenimiento .....	14
Mantenimiento del motor .....	14
Mantenimiento del filtro de aire .....	14
Cómo cambiar el aceite del motor .....	14
Mantenimiento de la bujía .....	16
Mantenimiento del sistema de transmisión .....	17
Retirada e instalación de las ruedas .....	17
Sustitución de la correa de transmisión .....	17
Ajuste de la tensión de la correa de transmisión .....	18
Mantenimiento del cortacésped .....	19
Sustitución del hilo de corte .....	19
Limpieza .....	20
Limpieza de la máquina .....	20
Almacenamiento .....	21
Seguridad durante el almacenamiento .....	21
Almacenamiento de la máquina .....	21
Solución de problemas .....	22

# Seguridad

Esta máquina ha sido diseñada con arreglo a lo estipulado en EN 14910:2007+A1:2009.

## Seguridad en general

Este producto es capaz de lanzar objetos al aire. Siga siempre todas las instrucciones de seguridad con el fin de evitar lesiones personales graves.

- Antes de arrancar el motor, lea, comprenda y siga las instrucciones y advertencias de este *Manual del operador* y las que están colocadas en la máquina y en los accesorios.
- No coloque las manos o los pies cerca de piezas móviles o debajo de la máquina.
- No haga funcionar la máquina si no están colocados y funcionando todos los protectores y dispositivos de seguridad de la máquina.
- Mantenga a transeúntes y niños alejados de la zona de trabajo. No permita que la máquina sea utilizada por niños. La normativa local puede imponer límites sobre la edad del operador. Sólo permita que manejen la máquina personas responsables, formadas, familiarizadas con las instrucciones y físicamente capaces de utilizar la máquina.
- Pare la máquina, apague el motor y espere a que se detengan todas las piezas en movimiento antes de realizar tareas de mantenimiento, repostar o eliminar obstrucciones en la máquina.
- El uso o mantenimiento incorrecto de esta máquina puede causar lesiones. Para reducir el peligro de lesiones, cumpla estas instrucciones de seguridad y preste atención siempre al símbolo de alerta de seguridad , que significa: Cuidado, Advertencia o Peligro – instrucción relativa a la seguridad personal. El incumplimiento de estas instrucciones puede dar lugar a lesiones personales.

# Pegatinas de seguridad e instrucciones



Las pegatinas de seguridad e instrucciones están a la vista del operador y están ubicadas cerca de cualquier zona de peligro potencial. Sustituya cualquier pegatina que esté dañada o que falte.

**⚠ WARNING:** Cancer and Reproductive Harm - [www.P65Warnings.ca.gov](http://www.P65Warnings.ca.gov).  
For more information, please visit [www.ttcocalprop65.com](http://www.ttcocalprop65.com)  
**CALIFORNIA SPARK ARRESTER WARNING**  
Operation of this equipment may create sparks that can start fires around dry vegetation. A spark arrester may be required. The operator should contact local fire agencies for laws or regulations relating to fire prevention requirements.

133-8062  
decal133-8062

133-8062

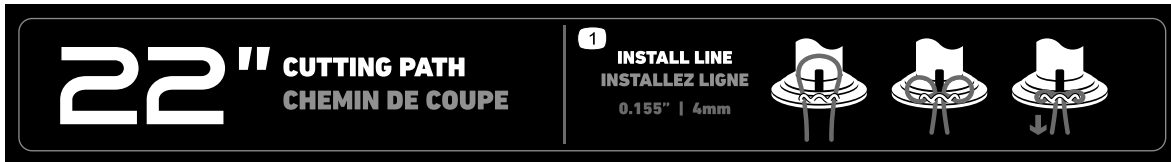

decal144-4838

144-4838

1. Instale el hilo.

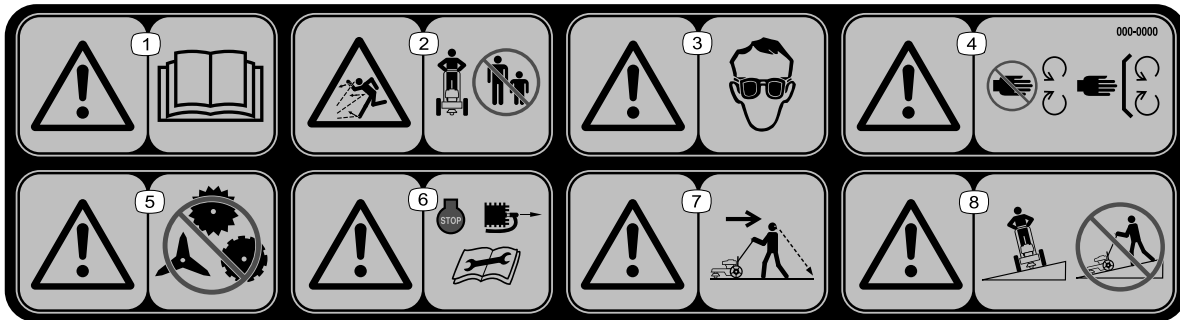

decal144-4840

144-4840

- |   |  |   |  |
|---|--|---|--|
| 1. Advertencia – lea el <i>Manual del operador</i> .                  | 3. Advertencia – lleve protección ocular.  | 5. Advertencia – no instale otros dispositivos de corte en la máquina.  | 7. Advertencia – mire hacia atrás mientras utiliza la máquina en marcha atrás.               |
| 2. Peligro de objetos arrojados – mantenga alejadas a otras personas. | 4. Advertencia – no se acerque a las piezas en movimiento; mantenga colocados todos los protectores. | 6. Advertencia – apague el motor, desconecte la bujía y lea el <i>Manual del operador</i> antes de realizar cualquier tarea de mantenimiento. | 8. Advertencia – no siga las pendientes hacia arriba/abajo; trabaje de través en pendientes. |



# Montaje

## Piezas sueltas

Utilice la tabla siguiente para verificar que no falta ninguna pieza.

Procedimiento	Descripción	Cant.	Uso
1	No se necesitan piezas	–	Desplegar el manillar.
2	Conducto de descarga Tornillo	1 4	Instalar el conducto de descarga.
3	Aceite de motor	1	Añadir aceite al motor.

# 1

## Despliegue del manillar

No se necesitan piezas

### Procedimiento

1. Sujete el manillar con una mano y utilice la otra para aflojar los dos pomos de ajuste del manillar hasta que se separen los dientes de trinquete. No retire los pomos.
2. Levante el manillar, ajústelo a la posición deseada y alinee los dientes de trinquete. Asegúrese de que ambos lados están al mismo nivel.

**Importante:** Asegúrese de que los cables no quedan atrapados entre el manillar superior e inferior.

3. Apriete los pomos y asegúrese de que los pivotes del manillar quedan bloqueados.



Figura 3

g334797

1. Pomo de ajuste del manillar (2)

# 2

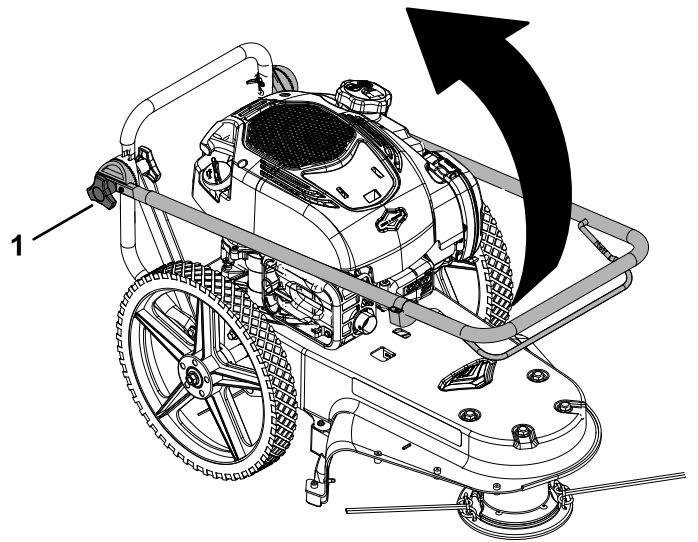
## Instalación del conducto de descarga

Piezas necesarias en este paso:

1	Conducto de descarga
4	Tornillo

### Procedimiento

Instale el conducto de descarga en la carcasa de corte como se indica.



Figura 4

1. Tornillo (4)                      2. Conducto de descarga

# 3

## Añadir aceite al motor

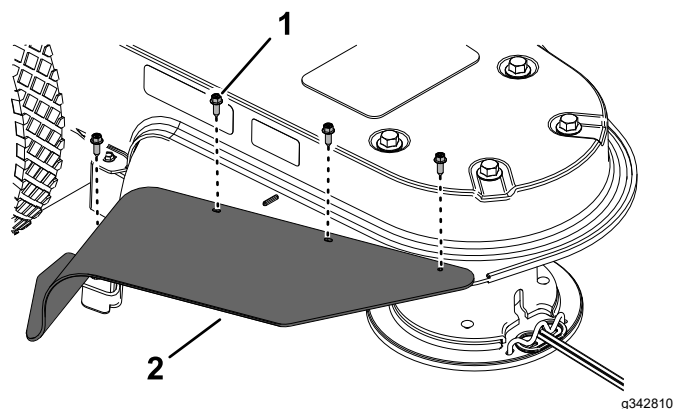
Piezas necesarias en este paso:

1	Aceite de motor
---	-----------------

### Procedimiento

**Importante:** Si el nivel de aceite del motor es demasiado bajo o demasiado alto y usted arranca el motor, puede dañar el motor.

1. Lleve la máquina a una superficie nivelada.
2. Con cuidado, vierta tres cuartas partes aproximadamente de la capacidad total de aceite del motor en el tubo de llenado.

3. Espere 3 minutos para que el aceite se asiente en el motor.
4. Limpie la varilla con un paño limpio.



Figura 5

1. Varilla                                      3. Añadir  
2. Lleno

5. Introduzca la varilla en el tubo de llenado de aceite, luego retírela.
6. Observe el nivel de aceite en la varilla (Figura 5).
  - Si el nivel de aceite de la varilla es demasiado bajo, vierta con cuidado una pequeña cantidad de aceite en el tubo de llenado, espere 3 minutos, y repita los pasos 4 a 6 hasta que el nivel de aceite en la varilla sea correcto.
  - Si el nivel de aceite de la varilla es demasiado alto, drene el exceso de aceite hasta que el nivel de aceite en la varilla sea correcto.

**Importante:** Si el nivel de aceite del motor es demasiado bajo o demasiado alto y usted arranca el motor, puede dañar el motor.

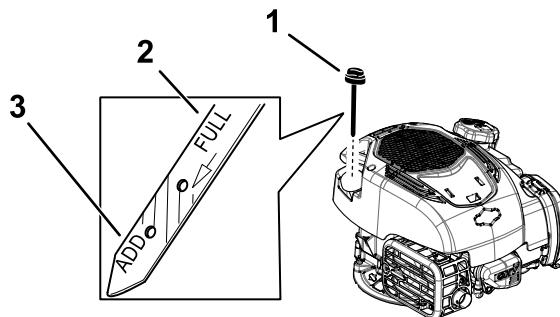
7. Instale la varilla firmemente en el tubo de llenado de aceite.
8. Recicle correctamente el aceite usado.

# El producto

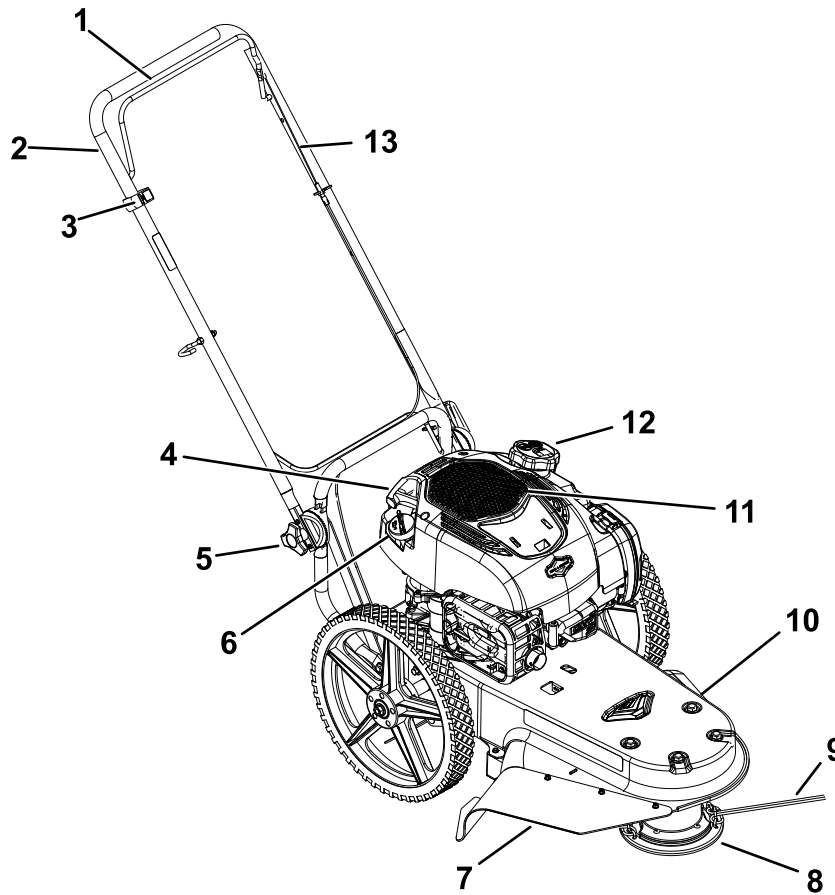

**Figura 6**

g334820

- |   |  |                          |                     |
|---|--|--------------------------|---------------------|
| 1. Barra del cortacésped                      | 5. Pomo de ajuste del manillar           | 9. Hilo de corte         | 13. Cable de ajuste |
| 2. Manillar superior                          | 6. Varilla de aceite y cuello de llenado | 10. Carcasa de corte     |                     |
| 3. Interruptor de encendido/apagado del motor | 7. Conducto de descarga                  | 11. Rejilla              |                     |
| 4. Arrancador de retroceso                    | 8. Cabezal de corte                      | 12. Tapón de combustible |                     |

## Especificaciones

**Nota:** Las especificaciones y diseños están sujetos a modificación sin previo aviso.

Longitud	137 cm (54")
Anchura con conducto de descarga instalado	62 cm (24")
Anchura sin conducto instalado	54.5 cm (21.5")
Altura	99 cm (39")
Peso	31 kg (68 libras)
Anchura de corte	56 cm (22")

Para asegurar un rendimiento óptimo y mantener la certificación de seguridad de la máquina, utilice solamente piezas y accesorios genuinos Toro. Las piezas de recambio y accesorios de otros fabricantes podrían ser peligrosos, y su uso podría invalidar la garantía del producto.

# Operación

Los lados derecho e izquierdo de la máquina se determinan desde la posición normal del operador.

## Antes del funcionamiento

## Seguridad antes del uso

### Seguridad en general

- No deje que la máquina sea utilizada o mantenida por niños o por personas que no hayan recibido la formación adecuada. La normativa local puede imponer límites sobre la edad del operador.
  - Apague la máquina y espere a que se detengan todas las piezas en movimiento antes de abandonar el puesto del operador. Deje que la máquina se enfríe antes de eliminar obstrucciones, o de ajustar, repostar, mantener, limpiar o almacenar la máquina.
  - Familiarícese con la operación segura del equipo, los controles del operador y las señales de seguridad.
  - Compruebe que todos los protectores y dispositivos de seguridad, como por ejemplo los deflectores, están colocados y que funcionan correctamente. No utilice la máquina si no funcionan correctamente.
  - Sepa cómo parar el motor rápidamente.
  - Inspeccione la máquina frecuentemente para asegurarse de que está en condiciones seguras de funcionamiento, y que los pernos de montaje del motor y otras fijaciones están correctamente apretadas.
  - Inspeccione el área donde se va a utilizar la máquina, y retire cualquier objeto que pudiera interferir con el funcionamiento de la máquina o que pudiera ser arrojado por la máquina.
  - Cualquier contacto con los hilos de corte en movimiento causará lesiones graves. No acerque las manos o los pies a los hilos.
- Utilice solamente un recipiente de combustible homologado.
  - No retire el tapón de combustible ni añada combustible al depósito mientras el motor está en marcha.
  - Deje que se enfríe el motor antes de llenar el depósito de combustible.
  - No llene el depósito de combustible dentro de un edificio.
  - No guarde la máquina o un recipiente de combustible en un lugar donde pudiera haber una llama desnuda, chispas o una llama piloto, por ejemplo en un calentador de agua u otro electrodoméstico.
  - No llene los recipientes dentro de un vehículo o sobre la plataforma de un camión o remolque con forro de plástico. Coloque los recipientes siempre en el suelo, lejos del vehículo, antes de llenarlos.
  - Retire la máquina del camión o del remolque antes de llenar el depósito de combustible. Si esto no es posible, añada combustible con un recipiente portátil, en vez de usar un surtidor o boquilla dosificadora de combustible.
  - Mantenga la boquilla dosificadora de combustible en contacto con el borde del depósito de combustible o el orificio del recipiente en todo momento hasta que termine de repostar. No utilice dispositivos que mantengan abierta la boquilla.
  - Si se le derrama combustible sobre la ropa, cámbiese de ropa inmediatamente.
  - No llene el depósito de combustible en exceso. Vuelva a colocar el tapón de combustible y apriételo firmemente después de repostar.
  - Si se derrama combustible, no intente arrancar el motor; aleje la máquina del derrame y evite crear fuentes de ignición hasta que los vapores del combustible se hayan disipado.
  - Almacene el combustible en un recipiente para combustible y manténgalo fuera del alcance de los niños.
  - El combustible es dañino o mortal si es ingerido. La exposición a largo plazo a los vapores puede causar lesiones y enfermedades graves.
    - Evite la respiración prolongada de los vapores.
    - Mantenga las manos y la cara alejadas de la boquilla y de la abertura del depósito de combustible.
    - Mantenga alejado el combustible de los ojos y la piel.

### Seguridad – Combustible

- Extreme las precauciones al manejar el combustible. Es extremadamente inflamable y sus vapores son explosivos.
- Apague cualquier cigarrillo, cigarro, pipa u otra fuente de ignición.

# Cómo añadir combustible

## Especificaciones de combustible

Tipo	Gasolina sin plomo
Octanaje mínimo	87 (US) o 91 (RON; fuera de los Estados Unidos)
Etanol	No más del 10% por volumen
Metanol	Ninguna
MTBE (éter metil tert-butílico)	Menos del 15% por volumen
Aceite	No añadir al combustible

Utilice solamente combustible limpio y fresco (no más de 30 días de antigüedad) de origen acreditado.

## Uso del estabilizador/acondicionador

Utilice estabilizador/acondicionador en la máquina para mantener el combustible fresco durante más tiempo, siguiendo las indicaciones del fabricante del estabilizador de combustible.

**Importante:** No utilice aditivos de combustible que contengan metanol o etanol.

Agregue la cantidad apropiada de estabilizador/acondicionador a combustible fresco, siguiendo las indicaciones del fabricante del estabilizador de combustible.

# Cómo llenar el depósito de combustible

Llene el depósito de combustible como se muestra en la [Figura 7](#).

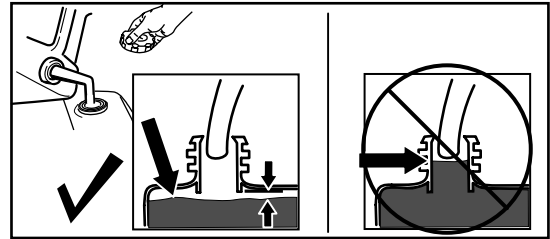

g230458

Figura 7

## Ajuste de la altura y el ángulo del manillar

1. Sujetando el manillar con una mano, afloje los dos pomos de ajuste del manillar hasta que se separen los dientes de trinquete. No retire los pomos.
2. Ajuste el manillar a la posición deseada y alinee los dientes de trinquete. Asegúrese de que ambos lados están al mismo nivel.
3. Apriete los pomos.

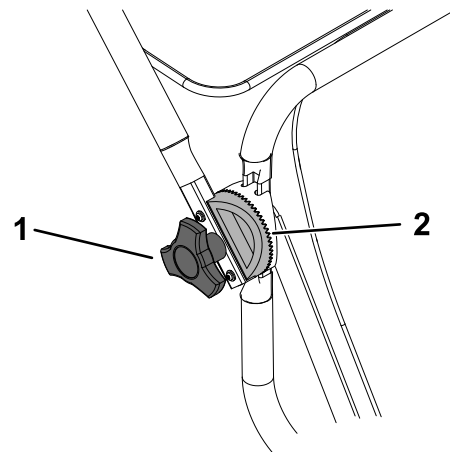

g334885

Figura 8

1. Pomo de ajuste del manillar
2. Dientes de trinquete

## Realización del mantenimiento diario

Cada día, antes de arrancar la máquina, siga los procedimientos marcados como "Cada uso/A diario" en la sección [Mantenimiento \(página 13\)](#).

## Ajuste de la altura de corte

La altura de corte puede ajustarse de 38 a 76 mm (1½"-3"). La altura de corte recomendada para la mayoría de las parcelas es de 51 mm (2").

1. Mueva la máquina a una superficie nivelada, apague el motor, y espere a que se detengan todas las piezas en movimiento.
2. Desconecte el cable de la bujía.
3. Utilice la llave en L suministrada con la máquina para aflojar los 2 tornillos.
4. Ajuste el cabezal de corte a la altura deseada.
5. Apriete los tornillos.
6. Conecte la bujía.



Figura 9

- |                                  |                   |
|----------------------------------|-------------------|
| 1. Posiciones de altura de corte | 4. Guía de altura |
| 2. Cabezal de corte              | 5. Tornillos      |
| 3. Llave en L                    |                   |

## Durante el funcionamiento

## Seguridad durante el uso

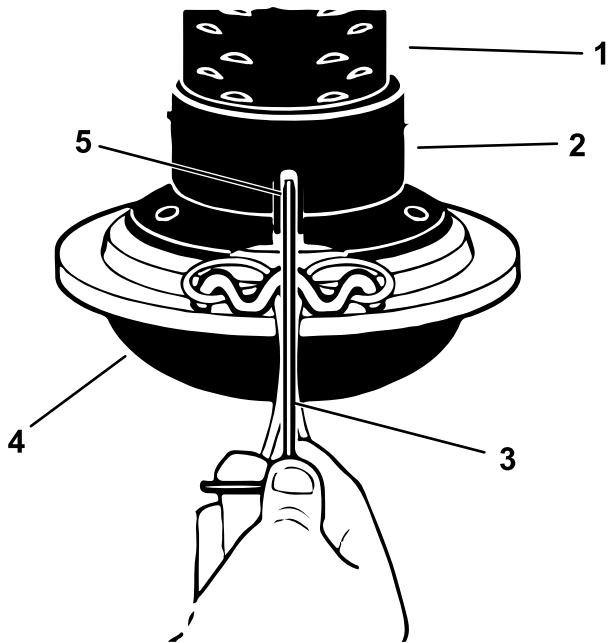
### Seguridad en general

- Lleve ropa adecuada, incluyendo protección ocular, pantalón largo, calzado resistente y antideslizante, y protección auricular. Si tiene el pelo largo, recójase, y no lleve joyas o prendas sueltas.
- Dedique toda su atención al manejo de la máquina. No realice ninguna actividad que pudiera distraerle; de lo contrario, podrían producirse lesiones o daños materiales.
- No utilice la máquina si está enfermo, cansado, o bajo la influencia de alcohol o drogas.
- Mantenga a otras personas fuera de la zona de trabajo. Mantenga a los niños pequeños alejados de la zona de trabajo y bajo la atenta mirada de un adulto responsable que no sea el operador de la máquina. Pare la máquina si alguien entra en la zona.
- Antes de desplazar la máquina hacia atrás o tirar de la máquina hacia usted, mire siempre hacia abajo y hacia atrás.
- Utilice la máquina únicamente con buena visibilidad y en condiciones meteorológicas apropiadas. No use la máquina cuando hay riesgo de rayos.
- La hierba mojada o las hojas mojadas pueden causar lesiones si usted resbala y se cae. Evite segar en condiciones húmedas.
- Extreme la precaución al acercarse a esquinas ciegas, arbustos, árboles u otros objetos que puedan taparle la vista.
- No dirija el material de descarga hacia nadie. Evite descargar material contra una pared u otra obstrucción; el material podría rebotar hacia usted. Pare la máquina al cruzar superficies de grava.
- Está alerta a agujeros, surcos, montículos, rocas u otros objetos ocultos. Los terrenos irregulares pueden hacer que usted pierda el equilibrio o resbale.
- Si la máquina golpea un objeto o empieza a vibrar, apague inmediatamente el motor, espere a que se detengan todas las piezas en movimiento, y desconecte el cable de la bujía antes de examinar la máquina en busca de daños. Haga todas las reparaciones necesarias antes de volver a utilizar la máquina.
- No levante ni transporte la máquina mientras el motor está en marcha.

- Siempre apague la máquina, espere a que se detengan todas las piezas en movimiento, y deje que la máquina se enfríe antes de hacer trabajos de ajuste, revisión, limpieza o almacenamiento.
- Si el motor ha estado en marcha, estará caliente y puede causar quemaduras graves. Manténgase alejado del motor caliente.
- Haga funcionar el motor únicamente en zonas bien ventiladas. Los gases de escape contienen monóxido de carbono, que es un veneno inodoro y mortal.
- No cambie los ajustes del regulador del motor ni haga funcionar el motor a una velocidad excesiva.
- Para apagar el motor, reduzca el ajuste del acelerador y, si el motor está equipado con una válvula de cierre de combustible, cierre el combustible.
- Apague la máquina si es necesario inclinarla para transportarla por superficies que no sean de hierba, y al transportarla a y desde la zona de trabajo.
- No engrane la barra al arrancar el motor.
- Arranque el motor con cuidado siguiendo las instrucciones y mantenga los pies alejados del hilo de corte.
- No incline la máquina al arrancar el motor a menos que sea necesario. Si es imprescindible inclinar la máquina, no la incline más de lo necesario y levante únicamente la parte que está más lejos de usted.
- No cambie nunca los hilos de corte por piezas metálicas.
- Nunca ajuste ni repare la máquina con el motor en marcha. Lleve siempre protección ocular al realizar ajustes o reparaciones.

## Seguridad en las pendientes

- Siegue de través las cuestas y pendientes, nunca hacia arriba o hacia abajo. Extreme las precauciones al cambiar de dirección en cuestas o pendientes.
- No siegue pendientes o cuestas excesivamente empinadas. Camine, no corra nunca. Si no pisa firme, puede resbalar y caerse.
- Extreme las precauciones al segar cerca de terraplenes, fosas o taludes.

## Arranque del motor

1. Ponga el interruptor de encendido/apagado del motor en la posición de ENCENDIDO.
2. Tire del arrancador de retroceso.

**Nota:** Cuando tire del arrancador de retroceso, tire suavemente hasta que note resistencia; luego tire con fuerza. Deje que la cuerda vuelva lentamente al manillar.

**Nota:** Si la máquina no arranca después de varios intentos, póngase en contacto con el Servicio Técnico Autorizado.

## Engranado del cabezal de corte

1. Después de arrancar el motor, apriete la barra de control del cortacésped contra el manillar para arrancar el cabezal de corte.
2. Empuje la máquina hacia adelante para segar.
3. Suelte la barra para desengranar el cabezal de corte.



Figura 10

g337012

## Apagado del motor

1. Suelte la barra de control del cortacésped.
2. Mueva el interruptor de Encendido/Apagado del motor a la posición de APAGADO.
3. Espere a que se detengan todas las piezas en movimiento antes de abandonar el puesto del operador.

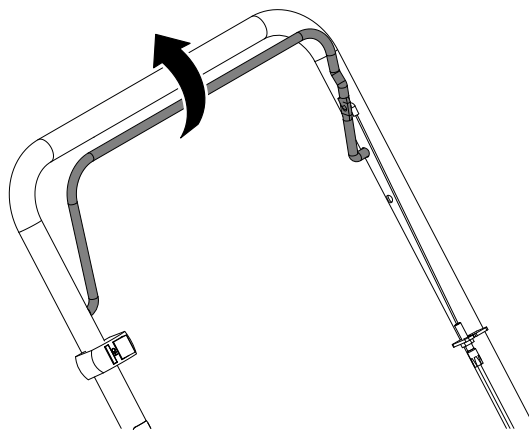
## Consejos de operación

- Al segar hierba o maleza alta y espesa, utilice la máquina a una velocidad de paseo más baja.

- Elimine frecuentemente las acumulaciones de hierba de debajo del cortacésped; consulte [Limpieza de la máquina \(página 20\)](#).
- Para obtener los mejores resultados y una mayor duración del hilo, siegue usando los extremos del hilo, desplazando la máquina lentamente por la maleza espesa o pesada.
- Si los hilos se acortan mucho, se aumenta el tiempo necesario para hacer el trabajo. Cambie los hilos de corte cuando estén desgastados hasta menos de la mitad de su longitud original.
- El contacto del cabezal de corte con hormigón, asfalto y otras superficies duras puede causar un desgaste prematuro de la guía de altura y los hilos.

## ***Después del funcionamiento***

### **Seguridad tras el uso**

#### **Seguridad en general**

- Siempre apague la máquina, espere a que se detengan todas las piezas en movimiento, y deje que la máquina se enfríe antes de hacer trabajos de ajuste, revisión, limpieza o almacenamiento.
- Limpie la hierba, los residuos y cualquier exceso de grasa de la máquina para ayudar a prevenir incendios. Limpie cualquier aceite o combustible derramado.
- No guarde nunca la máquina o un recipiente de combustible cerca de una llama desnuda, chispa o llama piloto, por ejemplo en un calentador de agua u otro electrodoméstico.

#### **Seguridad durante el transporte**

- Tenga cuidado al cargar o descargar la máquina.
- Evite que la máquina ruede.



# Mantenimiento

## Seguridad en el mantenimiento

- Desconecte el cable de la bujía antes de realizar cualquier procedimiento de mantenimiento.
- No manipule nunca los dispositivos de seguridad. Compruebe regularmente que funcionan correctamente.
- Mantenga apretados todos los tornillos, pernos y tuercas para asegurar que la máquina esté en condiciones seguras de funcionamiento.
- Si el silenciador está defectuoso, cámbielo.
- Al volcar la máquina, puede haber fugas de combustible. El combustible es inflamable y

explosivo, y puede causar lesiones personales. Deje funcionar el motor hasta que no quede combustible, o retire la gasolina con una bomba de mano; nunca utilice un sifón.

- Inspeccione la máquina regularmente, y cambie cualquier pieza desgastada o dañada. No cambie el hilo de corte por piezas metálicas.
- Para asegurar el rendimiento óptimo de la máquina, utilice solamente piezas de recambio y accesorios genuinos de Toro. Las piezas de recambio y accesorios de otros fabricantes podrían ser peligrosos, y su uso podría invalidar la garantía del producto.
- Apague el motor antes de comprobar el aceite o añadir aceite al cárter.

## Calendario recomendado de mantenimiento

Intervalo de mantenimiento y servicio	Procedimiento de mantenimiento
Cada vez que se utilice o diariamente	<ul style="list-style-type: none"><li>• Compruebe los hilos de corte. Sustituya el hilo cuando llegue a la mitad de su longitud original.</li><li>• Elimine cualquier residuo de la máquina.</li><li>• Compruebe el engranado del cabezal de corte.</li><li>• Compruebe y apriete las fijaciones.</li></ul>
Cada 2 horas	<ul style="list-style-type: none"><li>• Compruebe la tensión de la correa.</li></ul>
Cada 25 horas	<ul style="list-style-type: none"><li>• Revise el filtro de aire; revíselo con más frecuencia en condiciones de mucho polvo.</li><li>• Lubrique el conjunto del eje secundario.</li></ul>
Antes del almacenamiento	<ul style="list-style-type: none"><li>• Cambie el aceite del motor según los requisitos del fabricante del motor.</li><li>• Revise el limpiador de aire.</li><li>• Vacíe el depósito de combustible.</li></ul>
Cada año	<ul style="list-style-type: none"><li>• Cambie el filtro de aire; cámbielo con más frecuencia en condiciones de mucho polvo.</li><li>• Cambie el aceite del motor según los requisitos del fabricante del motor.</li></ul>

**Importante:** Consulte los procedimientos adicionales de mantenimiento en el manual del motor.

# Procedimientos previos al mantenimiento

## Preparación para el mantenimiento

1. Mueva la máquina a una superficie nivelada, apague el motor, y espere a que se detengan todas las piezas en movimiento.
2. Desconecte el cable de la bujía.



Figura 11

g339525

1. Cable de la bujía

3. Después de realizar los procedimientos de mantenimiento, conecte el cable de la bujía a la bujía.

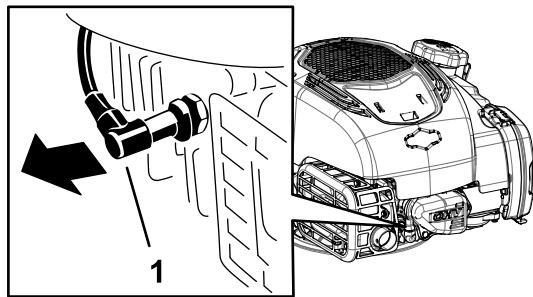
**Importante:** Antes de inclinar la máquina para cambiar el aceite o sustituir la cuchilla, deje que se vacíe el depósito de combustible con el uso normal. Si es imprescindible inclinar la máquina antes de que se acabe el combustible, utilice una bomba manual para retirar el combustible. Siempre coloque la máquina de lado con la varilla de aceite hacia abajo.

# Mantenimiento del motor

## Mantenimiento del filtro de aire

Intervalo de mantenimiento: Cada 25 horas

Cada año

1. Abra los cierres de la parte superior de la tapa del filtro de aire.



Figura 12

g334791

1. Cierre
2. Tapa del filtro de aire
3. Filtro de aire

2. Retire el filtro de aire.
3. Inspeccione el filtro de aire.

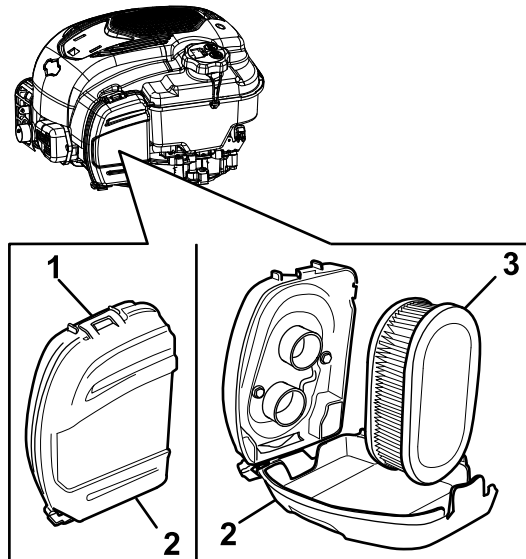
**Nota:** Si el filtro de aire está excesivamente sucio, cámbielo por un filtro nuevo. Si no, golpee suavemente el filtro de aire en una superficie dura para aflojar los residuos.

4. Instale el filtro de aire.
5. Utilice el clip para instalar la tapa del filtro de aire.

## Cómo cambiar el aceite del motor

Intervalo de mantenimiento: Cada año

**No es necesario cambiar el aceite del motor, pero si desea cambiarlo, siga este procedimiento.**

**Nota:** Haga funcionar el motor durante unos minutos antes de cambiar el aceite para calentar el aceite. El aceite caliente fluye mejor y transporta más contaminantes.

## Especificaciones del aceite del motor

Capacidad de aceite del motor	0.44 litros (15 onzas fluidas)*
Viscosidad del aceite	Aceite detergente SAE 30 o SAE 10W-30
Clasificación API	SJ o superior

\*Hay aceite residual en el cárter después de drenar el aceite. No llene el cárter de aceite hasta la capacidad máxima. Llene el cárter con aceite tal y como se indica en los siguientes pasos.

1. Lleve la máquina a una superficie nivelada.
2. Consulte [Preparación para el mantenimiento \(página 14\)](#).
3. Retire la varilla girando el tapón en sentido antihorario y tirando del mismo.



Figura 13

g334792

1. Varilla
2. Lleno
3. Añadir

4. Ponga la máquina de lado (con el filtro de aire hacia arriba) para drenar el aceite usado del tubo de llenado de aceite.

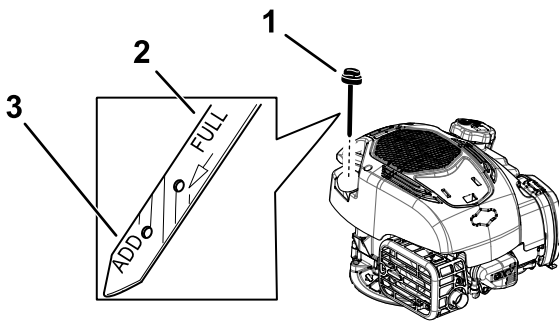

Figura 14

g334793

5. Después de drenar el aceite usado, ponga la máquina en su posición de uso.

6. Con cuidado, vierta tres cuartas partes aproximadamente de la capacidad total de aceite del motor en el tubo de llenado.
7. Espere 3 minutos para que el aceite se asiente en el motor.
8. Limpie la varilla con un paño limpio.
9. Introduzca la varilla en el tubo de llenado de aceite, luego retírela.
10. Observe el nivel de aceite en la varilla.
  - Si el nivel de aceite de la varilla es demasiado bajo, vierta con cuidado una pequeña cantidad de aceite en el tubo de llenado, espere 3 minutos, y repita los pasos 8 a 10 hasta que el nivel de aceite en la varilla sea correcto.
  - Si el nivel de aceite de la varilla es demasiado alto, drene el exceso de aceite hasta que el nivel de aceite en la varilla sea correcto.

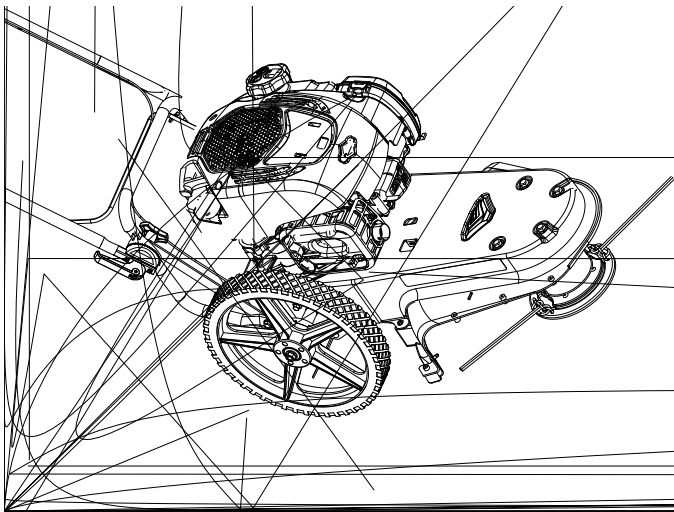
**Importante:** Si el nivel de aceite del motor es demasiado bajo o demasiado alto y usted arranca el motor, puede dañar el motor.

11. Instale la varilla firmemente en el tubo de llenado de aceite.
12. Recicle correctamente el aceite usado.

# Mantenimiento de la bujía

Asegúrese de que la distancia entre los electrodos central y lateral es correcta antes de instalar la bujía.

Utilice una llave de bujías para desmontar e instalar la(s) bujía(s) y una galga de espesores/herramienta para electrodos para comprobar y ajustar el espacio entre los mismos. Instale una bujía nueva si es necesario.

**Tipo:** Champion RN9YC o equivalente

**Distancia entre electrodos:** 0.75 mm (0.03")

## Desmontaje de la bujía

1. Desconecte el cable de la bujía.



Figura 15

g339525

1. Cable de la bujía

2. Limpie alrededor de las bujías para evitar que entre suciedad en el motor, lo que podría dañarlo.
3. Retire la bujía.

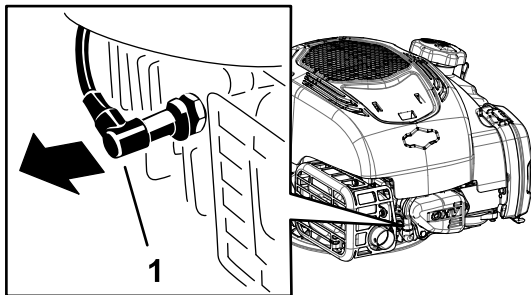
## Inspección de la bujía

**Importante:** No limpie la(s) bujía(s). Cambie siempre la(s) bujía(s) si tiene(n) un revestimiento negro, los electrodos desgastados, una película aceitosa o grietas.

Si se observa un color gris o marrón claro en el aislante, el motor está funcionando correctamente. Si el aislante aparece de color negro, significa que el limpiador de aire está sucio.

Ajuste la distancia a 0.75 mm (0.03").



Figura 16

g206628

## Instalación de la bujía

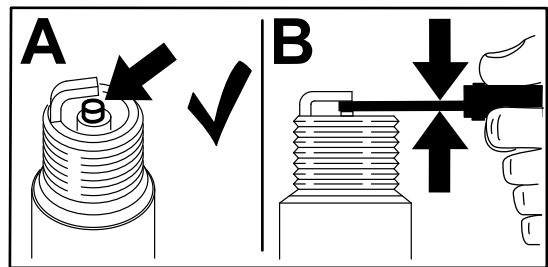

Figura 17

g027480

# Mantenimiento del sistema de transmisión

## Retirada e instalación de las ruedas

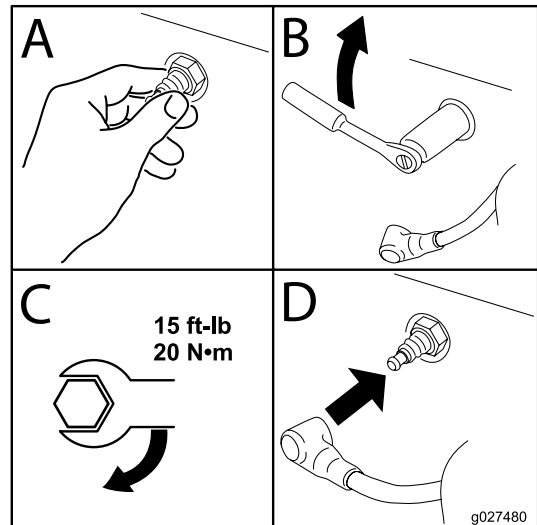
Intervalo de mantenimiento: Cada 25 horas—Lubrique el conjunto del eje secundario.

Retire e instale las ruedas como se muestra en la figura.



Figura 18

g337013

- |                   |                      |
|-------------------|----------------------|
| 1. Tuerca del eje | 3. Espaciador        |
| 2. Rueda          | 4. Arandela de freno |

## Sustitución de la correa de transmisión

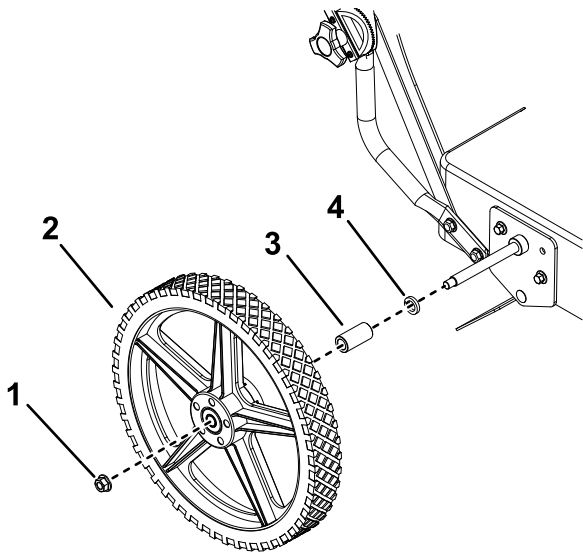
1. Retire las 2 fijaciones que sujetan la parte trasera del deflector a la carcasa del cortacésped.



Figura 19

g337959

- |                           |                          |
|---------------------------|--------------------------|
| 1. Fijación trasera (2)   | 4. Cabezal de corte      |
| 2. Fijación delantera (4) | 5. Correa de transmisión |
| 3. Deflector              |                          |

2. Retire las 4 fijaciones que sujetan la parte delantera del deflector y el cabezal de corte a la carcasa del cortacésped.
3. Eleve la parte delantera de la carcasa del cortacésped, afloje el perno de montaje de la polea motriz y retire la polea en "V" del soporte de la polea tensora.

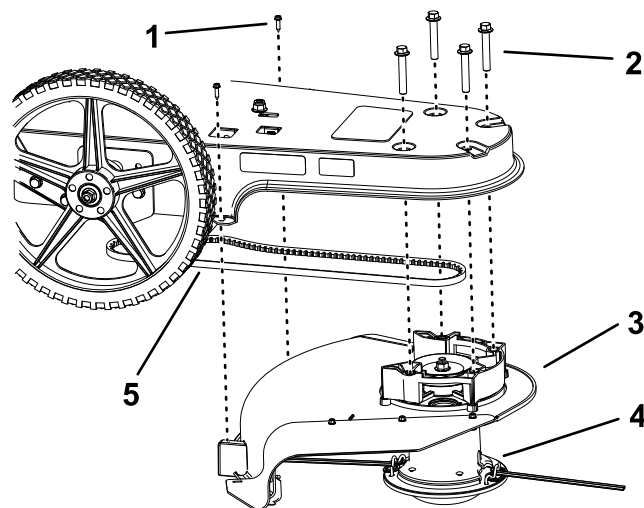
**Importante:** No doble las guías de la correa.



Figura 20

g337960

- |                         |                          |
|-------------------------|--------------------------|
| 1. Polea de transmisión | 3. Correa de transmisión |
| 2. Guía de la correa    | 4. Polea en "V"          |

4. Retire la correa de transmisión e instale una nueva.
5. Instale la polea en "V" en el soporte de la polea tensora.
6. Apriete el perno de montaje de la polea motriz.
7. Sujete el cabezal de corte y el protector (Figura 19).

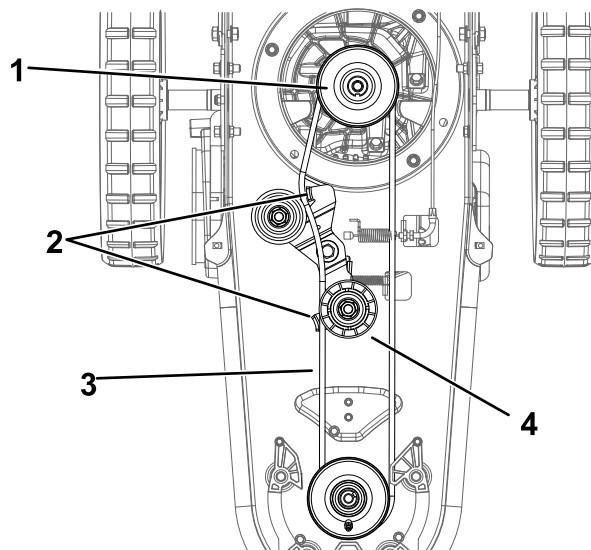
## Ajuste de la tensión de la correa de transmisión

**Intervalo de mantenimiento:** Cada 2 horas

Mantenga la tensión correcta en la correa para mejorar el rendimiento de la máquina. Engrane la palanca de avance y asegúrese de que el muelle sobresale 3-6 mm ( $\frac{1}{8}$ "- $\frac{1}{4}$ "). Si no es así, ajuste la tensión de la correa.

**Nota:** Puede oír un breve zumbido después de soltar la palanca de engranado mientras utiliza la máquina. Esto es normal, y ocurre cuando los dientes de la correa dentada se ponen en contacto con la guía de alambre para detener la rotación. No es necesario ajustar la tensión de la correa si esto ocurre.

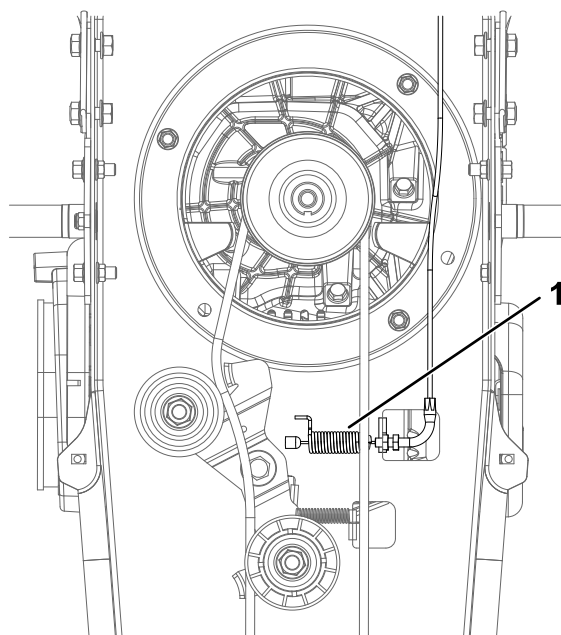

**Figura 21**

g337958

1. Muelle

1. Afloje la contratuerca superior del cable de ajuste.

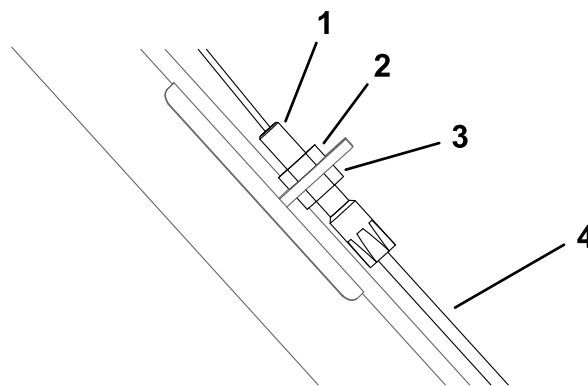

**Figura 22**

g337972

- |                          |                          |
|--------------------------|--------------------------|
| 1. Tuerca del tensor     | 3. Contratuerca inferior |
| 2. Contratuerca superior | 4. Cable de ajuste       |

2. Apriete la contratuerca inferior en incrementos de 3 mm ( $\frac{1}{8}$ ").

**Nota:** Cuanto mayor sea el número de roscas del tensor debajo del soporte, mayor será la tensión de la correa.

**Importante:** No ajuste demasiado la tensión.

3. Engrane la palanca de avance y compruebe que el muelle sobresale 3-6 mm ( $\frac{1}{8}$ "- $\frac{1}{4}$ "); ajuste la contratuerca otra vez si es necesario.
4. Apriete la contratuerca inferior.
5. Si el cortacésped todavía no se engrana correctamente después de ajustar el cable, ajuste la contratuerca del segundo cable, situado debajo de la carcasa de corte.

# Mantenimiento del cortacésped

## Sustitución del hilo de corte

**Intervalo de mantenimiento:** Cada vez que se utilice o diariamente—Compruebe los hilos de corte. Sustituya el hilo cuando llegue a la mitad de su longitud original.

Utilice un hilo de corte de 4 mm (0.155") de diámetro, con una longitud de 55 cm (21½").

**Importante:** No deje que la longitud de los hilos varíe en más de 2.5 cm (1"). Si no, el cabezal de corte puede desequilibrarse y vibrar durante el uso.

**Nota:** Mantenga el hilo de corte húmedo para alargar su vida, mantener su flexibilidad y facilitar la sustitución. Guarde el hilo sobrante en agua.

1. Retire el hilo de corte desgastado del retén del hilo.
2. Corte el hilo de corte nuevo a una longitud de 55 cm (21½") o use la guía de longitud (Figura 24) como se indica a continuación:
  - A. Coloque un extremo del hilo en una de las marcas del protector.
  - B. Doble el hilo alrededor de la parte elevada del protector hasta la segunda marca.
  - C. Corte el hilo en la segunda marca.



Figura 24

g338089

1. Guía de longitud

3. Pase los extremos del hilo de corte nuevo por los huecos exteriores (Figura 25).
4. Pase los extremos sobre el retenedor de hilo y luego por el hueco central.
5. Asegúrese de que los extremos del hilo están a la misma altura.

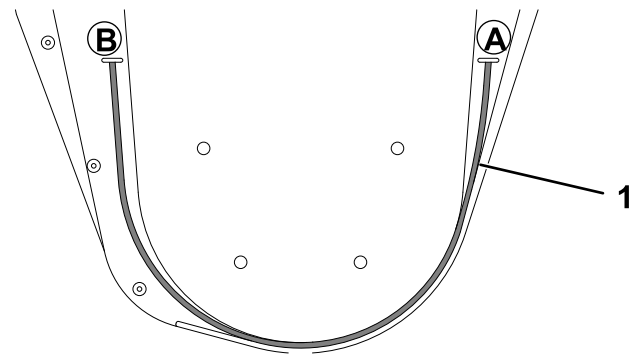

Figura 23

g337971

1. Contratuerca

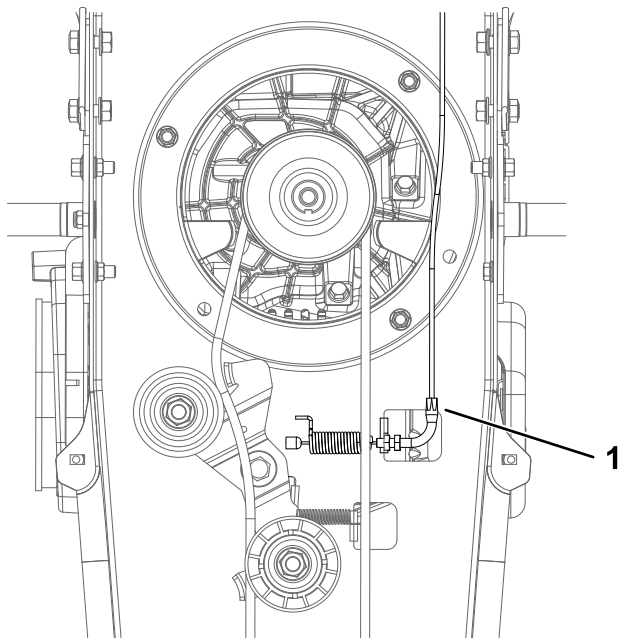

Figura 25

g335099

## Limpieza

### Limpieza de la máquina

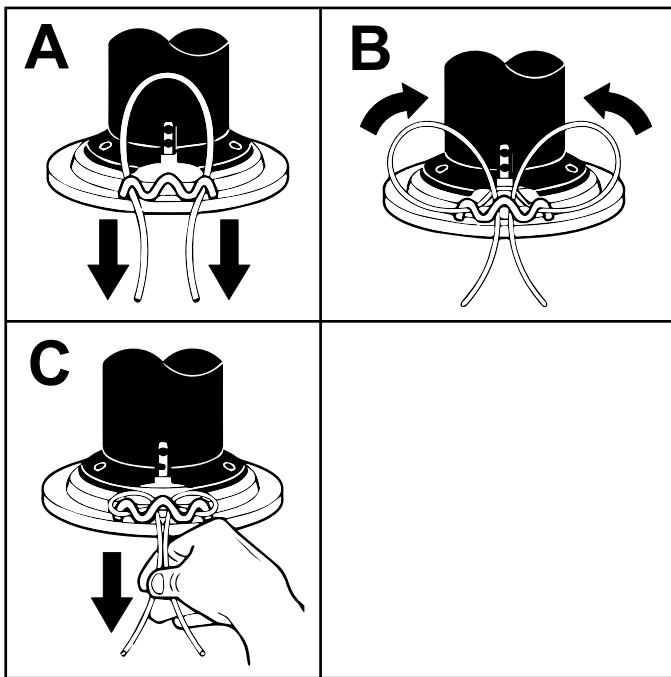
La limpieza y lavado regulares aumentarán la vida útil de la máquina. Limpie la máquina inmediatamente después del uso.

Antes de empezar la limpieza, compruebe que el tapón del depósito de combustible está correctamente colocado para evitar que entre agua en el depósito.

**Importante:** La máquina puede lavarse con un detergente suave y agua. No lave la máquina a presión. Evite el uso excesivo de agua, especialmente cerca del motor.



# Almacenamiento

## Seguridad durante el almacenamiento

- Siempre apague la máquina, espere a que se detengan todas las piezas en movimiento, y deje que la máquina se enfríe antes de hacer trabajos de ajuste, revisión, limpieza o almacenamiento.
- No almacene la máquina nunca con combustible en el depósito dentro de un edificio donde los vapores puedan llegar a una llama desnuda o una chispa.

## Almacenamiento de la máquina

Si va a guardar la máquina durante más de 30 días, prepárela como se indica a continuación:

1. Aparque la máquina en una superficie nivelada, desengrane la cuchilla y apague el motor.
2. Elimine los residuos de la máquina y del motor.

**Importante:** La máquina puede lavarse con un detergente suave y agua. No lave la máquina a presión. Evite el uso excesivo de agua, especialmente cerca del motor.

3. Retire y deseche el hilo o guárdelo en un recipiente sellado.
4. Revise el filtro de aire; consulte [Mantenimiento del filtro de aire \(página 14\)](#).
5. Prepare la máquina para un almacenamiento de más de 30 días como se indica a continuación:
  - A. Agregue un estabilizador/acondicionador a combustible fresco en el depósito. Siga las instrucciones de mezcla del fabricante del estabilizador de combustible. No use un estabilizador a base de alcohol (etanol o metanol).
  - B. Haga funcionar el motor para distribuir el combustible con acondicionador por todo el sistema de combustible durante 5 minutos.
  - C. Pare el motor, deje que se enfríe y drene el depósito de combustible.
  - D. Arranque el motor y hágalo funcionar hasta que se apague.
  - E. Deseche el combustible adecuadamente. Recicle el combustible según la normativa local.

**Importante:** No guarde combustible que contenga estabilizador/acondicionador

durante más tiempo que el recomendado por el fabricante del estabilizador de combustible.

6. Retire la bujía y verifique su condición; consulte [Mantenimiento de la bujía \(página 16\)](#). Con la bujía retirada del motor, vierta 30 ml (dos cucharadas soperas) de aceite de motor en el orificio de la bujía. Instale la bujía. No instale el cable en la bujía.
7. Compruebe y apriete todos los cierres. Repare o sustituya cualquier pieza dañada.
8. Pinte las superficies que estén arañadas o donde esté visible el metal. Puede adquirir la pintura en su Servicio Técnico Autorizado.
9. Almacene la máquina en posición vertical en un garaje o almacén seco y limpio. Manténgala fuera del alcance de niños u otros usuarios no autorizados. Cubra la máquina para protegerla y para conservarla limpia.

# Solución de problemas

Problema	Posible causa	Acción correctora
El motor no arranca.	<ol style="list-style-type: none"> <li>1. El cable de la bujía está suelto o desconectado.</li> <li>2. La bujía está húmeda, picada, sucia o la distancia entre los electrodos es incorrecta.</li> <li>3. El depósito de combustible está vacío.</li> <li>4. El filtro de aire está sucio.</li> <li>5. El filtro de combustible está sucio.</li> <li>6. El carburador o el tubo de combustible está sucio.</li> <li>7. El carburador está mal ajustado.</li> <li>8. El interruptor del motor está en la posición de APAGADO.</li> <li>9. Hay suciedad, agua o combustible viejo en el sistema de combustible.</li> <li>10. El interruptor del motor o el cable está defectuoso.</li> </ol>	<ol style="list-style-type: none"> <li>1. Instale el cable en la bujía.</li> <li>2. Instale una bujía nueva, con los electrodos a la distancia correcta.</li> <li>3. Llene el depósito de combustible.</li> <li>4. Cambie el filtro de aire.</li> <li>5. Cambie el filtro de combustible.</li> <li>6. Limpie el carburador o el tubo de combustible.</li> <li>7. Póngase en contacto con un Servicio Técnico Autorizado</li> <li>8. Mueva el interruptor a la posición de ENCENDIDO.</li> <li>9. Póngase en contacto con el Servicio Técnico Autorizado.</li> <li>10. Inspeccione y cambie cualquier pieza dañada.</li> </ol>
El motor funciona mal.	<ol style="list-style-type: none"> <li>1. La bujía está defectuosa.</li> <li>2. El filtro de aire está sucio.</li> <li>3. El carburador está mal ajustado.</li> <li>4. Hay suciedad, agua o combustible viejo en el sistema de combustible.</li> <li>5. El sistema de refrigeración del motor está obstruido.</li> </ol>	<ol style="list-style-type: none"> <li>1. Cambie la bujía.</li> <li>2. Cambie el filtro de aire.</li> <li>3. Póngase en contacto con un Servicio Técnico Autorizado</li> <li>4. Póngase en contacto con el Servicio Técnico Autorizado.</li> <li>5. Limpie la rejilla y los ventiladores de refrigeración del motor.</li> </ol>
El motor se sobrecalienta.	<ol style="list-style-type: none"> <li>1. El sistema de refrigeración del motor está obstruido.</li> <li>2. El carburador está mal ajustado.</li> <li>3. El nivel del aceite del motor es bajo.</li> </ol>	<ol style="list-style-type: none"> <li>1. Limpie la rejilla y los ventiladores de refrigeración del motor.</li> <li>2. Póngase en contacto con un Servicio Técnico Autorizado</li> <li>3. Añada aceite de motor.</li> </ol>
El motor no se apaga.	<ol style="list-style-type: none"> <li>1. El interruptor de encendido/apagado del motor está dañado.</li> <li>2. El cable del interruptor de encendido/apagado del motor está desconectado.</li> </ol>	<ol style="list-style-type: none"> <li>1. Inspeccione y cambie cualquier pieza dañada.</li> <li>2. Inspeccione, repare o sustituya las piezas dañadas.</li> </ol>
El rendimiento de corte no es bueno.	<ol style="list-style-type: none"> <li>1. El hilo de corte es demasiado corto.</li> </ol>	<ol style="list-style-type: none"> <li>1. Utilice la longitud de hilo correcta. Cuando el hilo llegue a la mitad de esta longitud, cámbielo.</li> </ol>
El cortacésped vibra.	<ol style="list-style-type: none"> <li>1. Los tornillos del cabezal de corte están sueltos.</li> <li>2. La longitud de los hilos de corte varía demasiado.</li> <li>3. Hay una tuerca o un perno suelto.</li> <li>4. El cabezal de corte está roto.</li> </ol>	<ol style="list-style-type: none"> <li>1. Apriete los tornillos con la llave en L.</li> <li>2. Ajuste la longitud de los hilos de corte a la misma longitud aproximadamente.</li> <li>3. Compruebe todos los pernos y tuercas, incluyendo los pernos del motor.</li> <li>4. Sustituya cualquier pieza rota.</li> </ol>
El cabezal de corte no retiene el hilo.	<ol style="list-style-type: none"> <li>1. El hilo de corte no está correctamente sujeto.</li> <li>2. El retén del hilo está roto.</li> <li>3. El hilo de corte no es del tamaño correcto.</li> </ol>	<ol style="list-style-type: none"> <li>1. Sujete el hilo de corte correctamente.</li> <li>2. Cambie el conjunto de cabezal de corte.</li> <li>3. Utilice un hilo de corte de 4 mm (0.155") de diámetro.</li> </ol>



## Términos y Condiciones de la garantía

### Declaración de garantía limitada de 5 años sobre el producto

The Toro Company garantiza este producto bajo una garantía limitada de cinco años contra defectos en materiales o mano de obra o ambos por un periodo no superior a 60 meses consecutivos a partir de la fecha de compra original por el primer consumidor minorista o primer usuario final comercial. Esta garantía no es aplicable al motor montado en el producto. "Uso de consumo" significa uso recreativo personal por un consumidor minorista. "Uso comercial" o "aplicación comercial" significa todos los demás usos, incluyendo el uso para un propósito comercial, de generación de ingresos o de alquiler. Una vez que un producto haya experimentado el uso comercial, se considerará a partir de entonces como producto de uso comercial para los propósitos de esta garantía. Esta garantía es aplicable al propietario original que proporcione una prueba de compra. Esta garantía no es transferible. El periodo de garantía empieza en la fecha de la compra por el primer consumidor minorista o usuario final comercial y continúa durante el periodo de 60 meses consecutivos subsiguiente. Cualquier unidad utilizada en una aplicación comercial está cubierta durante un periodo de 90 días después de la compra por el primer usuario final comercial. Para que la garantía sea válida, el producto debe registrarse online en el plazo de 30 días a partir de la fecha de compra, o la tarjeta de garantía debe ser rellenada y recibida por Toro en el plazo de 30 días a partir de la fecha de compra. Toro no será responsable de los cargos de transporte que surjan de la reparación o sustitución bajo los términos de esta garantía. Los cargos de transporte son responsabilidad exclusiva del comprador.

Esta garantía excluye piezas desgastadas o dañadas debido a desgaste normal, como por ejemplo cuchillas, cojinetes, correas, taladros, cuchillas, cadenas del deflector de residuos, ruedas, neumáticos, martillos triangulares, martillos en J, cuchillas de trituradora, juntas y retenes, casquillos, embragues, poleas, hilo de desbrozadora, protectores de residuos, cortadores de hilo, empuñaduras, ejes y husillos, muelles y cables. Esta garantía excluye elementos de mantenimiento rutinario tales como baterías, elementos filtrantes, juntas tóricas, juntas y retenes, lubricantes, piezas de puesta a punto, piezas rotativas, piezas de accesorios tales como aporcadores, kits de cortabordes, kits de escarificadoras, cartuchos manuales, cajas de batería, bolsas de recogida de nylon, soportes para bolsas de recogida, barrenas y sinfines, extensiones, amortiguadores, bolsas de piezas de nylon o cabezales de ajuste de altura. Estas garantías no cubren daños causados por almacenamiento y mantenimiento inadecuados, incluyendo pero sin limitarse al uso de piezas no autorizadas, el no realizar el mantenimiento periódico especificado en el manual del producto, o las reparaciones realizadas en centros de servicio no autorizados. Estas garantías son aplicables únicamente a productos que no hayan sido sometidos a uso negligente, abuso, modificación o sobrecarga, que incluyen pero no se limitan a hacer funcionar el producto en seco (sin aceite), o por debajo de los niveles mínimos de aceite, hacer funcionar el motor sin el combustible correcto (gasolina sola o mezclada con aceite), daños en la barra de tiro causados por la realización de giros demasiado cerrados, el uso del equipo para un propósito diferente al propósito para el que fue diseñado y fabricado, el uso continuado del equipo tras un cambio repentino en las vibraciones, el uso del equipo en contra de la normativa y las ordenanzas locales y las buenas prácticas comerciales, la instalación incorrecta, el uso del equipo por encima de los valores máximos recomendados e indicados en los manuales del producto y/o del motor adjuntos.

Esta garantía no cubre eventos que estén fuera del control de Toro como accidentes, fuerza mayor, rayos y vandalismo. Esta garantía limitada es aplicable únicamente a defectos en materiales o mano de obra. No existe ninguna otra garantía expresa. Las garantías implícitas, incluyendo las de mercantilidad y adecuación a un propósito determinado, están limitadas a un año a partir de la compra, o a lo dispuesto en la legislación aplicable. Se excluyen todas las demás garantías implícitas. La responsabilidad por daños incidentales o consecuentes se excluye en la medida en que la ley permite la exclusión. Toro no asume, ni autoriza a ninguna otra persona a asumir por Toro, ninguna responsabilidad en conexión con la venta de productos Toro. Para estar "Sin Cargo", los trabajos bajo la garantía deben ser enviados directamente a, y ser realizados por, Toro o por un Servicio Técnico Autorizado de Toro. Para obtener instrucciones de asistencia y/o sustitución bajo la garantía, póngase en contacto con el Departamento de Atención al Cliente de Toro, teléfono 952-888-8801. Si usted elige enviar su producto a Toro para su reparación bajo la garantía, primero debe contar con la autorización previa de Toro, llamando al Departamento de Atención al Cliente de Toro para obtener un número de autorización de devolución de material (Número RMA). Bajo estas circunstancias, todos los elementos deben enviarse a portes pagados. Toro reparará o sustituirá a su discreción sin cargo alguno cualquier pieza defectuosa a la que sea aplicable esta garantía. Toro se reserva el derecho a cambiar modelos, especificaciones y precios sin previo aviso. Toro no estará obligado a enviar ningún producto de reparación o sustitución a ningún lugar situado fuera de los Estados Unidos de América o Canadá. Algunos estados y países no permiten limitaciones sobre la duración de una garantía implícita, ni la exclusión o la limitación de daños incidentales o consecuentes, de manera que la limitación anterior puede no serle aplicable a usted. Esta garantía le otorga a usted derechos legales específicos, y es posible que tenga otros derechos que pueden variar de un estado a otro y de un país a otro.

# Información sobre las Advertencias de la Proposición 65 de California

## ¿Qué significa esta advertencia?

Puede ver un producto a la venta que lleva una etiqueta de advertencia como la siguiente:



**ADVERTENCIA: Cáncer y daños reproductivos – [www.p65Warnings.ca.gov](http://www.p65Warnings.ca.gov).**

## ¿Qué es la Proposición 65?

La Proposición 65 afecta a cualquier empresa que tenga presencia en California, que venda productos en California, o que fabrique productos que podrían ser introducidos o vendidos en California. Esta ley exige que el Gobernador de California mantenga y publique una lista de sustancias químicas identificadas como causantes de cáncer, defectos de nacimiento y/u otros daños reproductivos. La lista, que se actualiza anualmente, incluye cientos de productos químicos que se encuentran en muchos artículos de uso diario. El propósito de la Proposición 65 es informar al público sobre la exposición a estos productos químicos.

La Proposición 65 no prohíbe la venta de productos que contengan estos productos químicos, sino que requiere la presencia de advertencias en el producto, el envase y la documentación suministrada con el producto. Además, una advertencia de la Proposición 65 no significa que el producto contravenga ninguna norma o requisito de seguridad. De hecho, el gobierno de California ha aclarado que una advertencia bajo la Proposición 65 "no es lo mismo que una decisión legal sobre la 'seguridad' o la 'inseguridad' de un producto". Muchos de estos productos químicos han sido utilizados durante años en productos de uso diario sin que se hayan producido daños documentados. Para obtener más información, visite <https://oag.ca.gov/prop65/faqs-view-all>.

Una advertencia de la Proposición 65 significa que una empresa (1) ha evaluado la exposición y ha concluido que supera el nivel de "sin riesgo significativo"; o (2) ha optado por proporcionar una advertencia basándose en sus conocimientos respecto a la presencia de un producto químico de los incluidos en la lista, sin intentar evaluar la exposición.

## ¿Se aplica esta ley en todas partes?

Las advertencias de la Proposición 65 sólo son exigidas bajo la legislación de California. Estas advertencias se ven por toda California en una gran variedad de entornos, incluyendo entre otros restaurantes, tiendas de alimentación, hoteles, escuelas y hospitales, y en una amplia variedad de productos. Además, algunos minoristas de Internet y de la venta por correo incluyen advertencias de la Proposición 65 en sus sitios web o en sus catálogos.

## ¿Qué diferencia hay entre las advertencias de California y los límites federales?

Las normas de la Proposición 65 son a menudo más exigentes que las normas federales o internacionales. Varias sustancias requieren una advertencia bajo la Proposición 65 a niveles muy inferiores a los límites federales. Por ejemplo, el nivel exigido por la Proposición 65 para las advertencias sobre el plomo es de 0.5 µg/día, que es muy inferior a lo que exigen las normas federales e internacionales.

## ¿Por qué no llevan la advertencia todos los productos similares?

- Los productos vendidos en California deben llevar etiquetas bajo la Proposición 65, mientras que otros productos similares que se venden en otros lugares no las necesitan.
- Una empresa puede estar obligada a incluir advertencias de Proposición 65 en sus productos como condición de un acuerdo tras un procedimiento legal relacionado con la Proposición 65, pero otras empresas que fabrican productos similares no tienen necesariamente la misma obligación.
- La aplicación de la Proposición 65 no es uniforme.
- Algunas empresas pueden optar por no proporcionar advertencias porque concluyen que no están obligadas a hacerlo bajo la Proposición 65; la falta de advertencias en un producto no significa que el producto esté libre de los productos químicos incluidos en la lista a niveles similares.

## ¿Por qué incluye Toro esta advertencia?

Toro ha optado por proporcionar al consumidor la mayor cantidad posible de información para que pueda tomar decisiones informadas sobre los productos que compra y utiliza. Toro proporciona advertencias en ciertos casos basándose en sus conocimientos sobre la presencia de uno o más productos químicos de la lista, sin evaluar el nivel de exposición, puesto que la lista no incluye límites de exposición para todos los productos químicos que contiene. Aunque la exposición que provocan los productos Toro puede ser insignificante, o estar dentro de los límites de la categoría "sin riesgo significativo", Toro ha optado por proporcionar las advertencias de la Proposición 65 por simple precaución. Además, si Toro no proporcionara estas advertencias, podría ser demandada por el Estado de California o por particulares bajo la Proposición 65, y estar sujeta a importantes sanciones.



Form No. 3441-774 Rev A

**Count on it.**

**Manuel de l'utilisateur**

## **Tondeuse à fil**

N° de modèle 58620—N° de série 320000001 et suivants



Vous commettez une infraction à la section 4442 ou 4443 du Code des ressources publiques de Californie si vous utilisez cette machine dans une zone boisée, broussailleuse ou recouverte d'herbe, à moins d'équiper le moteur d'un pare-étincelles en bon état, tel que défini dans la section 4442, ou à moins que le moteur soit construit, équipé et entretenu correctement pour prévenir les incendies.

Le manuel du propriétaire du moteur ci-joint est fourni à titre informatif concernant la réglementation de l'Agence américaine pour la protection de l'environnement (EPA) et la réglementation antipollution de l'état de Californie relative aux systèmes antipollution, à leur entretien et à leur garantie. Vous pouvez vous en procurer un nouvel exemplaire en vous adressant au constructeur du moteur.

Reportez-vous au manuel du constructeur du moteur fourni avec la machine.

## ▲ ATTENTION

### CALIFORNIE

#### Proposition 65 - Avertissement

**Les gaz d'échappement de ce produit contiennent des substances chimiques considérées par l'état de Californie comme susceptibles de provoquer des cancers, des malformations congénitales et autres troubles de la reproduction.**

**Les bornes de la batterie et accessoires connexes contiennent du plomb et des composés de plomb. L'état de Californie considère ces substances chimiques comme susceptibles de provoquer des cancers et des troubles de la reproduction. Lavez-vous les mains après avoir manipulé la batterie.**

**L'utilisation de ce produit peut entraîner une exposition à des substances chimiques considérées par l'état de Californie comme capables de provoquer des cancers, des anomalies congénitales ou d'autres troubles de la reproduction.**

# Introduction

Cette machine est destinée au grand public et permet de couper l'herbe selon les besoins en extérieur. L'utilisation de ce produit à d'autres fins que celle

prévue peut être dangereuse pour vous-même et toute personne à proximité.

Lisez attentivement cette notice pour apprendre comment utiliser et entretenir correctement votre produit, et éviter ainsi de l'endommager ou de vous blesser. Vous êtes responsable de l'utilisation sûre et correcte du produit.

Rendez-vous sur [www.Toro.com](http://www.Toro.com) pour tout document de formation à la sécurité et à l'utilisation des produits, pour tout renseignement concernant un produit ou un accessoire, pour obtenir l'adresse des dépositaires ou pour enregistrer votre produit.

Pour obtenir des prestations de service, des pièces Toro d'origine ou des renseignements complémentaires, munissez-vous des numéros de modèle et de série du produit et contactez un dépositaire-réparateur ou le service client Toro agréé. La [Figure 1](#) indique l'emplacement des numéros de modèle et de série du produit. Inscrivez les numéros dans l'espace réservé à cet effet.

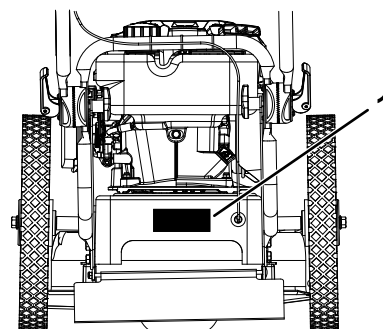

Figure 1

g337001

1. Emplacement des numéros de modèle et de série

N° de modèle \_\_\_\_\_

N° de série \_\_\_\_\_

Les mises en garde de ce manuel soulignent des dangers potentiels et sont signalées par le symbole de sécurité ([Figure 2](#)), qui indique un danger pouvant entraîner des blessures graves ou mortelles si les précautions recommandées ne sont pas respectées.



Figure 2

g000502

1. Symbole de sécurité

Ce manuel utilise deux termes pour faire passer des renseignements essentiels. **Important**, pour attirer

l'attention sur une information d'ordre mécanique spécifique, et **Remarque**, pour souligner une information d'ordre général méritant une attention particulière.

# Table des matières

Sécurité .....	4
Consignes de sécurité générales .....	4
Autocollants de sécurité et d'instruction .....	4
Mise en service .....	6
1 Dépliage du guidon .....	6
2 Montage de la goulotte d'éjection .....	7
3 Ajout d'huile dans le moteur .....	7
Vue d'ensemble du produit .....	8
Caractéristiques techniques .....	8
Avant l'utilisation .....	9
Consignes de sécurité avant l'utilisation .....	9
Ajout de carburant .....	10
Réglage de la hauteur et de l'angle du guidon .....	11
Procédures d'entretien quotidien .....	11
Réglage de la hauteur de coupe .....	11
Pendant l'utilisation .....	12
Consignes de sécurité pendant l'utilisation .....	12
Démarrage du moteur .....	13
Engagement de la tête de coupe .....	13
Arrêt du moteur .....	13
Conseils d'utilisation .....	13
Après l'utilisation .....	14
Consignes de sécurité après l'utilisation .....	14
Entretien .....	15
Consignes de sécurité pendant l'entretien .....	15
Programme d'entretien recommandé .....	15
Procédures avant l'entretien .....	16
Préparation à l'entretien .....	16
Entretien du moteur .....	16
Entretien du filtre à air .....	16
Vidange de l'huile moteur .....	16
Entretien de la bougie .....	18
Entretien du système d'entraînement .....	19
Dépose et repose des roues .....	19
Remplacement de la courroie d'entraînement .....	19
Réglage de la tension de la courroie d'entraînement .....	20
Entretien de la tondeuse .....	22
Remplacement du fil de coupe .....	22
Nettoyage .....	23
Nettoyage des débris sur la machine .....	23
Remisage .....	23
Consignes de sécurité concernant le remisage .....	23
Remisage de la machine .....	23
Dépistage des défauts .....	25

# Sécurité

Cette machine est conçue en conformité avec la norme EN 14910:2007+A1:2009.

## Consignes de sécurité générales

Ce produit peut projeter des objets. Respectez toujours toutes les consignes de sécurité pour éviter des blessures graves.

- Vous devez lire, comprendre et respecter toutes les instructions et mises en garde qui figurent dans ce *Manuel de l'utilisateur* ainsi que sur la machine et les accessoires avant de démarrer le moteur.
- Ne placez pas les mains ou les pieds près des pièces mobiles ou sous la machine.
- N'utilisez pas la machine s'il manque des capots ou d'autres dispositifs de protection, ou s'ils sont en mauvais état.

- N'admettez personne, notamment les enfants, dans le périmètre de travail. N'autorisez jamais un enfant à utiliser la machine. La réglementation locale peut imposer un âge minimum pour l'utilisation de ce type de machine. Seules les personnes responsables, formées à l'utilisation de la machine, ayant lu et compris les instructions et physiquement aptes sont autorisées à utiliser la machine.
- Arrêtez la machine, coupez le moteur et attendez l'arrêt complet de toutes les pièces mobiles avant de faire l'entretien, de faire le plein de carburant ou de déboucher la machine.
- L'usage ou l'entretien incorrect de cette machine peut occasionner des accidents. Pour réduire les risques d'accidents et de blessures, respectez les consignes de sécurité qui suivent. Tenez toujours compte des mises en garde signalées par le symbole de sécurité  et la mention Prudence, Attention ou Danger. Ne pas respecter ces instructions peut entraîner des blessures.

## Autocollants de sécurité et d'instruction



Des autocollants de sécurité et des instructions bien visibles par l'opérateur sont placés près de tous les endroits potentiellement dangereux. Remplacez tout autocollant endommagé ou manquant.

 **WARNING:** Cancer and Reproductive Harm - [www.P65Warnings.ca.gov](http://www.P65Warnings.ca.gov).  
For more information, please visit [www.tccoCProp65.com](http://www.tccoCProp65.com)

### CALIFORNIA SPARK ARRESTER WARNING

Operation of this equipment may create sparks that can start fires around dry vegetation. A spark arrester may be required. The operator should contact local fire agencies for laws or regulations relating to fire prevention requirements.

133-8062

decal133-8062

133-8062

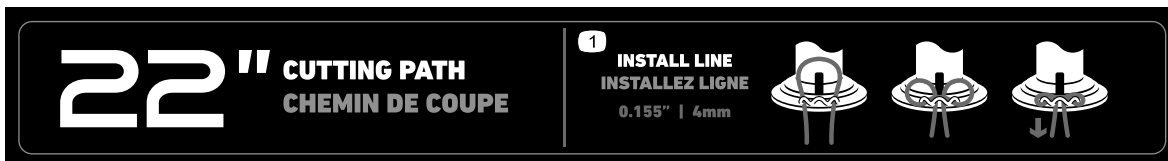

decal144-4838

144-4838

1. Installez le fil.



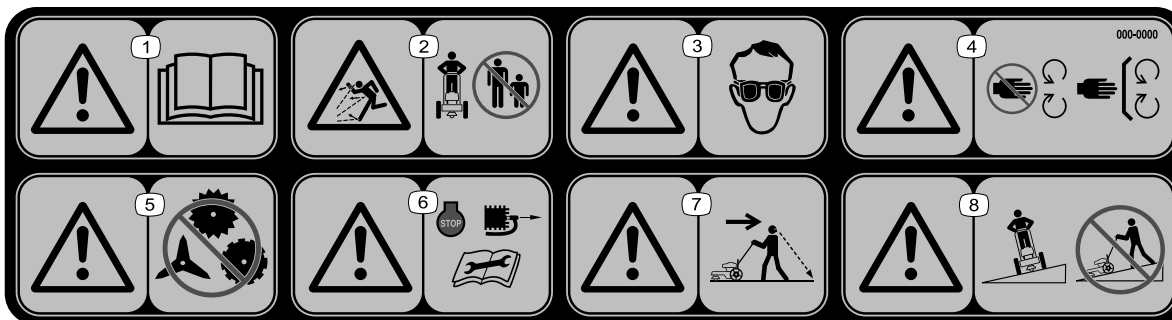

decal144-4840

### 144-4840

- |  |  |  |  |
|--|--|--|--|
| 1. Attention – lisez le <i>Manuel de l'utilisateur</i> .                             | 3. Attention – portez une protection oculaire.   | 5. Attention – n'installez pas d'autres dispositifs de coupe sur la machine.   | 7. Attention – regardez derrière quand vous utilisez la machine en marche arrière.                             |
| 2. Risque de projection d'objets – n'autorisez personne à s'approcher de la machine. | 4. Attention – ne vous approchez pas des pièces mobiles; gardez toutes les protections et tous les déflecteurs en place. | 6. Attention – coupez le moteur, débranchez la bougie et lisez le <i>Manuel de l'utilisateur</i> avant d'effectuer tout entretien. | 8. Attention – n'utilisez pas la machine sur dans le sens de la pente; travaillez transversalement à la pente. |

# Mise en service

## Pièces détachées

Reportez-vous au tableau ci-dessous pour vérifier si toutes les pièces ont été expédiées.

Procédure	Description	Qté	Utilisation
<b>1</b>	Aucune pièce requise	–	Dépliage du guidon.
<b>2</b>	Goulotte d'éjection Vis	1 4	Montage de la goulotte d'éjection.
<b>3</b>	Huile moteur	1	Ajout d'huile dans le moteur.

# 1

## Dépliage du guidon

Aucune pièce requise

### Procédure

1. Tenez le guidon d'une main et desserrez les boutons de réglage de l'autre jusqu'à ce que les dents de la roue à cliquet soient désengagées. N'enlevez pas les boutons.
2. Dépliez le guidon et réglez-le à la position voulue, et alignez les dents de la roue à cliquet. Vérifiez que les deux côtés sont au même niveau.

**Important:** Veillez à ne pas pincer les câbles entre les parties supérieure et inférieure du guidon.

3. Serrez les boutons et vérifiez que les pivots du guidon se verrouillent bien en place.

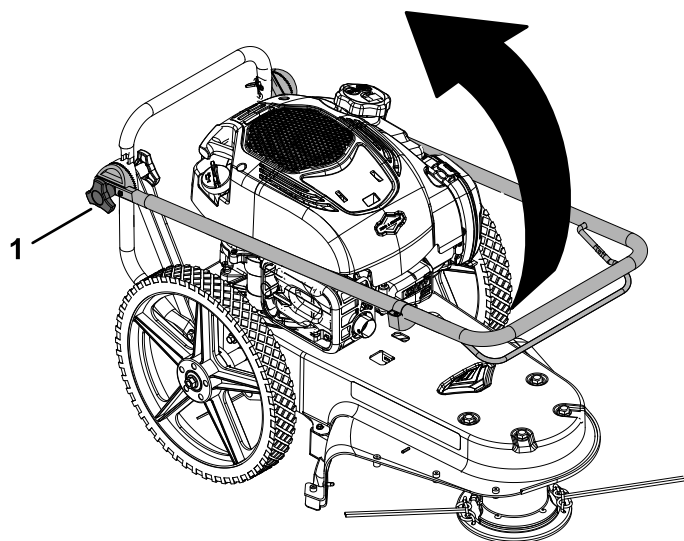

Figure 3

1. Bouton de réglage du guidon (2)

g334797

# 2

## Montage de la goulotte d'éjection

Pièces nécessaires pour cette opération:

1	Goulotte d'éjection
4	Vis

### Procédure

Installez la goulotte d'éjection sur le tablier de coupe, comme illustré.

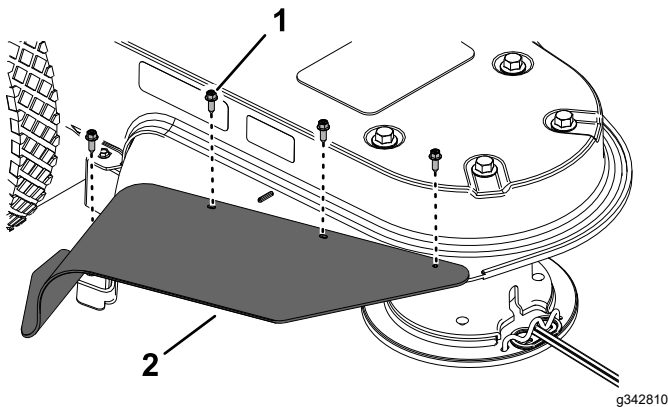

Figure 4

1. Vis (4)
2. Goulotte d'éjection

# 3

## Ajout d'huile dans le moteur

Pièces nécessaires pour cette opération:

1	Huile moteur
---	--------------

### Procédure

**Important:** Si vous faites tourner le moteur alors que le niveau d'huile dans le moteur est trop bas ou trop élevé, vous risquez d'endommager le moteur.

1. Amenez la machine sur une surface plane et horizontale.
2. Versez lentement environ 75 % de la capacité d'huile moteur dans le tube de remplissage d'huile.

3. Attendez 3 minutes que l'huile se stabilise dans le moteur.
4. Essuyez la jauge sur un chiffon propre.

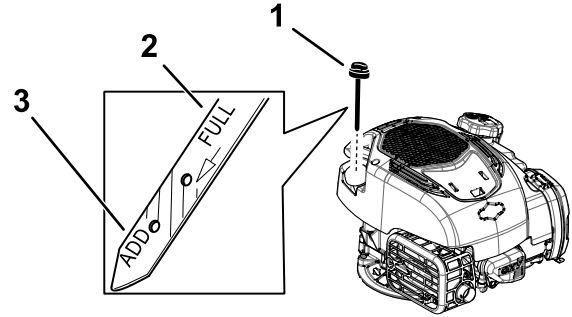

Figure 5

g334792

1. Jauge de niveau
2. Niveau max.
3. Niveau min.

5. Insérez la jauge au fond du goulot de remplissage, puis ressortez-la.
6. Vérifiez le niveau d'huile indiqué par la jauge (Figure 5).
  - Si le niveau n'atteint pas le repère minimum sur la jauge, versez lentement une petite quantité d'huile dans le tube de remplissage, attendez 3 minutes puis répétez les opérations 4 à 6 jusqu'à atteindre le niveau d'huile correct sur la jauge.
  - Si le niveau d'huile indiqué par la jauge est trop élevé, vidangez l'excédent d'huile jusqu'à obtention du niveau d'huile correct sur la jauge.

**Important:** Si vous faites tourner le moteur alors que le niveau d'huile dans le moteur est trop bas ou trop élevé, vous risquez d'endommager le moteur.

7. Insérez et vissez solidement la jauge dans le tube de remplissage.
8. Recyclez l'huile usagée correctement.

# Vue d'ensemble du produit

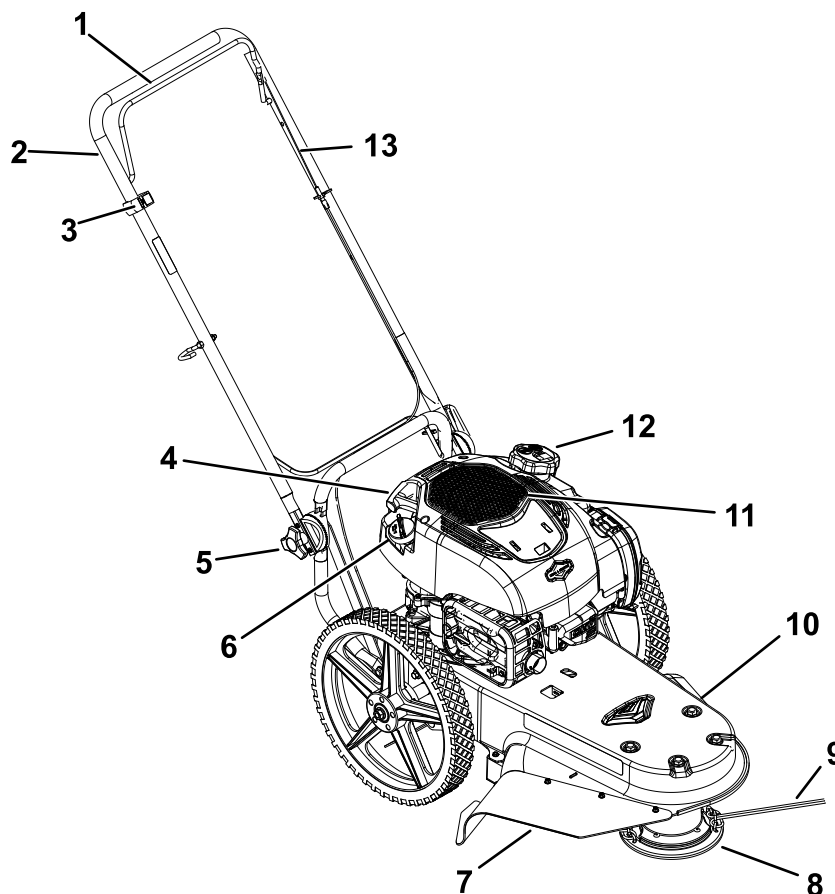

Figure 6

g334820

- |                                    |   |                                       |                      |
|------------------------------------|---|---------------------------------------|----------------------|
| 1. Barre de commande               | 5. Bouton de réglage du guidon            | 9. Fil de coupe                       | 13. Câble de réglage |
| 2. Partie supérieure du guidon     | 6. Jauge et goulot de remplissage d'huile | 10. Tablier de coupe                  |                      |
| 3. Commande Marche/Arrêt du moteur | 7. Goulotte d'éjection                    | 11. Pare-débris                       |                      |
| 4. Poignée du lanceur              | 8. Tête de coupe                          | 12. Bouchon du réservoir de carburant |                      |

## Caractéristiques techniques

**Remarque:** Les spécifications et la conception peuvent faire l'objet de modifications sans préavis.

Longueur	137 cm (54 po)
Largeur avec goulotte d'éjection	62 cm (24 po)
Largeur sans goulotte d'éjection	54,5 cm (21,5 po)
Hauteur	99 cm (39 po)

Poids	31 kg (68 lb)
Largeur de coupe	56 cm (22 po)

Pour garantir un rendement optimal et conserver la certification de sécurité de la machine, utilisez uniquement des pièces de rechange et accessoires Toro d'origine. Les pièces de rechange et accessoires d'autres constructeurs peuvent être dangereux et leur utilisation risque d'annuler la garantie de la machine.

# Utilisation

Les côtés gauche et droit de la machine sont déterminés d'après la position d'utilisation normale.

## *Avant l'utilisation*

### Consignes de sécurité avant l'utilisation

#### Consignes de sécurité générales

- Ne confiez pas l'utilisation ou l'entretien de la machine à des enfants ou à des personnes non qualifiées. La réglementation locale peut imposer un âge minimum pour l'utilisation de ce type de machine.
- Avant de quitter la position d'utilisation, arrêtez la machine et attendez l'arrêt complet de toutes les pièces mobiles. Laissez refroidir la machine avant de la régler, d'en faire l'entretien, de la nettoyer, de la déboucher, de faire le plein ou de la remiser.
- Familiarisez-vous avec le maniement correct du matériel, les commandes et les symboles de sécurité.
- Vérifiez que tous les capots et dispositifs de sécurité, tels que les déflecteurs, sont en place et en bon état. N'utilisez pas la machine en cas de mauvais fonctionnement.
- Apprenez à arrêter le moteur rapidement.
- Examinez la machine fréquemment afin de vous assurer qu'elle est en bon état de marche et que les boulons de fixation du moteur et autres fixations sont correctement serrés.
- Examinez la zone de travail et débarrassez-la de tout objet pouvant gêner le fonctionnement de la machine ou être projeté pendant son utilisation.
- Le contact avec les fils de coupe en rotation entraîne des blessures graves. Gardez les mains et les pieds à l'écart.

#### Consignes de sécurité pour le carburant

- Faites preuve de la plus grande prudence quand vous manipulez du carburant, en raison de son extrême inflammabilité et du risque d'explosion des vapeurs qu'il dégage.
- Éteignez cigarettes, cigares, pipes et autres sources d'étincelles.
- Utilisez exclusivement un bidon à carburant homologué.

- N'enlevez pas le bouchon du réservoir de carburant et n'ajoutez pas de carburant pendant que le moteur tourne.
- Laissez refroidir le moteur avant de faire le plein de carburant.
- Ne remplissez pas le réservoir de carburant à l'intérieur.
- Ne remisez pas la machine ni les bidons de carburant à proximité d'une flamme nue, d'une source d'étincelles ou d'une veilleuse, telle celle d'un chauffe-eau ou autre appareil.
- Ne remplissez pas les bidons de carburant à l'intérieur d'un véhicule ou sur le plateau d'une remorque dont le revêtement est en plastique. Posez toujours les bidons sur le sol, à l'écart du véhicule, avant de les remplir.
- Descendez la machine du camion ou de la remorque avant de faire le plein de carburant. Si cela n'est pas possible, remplissez le réservoir à l'aide d'un bidon, et non directement à la pompe.
- Maintenez le pistolet en contact avec le bord du réservoir ou du bidon jusqu'à la fin du remplissage. N'utilisez pas de dispositif de verrouillage du pistolet en position ouverte.
- Si du carburant s'est répandu sur vos vêtements, changez-vous immédiatement.
- Ne remplissez pas excessivement le réservoir de carburant. Remettez le bouchon du réservoir de carburant en place et serrez-le solidement après avoir fait le plein.
- Si vous renversez du carburant, n'essayez pas de démarrer le moteur, éloignez la machine du carburant renversé et évitez de créer des sources d'inflammation jusqu'à dissipation complète des vapeurs de carburant.
- Conservez le carburant dans un récipient spécial et hors de la portée des enfants.
- Le carburant est toxique, voire mortel en cas d'ingestion. L'exposition prolongée aux vapeurs de carburant peut causer des blessures et des maladies graves.
  - Évitez de respirer les vapeurs de carburant de façon prolongée.
  - N'approchez pas le visage ou les mains du pistolet ni de l'ouverture du réservoir de carburant.
  - Tenez le carburant à l'écart des yeux et de la peau.

## Ajout de carburant

### Spécifications du carburant

Type	Essence sans plomb
Indice d'octane minimum	87 (US) or 91 (octane recherche, hors États-Unis)
Éthanol	Pas plus de 10 % par volume
Méthanol	Aucune
MTBE (éther méthyltertiobutyle)	Moins de 15 % par volume
Huile	Ne pas ajouter au carburant

Utilisez uniquement du carburant propre et frais (stocké depuis moins d'un mois) provenant d'une source fiable.

### Utilisation d'un stabilisateur/conditionneur

Utilisez un stabilisateur de carburant/conditionneur dans la machine pour que le carburant reste frais plus longtemps, à condition de respecter les instructions du fabricant du stabilisateur.

**Important: N'utilisez pas d'additifs contenant du méthanol ou de l'éthanol.**

Ajoutez au carburant frais la quantité de stabilisateur/conditionneur indiquée par le fabricant du stabilisateur.

## Remplissage du réservoir de carburant

Remplissez le réservoir de carburant comme montré à la [Figure 7](#).

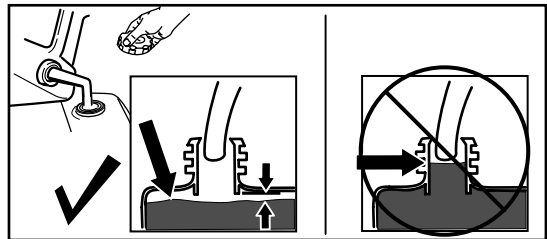

Figure 7

g230458

## Réglage de la hauteur et de l'angle du guidon

1. Tenez le guidon d'une main et desserrez les boutons de réglage jusqu'à ce que les dents de la roue à cliquet soient désengagées. N'enlevez pas les boutons.
2. Réglez le guidon à la position voulue, puis alignez les dents de la roue à cliquet. Vérifiez que les deux côtés sont au même niveau.
3. Serrez les boutons.

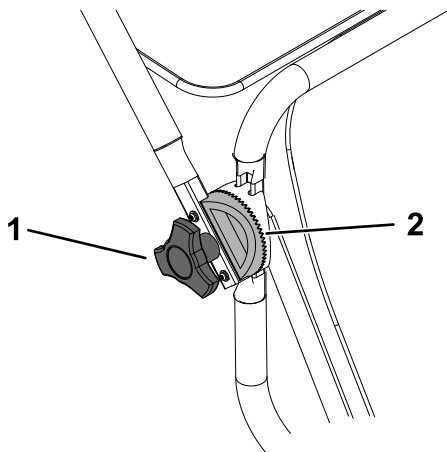

Figure 8

g334885

1. Bouton de réglage du guidon
2. Dents de roue à cliquet

## Procédures d'entretien quotidien

Avant de démarrer la machine chaque jour, effectuez les procédures décrites à la section [Entretien \(page 15\)](#).

## Réglage de la hauteur de coupe

Vous pouvez régler la hauteur de coupe de 38 à 76 mm (1½ à 3 po). Une hauteur de coupe de 51 mm (2 po) est recommandée dans la plupart des cas.

1. Amenez la machine sur une surface plane et horizontale, coupez le moteur et attendez l'arrêt complet de toutes les pièces mobiles.
2. Débranchez le fil de la bougie.
3. Avec la clé à manche coudé fournie avec la machine, desserrez 2 vis.
4. Réglez la tête de coupe à la hauteur voulue.
5. Serrez les vis à tête.
6. Rebranchez la bougie.

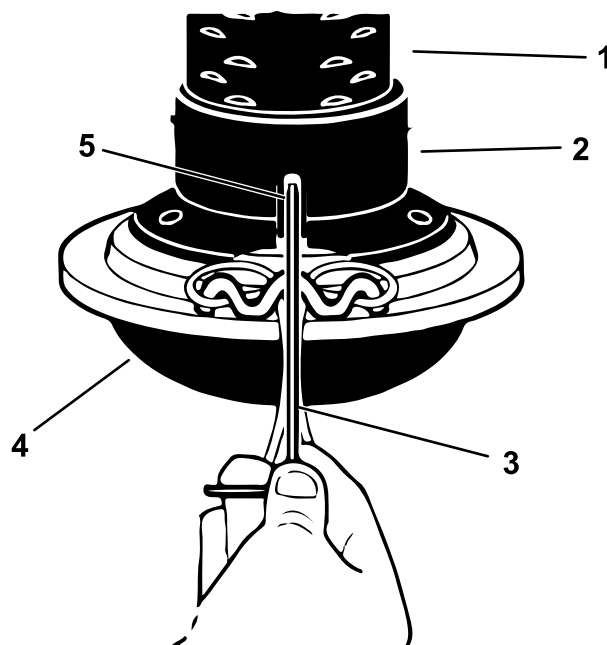

Figure 9

g335100

1. Positions de hauteur de coupe
2. Tête de coupe
3. Clé à manche coudé
4. Guide de hauteur coupe
5. Vis

# ***Pendant l'utilisation***

## **Consignes de sécurité pendant l'utilisation**

### **Consignes de sécurité générales**

- Portez des vêtements appropriés, y compris une protection oculaire, un pantalon, des chaussures solides à semelle antidérapante et des protecteurs d'oreilles. Si vos cheveux sont longs, attachez-les et ne portez pas de vêtements amples ni de bijoux pendants.
- Accordez toute votre attention à l'utilisation de la machine. Ne vous livrez à aucune activité risquant de vous distraire, au risque de causer des dommages corporels ou matériels.
- N'utilisez pas la machine si vous êtes malade ou fatigué(e), ni sous l'emprise de l'alcool, de drogues ou de médicaments.
- N'admettez personne dans le périmètre de travail. Veillez à ce que les jeunes enfants restent hors du périmètre de travail, sous la garde d'un adulte responsable autre que l'utilisateur. Arrêtez la machine si quelqu'un entre dans la zone de travail.
- Vérifiez toujours si la voie est libre juste derrière la machine et sur sa trajectoire avant de faire marche arrière ou de tirer la machine vers vous.
- N'utilisez la machine que si la visibilité est suffisante et dans de bonnes conditions météorologiques. N'utilisez pas la machine si la foudre menace.
- Vous pouvez glisser sur l'herbe ou les feuilles humides et vous blesser en tombant. Évitez de tondre quand l'herbe est humide.
- Faites preuve de la plus grande prudence à l'approche de tournants sans visibilité, de buissons, d'arbres ou d'autres objets susceptibles de masquer la vue.
- Ne dirigez pas l'éjection vers qui que ce soit. N'éjectez pas l'herbe coupée contre un mur ou un obstacle, car elle pourrait ricocher dans votre direction. Arrêtez la machine quand vous passez sur du gravier.
- Méfiez-vous des trous, ornières, bosses, rochers ou autres obstacles cachés. Les irrégularités du terrain peuvent vous faire déraiper ou perdre l'équilibre.
- Si la machine heurte un obstacle ou commence à vibrer, coupez immédiatement le moteur, attendez l'arrêt complet de toutes les pièces mobiles et débranchez le fil de la bougie avant de vérifier si la

machine n'est pas endommagée. Effectuez toutes les réparations nécessaires avant de réutiliser la machine.

- Ne soulevez et ne portez pas la machine lorsque le moteur tourne.
- Coupez toujours le moteur, attendez l'arrêt complet de toutes les pièces en mouvement et faites refroidir la machine avant de la régler, de la réparer, de la nettoyer ou de la remiser.
- Si le moteur vient de tourner, il est très chaud et peut vous brûler gravement. Ne vous approchez pas du moteur encore chaud.
- Ne faites tourner le moteur que dans des lieux bien aérés. Les gaz d'échappement contiennent du monoxyde de carbone, un gaz inodore mortel.
- Ne modifiez pas le réglage du régulateur et ne faites pas tourner le moteur en surrégime.
- Lorsque vous coupez le moteur, réduisez le régime et fermez le robinet d'arrivée de carburant si le moteur en est équipé.
- Coupez le moteur de la machine si vous devez la basculer ou la transporter pour traverser des surfaces autres qu'une pelouse, ainsi que pour la transporter d'un lieu à un autre.
- N'engagez pas la barre de commande quand vous démarrez le moteur.
- Mettez le moteur en marche avec précaution en respectant les instructions, et n'approchez pas les pieds du fil de coupe.
- Ne basculez pas la machine quand vous démarrez le moteur, à moins que cela ne soit nécessaire. S'il faut basculer la machine, ne le faites pas plus que nécessaire et ne soulevez que la partie à l'opposé de vous.
- Ne remplacez jamais les fils de coupe par des pièces métalliques.
- Ne réglez et ne réparez jamais la machine pendant que le moteur tourne. Portez toujours une protection oculaire quand vous effectuez des réglages ou des réparations.

### **Consignes de sécurité concernant l'utilisation sur les pentes**

- Travaillez transversalement à la pente, jamais en montant ou descendant. Changez de direction avec prudence sur les terrains en pente.
- Ne tondez pas de pentes trop raides. Marchez, ne courez pas. Vous pourriez glisser et vous blesser en tombant.
- Tondez toujours avec prudence à proximité de dénivellations, fossés ou berges.



## Démarrage du moteur

1. Réglez la commande Marche/Arrêt du moteur en position ARRÊT.
2. Tirez la poignée du lanceur.

**Remarque:** Tirez la poignée du lanceur lentement jusqu'à ce que vous sentiez une résistance, puis tirez vigoureusement. Laissez le lanceur se rétracter lentement jusqu'à la poignée.

**Remarque:** Si le moteur ne démarre pas après plusieurs tentatives, contactez un dépositaire-réparateur agréé.

## Engagement de la tête de coupe

1. Une fois que le moteur a démarré, serrez la barre de commande contre le guidon pour démarrer la tête de coupe.
2. Poussez la machine en avant pour tondre.
3. Relâchez la barre de commande pour désengager la tête de coupe.

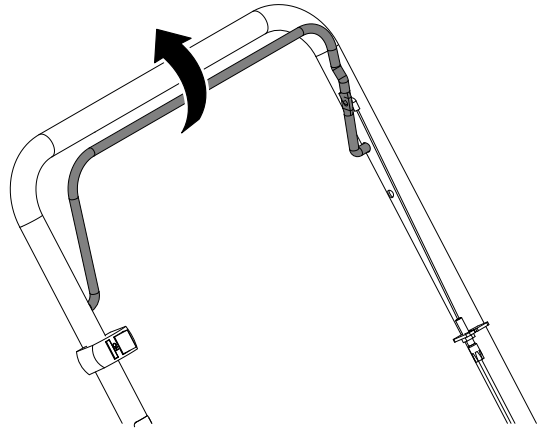

Figure 10

g337012

---

## Arrêt du moteur

1. Relâchez la barre de commande.
2. Tournez la commande Marche/Arrêt du moteur en position ARRÊT.
3. Attendez l'arrêt complet de toutes les pièces mobiles avant de quitter la position d'utilisation.

## Conseils d'utilisation

- Si vous tondez de l'herbe haute et drue, poussez la machine plus lentement.
- Éliminez fréquemment les dépôts sous le tablier de coupe; voir [Nettoyage des débris sur la machine \(page 23\)](#).
- Pour obtenir des résultats optimaux et prolonger la vie du fil de coupe, tondez en utilisant les extrémités du fil et en vous déplaçant lentement dans l'herbe drue et lourde.
- La tonte demandera plus de temps si les fils sont trop courts. Remplacez les fils de coupe quand ils sont usés à moins de la moitié de leur longueur initiale.
- Le contact de la tête de coupe avec le béton, l'asphalte et des surfaces plus dures peut entraîner l'usure prématurée du guide de hauteur et des fils.

# ***Après l'utilisation***

## **Consignes de sécurité après l'utilisation**

### **Consignes de sécurité générales**

- Coupez toujours le moteur, attendez l'arrêt complet de toutes les pièces en mouvement et faites refroidir la machine avant de la régler, de la réparer, de la nettoyer ou de la remiser.
- Pour éviter les risques d'incendie, enlevez l'herbe, les débris et les gros dépôts de graisse qui sont agglomérés sur la machine. Nettoyez les coulées éventuelles d'huile ou de carburant.
- Ne remisez jamais la machine ou les bidons de carburant à proximité d'une flamme nue, d'une source d'étincelles ou d'une veilleuse, telle celle d'un chauffe-eau ou d'autres appareils.

### **Consignes de sécurité pour le transport**

- Procédez avec prudence pour charger ou décharger la machine.
- Empêchez la machine de rouler.

# Entretien

## Consignes de sécurité pendant l'entretien

- Débranchez le fil de la bougie avant de procéder à un quelconque entretien.
- N'enlevez et ne modifiez jamais les dispositifs de sécurité. Vérifiez régulièrement qu'ils fonctionnent correctement.
- Gardez tous les écrous, boulons et vis bien serrés pour garantir l'utilisation sûre de la machine.
- Remplacez les silencieux défectueux.
- Du carburant peut s'échapper lorsque la machine est basculée sur le côté. Le carburant est inflammable et explosif, et peut causer des blessures. Laissez tourner le moteur jusqu'à ce qu'il s'arrête faute de carburant ou vidangez le reste de carburant avec une pompe manuelle; ne siphonnez jamais le carburant.
- Examinez la machine régulièrement et remplacez les pièces usées ou endommagées. Ne remplacez pas le fil de coupe par des pièces métalliques.
- Pour garantir un rendement optimal de la machine, utilisez toujours des pièces de rechange et accessoires Toro d'origine. Les pièces de rechange et accessoires d'autres constructeurs peuvent être dangereux et leur utilisation risque d'annuler la garantie de la machine.
- Coupez le moteur avant de contrôler le niveau d'huile ou d'ajouter de l'huile dans le carter.

## Programme d'entretien recommandé

Périodicité d'entretien	Procédure d'entretien
À chaque utilisation ou une fois par jour	<ul style="list-style-type: none"><li>• Contrôlez les fils de coupe. Remplacez le fil lorsqu'il fait moins de la moitié de sa longueur d'origine.</li><li>• Enlevez les débris présents sur la machine.</li><li>• Contrôlez l'engagement de la tête de coupe.</li><li>• Contrôlez et resserrez les fixations.</li></ul>
Toutes les 2 heures	<ul style="list-style-type: none"><li>• Vérifiez la tension de la courroie.</li></ul>
Toutes les 25 heures	<ul style="list-style-type: none"><li>• Effectuez l'entretien du filtre à air; faites-le plus fréquemment si l'atmosphère est très poussiéreuse.</li><li>• Graissez l'arbre intermédiaire.</li></ul>
Avant le remisage	<ul style="list-style-type: none"><li>• Vidangez l'huile moteur en respectant les exigences du constructeur du moteur.</li><li>• Faites l'entretien du filtre à air.</li><li>• Vidangez le réservoir de carburant.</li></ul>
Une fois par an	<ul style="list-style-type: none"><li>• Remplacez le filtre à air; remplacez-le plus fréquemment si l'atmosphère est très poussiéreuse.</li><li>• Vidangez l'huile moteur en respectant les exigences du constructeur du moteur.</li></ul>

**Important:** Reportez-vous au manuel du moteur pour toutes procédures d'entretien supplémentaires.

# Procédures avant l'entretien

## Préparation à l'entretien

1. Amenez la machine sur une surface plane et horizontale, coupez le moteur et attendez l'arrêt complet de toutes les pièces mobiles.
2. Débranchez le fil de la bougie.

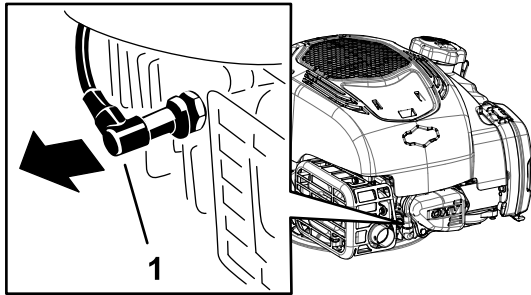

Figure 11

g339525

1. Fil de bougie

3. Rebranchez le fil sur la bougie une fois l'entretien terminé.

**Important:** Avant de basculer la machine pour vidanger l'huile ou remplacer la lame, laissez le moteur en marche jusqu'à ce qu'il s'arrête faute de carburant. Si vous ne pouvez pas attendre que le moteur s'arrête par manque de carburant, utilisez une pompe manuelle pour vider le reste de carburant. Basculez toujours la machine sur le côté, avec la jauge en bas.

# Entretien du moteur

## Entretien du filtre à air

Périodicité des entretiens: Toutes les 25 heures

Une fois par an

1. Déclipsez le haut du couvercle du filtre à air.

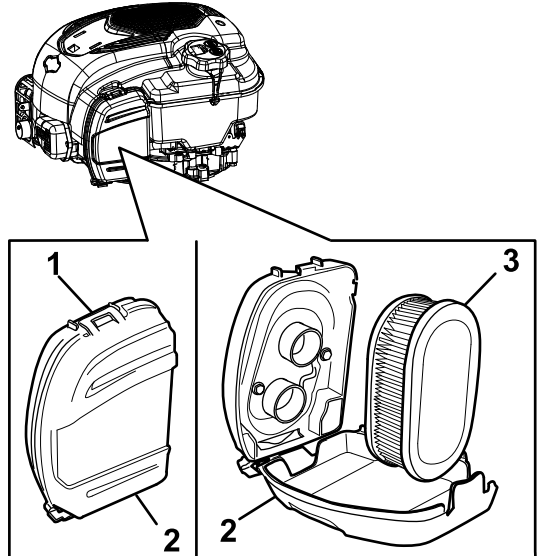

Figure 12

g334791

1. Clip
2. Couvercle du filtre à air
3. Filtre à air

2. Déposez le filtre à air.
3. Examinez le filtre à air.

**Remarque:** Si le filtre à air est excessivement encrassé, remplacez-le par un neuf. Sinon, tapotez le filtre sur une surface dure pour déloger les débris.

4. Mettez le filtre à air en place.
5. Fixer le couvercle du filtre à air avec le clip.

## Vidange de l'huile moteur

Périodicité des entretiens: Une fois par an

Il n'est pas nécessaire de vidanger l'huile moteur, mais si vous souhaitez le faire, procédez comme suit.

**Remarque:** Faites tourner le moteur pendant quelques minutes avant la vidange pour réchauffer l'huile. L'huile chaude s'écoule plus facilement et entraîne plus d'impuretés.

**Huile moteur spécifiée**

## Huile moteur spécifiée (cont'd.)

Capacité d'huile moteur	0,44 L (15 oz liq.)*
Viscosité d'huile	Huile détergente SAE 30 ou SAE 10W-30
Classe de service API	SJ ou mieux

\*Il reste de l'huile dans le carter après la vidange. Ne remplissez pas complètement le carter d'huile. Remplissez le carter d'huile en procédant comme suit :

1. Amenez la machine sur une surface plane et horizontale.
2. Voir [Préparation à l'entretien \(page 16\)](#).
3. Tournez le bouchon dans le sens antihoraire et sortez la jauge.

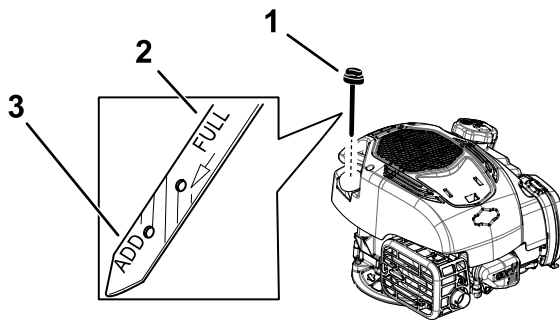

Figure 13

g334792

1. Jauge de niveau
2. Niveau max.
3. Niveau min.

4. Basculez la machine sur le côté (filtre à air en haut) pour vidanger l'huile usagée par le tube de remplissage.

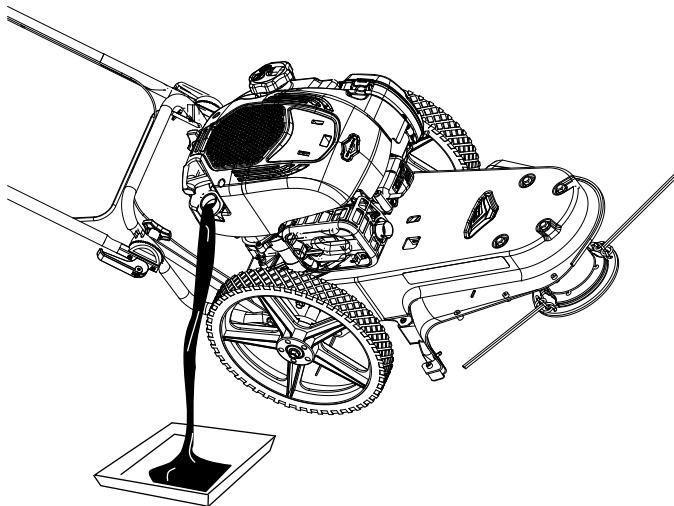

Figure 14

g334793

5. Redressez la machine après avoir vidangé l'huile usagée.
6. Versez lentement environ 75 % de la capacité d'huile moteur dans le tube de remplissage d'huile.
7. Attendez 3 minutes que l'huile se stabilise dans le moteur.
8. Essuyez la jauge sur un chiffon propre.
9. Insérez la jauge au fond du goulot de remplissage, puis ressortez-la.
10. Vérifiez le niveau d'huile indiqué sur la jauge.
  - Si le niveau n'atteint pas le repère minimum sur la jauge, versez lentement une petite quantité d'huile dans le tube de remplissage, attendez 3 minutes puis répétez les opérations 8 à 10 jusqu'à atteindre le niveau d'huile correct sur la jauge.
  - Si le niveau d'huile indiqué par la jauge est trop élevé, vidangez l'excédent d'huile jusqu'à obtention du niveau d'huile correct sur la jauge.
11. Insérez et vissez solidement la jauge dans le tube de remplissage.
12. Recyclez l'huile usagée correctement.

**Important:** Si vous faites tourner le moteur alors que le niveau d'huile dans le moteur est trop bas ou trop élevé, vous risquez d'endommager le moteur.

# Entretien de la bougie

Avant de monter une bougie, vérifiez si l'écartement entre l'électrode centrale et l'électrode latérale est correct.

Utilisez une clé à bougies pour déposer et reposer les bougies, et une jauge d'épaisseur pour contrôler et régler l'écartement des électrodes. Remplacez la bougie au besoin.

**Type :** Champion RN9YC, ou type équivalent

**Écartement des électrodes :** 0,75 mm (0,03 po)

## Retrait de la bougie

1. Débranchez le fil de la bougie.

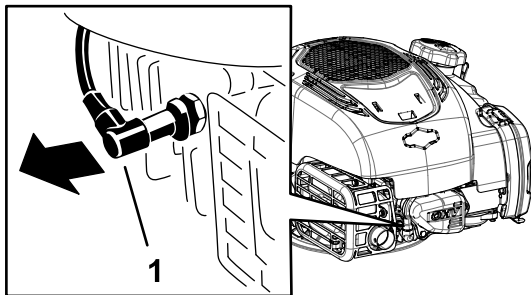

Figure 15

g339525

1. Fil de bougie

2. Nettoyez la surface autour des bougies pour éviter que des impuretés n'endommagent le moteur en tombant à l'intérieur.
3. Déposez la bougie.

## Contrôle de la bougie

**Important:** Ne nettoyez pas la (les) bougie(s). Remplacez toujours les bougies si elles sont recouvertes d'un dépôt noir ou d'une couche grasse, si elles sont fissurées ou si les électrodes sont usées.

Si le bec isolant est recouvert d'un léger dépôt gris ou brun, le moteur fonctionne correctement. S'il est recouvert d'un dépôt noir, cela signifie généralement que le filtre à air est encrassé.

Régalez l'écartement des électrodes à 0,75 mm (0,03 po).

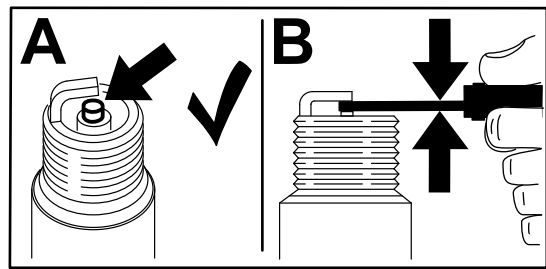

Figure 16

g206628

## Pose de la bougie

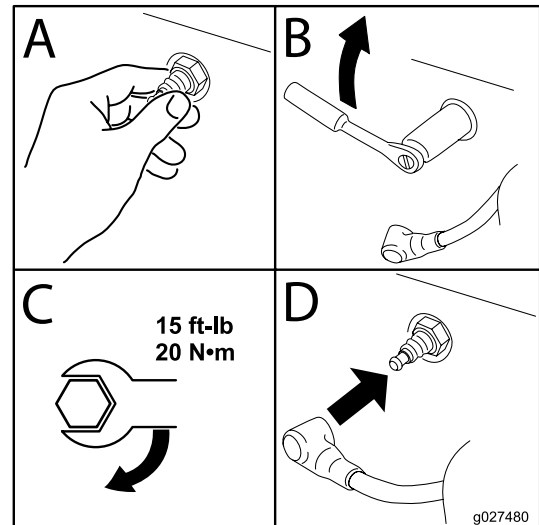

Figure 17

g027480

# Entretien du système d'entraînement

## Dépose et repose des roues

Périodicité des entretiens: Toutes les 25 heures—Graissez l'arbre intermédiaire.

Déposez et posez les roues comme montré.

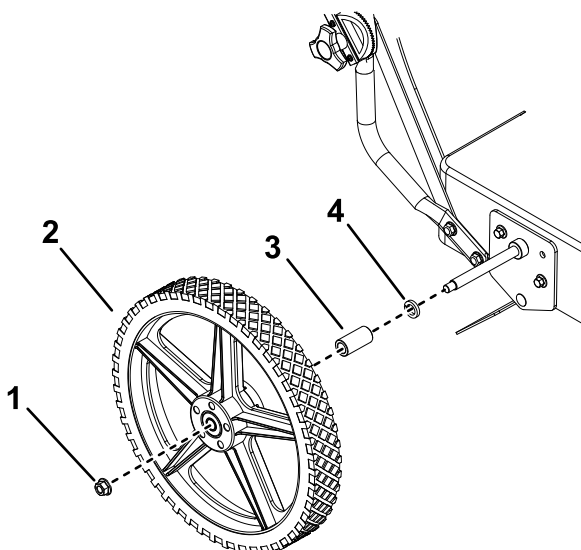

Figure 18

- |                   |                   |
|-------------------|-------------------|
| 1. Écrou de fusée | 3. Entretoise     |
| 2. Roue           | 4. Rondelle frein |

## Remplacement de la courroie d'entraînement

1. Retirez les 2 fixations qui maintiennent le déflecteur sur le carter de la tondeuse.

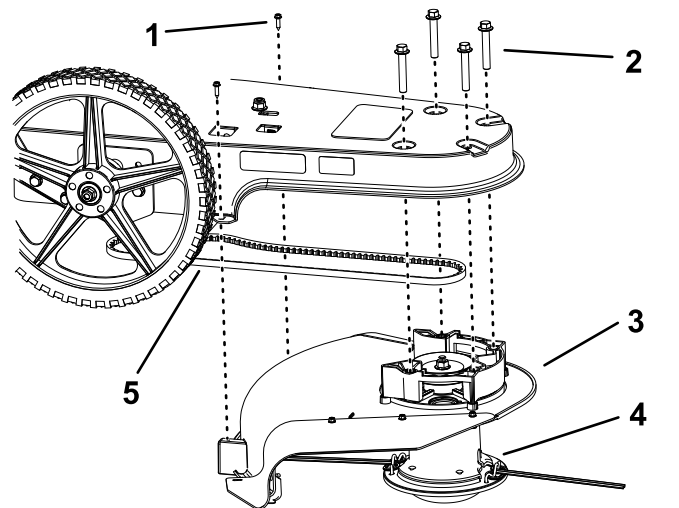

Figure 19

- |                         |                            |
|-------------------------|----------------------------|
| 1. Fixation arrière (2) | 4. Tête de coupe           |
| 2. Fixation avant (4)   | 5. Courroie d'entraînement |
| 3. Déflecteur           |                            |

2. Retirez les 4 fixations qui maintiennent l'avant du déflecteur et la tête de coupe sur le carter de la tondeuse.
3. Soulevez l'avant du carter de la tondeuse, desserrez le boulon de fixation sur la poulie d'entraînement et déposez la poulie trapézoïdale du support de la poulie de tension.

**Important:** Ne pliez pas les guides-courroies.

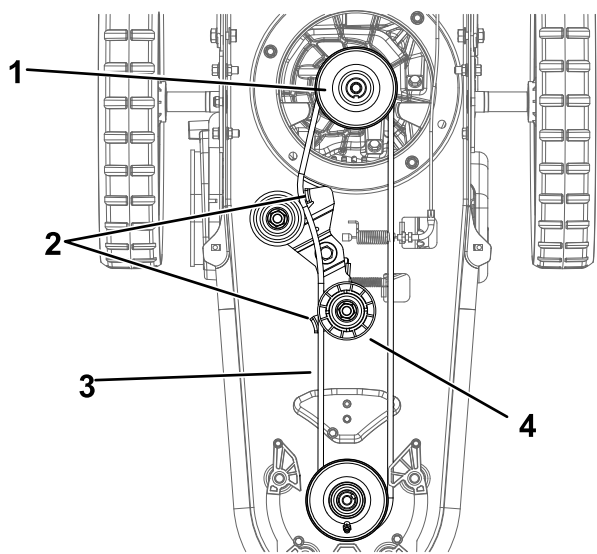

Figure 20

g337960

- |                          |                            |
|--------------------------|----------------------------|
| 1. Poulie d'entraînement | 3. Courroie d'entraînement |
| 2. Guide-courroie        | 4. Poulie trapézoïdale     |

4. Retirez la courroie d'entraînement et remplacez-la par une neuve.
5. Installez la courroie trapézoïdale sur le support de la poulie de tension.
6. Serrez le boulon de fixation sur la poulie d'entraînement.
7. Fixez la tête de coupe et le déflecteur en place (Figure 19).

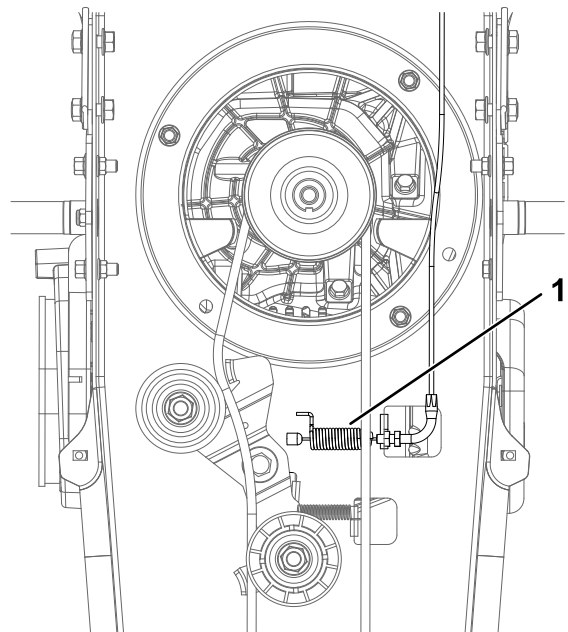

Figure 21

g337958

1. Ressort

## Réglage de la tension de la courroie d'entraînement

**Périodicité des entretiens:** Toutes les 2 heures

Maintenez la courroie correctement tendue pour améliorer les performances de la machine. Engagez le levier de commande et vérifiez que le ressort s'allonge de 3 à 6 mm (1/8 à 1/4 po). Si ce n'est pas le cas, réglez la tension de la courroie.

**Remarque:** Un bourdonnement pourra se faire entendre après le relâchement du levier d'engagement pendant l'utilisation de la machine. Ceci est normal et est causé par les dents de la courroie crantée qui touchent le guide-fil pour arrêter la rotation. Il n'est pas nécessaire de régler la tension de la courroie dans ce cas.



1. Desserrez l'écrou de blocage supérieur sur le câble de réglage.

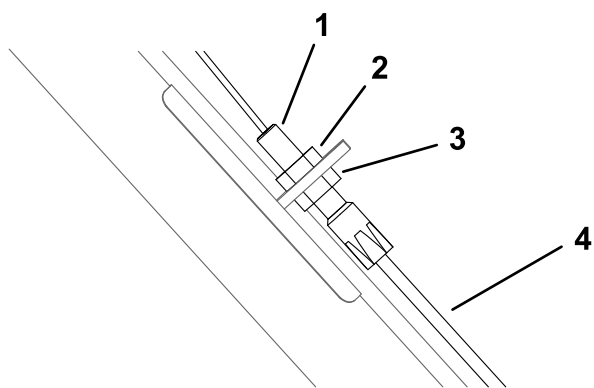

Figure 22

g337972

- |                               |                               |
|-------------------------------|-------------------------------|
| 1. Manchon fileté             | 3. Écrou de blocage inférieur |
| 2. Écrou de blocage supérieur | 4. Câble de réglage           |

2. Serrez l'écrou de blocage inférieur de 3 mm (1/8 po) à la fois.

**Remarque:** Plus le filetage du manchon fileté dépasse sous le support, plus la tension de la courroie augmente.

**Important:** Ne tendez pas excessivement.

3. Engagez le levier de commande et vérifiez que le ressort s'allonge de 3 à 6 mm (1/8 à 1/4 po); ajustez à nouveau l'écrou de blocage si nécessaire.
4. Serrez l'écrou de blocage inférieur.
5. Si le tablier de coupe ne s'engage pas correctement après le réglage du câble, ajustez l'écrou de blocage du second câble sous le tablier de coupe.

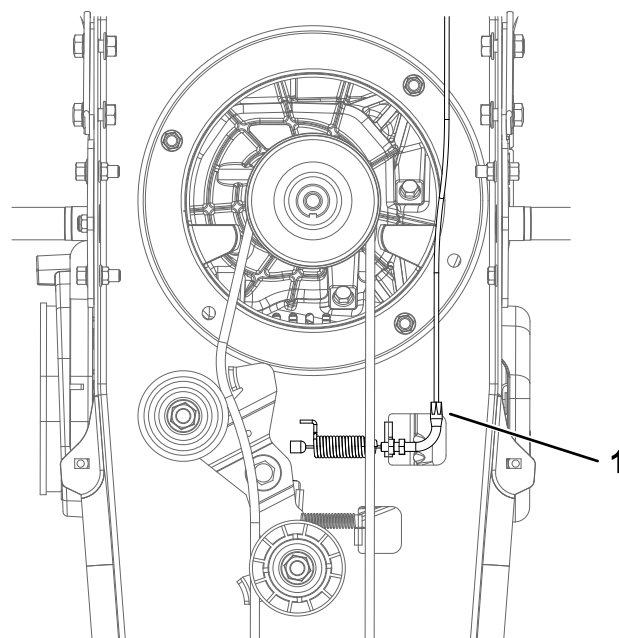

Figure 23

g337971

1. Écrou de blocage

# Entretien de la tondeuse

## Remplacement du fil de coupe

**Périodicité des entretiens:** À chaque utilisation ou une fois par jour—Contrôlez les fils de coupe. Remplacez le fil lorsqu'il fait moins de la moitié de sa longueur d'origine.

Utilisez un fil de 4 mm (0,155 po) de diamètre et de 55 cm (21½ po) de longueur.

**Important:** La longueur du fil ne doit pas varier de plus de 2,5 cm (1 po). En effet, la tête de coupe pourrait alors être déséquilibrée et vibrer pendant l'utilisation.

**Remarque:** Maintenez le fil de coupe humidifié pour prolonger sa vie utile, le garder flexible et faciliter son remplacement. Conservez le supplément de fil dans l'eau.

1. Retirez le fil usé du dispositif de retenue.
2. Coupez le fil de rechange à une longueur de 55 cm (21½ po) ou utilisez le guide de longueur (Figure 24) comme suit :
  - A. Placez une extrémité du fil au niveau du premier repère 1 sur le déflecteur.
  - B. Courbez le fil le long de la partie en saillie du déflecteur jusqu'au second repère.
  - C. Coupez le fil au niveau du second repère.

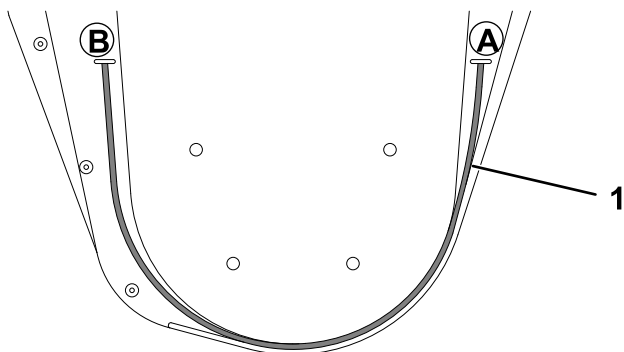

Figure 24

g338089

1. Guide de longueur

3. Passez le fil de rechange dans les trous extérieurs (Figure 25).
4. Croisez les extrémités du fil par dessus le dispositif de retenue et passez-les dans le trou central.
5. Assurez-vous que les extrémités du fil sont de la même longueur.

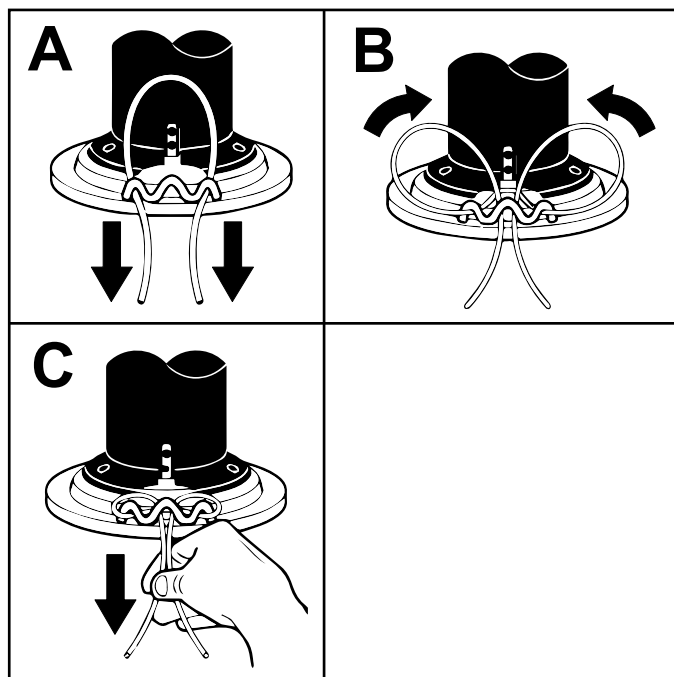

Figure 25

g335099

# Nettoyage

## Nettoyage des débris sur la machine

La durée de vie de la machine est accrue par un nettoyage et un lavage réguliers. Nettoyez immédiatement la machine après son utilisation.

Avant le nettoyage, vérifiez que le bouchon du réservoir de carburant est bien serré en place pour éviter que de l'eau n'entre dans le réservoir.

**Important:** Vous pouvez laver la machine avec de l'eau et un détergent doux. N'utilisez pas de nettoyeur haute pression. N'utilisez pas trop d'eau, surtout près du du moteur.

# Remisage

## Consignes de sécurité concernant le remisage

- Coupez toujours le moteur, attendez l'arrêt complet de toutes les pièces en mouvement et faites refroidir la machine avant de la régler, de la réparer, de la nettoyer ou de la remiser.
- S'il reste du carburant dans le réservoir, ne remisez pas la machine dans un bâtiment où les vapeurs risquent de rencontrer une flamme nue ou une étincelle.

## Remisage de la machine

Si vous ne comptez pas utiliser la machine avant plus d'un mois, préparez-la au remisage comme suit :

1. Garez la machine sur une surface plane et horizontale, désengagez la lame et coupez le moteur.
2. Éliminez les débris présents sur la machine et le moteur.

**Important:** Vous pouvez laver la machine avec de l'eau et un détergent doux. N'utilisez pas de nettoyeur haute pression. N'utilisez pas trop d'eau, surtout près du du moteur.

3. Déposez et mettez le fil de coupe au rebut, ou rangez-le dans un récipient hermétiquement fermé.
4. Faites l'entretien du filtre à air; voir [Entretien du filtre à air \(page 16\)](#).
5. Si vous prévoyez de remiser machine plus de 30 jours de suite, préparez-la comme suit :
  - A. Ajoutez un stabilisateur/conditionneur de carburant dans le réservoir de carburant. Respectez les proportions spécifiées par le fabricant du stabilisateur de carburant. N'utilisez pas de stabilisateur à base d'alcool (éthanol ou méthanol).
  - B. Faites tourner le moteur pendant 5 minutes pour faire circuler le carburant traité dans tout le circuit d'alimentation.
  - C. Coupez le moteur, laissez-le refroidir et vidangez le réservoir de carburant.
  - D. Remettez le moteur en marche et laissez-le tourner jusqu'à ce qu'il s'arrête.
  - E. Débarrassez-vous du carburant correctement. Recyclez le carburant conformément à la réglementation locale en matière d'environnement.

**Important: Ne conservez pas le carburant additionné de stabilisateur/conditionneur plus longtemps que recommandé par le fabricant du stabilisateur de carburant.**

6. Déposez la bougie et vérifiez son état; voir [Entretien de la bougie \(page 18\)](#). Versez 30 ml (2 cuillerées à soupe) d'huile moteur dans l'ouverture laissée par la bougie. Posez la bougie. Ne rebranchez pas le fil sur la bougie.
7. Contrôlez et resserrez toutes les fixations. Réparez ou remplacez toute pièce endommagée.
8. Peignez toutes les surfaces métalliques éraflées ou mises à nu. Une peinture pour retouches est disponible chez les dépositaires-réparateurs agréés.
9. Rangez la machine debout dans un endroit propre et sec, comme un garage ou une remise. Gardez-la hors de la portée des enfants ou des personnes non autorisées. Couvrez la machine pour la protéger et la garder propre.

# Dépistage des défauts

Problème	Cause possible	Mesure corrective
Le moteur ne démarre pas.	<ol style="list-style-type: none"> <li>1. Le fil de la bougie est mal branché ou débranché.</li> <li>2. La bougie est humide, piquée ou encrassée, ou l'écartement des électrodes est incorrect.</li> <li>3. Le réservoir de carburant est vide.</li> <li>4. Le filtre à air est encrassé.</li> <li>5. Le filtre à carburant est encrassé.</li> <li>6. La carburateur ou la conduite de carburant est encrassé(e).</li> <li>7. Le carburateur est dérégulé.</li> <li>8. La commande du moteur est en position ARRÊT.</li> <li>9. Impuretés, eau ou carburant altéré dans le système d'alimentation.</li> </ol>	<ol style="list-style-type: none"> <li>1. Rebranchez le fil de la bougie.</li> <li>2. Montez une bougie neuve, à écartement correct.</li> <li>3. Faites le plein de carburant.</li> <li>4. Remplacez le filtre à air.</li> <li>5. Remplacez le filtre à carburant.</li> <li>6. Nettoyez le carburateur ou la conduite de carburant.</li> <li>7. Contactez un dépositaire-réparateur agréé.</li> <li>8. Placez la commande en position MARCHE.</li> <li>9. Contactez un dépositaire-réparateur agréé.</li> </ol>
Le moteur ne tourne pas régulièrement.	<ol style="list-style-type: none"> <li>1. La bougie est défectueuse.</li> <li>2. Le filtre à air est encrassé.</li> <li>3. Le carburateur est dérégulé.</li> <li>4. Impuretés, eau ou carburant altéré dans le système d'alimentation.</li> <li>5. Le système de refroidissement du moteur est bouché.</li> </ol>	<ol style="list-style-type: none"> <li>1. Remplacez la bougie.</li> <li>2. Remplacez le filtre à air.</li> <li>3. Contactez un dépositaire-réparateur agréé.</li> <li>4. Contactez un dépositaire-réparateur agréé.</li> <li>5. Nettoyez les le pare-débris et les ventilateurs de refroidissement du moteur.</li> </ol>
Le moteur surchauffe.	<ol style="list-style-type: none"> <li>1. Le système de refroidissement du moteur est bouché.</li> <li>2. Le carburateur est dérégulé.</li> <li>3. Le niveau d'huile moteur est trop bas.</li> </ol>	<ol style="list-style-type: none"> <li>1. Nettoyez les le pare-débris et les ventilateurs de refroidissement du moteur.</li> <li>2. Contactez un dépositaire-réparateur agréé.</li> <li>3. Faites l'appoint d'huile moteur.</li> </ol>
Le moteur ne s'arrête pas.	<ol style="list-style-type: none"> <li>1. La commande Marche/Arrêt est endommagée.</li> <li>2. Le câble est débranché de la commande Marche/Arrêt du moteur.</li> </ol>	<ol style="list-style-type: none"> <li>1. Examinez et remplacez les pièces endommagées.</li> <li>2. Examinez, réparez ou remplacez les pièces endommagées.</li> </ol>
La tonte est de mauvaise qualité.	<ol style="list-style-type: none"> <li>1. Le fil de coupe est trop court.</li> </ol>	<ol style="list-style-type: none"> <li>1. Utilisez un fil de la bonne longueur. Remplacez le fil quand il fait moins de la moitié de cette longueur.</li> </ol>
La tondeuse vibre.	<ol style="list-style-type: none"> <li>1. Les vis de fixation de la tête de coupe sont desserrées.</li> <li>2. Les extrémités du fil de coupe sont nettement différentes.</li> <li>3. Un écrou ou un boulon est desserré.</li> <li>4. La tête de coupe est cassée.</li> </ol>	<ol style="list-style-type: none"> <li>1. Resserrez les vis avec une clé coudée.</li> <li>2. Ajustez le fil de manière que les deux extrémités soient à peu près de la même longueur.</li> <li>3. Contrôlez tous les boulons et écrous, y compris les boulons du moteur.</li> <li>4. Remplacez les pièces cassées.</li> </ol>
La tête de coupe ne retient pas le fil.	<ol style="list-style-type: none"> <li>1. Le fil de coupe est mal fixé.</li> <li>2. Le dispositif de retenue du fil est cassé.</li> <li>3. Le fil de coupe n'est pas du bon diamètre.</li> </ol>	<ol style="list-style-type: none"> <li>1. Fixez le fil de coupe correctement.</li> <li>2. Remplacez la tête de coupe.</li> <li>3. Utilisez un fil de coupe de 4 mm (0,155 po) de diamètre.</li> </ol>

**Remarques:**



## Conditions de garantie

### Déclaration de garantie limitée de 5 ans pour le produit

The Toro Company garantit ce produit dans le cadre d'une garantie limitée de cinq ans contre tout défaut de matériau, de défaut de fabrication ou les deux, pendant une période ne dépassant pas 60 mois consécutifs, à compter de la date d'achat initiale par le premier consommateur au détail ou le premier utilisateur final commercial. Cette garantie ne s'applique pas au moteur monté sur le produit. L'expression « utilisation par le consommateur » signifie une utilisation récréative personnelle par un acheteur au détail. L'expression « utilisation commerciale » ou « application commerciale » signifie toutes les autres utilisations, y compris l'utilisation à des fins commerciales, dans un but lucratif ou à des fins de location. Un produit ayant fait l'objet d'une utilisation commerciale sera ensuite considéré comme un produit à usage commercial aux fins de la présente garantie. Cette garantie s'applique au propriétaire initial qui fournit une preuve d'achat. Cette garantie ne peut pas être transférée. La période de garantie commence à la date d'achat par le premier acheteur au détail ou l'utilisateur final commercial et se poursuit pendant les 60 mois consécutifs qui suivent. Toute machine utilisée dans le cadre d'une application commerciale est couverte pendant une période de 90 jours après l'achat par le premier utilisateur final commercial. Pour que la garantie soit valable, le produit doit être enregistré en ligne dans les 30 jours suivant l'achat, ou la carte de garantie doit être remplie et reçue par Toro dans les 30 jours suivant l'achat. La société Toro ne sera pas tenue de payer les frais de transport résultant de la réparation ou du remplacement aux termes de cette garantie. Les frais de transport sont à la charge exclusive de l'acheteur.

Cette garantie exclut les pièces qui sont usées ou endommagées en raison d'une usure normale telles lames, roulements, courroies, dents, chaîne de déflecteur de débris, roues, pneus, tri-marteaux, marteaux J, couteaux de déchiquetage, joints, bagues, embrayages, poulies, fil de débroussailluse, déflecteur de débris, coupe-ligne, pinces de serrage, arbres, ressorts et câbles. Cette garantie exclut les éléments utilisés pour l'entretien courant tels que batteries, éléments filtrants, joints toriques, joints d'étanchéité, lubrifiants, dispositifs de mise au point, pièces rotatives, pièces accessoires telles que butteuses sillonneuses, kits coupe-bordures, kits de déchaumage, tubes pour manuels, boîtier de batterie, bac de ramassage en nylon, supports de bac de ramassage, vis sans fin, rallonges, amortisseurs, sachets de pièces en nylon et têtes de réglage de hauteur. Ces garanties ne couvrent pas les dommages causés par un stockage et un entretien inadéquats, y compris, mais sans s'y limiter, l'utilisation de pièces non autorisées, le défaut d'entretien périodique tel que spécifié dans le manuel du produit, ou les réparations effectuées dans des centres de service non autorisés. Ces garanties s'appliquent uniquement aux produits qui n'ont pas fait l'objet d'une utilisation négligente, d'abus, d'une mauvaise utilisation, d'une altération ou d'une surcharge, ce qui comprend, sans s'y limiter, le fonctionnement à sec (sans huile) ou en dessous des niveaux d'huile minimum, le fonctionnement du moteur sans carburant adéquat (essence ordinaire ou gaz mixte), les dommages causés à la barre de remorquage par des virages trop serrés, l'utilisation de l'équipement à des fins autres que celles pour lesquelles il a été conçu et fabriqué, la poursuite de l'utilisation du produit après un changement soudain des vibrations, l'utilisation de l'équipement en violation des codes, ordonnances et bonnes pratiques commerciales au niveau local, une installation incorrecte, l'utilisation de l'équipement au-dessus des maximums recommandés comme indiqué dans les manuels du produit et/ou du moteur qui l'accompagnent.

Cette garantie ne couvre pas les événements échappant au contrôle de Toro, tels que les accidents, les catastrophes naturelles, la foudre et le vandalisme. Cette garantie limitée couvre uniquement les défauts de matériaux ou de fabrication. Il n'existe aucune autre garantie expresse. Les garanties implicites, y compris celles de qualité marchande et d'adéquation à un usage particulier, sont limitées à un an à compter de l'achat, ou dans la mesure autorisée par la loi. Toutes les autres garanties implicites sont exclues. La responsabilité concernant les dommages accessoires ou indirects est exclue dans la mesure où l'exclusion est autorisée par la loi. Toro n'assume, et n'autorise aucune autre personne à assumer au nom de Toro, aucune responsabilité en rapport avec la vente de produits Toro. Pour être « sans frais », les travaux dans le cadre de la garantie doivent être envoyés directement à Toro ou à un centre de service de garantie agréé par Toro et être effectués par eux. Pour obtenir un service de garantie et/ou des instructions de remplacement, contactez le service clientèle de Toro au 952-888-8801. Si vous choisissez d'envoyer votre produit à Toro pour une réparation sous garantie, vous devez d'abord obtenir l'autorisation préalable de Toro en appelant le service clientèle de Toro pour obtenir un numéro d'autorisation de retour de matériel (n° RMA). Dans ces circonstances, tous les éléments doivent être expédiés en port payé. Toro réparera ou remplacera, à sa discrétion et sans frais, toute pièce défectueuse à laquelle s'applique cette garantie. Toro se réserve le droit de modifier les modèles, les spécifications et le prix sans préavis. La société Toro ne sera pas tenue d'expédier tout produit de réparation ou de remplacement en dehors des États-Unis d'Amérique ou du Canada. Certains états et pays n'autorisent pas les limitations de durée d'une garantie implicite, ni l'exclusion ou la limitation des dommages accessoires ou indirects, de sorte que la limitation ci-dessus peut ne pas s'appliquer à vous. Cette garantie vous accorde des droits spécifiques, auxquels peuvent s'ajouter d'autres droits qui varient selon les états et les pays.

# Proposition 65 de Californie – Information concernant cet avertissement

## En quoi consiste cet avertissement?

Certains produits commercialisés présentent une étiquette d'avertissement semblable à ce qui suit :



**AVERTISSEMENT : Cancer et troubles de la reproduction –**  
[www.p65Warnings.ca.gov](http://www.p65Warnings.ca.gov).

## Qu'est-ce que la Proposition 65?

La Proposition 65 s'applique à toute société exerçant son activité en Californie, qui vend des produits en Californie ou qui fabrique des produits susceptibles d'être vendus ou importés en Californie. Elle stipule que le Gouverneur de Californie doit tenir et publier une liste des substances chimiques connues comme causant des cancers, malformations congénitales et/ou autres troubles de la reproduction. Cette liste, qui est mise à jour chaque année, comprend des centaines de substances chimiques présentes dans de nombreux objets du quotidien. La Proposition 65 a pour objet d'informer le public quant à l'exposition à ces substances chimiques.

La Proposition 65 n'interdit pas la vente de produits contenant ces substances chimiques, mais impose la présence d'avertissements sur tout produit concerné, sur son emballage ou sur la documentation fournie avec le produit. D'autre part, un avertissement de la Proposition 65 ne signifie pas qu'un produit est en infraction avec les normes ou exigences de sécurité du produit. D'ailleurs, le gouvernement californien a clairement indiqué qu'un avertissement de la Proposition 65 « n'est pas une décision réglementaire quant au caractère « sûr » ou « dangereux » d'un produit ». Bon nombre de ces substances chimiques sont utilisées dans des produits du quotidien depuis des années, sans aucun effet nocif documenté. Pour plus de renseignements, rendez-vous sur <https://oag.ca.gov/prop65/faqs-view-all>.

Un avertissement de la Proposition 65 signifie qu'une société a soit (1) évalué l'exposition et conclu qu'elle dépassait le « niveau ne posant aucun risque significatif »; soit (2) choisi d'émettre un avertissement simplement sur la base de sa compréhension quant à la présence d'une substance chimique de la liste, sans tenter d'en évaluer l'exposition.

## Cette loi s'applique-t-elle partout?

Les avertissements de la Proposition 65 sont exigés uniquement en vertu de la loi californienne. Ces avertissements sont présents dans tout l'état de Californie, dans des environnements très variés, notamment mais pas uniquement les restaurants, magasins d'alimentations, hôtels, écoles et hôpitaux, et sur un vaste éventail de produits. En outre, certains détaillants en ligne et par correspondance fournissent des avertissements de la Proposition 65 sur leurs sites internet ou dans leurs catalogues.

## Quelles différences entre les avertissements de Californie et les limites fédérales?

Les normes de la Proposition 65 sont souvent plus strictes que les normes fédérales et internationales. Diverses substances exigent un avertissement de la Proposition 65 à des niveaux bien inférieurs aux limites d'intervention fédérales. Par exemple, la norme de la Proposition 65 en matière d'avertissements pour le plomb se situe à 0,5 µg/jour, soit bien moins que les normes fédérales et internationales.

## Pourquoi l'avertissement ne figure-t-il pas sur tous les produits semblables?

- Pour les produits commercialisés en Californie, l'étiquetage Proposition 65 est exigé, tandis qu'il ne l'est pas sur des produits similaires commercialisés ailleurs.
- Il se peut qu'une société impliquée dans un procès lié à la Proposition 65 et parvenant à un accord soit obligée d'utiliser les avertissements de la Proposition 65 pour ses produits, tandis que d'autres sociétés fabriquant des produits semblables peuvent ne pas être soumises à cette obligation.
- L'application de la Proposition 65 n'est pas uniforme.
- Certaines sociétés peuvent choisir de ne pas indiquer d'avertissements car elles considèrent qu'elles n'y sont pas obligées au titre de la Proposition 65; l'absence d'avertissements sur un produit ne signifie pas que le produit ne contient pas de substances de la liste à des niveaux semblables.

## Pourquoi cet avertissement apparaît-il sur les produits Toro?

Toro a choisi de fournir aux consommateurs le plus d'information possible afin qu'ils puissent prendre des décisions éclairées quant aux produits qu'ils achètent et utilisent. Toro fournit des avertissements dans certains cas d'après ses connaissances quant à la présence de l'une ou plusieurs des substances chimiques de la liste, sans en évaluer le niveau d'exposition, car des exigences de limites ne sont pas fournies pour tous les produits chimiques de la liste. Bien que l'exposition avec les produits Toro puisse être négligeable ou parfaitement dans les limites « sans aucun risque significatif », par mesure de précaution, Toro a décidé de fournir les avertissements de la Proposition 65. De plus, en l'absence de ces avertissements, la société Toro pourrait être poursuivie en justice par l'État de Californie ou par des particuliers cherchant à faire appliquer la Proposition 65, et donc assujettie à d'importantes pénalités.