



**Before You Begin...**  
**Avant de commencer...**  
**Antes de comenzar...**

- **Read instructions thoroughly prior to assembly.**  
This product contains parts that can be damaged if incorrectly assembled.
- **Please follow instructions.**  
Suncast is not responsible for replacing parts damaged due to incorrect assembly.
- **Avoid scratching finish.**  
For steps where parts are placed upside down, place parts on a smooth flat surface to avoid scratching finish.
- **Keep these instructions.**  
You will need the Quality Control Number shown below to register your product.
- **Lisez les instructions avant de procéder au montage.**  
Cet article comporte des pièces qui risquent d'être endommagées si ces dernières ne sont pas installées correctement.
- **Veillez suivre les instructions.**  
Suncast ne peut être tenu responsable en cas de perte de pièces suite à un montage incorrect.
- **Évitez de rayer le fini.**  
Lors des étapes où les pièces doivent être placées à l'envers, placez les pièces sur une surface lisse afin d'éviter de rayer le fini.
- **Conserver ces instructions.**  
Le numéro de contrôle qualité ci-dessous est nécessaire pour l'enregistrement du produit.
- **Lea completamente las instrucciones antes de iniciar el armado.**  
Este producto tiene partes que pueden dañarse si se conectan incorrectamente.
- **Siga las instrucciones.**  
Suncast no será responsable del reemplazo de piezas dañadas debido a conexiones incorrectas.
- **Evite rayar el terminado.**  
Para realizar las operaciones en las que las partes deben colocarse con la superficie terminada hacia abajo, coloque las partes sobre una superficie suave para evitar rayar su terminado.
- **Conserve estas instrucciones.**  
Necesitará el número de control de calidad que aparece más abajo para registrar su producto.\*

**BMDB134004**  
**OWNER'S MANUAL**  
**MANUEL DE L'UTILISATEUR**  
**MANUAL DEL USUARIO**

*Includes parts box A or B*  
*Comprend la boîte de pièces A ou B*  
*Incluye caja de piezas A o B*

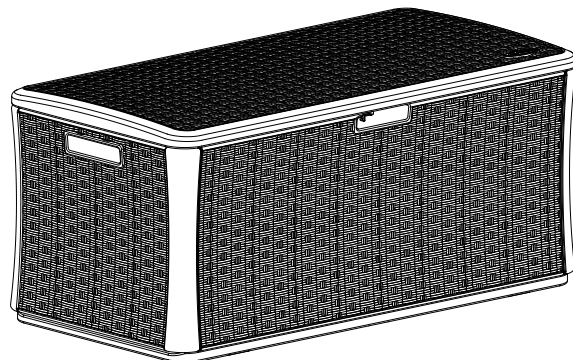

To purchase Suncast replacement parts and learn about other Suncast products, visit [www.suncast.com](http://www.suncast.com) or call 1-800-846-2345 or 1-630-879-2050.



Pour vous procurer des pièces de remplacement Suncast et en apprendre davantage sur les autres produits Suncast, consultez notre site [www.suncast.com](http://www.suncast.com) ou appelez le 1-800-846-2345 ou le 1-630-879-2050.

Para comprar piezas de repuesto Suncast y obtener información sobre otros productos Suncast, visite [www.suncast.com](http://www.suncast.com) o llame al 1-800-846-2345 o al 1-630-879-2050.



## ATTENTION / ATTENTION / PRECAUCIÓN

- This product may become susceptible to impact damage in freezing temperatures.
- Do not store near excessive heat.
- Exercise caution when moving fully loaded product. This product is not intended for transporting heavy objects. Use as a stationary storage device only.
- Do not stand on lid.
- This item uses self tapping screws in some areas. There are no pre-drilled holes in the plastic. Use force when starting to drive the screw. Once the screw pierces the plastic it will drive easier.
- To maintain the appearance of your deck box, clean it at least once a year. Use mild soap, water, and a soft bristle brush. **Do not use bleach, ammonia, or caustic cleaners.** These will damage the finish.
- Ce produit peut être endommagé par des impacts en cas de gel.
- Ne pas remiser près d'une source de chaleur excessive.
- Déplacer le coffre rempli avec précaution. Ce produit n'est pas conçu pour le transport des objets lourds. Recommandé pour être utilisé sur place seulement.
- Ne pas se tenir debout sur le couvercle.
- L'emploi de vis autotaraudeuses est nécessaire à certains endroits. Cet article ne possède aucun trou prépercé. Commencer à visser avec force pour introduire les vis. Une fois que la vis a perforé le plastique, elle s'introduira plus facilement.
- Pour que le coffre de terrasse garde sa belle apparence, le nettoyer au moins une fois par an. Utiliser un savon doux avec de l'eau et une brosse de nettoyage à soies douces. **Ne pas utiliser d'eau de Javel, d'ammoniaque ni de produits caustiques.** En effet, ces produits endommageront le fini du coffre.
- Este producto puede ser susceptible a daños por impacto en temperaturas de congelación.
- No lo guarde cerca a fuentes excesivas de calor.
- Tenga cuidado cuando lo mueve completamente lleno. Este producto no está diseñado para transportar objetos pesados. Uselo únicamente como un objeto de almacenamiento estacionario.
- No se pare sobre la tapa.
- Este artículo utiliza tornillos autorroscantes en algunos lugares. No hay agujeros previamente taladrados. Use fuerza al comenzar a insertar el tornillo. Una vez que el tornillo perfora el plástico se introducirá con más facilidad.
- Para mantener la buena apariencia del arcón para terraza, límpielo por lo menos una vez al año. Use agua, jabón suave y un cepillo de cerdas suaves. **No use lejía, amoníaco ni limpiadores cáusticos** ya que estos dañarán el acabado.



## WARNING / AVERTISSEMENT / ADVERTENCIA

- Not intended for storage of flammable or caustic chemicals.
- Not intended for usage by children. This is not a toy box.
- To avoid risk of suffocation, do not allow children to play inside container.
- Ce produit n'est pas conçu pour l'entreposage de produits chimiques inflammables ou caustiques.
- Ce produit n'est pas conçu pour être utilisé par des enfants. Ce coffre n'est pas un jouet.
- Ne pas laisser les enfants jouer à l'intérieur du coffre. Risque d'asphyxie.
- No está diseñado para guardar sustancias químicas cáusticas o inflamables.
- No está diseñado para ser usado por los niños. Esto no es una caja de juguetes.
- Para evitar el riesgo de asfixia, no permita que los niños jueguen dentro del contenedor.

## Tools Needed for Installation / Outils nécessaires pour l'installation / Herramientas necesarias para la instalación

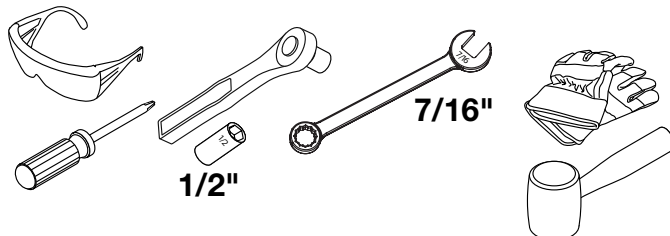

- Two people may be required during assembly.
- Vous aurez peut-être besoin d'aide pour effectuer l'assemblage.
- Puede ser conveniente pedir la ayuda de otra persona para el ensamblaje.

# Parts

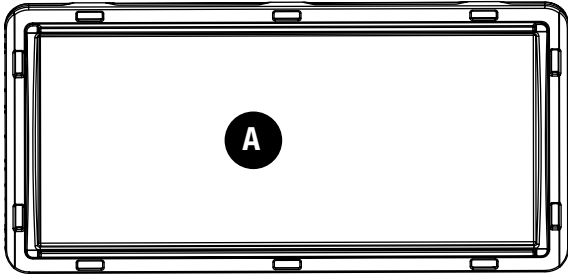

OB00262  
Bottom

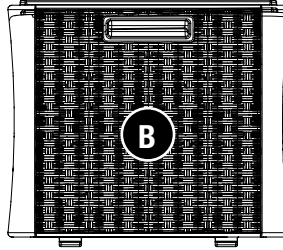

OB00260A  
Side  
x2

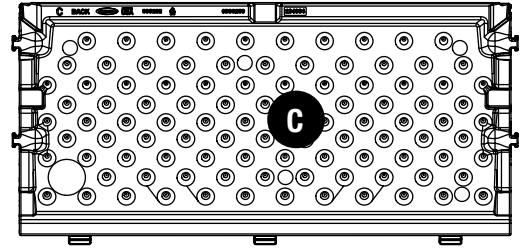

OB00259A  
Back

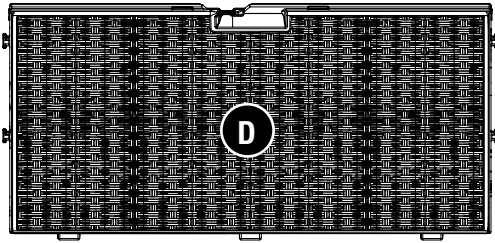

OB00261A  
Front

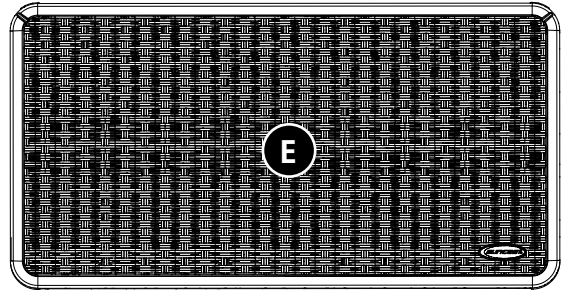

OB00263A  
Lid



OMR007002  
Lid Support Bracket

# Hardware (Names are engraved on parts)

# Parts Box A

0463560 - Hinge Brace x2

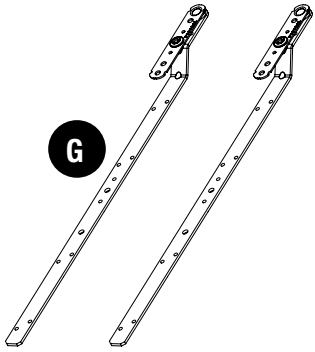

0480491 - Hardware bag



1/4"-20  
Keps nut  
x4

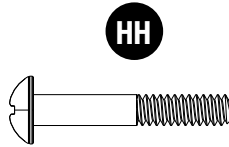

1/4"-20, 1-3/8"  
Bolt  
x4



1/4" x 20  
Hex nut  
x4

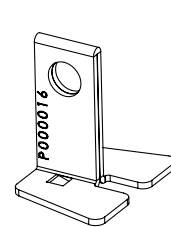

1MP000016  
Metal Hasp

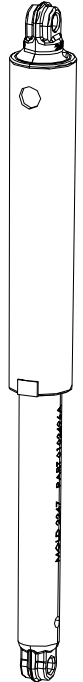

0463859C  
Shock  
x2

0480483 - Hardware Bag (Extra hardware provided. Not all are used.)

Actual Size



10 - 5/8"  
Truss Head Screw  
x21

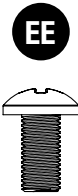

1/4-20 x 1/2"  
Machine Screw  
x2



1/4-20  
Lock Nut, thin  
x2



Spacer  
x4

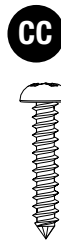

10 X 1"  
Phillips Pan Head x4

# Hardware (Names are engraved on parts)

# Parts Box B

0463560 - Hinge Brace x2

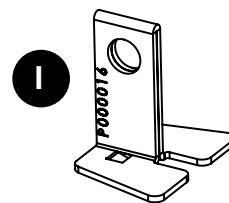
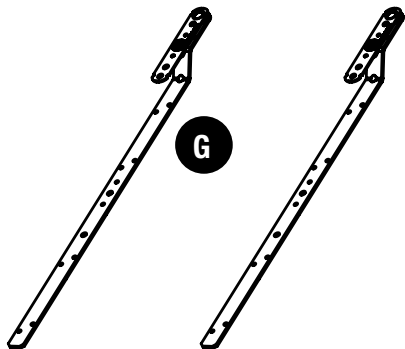

1MP000016  
Metal Hasp



0510679  
Gas Shock  
x2

0480483 - Hardware Bag (Extra hardware provided. Not all are used.)

Actual Size



10 - 5/8"  
Truss Head Screw  
x21

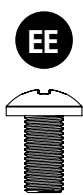

1/4-20 x 1/2"  
Machine Screw  
x2



1/4-20  
Lock Nut, thin  
x2

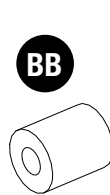

Spacer  
x4

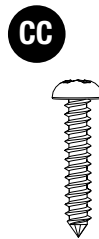

10 X 1"  
Phillips Pan Head x4

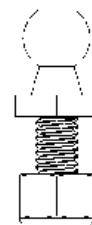

0480369B  
Nut and  
Ball Stud  
x4

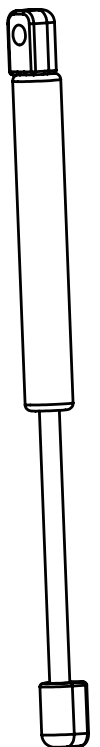



**1**

**NOTE: During assembly, position all parts with wicker side out.** Insert the two hooks on (B) into either short side of (A). Push straight down. You may hear a “snap” when tabs are fully engaged. Use force to push down.

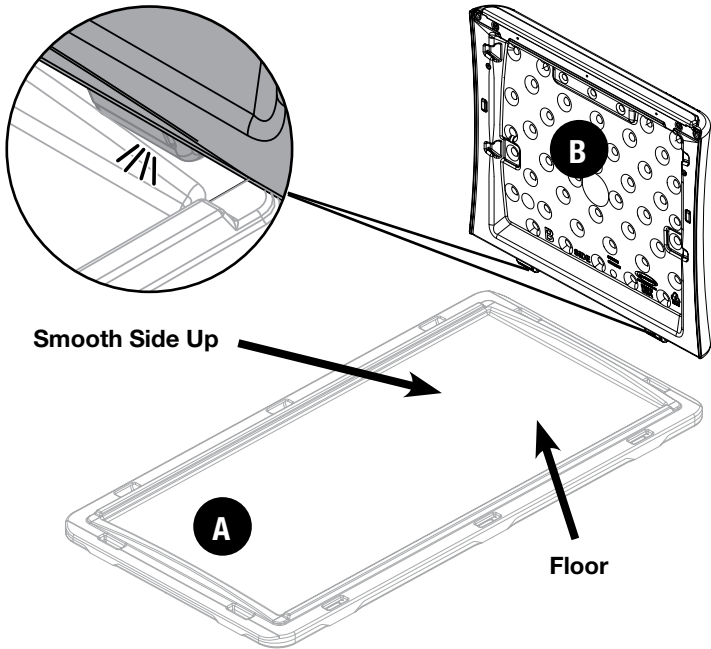
**2**

At an angle, insert the three hooks on (C) into either long side of bottom (A). Rotate (C) upright to lock the hooks.

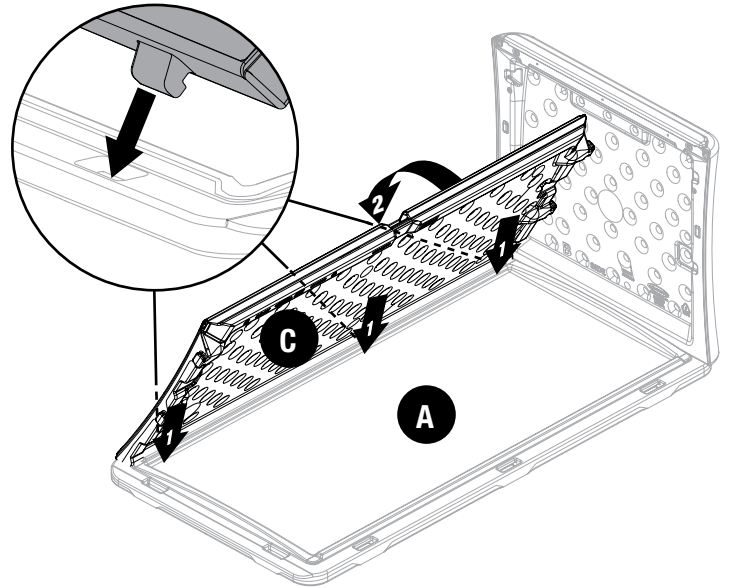
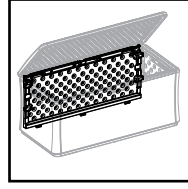
**3**

Insert the two tabs on (C) into (B).

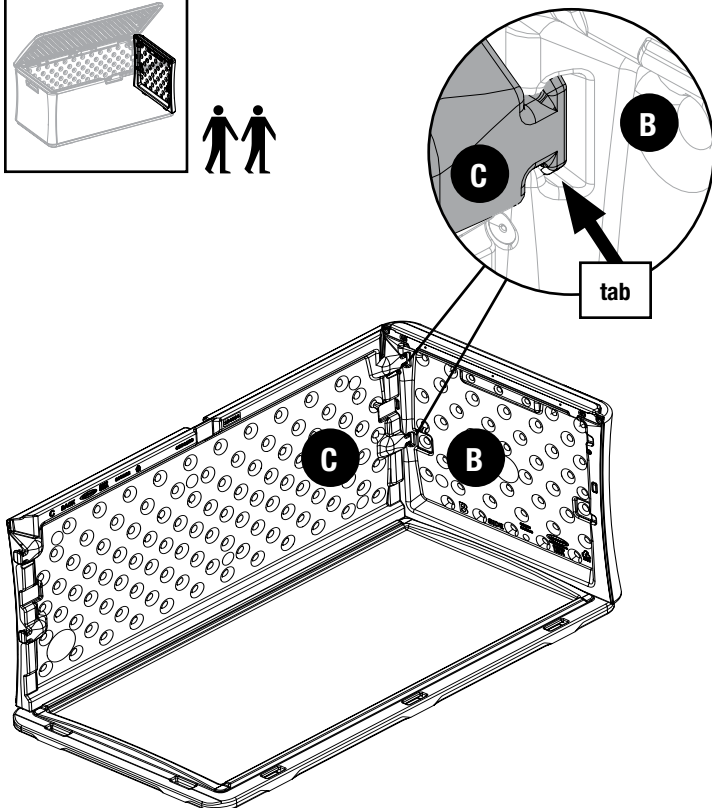
**4**

Insert the two hooks on (B) into other short side of (A). Push straight down. You may hear a “snap” when tabs are fully engaged. Repeat step 3 to connect (B) to (C).

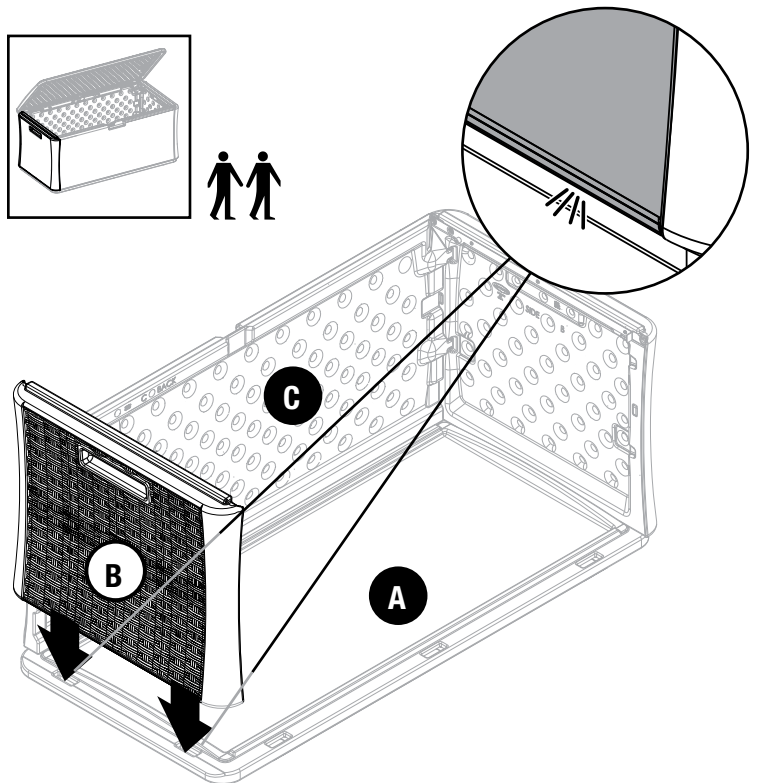
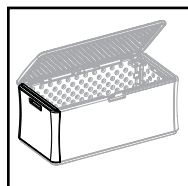

**5**

Insert Spacer (BB) on right side. Attach using one screw (CC).  
Repeat step 5 to opposite side.

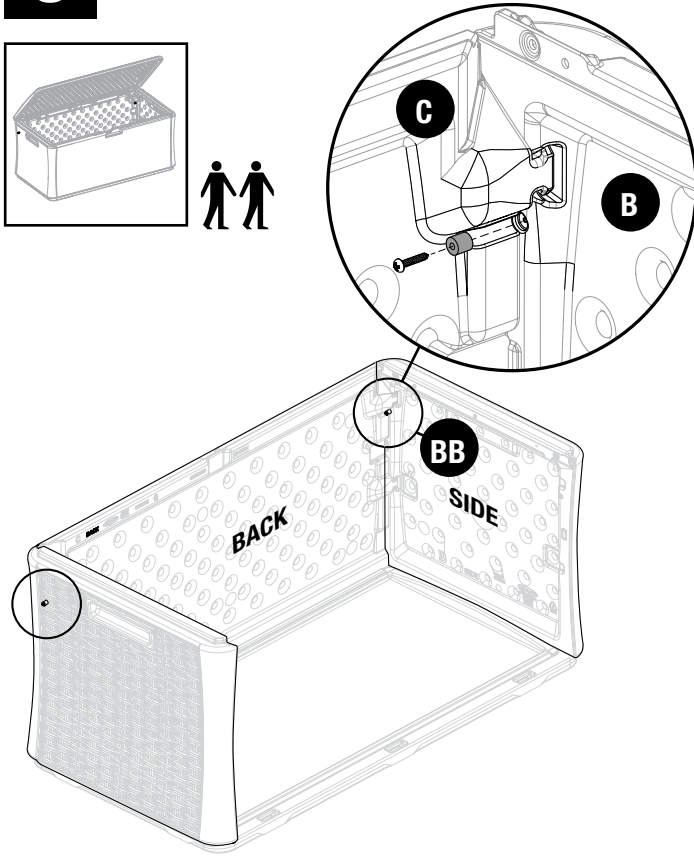
**6**

At an angle, insert the three hooks on (D) into (A). Rotate (D) upright to lock the hooks.  
Repeat step 3 to connect (D) to both B's.

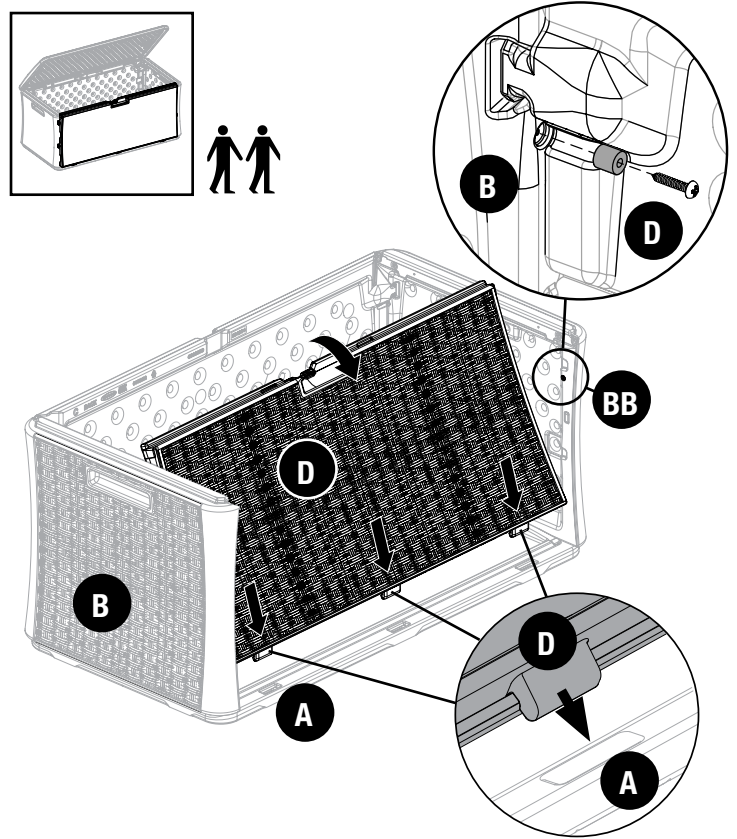
**7**

Slide Lock Hasp Bracket (I) into channel on lid and push up toward front of (E) until flush. Fasten with one screw (AA).

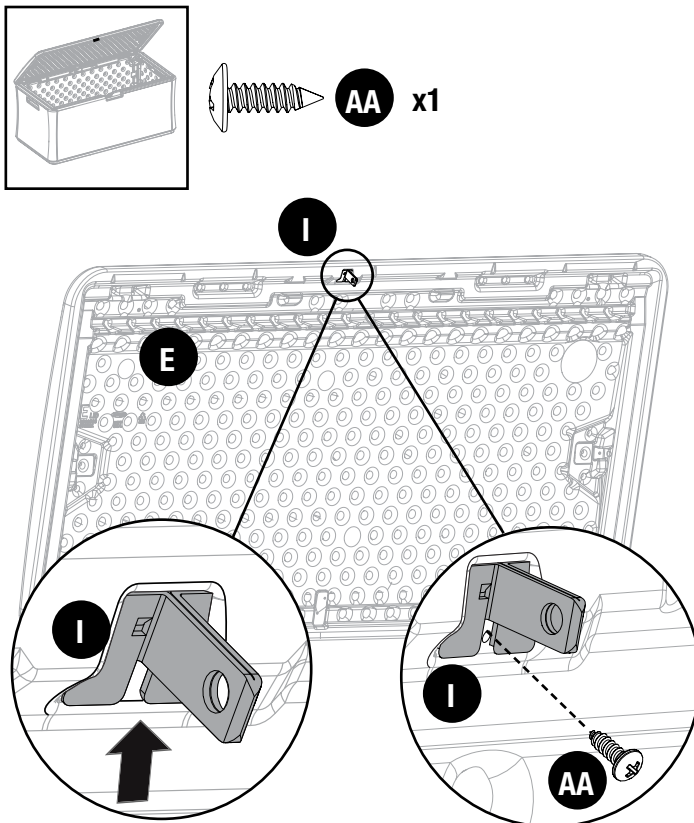
**8**

Place (F) in channel on (E). Attach through pre-drilled holes on each end with two screws (AA). Attach rest from outside toward center using six screws (AA). There are no pre drilled holes on the lid. Use force when starting to drive self tapping screws. Once the screw pierces the plastic, it will drive easier.

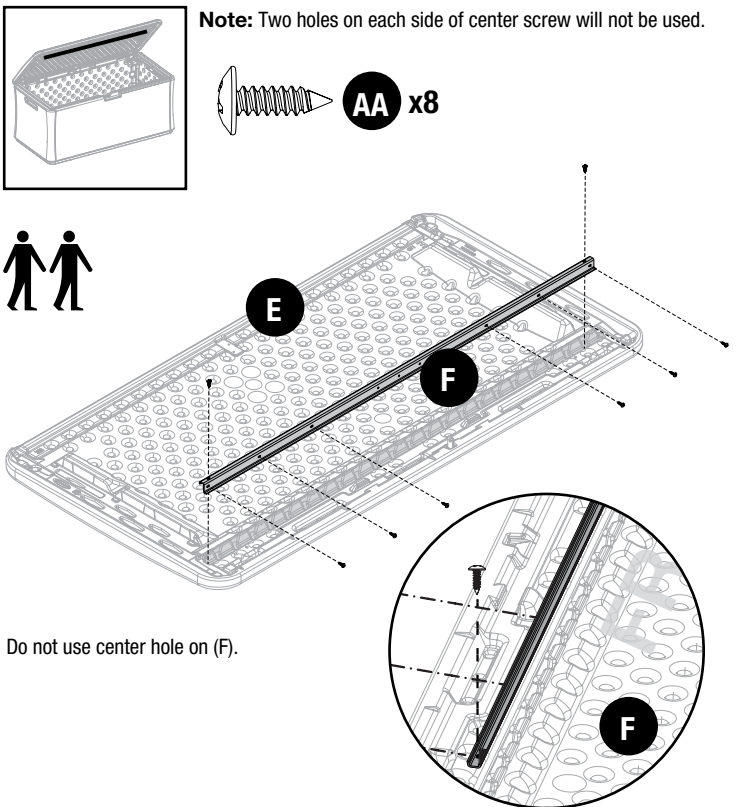

After Step 8, please Identify which parts box is included with your model, A or B.

- For parts box A, continue to steps 9-13
- For parts box B, skip to steps 14-18

## Assembly (cont.)

## Parts Box A

**9** Insert bolt (HH) into hole in top of shock (K). Thread nut (II) onto bolt (HH) and tighten. Insert bolt (HH) into hinge. Use a wrench to tighten nut (GG) onto bolt. Repeat for remaining hinge and shock.

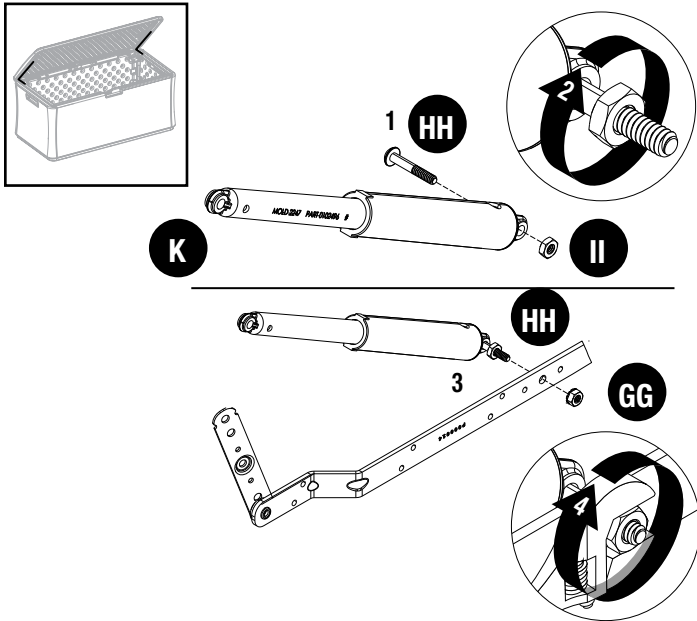

**10** Lower hinge to lid panel (E). Nut should nest into pocket on lid. Attach hinge to lid panel by using six screws (AA). Repeat with hinge on other side.

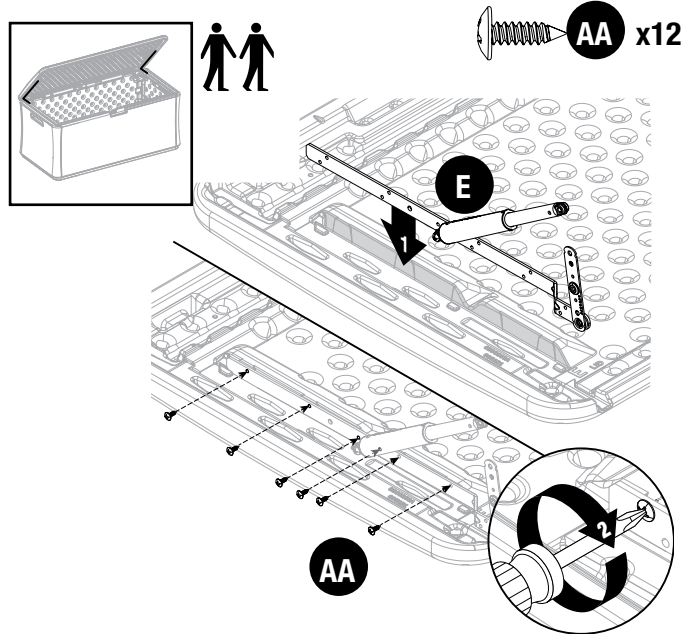

**11** Insert bolt (HH) into Shock bottom. Thread nut (II) onto bolt (HH) and tighten. Insert Bolt into lower hinge. Repeat with hinge on other side.

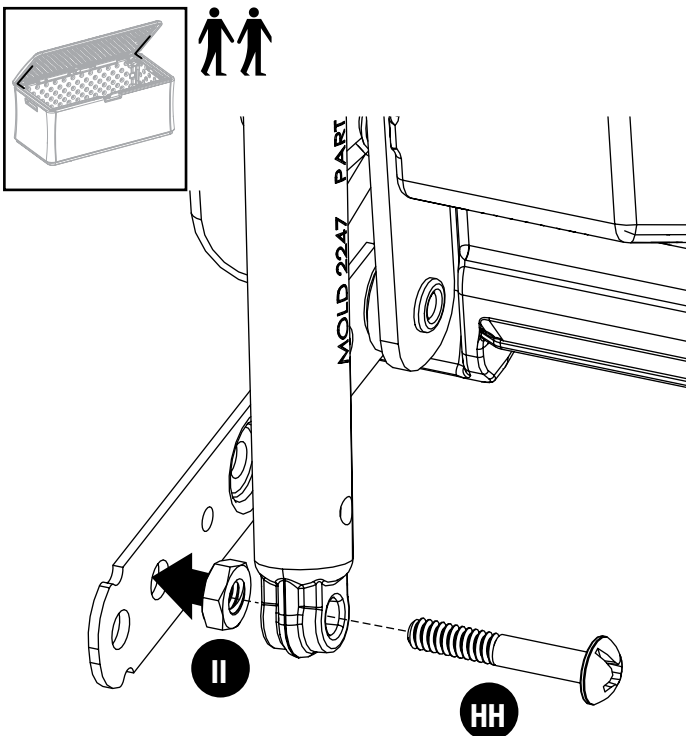

**12** Align lid (E) to Back panel (C).  
**NOTE:** Two person assembly required for steps 11 - 12.

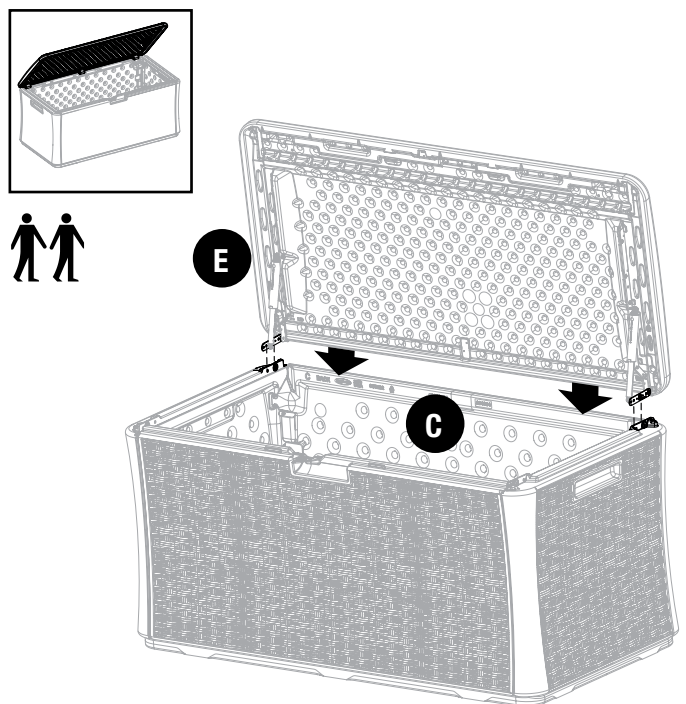



**13** Lower the lid onto base, inserting bolt (EE) into side. Use nut (GG) to secure the bolt (HH) through the lower hinge and the side panel. Use nut (FF) to secure bolt (EE). Tighten with wrench.  
Repeat for the other side.

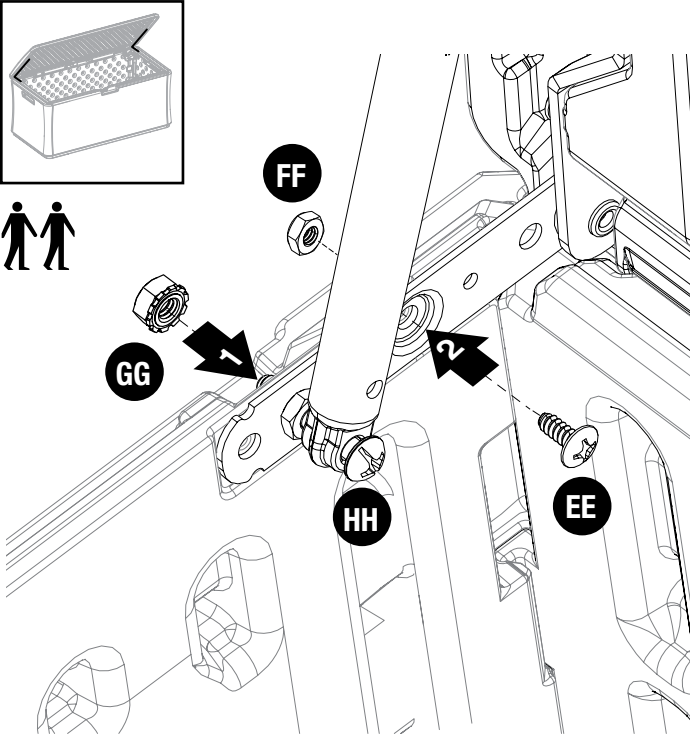

## Assembly (cont.)

**14** Attach one ball stud and lock nut (DD) to one hinge brace (G) at the location shown. The stud will stick out in the direction of the offset pivot joint. Add a second ball stud and lock nut (DD) to the remaining hinge brace. The direction of the bottom leg will determine the left or right orientation.

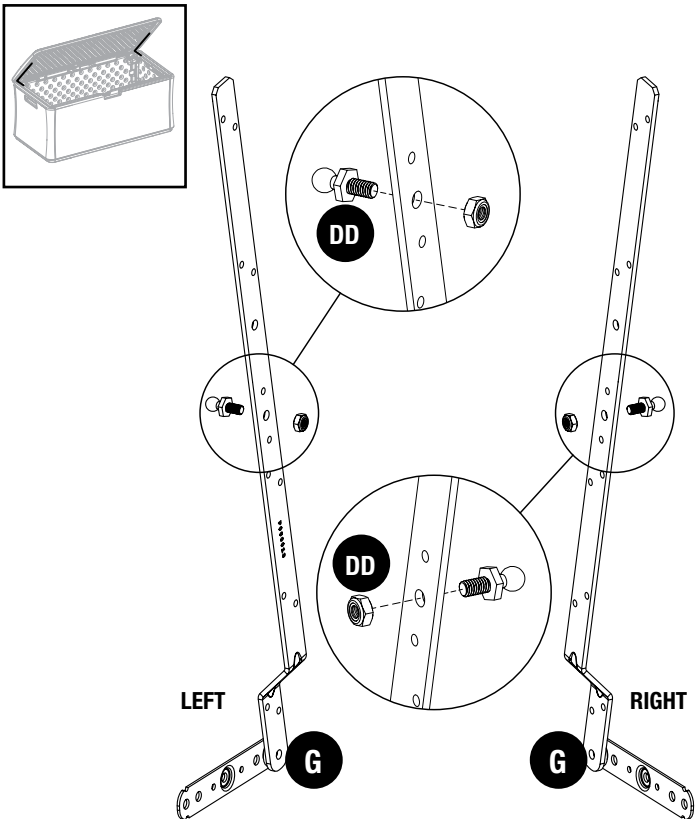

## Parts Box B

**15** Attach hinge brace (G) with six screws (AA) to the lid panel (E)  
REPEAT STEP 15 ON OPPOSITE SIDE

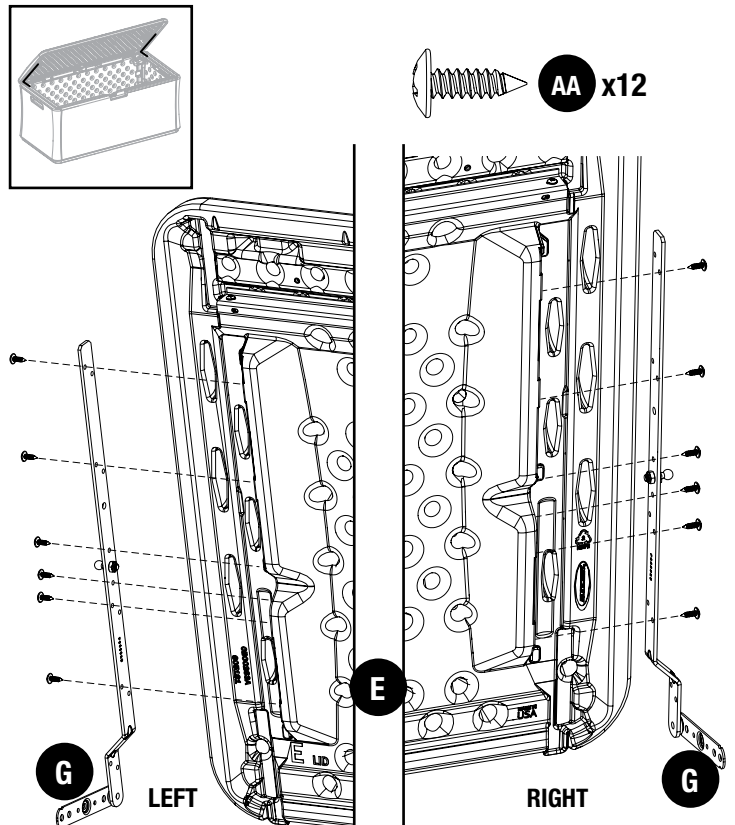

# 16

Align lid (E) to Back panel (C).

**NOTE:** Two person assembly required for steps 19 - 20.

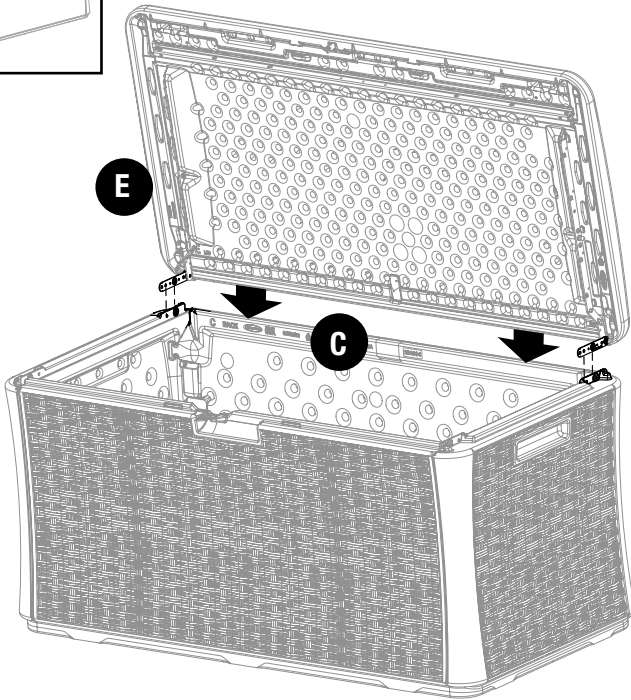
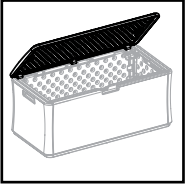

# 17

Place short leg of one hinge brace (G) against side (B). Attach with one screw (EE) and one nut (FF). Attach one ball stud (DD) through hinge brace (G) and side (B).

**REPEAT ON THE OPPOSITE SIDE**

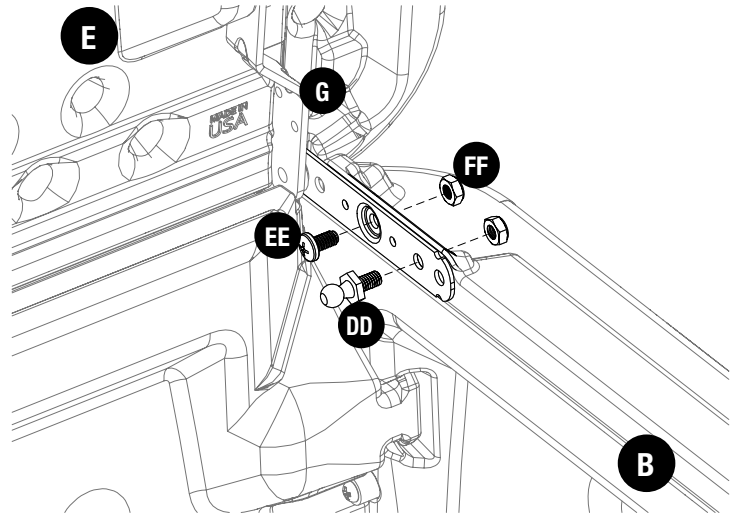
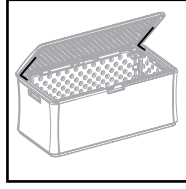

# 18

Attach gas shock (LL) by pushing until you hear a "snap". Repeat other side.



# 1

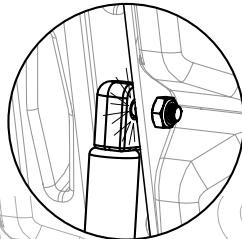

# 2

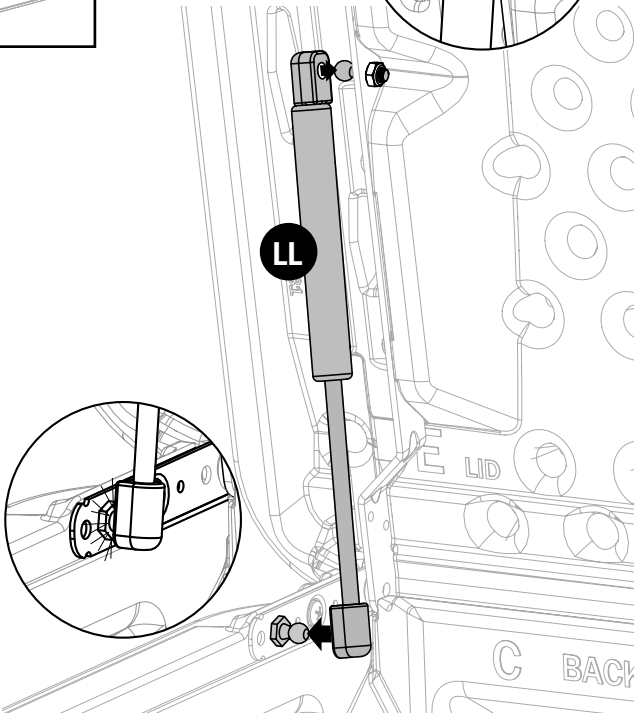

# 19

To properly lock the unit, a 5/16" padlock is recommended.

**NOTE:** Lock not included.

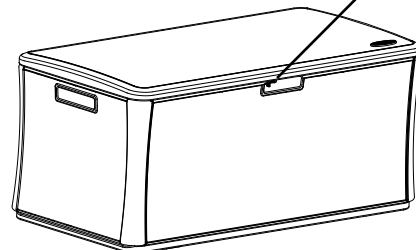
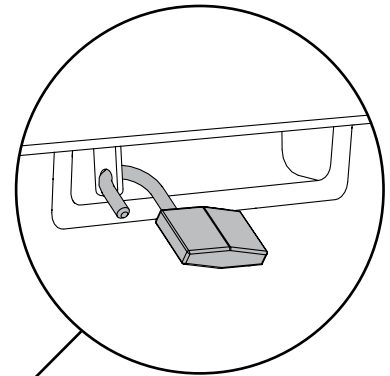
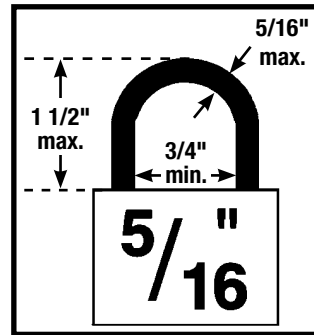

# PIÈCES / PIEZAS

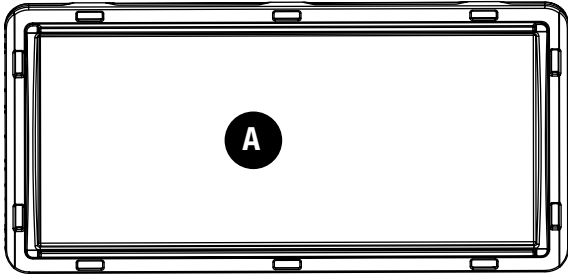

OB00262  
Bottom (Fond / Base)

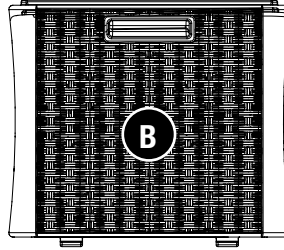

OB000260A  
Side (Côté / Lado)  
x2

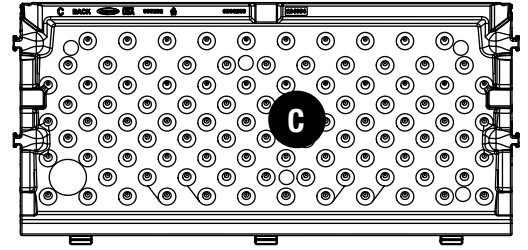

OB00259A  
Back (Face arrière / Parte trasera)

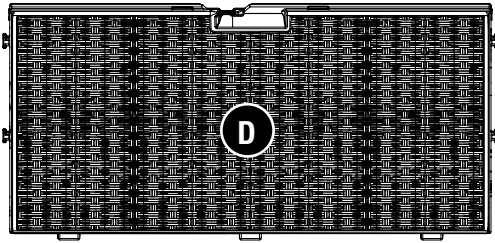

OB00261A  
Front (Face avant / Frente)

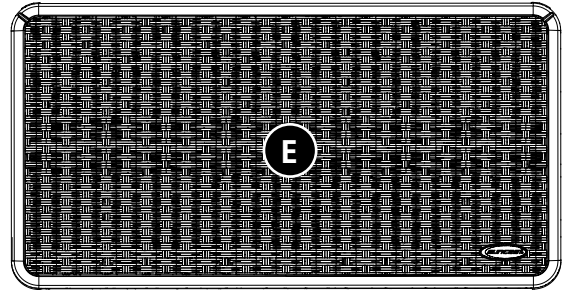

OB00263A  
Lid (Couvercle / Tapa)



OMR007002  
Reinforcing Bracket (Barre de renfort / Soporte de refuerzo)

**Matériel (les noms sont gravés sur les pièces) /  
Hardware (los nombres están grabados en las piezas)**

Boîte de pièces A / Caja de piezas A

0463560- Supports de charnières /  
Soportes de bisagra

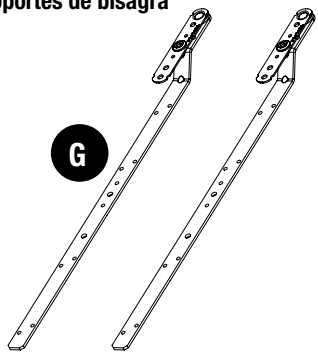

0480491 – Sachet de quincaillerie  
Bolsa de tornillería



1/4"-20  
Écrou Keps /  
Tuerca de Keps  
x4

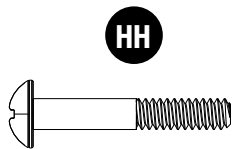

1/4"-20, 1-3/8"  
Boulon /  
Tornillo  
x4



1/4" x 20  
Écrou hexagonal /  
Tuerca hexagonal  
x4

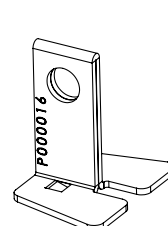

1MP000016  
Morillon en métal /  
Aldaba metálica



0463859C  
Choc / Choque  
x2

0480483 - Sachet de visserie (Contient davantage de vis que nécessaire.) /  
Bolsa con tornillería (Se proporciona tornillería adicional. No toda la tornillería se usará)

Taille réelle / Tamaño real

AA

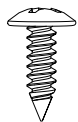

Vis à tête bombée  
N° 10 - 5/8 po. / Tornillo con  
cabeza abombada  
N° 10 - 5/8 pulg.  
x21

EE

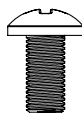

1/4-20 x 1/2"  
Vis machine /  
El tornillo de la máquina  
x2

FF



1/4-20  
Écrou de blocage,  
mince /  
Tuerca de seguridad,  
delgada  
x2

BB

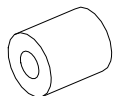

Entretoise / Espaciador  
x4

CC

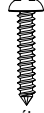

Vis à métaux à tête  
Phillips bombée 5/16 po  
x 18 x 1 po. / Tornillo  
para metales de cabeza  
abombada Phillips de  
5/16 pulg. x 18 x 1 pulg.  
x4

**Matériel (les noms sont gravés sur les pièces) /  
Hardware (los nombres están grabados en las piezas)**

Boîte de pièces B / Caja de piezas B

0463560- Supports de charnières / Soportes de bisagra

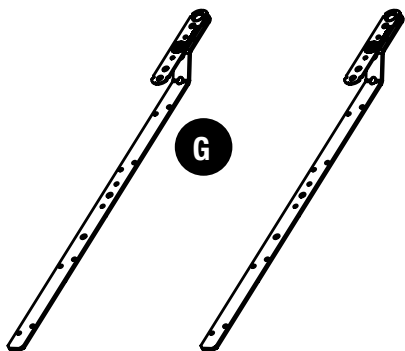

I

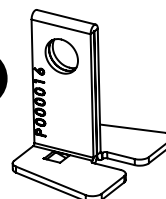

1MP000016  
Morillon en métal /  
Aldaba metálica  
x1

LL

0510679  
Ressort à gaz / Am-  
ortiguador a gas  
x2

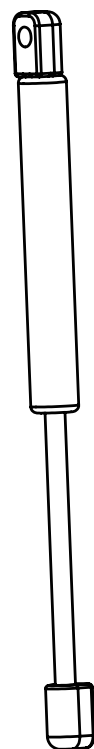

0480483 - Sachet de visserie (Contient davantage de vis que nécessaire.) /  
Bolsa con tornillería (Se proporciona tornillería adicional. No toda la tornillería se usará)

AA

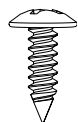

Vis à tête bombée N° 10 -  
5/8 po. / Tornillo con cabeza  
abombada N° 10 - 5/8 pulg.  
x21

EE

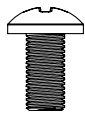

1/4-20 x 1/2"  
Vis machine /  
El tornillo de la  
máquina  
x2

FF



1/4-20  
Écrou de blocage,  
mince /  
Tuerca de seguridad,  
delgada  
x2

BB

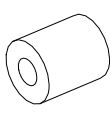

Entretoise /  
Espaciador  
x4

CC

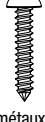

Vis à métaux à tête  
Phillips bombée 5/16 po  
x 18 x 1 po. / Tornillo  
para metales de cabeza  
abombada Phillips de  
5/16 pulg. x 18 x 1 pulg.  
x4

DD

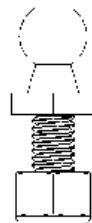

0480369B  
Nuez y  
Perno de bola /  
0480369B  
Noix et  
Boule Goujon  
x4

**1**

**REMARQUE :** Lors du montage, veiller à ce que le côté osier de toutes les pièces soit vers l'extérieur. Insérez les deux crochets de (B) dans l'une ou l'autre largeur de (A). Poussez droit vers le bas. Vous pourrez entendre l'enclenchement des onglets insérés à fond. Le côté lisse (A) doit être orienté vers le haut.

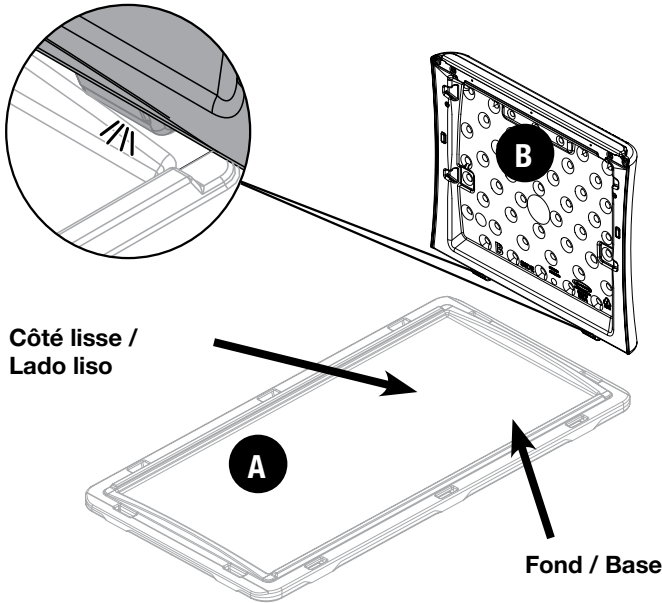

**NOTA:** Durante el ensamblaje, coloque todas las piezas con el lado de mimbre hacia afuera. Inserte los dos ganchos de (B) en cualquiera de los lados cortos de (A). Presione directamente hacia abajo. Es posible que escuche un sonido cuando las lengüetas estén totalmente embragadas. El lado liso (A) debe orientarse hacia arriba.

**2**

Tout en inclinant le panneau (C), enfoncer ses trois crochets dans l'une des longueurs du panneau (A). Redresser le panneau (C) à la verticale pour verrouiller les crochets.

Inserte en ángulo los tres ganchos de la pieza (C) en uno de los lados cortos de la pieza (A). Gire la pieza (C) hacia la posición vertical y enganche los ganchos.

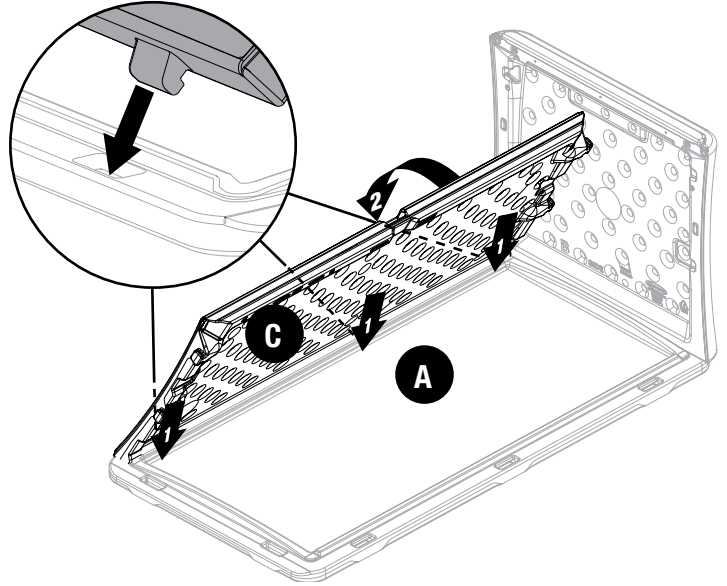
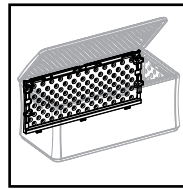
**3**

Tout en redressant le panneau (C), enfoncer ses deux languettes dans le panneau (B).

Mientras está girando la pieza (C), inserte las dos lengüetas dentro de la pieza (B).

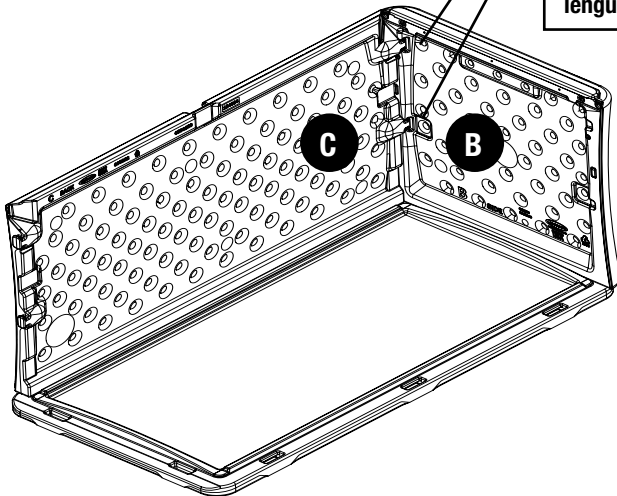
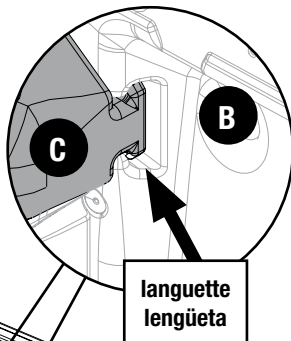
**4**

Insérer les deux crochets sur (B) dans l'AUTRE largeur de (A). Poussez droit vers le bas. Vous pourrez entendre l'enclenchement des onglets insérés à fond.

Répéter l'étape 3 pour fixer le panneau (B) au panneau (C).

Inserte los dos ganchos de (B) en el OTRO lado corto de (A). Presione directamente hacia abajo. Es posible que escuche un sonido cuando las lengüetas estén totalmente embragadas.

Repita el paso 3 para conectar la pieza (B) a la pieza (C).

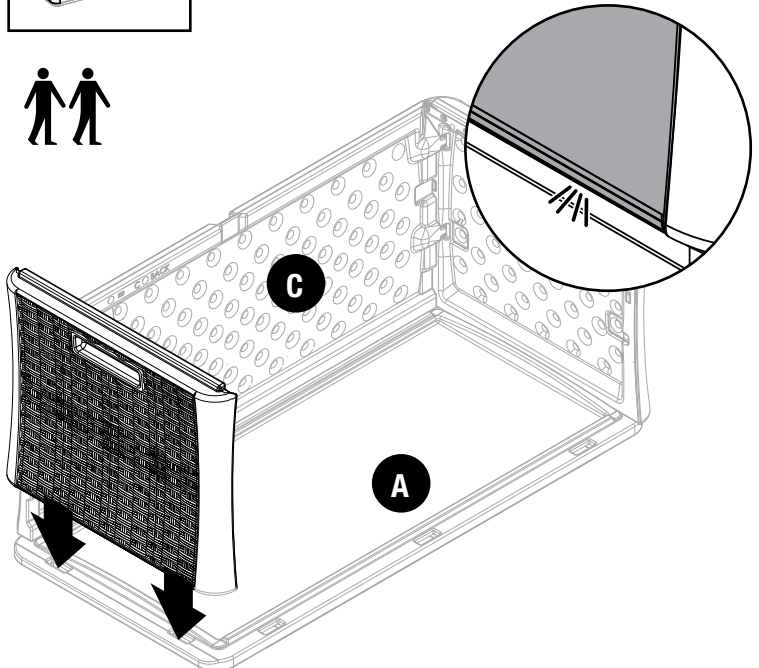



**5**

Insérer l'entretoise (BB) du côté droit. Fixer avec une vis (CC).  
RÉPÉTER L'ÉTAPE 5 sur le côté opposé.

Inserte el espaciador (BB) en el lado derecho. Acople con un tornillo (CC).  
REPITA EL PASO 5 en el lado opuesto.

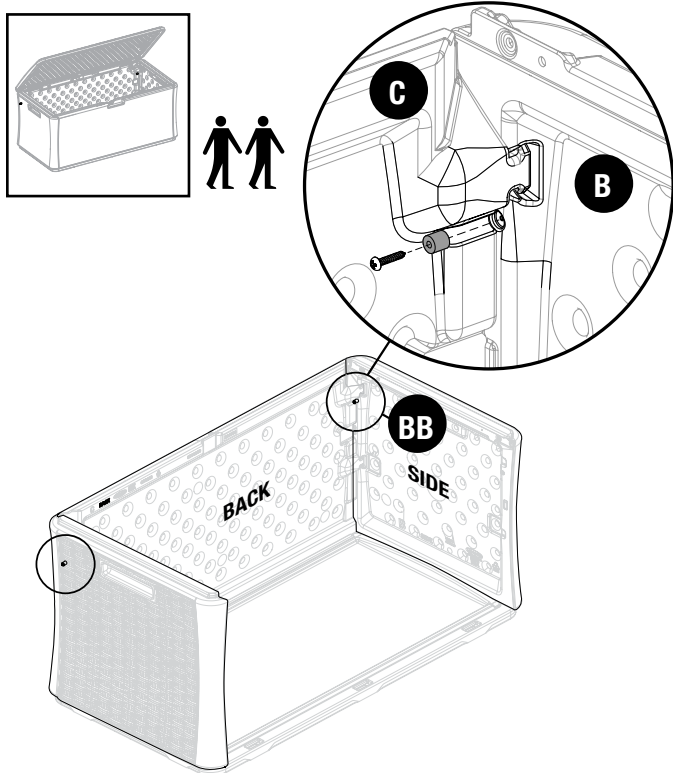
**6**

Tout en inclinant le panneau (D) enfoncer ses trois crochets dans le panneau (A). Redresser le panneau (D) à la verticale pour verrouiller les crochets.

Répéter l'étape 3 pour fixer le panneau d aux deux panneaux (B).

Inserte en ángulo los tres ganchos de la pieza (D) dentro de la pieza (A). Gire hacia la pieza (D) hacia la posición vertical y enganche los ganchos.  
Repita el paso 3 para conectar la pieza d a las dos piezas (B).

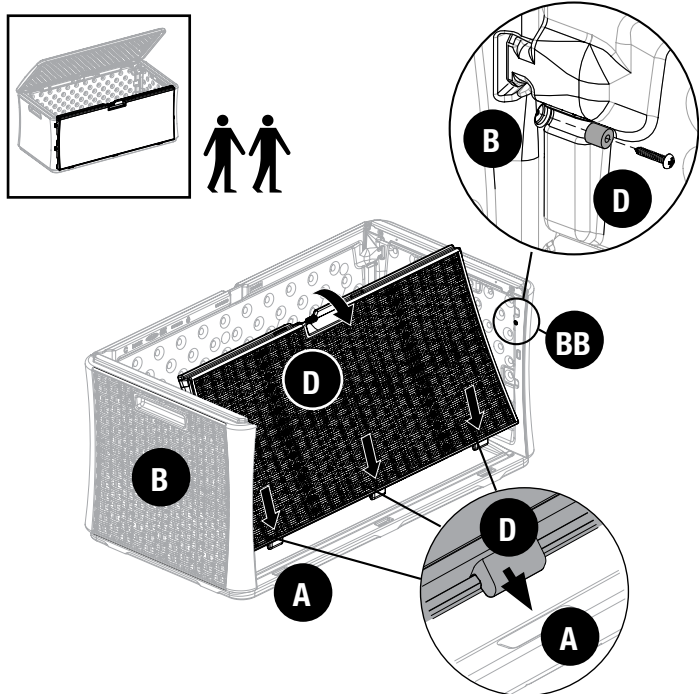
**7**

Glisser le moraillon (I) dans la voie puis le pousser vers l'avant de (E) jusqu'à ce qu'il soit bien ajusté. Fixer avec une vis (AA).

Eslice el soporte de la aldaba de seguridad (I) dentro del canal y empuje hacia el frente de la pieza (E) hasta que quede alineado. Asegure con un tornillo (AA).

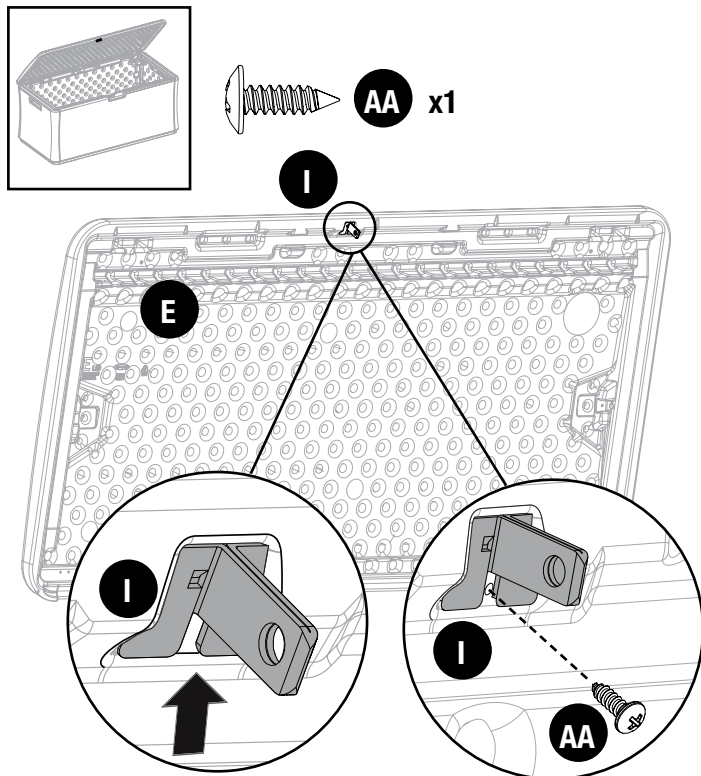
**8**

Placer (F) dans la voie située sur le dessus de (E). Fixer chaque côté avec two vis (AA). Fixez à travers les trous pré-perçés en utilisant sept vis (AA). No hay agujeros pre-taladrados en la tapa. Commencer à visser avec force pour introduire les vis autotaraudeuses. Une fois que la vis a perforé le plastique, elle s'introduira plus facilement.

REMARQUE : Ne pas utiliser les deux trous de chaque côté de la vis centrale.

Coloque la pieza (F) en el canal de la pieza (E). Acople en cada extremo con dos tornillos (AA). Acople el resto desde afuerahacia el centro utilizando seis tornillos (AA). No hay agujeros pre-taladrados en la tapa. Use fuerza al comenzar a introducir los tornillos autorroscantes. Una vez que el tornillo perfora el plástico se introducirá con más facilidad.  
Nota: No use los dos agujeros a cada lado del tornillo central.

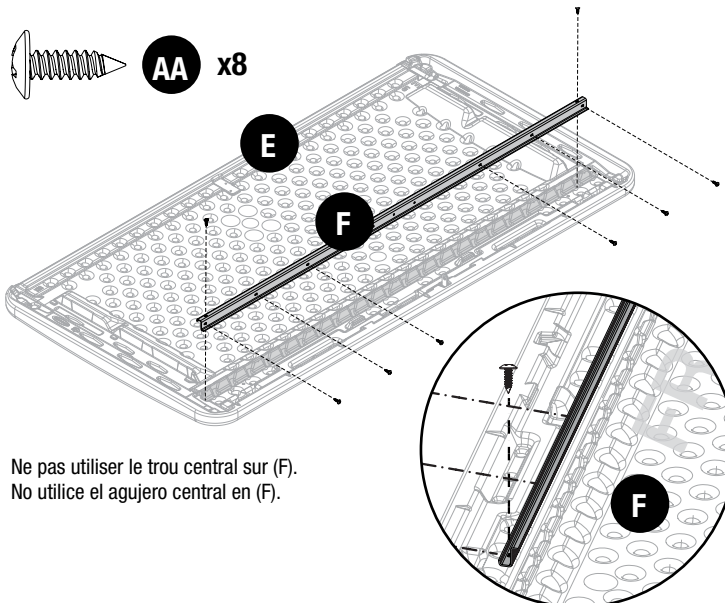

Ne pas utiliser le trou central sur (F).  
No utilice el agujero central en (F).

Après l'étape 6, veuillez identifier quelle boîte de pièces est incluse avec votre modèle, A ou B.  
 Pour la boîte de pièces A, passez aux étapes 9 à 13  
 Pour la boîte de pièces B, passez aux étapes 14-18

Después del paso 6, identifique qué caja de piezas se incluye con su modelo, A o B.  
 Para la caja de piezas A, continúe con los pasos 9-13  
 Para la caja de piezas B, vaya a los pasos 14-18

## Assemblage (suite) / Armado (continuación)

## Parts Box A

**9** Insérez le boulon (HH) dans le trou en haut de l'amortisseur (K). Vissez l'écrou (II) sur le boulon (HH) et serrez. Insérez le boulon (HH) dans la charnière.  
 Utilisez une clé pour serrer l'écrou (GG) sur le boulon.  
**Répétez l'opération pour la charnière et le choc restants.**

Inserte el perno (HH) en el orificio en la parte superior del amortiguador (K). Enrosque la tuerca (II) en el perno (HH) y apriete. Inserte el perno (HH) en la bisagra. Utilice una llave para apretar la tuerca (GG) en el perno. **Repita para las bisagras restantes y los golpes.**

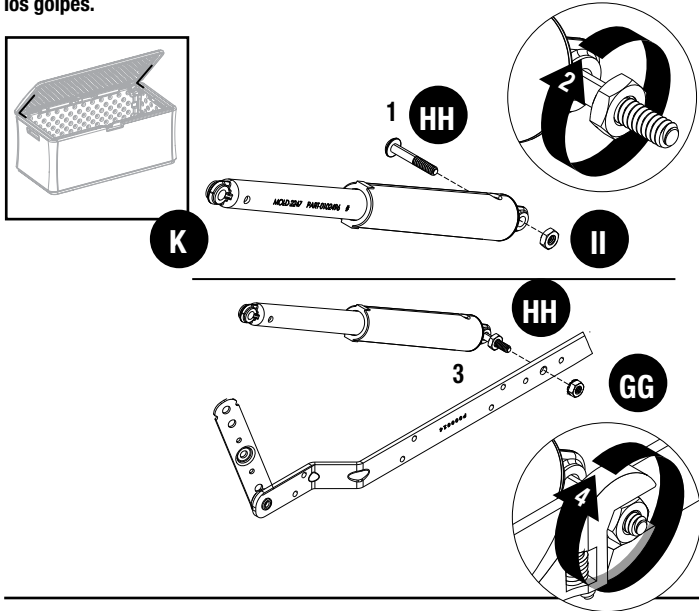

**10** Abaissez la charnière au panneau du couvercle (E). La noix doit s'emboîter dans la poche du couvercle. Fixez la charnière au panneau du couvercle à l'aide de six vis (AA).  
**Répétez avec la charnière de l'autre côté.**

Baje la bisagra al panel de la tapa (E). La tuerca debe encajar en el bolsillo de la tapa. Fije la bisagra al panel de la tapa con seis tornillos (AA).  
 Repita con la bisagra del otro lado.

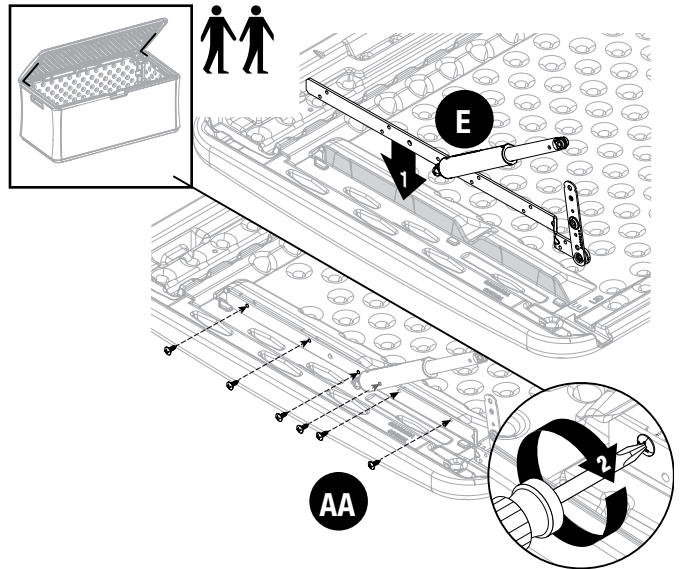

**11** Insérez le boulon (HH) dans le bas de l'amortisseur. Vissez l'écrou (II) sur le boulon (HH) et serrez. Insérez le boulon dans la charnière inférieure.  
 Inserte el perno (HH) en la parte inferior del Amortiguador. Enrosque la tuerca (II) en el perno (HH) y apriete. Inserte el Perno en la bisagra inferior.

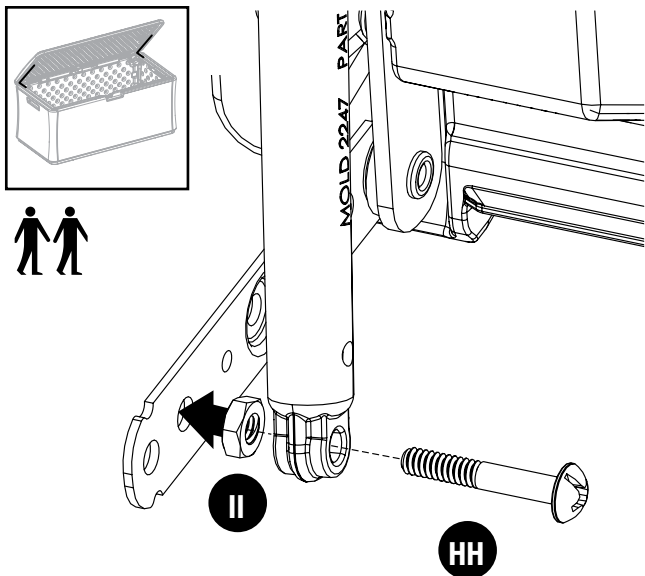

**12** Alinez le couvercle (E) sur le panneau arrière (C).  
**REMARQUE:** Assemblage de deux personnes requis pour les étapes 11 à 12.

Alinee la tapa (E) con el panel posterior (C).  
**NOTA:** Se requiere ensamblaje de dos personas para los pasos 11-12.

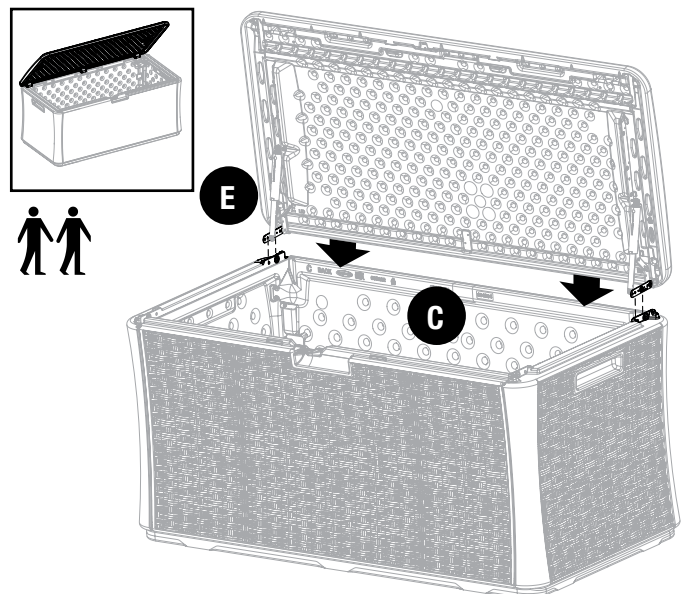

# 13

Abaissez le couvercle sur la base, en insérant le boulon (EE) dans le côté. Utilisez l'écrou (GG) pour fixer le boulon (HH) à travers la charnière inférieure et le panneau latéral. Utilisez l'écrou (FF) pour fixer le boulon (EE). Serrez avec une clé. **Répétez l'autre côté.**

Baje la tapa sobre la base, insertando el perno (EE) en el costado. Utilice la tuerca (GG) para asegurar el perno (HH) a través de la bisagra inferior y el panel lateral. Utilice la tuerca (FF) para asegurar el perno (EE). Apriete con llave.

**Repite por el otro lado.**

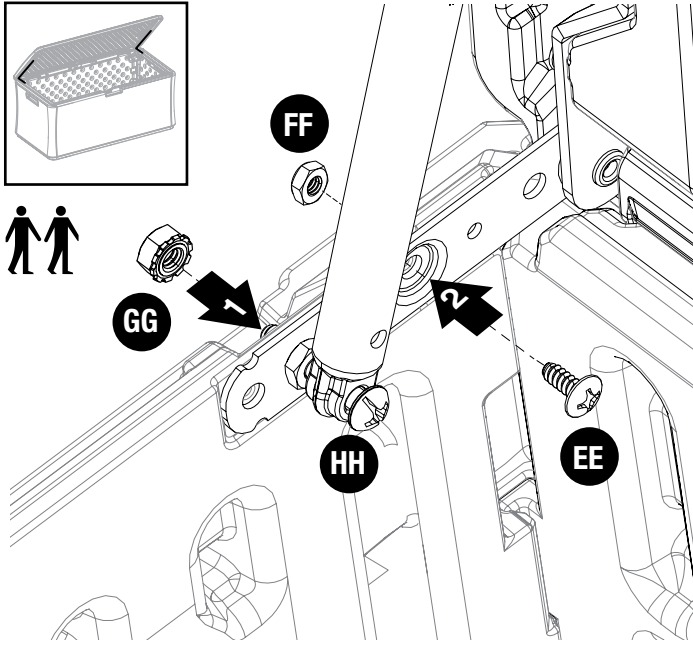

## Assemblage (suite) / Armado (continuación)

## Parts Box B

# 14

Attachez un goujon sphérique et un écrou de blocage (DD) à un renfort de charnière (G) à l'emplacement indiqué. Le goujon dépassera dans le sens du joint de pivot décalé. Ajoutez un deuxième goujon sphérique et un contre-écrou (DD) à l'entretoise de charnière restante. La direction de la jambe inférieure déterminera l'orientation gauche ou droite.



Fije un perno de bola y una tuerca de seguridad (DD) a una abrazadera de bisagra (G) en la ubicación que se muestra. El perno sobresaldrá en la dirección de la articulación de pivote desplazada. Agregue un segundo perno de bola y una contratuerca (DD) al soporte de bisagra restante. La dirección de la pata inferior determinará la orientación izquierda o derecha.

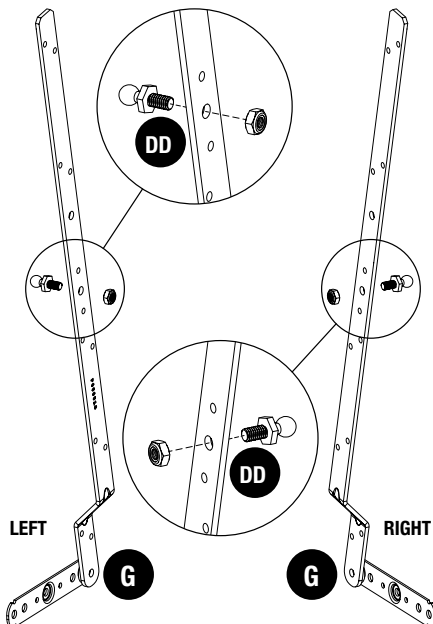

# 15

Fixez le renfort de charnière (G) avec six vis (AA) au panneau du couvercle (E) / Fije la abrazadera de bisagra (G) con seis tornillos (AA) al panel de la tapa (E)

**RÉPÉTER L'ÉTAPE 16 DU CÔTÉ OPPOSÉ / REPITA EL PASO 16 EN EL LADO OPUESTO**

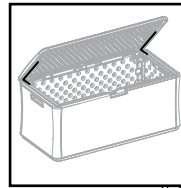

**AA x12**

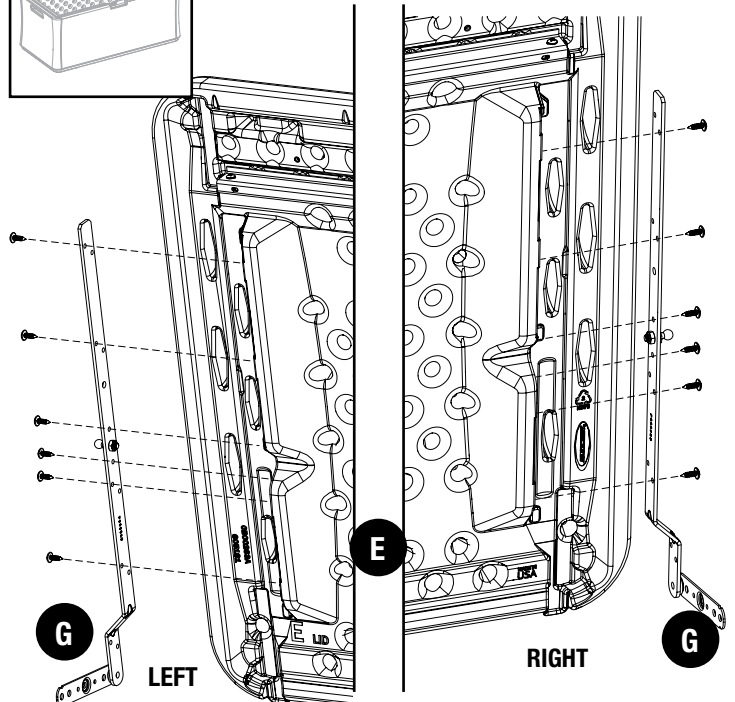



# 16

Alignez le couvercle (E) sur le panneau arrière (C).  
Alinee la tapa (E) con el panel posterior (C).

**REMARQUE:** Assemblage de deux personnes requis pour les étapes 12 à 13.  
**NOTA:** Se requiere ensamblaje de dos personas para los pasos 12-13.

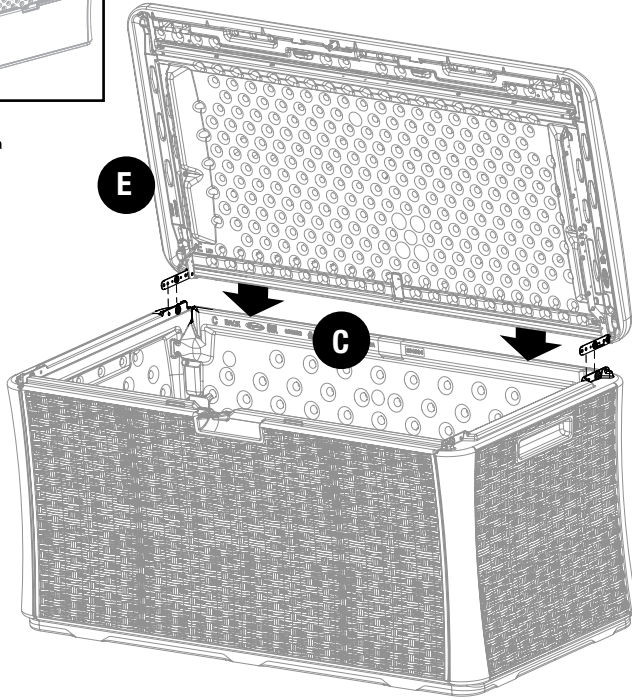
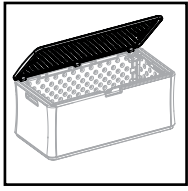

# 17

Placez la jambe courte d'un renfort de charnière (G) contre le côté (B). Fixez avec une vis (EE) et un écrou (FF). Fixez un goujon sphérique (DD) à travers le renfort de charnière (G) et le côté (B).

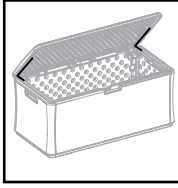

Coloque la pata corta de una abrazadera de bisagra (G) contra el costado (B). Fije con un tornillo (EE) y una tuerca (FF). Fije un perno de bola (DD) a través de la abrazadera de bisagra (G) y el costado (B).

**RÉPÉTER SUR LE CÔTÉ OPPOSÉ**  
**REPETIR EN EL LADO OPUESTO**

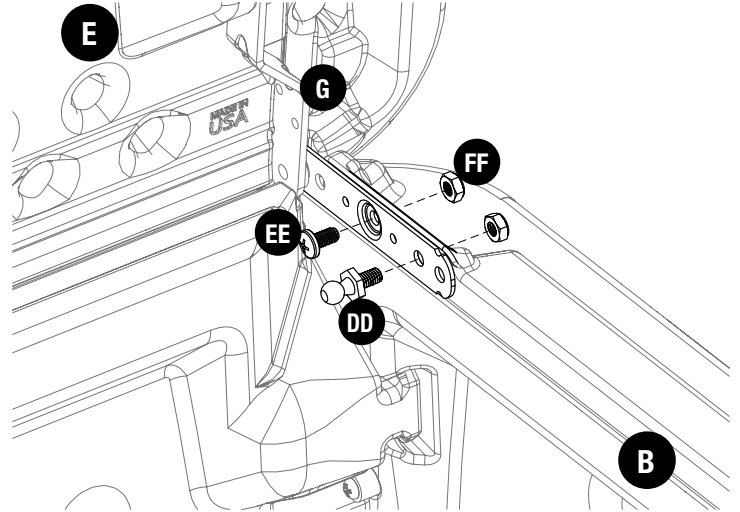

# 18

Fixez l'amortisseur à gaz (LL) en poussant jusqu'à ce que vous entendiez un "claquement". Répétez l'autre côté. /  
Conecte la descarga de gas (LL) presionando hasta que escuche un "chasquido". Repita el otro lado.

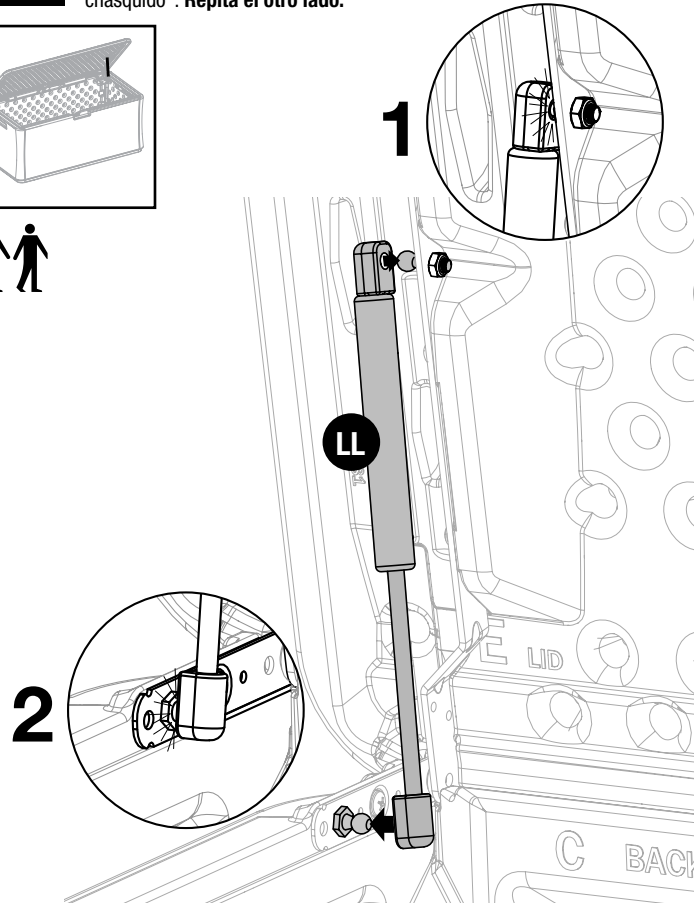
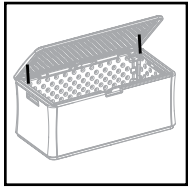

# 19

Pour verrouiller le coffre, il vous est recommandé d'utiliser un cadenas de 0,8 cm.

**REMARQUE:** Cadenas non fourni.

Para cerrar de manera segura la unidad, se recomienda usar un candado de 0,8 cm.  
**NOTA:** No se incluye el candado.

