

USE AND CARE GUIDE

Showerhead with Adjustable Shower Arm

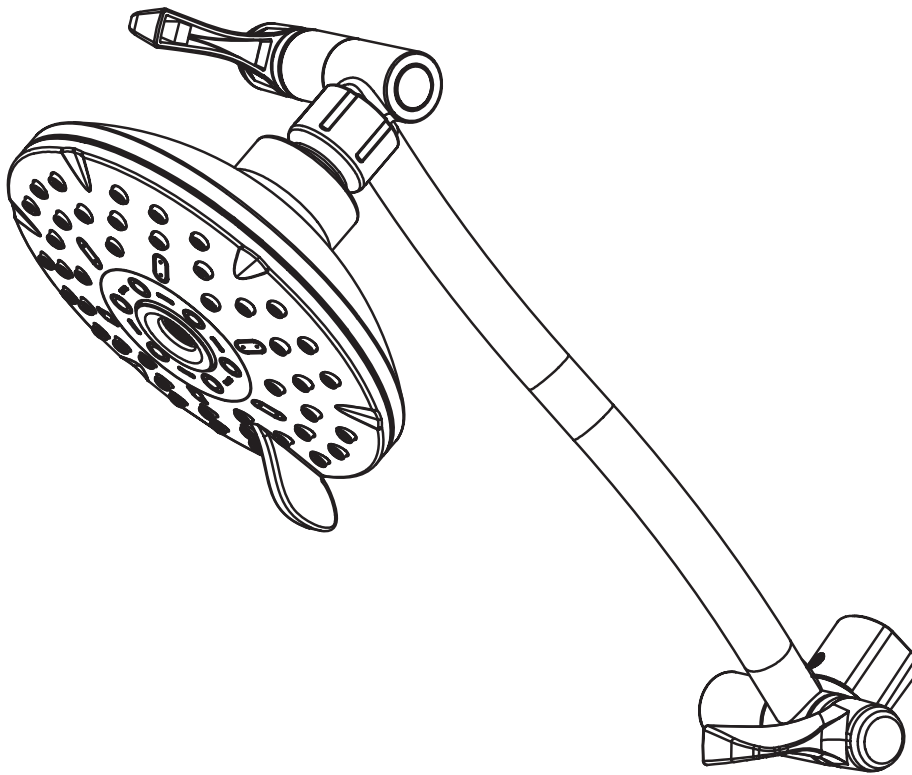

Questions, problems, missing parts? Before returning to the store,
call Glacier Bay Customer Service
8 a.m. - 7 p.m., EST, Monday-Friday, 9 a.m. - 6 p.m., EST, Saturday

1-855-HD-GLACIER

[HOMEDEPOT.COM/GLACIERBAY](https://www.homedepot.com/glacierbay)

THANK YOU

We appreciate the trust and confidence you have placed in Glacier Bay through the purchase of this showerhead. We strive to continually create quality products designed to enhance your home. Visit us online to see our full line of products available for your home improvement needs. Thank you for choosing Glacier Bay!

Table of Contents

Table of Contents	2	Pre-Installation	2
Safety Information	2	Planning Installation.....	3
Warranty	2	Tools Required	3
What is Covered.....	2	Package Contents.....	3
What is Not Covered	2	Installation	3
		Care and Cleaning	4
		Troubleshooting	4

Safety Information

Please read and understand this entire manual before attempting to assemble, operate or install the product.



WARNING: Protect your eyes with safety glasses when cutting or soldering water lines.

Warranty

LIMITED LIFETIME WARRANTY

WHAT IS COVERED

The distributor warrants to the original consumer purchaser this product to be free from defects in material and workmanship under normal use in residential applications. At its option, the Company will provide repair parts or replace defective product, when the products is used in accordance with the manufacturer's specifications. Use of abrasive or chemical cleaners may damage the finish of the product. We recommend cleaning your product with a soft cloth, moistened with water. Damage resulting from the use of abrasive or chemical cleaners SHALL VOID THIS WARRANTY.

WHAT IS NOT COVERED

This warranty is not applicable to any products or parts of products where damage is caused by use of non-genuine parts; is due to installation error, product misuse, negligence or faulty maintenance; or where the product is not installed according to local building codes.

This warranty excludes labor charges or damage incurred during installation, repair or replacement, and any indirect, incidental or consequential damages, losses, injury or costs of any nature. This warranty is in lieu of and excludes all other warranties, conditions and guarantees, whether expressed or implied, including without restriction those of merchantability or fitness of use.

Liability under this warranty will not exceed the purchase price for the product claimed to be defective by the original consumer purchaser. Some states or provinces do not allow the exclusion or limitation of consequential damages so the above limitations or exclusions may not apply. This warranty gives you specific legal rights and you may also have other rights which vary from state to state, or province to province.

Contact the Customer Service Team at 1-855-HD-GLACIER or visit www.HomeDepot.com/GlacierBay.

Pre-Installation

PLANNING INSTALLATION

Before beginning assembly of product, make sure all parts are present. Compare parts with package and hardware contents list. If any part is missing or damaged, do not attempt to assemble the product. Contact customer service for replacement parts.

Estimated Assembly Time: 30 minutes

Installation may vary depending on how the previous showerhead was installed. Supplies necessary for the installation of the showerhead are not all included; however, they are available wherever plumbing supplies are sold.

Prior to beginning installation, turn off the hot and cold water lines, then turn on the shower to release built-up pressure. When installing the new showerhead, hand tighten the connector nuts. Wrap all threaded connections with thread seal tape. Always wrap in a clockwise direction.

Pre-Installation (continued)

TOOLS REQUIRED (not included)

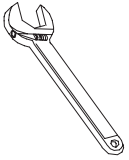

Adjustable
Wrench

PACKAGE CONTENTS

Part	Description	Quantity
A	Showerhead	1
B	Adjustable shower arm	1

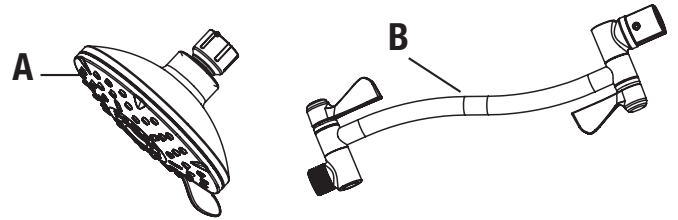

HARDWARE INCLUDED



NOTE: Hardware not shown at actual size.

Part	Description	Quantity
AA	Gasket	3
BB	Thread seal tape	1
CC	Allen wrench	1

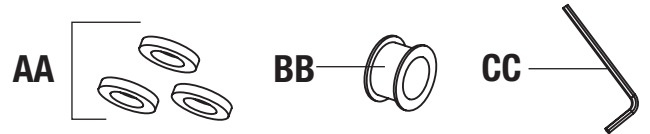

Installation

1 Removing the existing showerhead

- Remove the existing showerhead (1.1) from the wall shower arm (1.2).
- Clean and dry the threads on the shower arm.

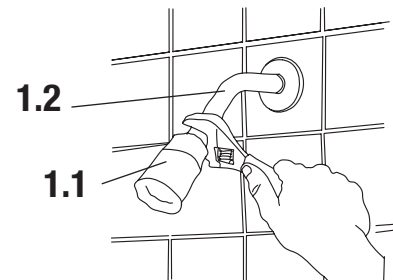

2 Preparing pipe ends

- Apply thread seal tape (BB) onto the threads of the wall shower arm (2.1) in a clockwise direction. Do not overwrap.

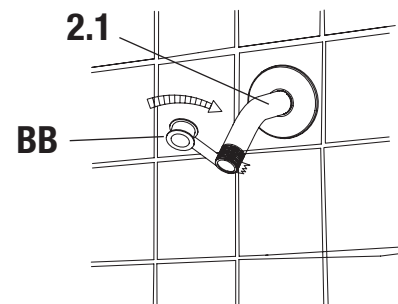

Installation (continued)

3 Installing the shower arm

- Insert a gasket (AA) between the end of the adjustable shower arm (B) and the wall shower arm (3.1).
- Turn the mounting nut (3.2) on the adjustable shower arm (B) clockwise to tighten, but do not overtighten.
- Once installed, tighten the set screw (3.3) on the mounting nut (3.3) using the Allen wrench (CC).

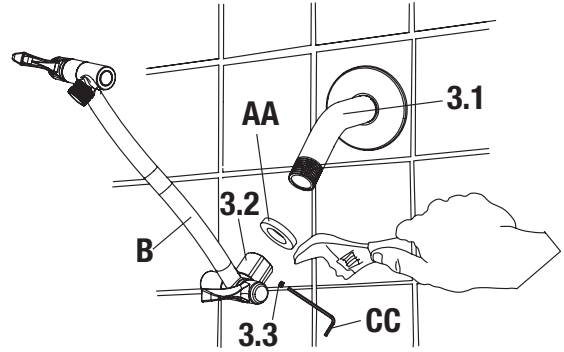

4 Installing the showerhead

- Insert a gasket (AA) between the showerhead (A) and the adjustable shower arm (B). Hand tighten the showerhead (A), but do not overtighten.
- Turn on the water and check for leaks. If leaks occur, retighten connections or reinstall using more thread seal tape (BB).

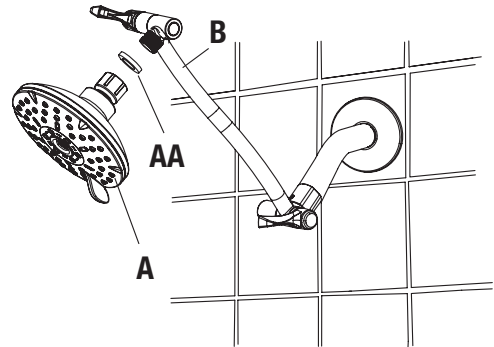

Care and Cleaning

- Clean periodically with a soft cloth.
- Avoid abrasive cleaners, steel wool, and harsh chemicals as these will dull the finish and void your warranty.

Troubleshooting

PROBLEM	POSSIBLE CAUSE	SOLUTION
There is low water pressure or a missing spray pattern.	The showerhead spray nozzles are clogged.	Soak the showerhead in a solution of water and vinegar. Use a solution of 50% white vinegar and 50% water overnight. The vinegar will break down any mineral deposits or sediment from hard water and should improve the flow through your showerhead.
	Debris has clogged the shower arm or showerhead.	Remove the showerhead and rinse debris from internal parts. Turn on the hot and cold water and let it run for at least 30 seconds to flush debris from the lines. Reinstall the showerhead.
The shower arm/showerhead connection is leaking.	Showerhead connection is loose.	Gently and firmly tighten the showerhead, but do not overtighten.
There is leaking at the connection between the adjustable shower arm and wall shower arm.	Shower arm connection is loose or thread seal tape is not creating a good seal.	Retighten the adjustable shower arm to the wall shower arm. If the leak continues, remove the adjustable shower arm from the wall shower arm to confirm thread seal tape was applied properly. Remove and reapply thread seal tape, if needed.



Questions, problems, missing parts? Before returning to the store,
call Glacier Bay Customer Service
8 a.m. - 7 p.m., EST, Monday-Friday, 9 a.m. - 6 p.m., EST, Saturday

1-855-HD-GLACIER

[HOMEDEPOT.COM/GLACIERBAY](https://www.homedepot.com/glacierbay)

Retain this manual for future use.

GUÍA DE USO Y CUIDADO

Cabezal de Ducha con Brazo de Ducha Ajustable

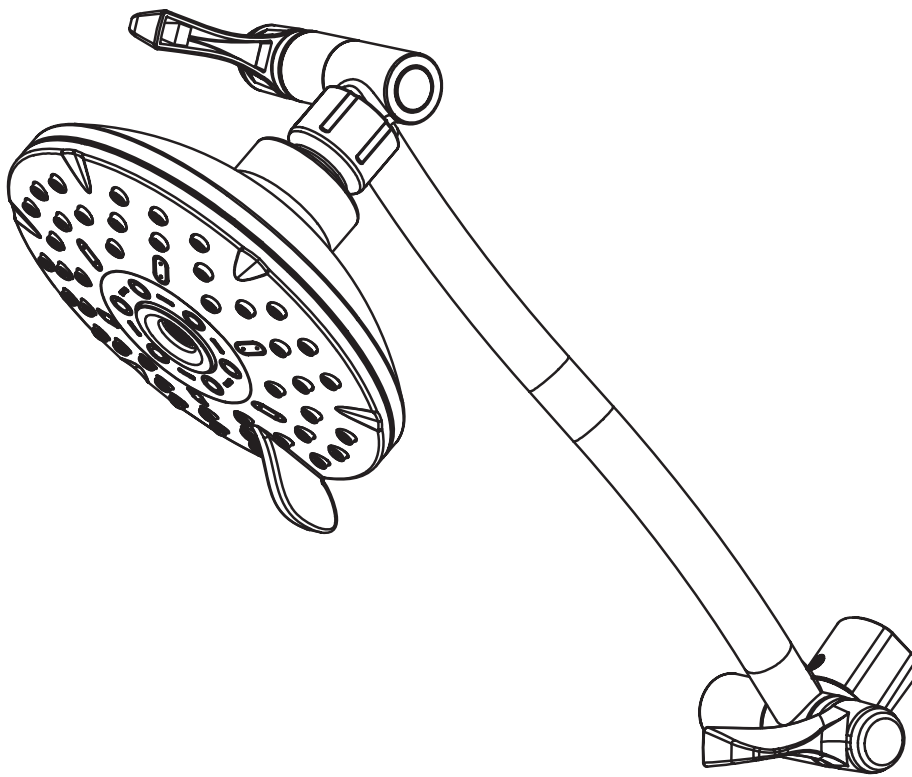

¿Tiene preguntas, problemas, o faltan piezas? Antes de regresar a la tienda,
llame a Servicio al Cliente de Glacier Bay
de lunes a viernes de 8 a.m. a 7 p.m., sábado de 9 a.m. a 6 p.m., hora local del Este.

1-855-HD-GLACIER

HOMEDEPOT.COM/GLACIERBAY

GRACIAS

Apreciamos la confianza que ha depositado en Glacier Bay por la compra de este cabezal de ducha. Nos esforzamos por crear continuamente productos de calidad diseñados para mejorar su hogar. Visítenos en Internet para ver nuestra línea completa de productos disponibles para sus necesidades de mejorar su hogar. ¡Gracias por elegir a Glacier Bay!

Índice

Índice	7	Previa a la instalación	7
Información de seguridad.....	7	Planificación de la instalación	7
Garantía	7	Herramientas requeridas.....	8
Lo que está cubierto	7	Contenido del paquete	8
Lo que no está cubierto	7	Instalación.....	8
		Cuidado y limpieza	9
		Solución de problemas	9

Información de Seguridad

Lea y comprenda todo el manual antes de intentar ensamblar, operar o instalar el producto.



ADVERTENCIA: Proteja sus ojos con gafas de seguridad al cortar o soldar tuberías de agua.

Garantía

GARANTÍA LIMITADA DE POR VIDA

LO QUE ESTÁ CUBIERTO

El distribuidor garantiza al comprador consumidor original que este producto está libre de defectos en materiales y mano de obra bajo uso normal en aplicaciones residenciales. A su opción, la Compañía proporcionará piezas de repuesto o reemplazará el producto defectuoso cuando este es usado de acuerdo con las especificaciones del fabricante. El uso de abrasivos suaves, limpiadores abrasivos o químicos puede dañar el acabado del grifo. Recomendamos que limpie su grifo con un paño suave, humedecido con agua. El daño resultante del uso de abrasivos o limpiadores químicos ANULARÁ ESTA GARANTÍA.

LO QUE NO ESTÁ CUBIERTO

Esta garantía no aplica a cualquier producto o partes del producto donde el daño sea causado por el uso de piezas no genuinas; se deba a error en la instalación, mal uso del producto, negligencia o mantenimiento defectuoso; o donde el producto no sea instalado de acuerdo a los códigos de construcción locales.

Esta garantía excluye cargos de mano de obra o daños ocasionados durante la instalación, reparación o reemplazo, y cualquier daño indirecto, incidental o consecuente, pérdidas, lesión o costos de cualquier naturaleza. Esta garantía sustituye y excluye a todas las otras garantías, condiciones y promesas, sean expresas o implícitas, incluyendo sin restricción las de comercialización o idoneidad de uso.

La responsabilidad bajo esta garantía no excederá del precio de compra para el producto que se reclama como defectuoso por parte del comprador consumidor original. Algunos estados o provincias no permiten la exclusión o la limitación de los daños consecuentes, por lo tanto, es posible que las exclusiones o las limitaciones antes indicadas no correspondan a usted. Esta garantía le otorga derechos legales específicos y también puede tener otros derechos que varían de un estado a otro, o de una provincia a otra.

Póngase en contacto con el Equipo de Servicio al Cliente llamando al 1-855-HD-GLACIER o visite www.HomeDepot.com/GlacierBay.

Previa a la Instalación

PLANIFICACIÓN DE LA INSTALACIÓN

Antes de comenzar a ensamblar este producto, asegúrese de que todas las piezas estén presentes. Compare las piezas con la lista de contenido del paquete y la lista de materiales incluidos. Si hace falta alguna pieza o se encuentra dañada, no intente ensamblar el producto. Póngase en contacto con servicio al cliente para las piezas de reemplazo.

Tiempo estimado de ensamblado: 30 minutos

Las instalaciones pueden variar dependiendo de cómo se instaló el cabezal de ducha anterior. Los suministros necesarios para la instalación del cabezal de ducha no están incluidos; sin embargo, están disponibles en cualquier lugar que se vendan suministros de fontanería.

Antes de comenzar la instalación, cierre las salidas de agua caliente y fría, luego abra el viejo cabezal de ducha para liberar la presión acumulada. Cuando instale el nuevo cabezal de ducha, apriete a mano las tuercas de los conectores. Envuelva con cinta de tubería PTFE todas las conexiones roscadas. Siempre envuelva en dirección horaria.

Previa a la Instalación (continuado)

HERRAMIENTAS REQUERIDAS (no incluidas)

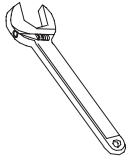

Llave ajustable

CONTENIDO DEL PAQUETE

Pieza	Descripción	Cantidad
A	Cabezal de ducha	1
B	Brazo de ducha ajustable	1

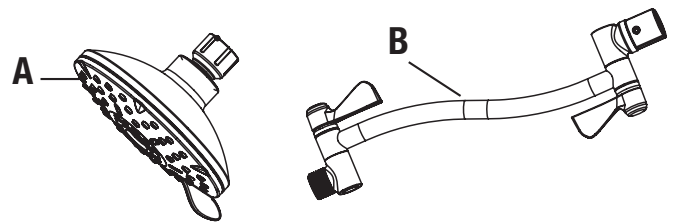

MATERIALES INCLUIDOS



NOTA: Los materiales no se ilustran en tamaño real.

Pieza	Descripción	Cantidad
AA	Junta	3
BB	Cinta selladora de roscas	1
CC	Llave Allen	1

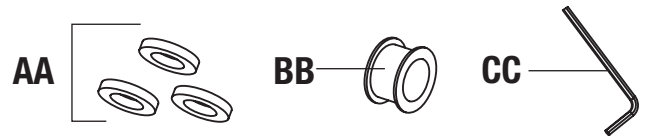

Instalación

1 Retiro del cabezal de ducha existente

- Retire el cabezal de ducha existente (1.1) del brazo de ducha de pared (1.2).
- Limpie y seque los hilos del brazo de ducha.

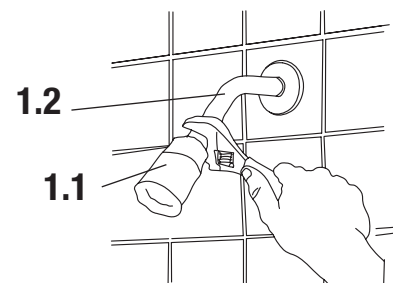

2 Preparación de los extremos de la tubería

- Aplique la cinta selladora de roscas (BB) sobre las roscas del brazo de ducha de pared (2.1) en el sentido de las agujas del reloj. No lo envuelva demasiado.

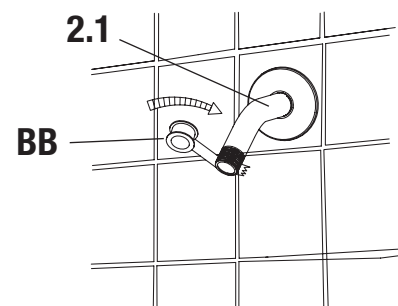

Instalación (continuada)

3 Instalación del brazo de la ducha

- Inserte una junta (AA) entre el extremo del brazo de ducha ajustable (B) y el brazo de ducha de pared (3.1).
- Gire la tuerca de montaje (3.2) en el brazo de ducha ajustable (B) en sentido horario para apretar, pero no apriete demasiado.
- Una vez instalado, apriete el tornillo de fijación (3.3) en la tuerca de montaje (3.3) usando la llave Allen (CC).

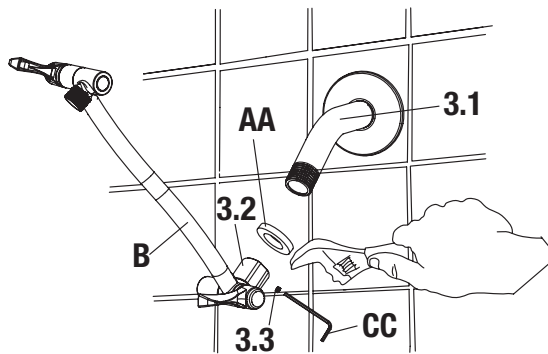

4 Instalación del cabezal de ducha

- Inserte una junta (AA) entre el cabezal de ducha (A) y el brazo de ducha ajustable (B). Apriete a mano el cabezal de la ducha (A), pero no lo apriete demasiado.
- Abra el agua y verifique si hay fugas. Si se producen fugas, vuelva a instalar usando más cinta de sellado de roscas (BB) y / o apriete las conexiones.

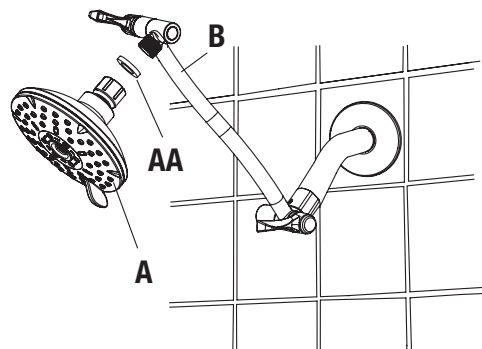

Cuidado y Limpieza

- Límpielo periódicamente con un paño suave.
- Evite usar limpiadores abrasivos, lana de acero y químicos fuertes ya que opacarán el acabado y anularán su garantía.

Solución de Problemas

PROBLEMA	CAUSA POSIBLE	SOLUCIÓN
Hay una baja presión de agua o falta en el patrón de rociado.	Las toberas de rociado del cabezal de ducha están obstruidas	Remoje el cabezal de ducha del grifo en una solución de agua y vinagre. Use una solución de 50% de vinagre blanco y 50% de agua durante la noche. El vinagre descompondrá cualquier depósito mineral o sedimento del agua dura y debería mejorar el flujo a través del cabezal de ducha.
	Los escombros han obstruido el brazo de la ducha o el cabezal de la ducha.	Retire el cabezal de ducha y enjuague los desechos de las partes internas. Abra el agua fría y caliente y déjela correr durante al menos 30 segundos para eliminar los desechos de las salidas. Vuelva a instalar el cabezal de ducha.
La conexión del brazo de ducha / cabezal de ducha tiene fugas.	La conexión del cabezal de ducha está suelta.	Apriete suave y firmemente el cabezal de ducha, pero no lo apriete demasiado.
Hay fugas en la conexión entre el brazo de ducha ajustable y el brazo de ducha de pared.	La conexión del brazo de ducha está suelto o la cinta de sello de rosca no está creando un sello bueno.	Vuelva a apretar el brazo de ducha ajustable al brazo de ducha de pared. Si la fuga continúa, retire el brazo de ducha ajustable del brazo de ducha de pared para confirmar que la cinta de sellado de rosca se haya aplicado correctamente. Retire y vuelva a aplicar la cinta de sellado de rosca, si es necesario.



¿Tiene preguntas, problemas, o faltan piezas? Antes de regresar a la tienda,
llame a Servicio al Cliente de Glacier Bay
de lunes a viernes de 8 a.m. a 7 p.m., sábado de 9 a.m. a 6 p.m., hora local del Este.

1-855-HD-GLACIER

[HOMEDEPOT.COM/GLACIERBAY](https://www.homedepot.com/glacierbay)

Conserve este manual para uso futuro.