

If you have questions or comments, contact us.

Pour toute question ou tout commentaire, nous contacter.

Llámenos si tiene alguna pregunta o comentario.

855-805-5745 • www.dewalt.com

**INSTRUCTION MANUAL
GUIDE DE'UTILISATION
MANUAL DE INSTRUCCIONES**

DEWALT®

**Electric Forced Air Heater DXH330 and DXH1000TS
Chauffage électrique à air forcé DXH330 and DXH1000TS
Calentador eléctrico de aire forzado DXH330 and DXH1000TS**

2016 - 41001 - CB

READ INSTRUCTIONS CAREFULLY: Read and follow all instructions. Place instructions in a safe place for future reference. Do not allow anyone who has not read these instructions to assemble, adjust or operate the heater.

VEUILLEZ LIRE ATTENTIVEMENT LES INSTRUCTIONS : Lisez et observez toutes les instructions. Conservez ces instructions dans un endroit sécuritaire pour vous y référer ultérieurement. Interdisez à quiconque n'ayant pas lu les présentes directives d'assembler, de régler ou de faire fonctionner cette fournaise.

LEA CUIDADOSAMENTE LAS INSTRUCCIONES: Lea y siga todas las instrucciones. Conserve estas instrucciones en un lugar seguro para futura referencia. No permita que nadie que no haya leído estas instrucciones arme, ajuste o use el calentador.

Definitions: Safety Guidelines

The definitions below describe the level of severity for each signal word. Please read the manual and pay attention to these symbols.

- ▲ **DANGER:** Indicates an imminently hazardous situation which, if not avoided, **will** result in **death or serious injury**.
- ▲ **WARNING:** Indicates a potentially hazardous situation which, if not avoided, **could** result in **death or serious injury**.
- ▲ **CAUTION:** Indicates a potentially hazardous situation which, if not avoided, **may** result in **minor or moderate injury**.
- NOTICE:** Indicates a practice not related to personal injury which, if not avoided, **may** result in **property damage**.

▲ **WARNING: DO NOT OPERATE THIS HEATER UNTIL YOU READ AND UNDERSTAND THIS INSTRUCTION MANUAL FOR SAFETY, OPERATION, AND MAINTENANCE INSTRUCTIONS.**

▲ **CAUTION:** Use of this heater in any means not described in this manual may cause fire, electric shock, personal injury and/or property damage.

▲ **CAUTION:** This heater is hot when in use. To avoid burns, do not let bare skin touch hot surfaces. Keep combustible materials, such as furniture, pillows, bedding, papers, clothes, and curtains at least 6 feet (1.8 m) from the front of the heater and keep them at least 2 feet (.6 m) away from the sides and rear

▲ **CAUTION:** In order to avoid unintended cycling of the heater, always unplug or disconnect unit from power source when not in use.

▲ **CAUTION:** Do not cover the power supply wiring or run the wiring under any carpet or rugs. Arrange cord and connections away from traffic patterns so it is not a tripping hazard.

▲ **CAUTION:** Connect unit to only properly grounded outlets and adequately sized and grounded electrical systems.

▲ **CAUTION:** Do not use this unit with unapproved or under sized electrical connections or wiring. They may overheat and cause a risk of fire.

▲ **WARNING:** Do not use the heater if the unit, plug or cord has visible damage or the unit has malfunctioned. Contact a reputable electrician before reusing.

▲ **WARNING:** Do not expose to wet conditions; unit is intended for indoor use only.

▲ **WARNING:** Unit not intended for use in indoor areas where heater may be exposed to water. Avoid use in bathrooms, laundry rooms or any other areas where the unit may come in contact with water.

▲ **WARNING:** Do not insert or allow any foreign objects to enter the unit via the intake or exhaust vents on the unit. Failure to observe this warning may result in electric shock, fire or damage to the unit.

▲ **WARNING:** To prevent fire do not block either the air intake or exhaust.

▲ **WARNING:** Unit is equipped with internal active electrical components that spark during use. Do not use in areas where fumes from gasoline, paint or other flammable liquids may be present.

▲ **WARNING:** Extreme caution must be used when any heater is used by or near children or invalids and whenever the heater is left operating and unattended.

SAVE THESE INSTRUCTIONS.

Assembly

- Remove the heater and all of the packaging material from the box.
- Check all of the packing material for loose parts and set aside.
- Remove and retain the four handle mounting screws that are threaded into the top shell.
- Thoroughly inspect the heater for damage. If any is found do not contact the place of purchase. Please call the Manufacturer at 855-805-5745.
- Use the four handle mounting screws to fasten the handle to the top of the heater

Note: Do not over tighten the screws as they can crack the handle.

The handle is located in the carton loose be sure not to throw out.

Operational Information

The DeWalt Electric forced air heaters are designed to be used by professionals.

Heat is created by electric current passing through coiled metal elements bringing them up to very high temperatures. The fan then passes room air over the hot elements exchanging cold air for warm.

The air moving over the coils keeps them from reaching temperatures that are not safe for the normal operation of the heater. However it is important to keep all combustible materials and any objects that may be sucked into the fan blades at a safe distance (please refer to the table on the next page for appropriate distances). Make sure that the fan blades remain unobstructed at all times.

Keep unit clean and dust free. Do not block unit intake or exhaust at any time.

Operation

Review and understand all warnings in this manual. Follow all local codes. These heaters are designed to be used with 240v ac only.

This heater must be wired by a certified electrician.

CONTENTS

WARNINGS.....	2
ASSEMBLY.....	3
OPERATION.....	3-4
SPECIFICATIONS.....	4
CLEARANCES.....	4
MAINTENANCE.....	4
TROUBLESHOOTING.....	5
WIRING DIAGRAMS.....	6
PARTS LISTS/EXPLODED VIEWS.....	7-10
WARRANTY.....	11
INSTRUCTIONS FOR ORDERING PARTS.....	11

Starting Instructions, After Heater Has Been Professionally Wired

1. Place the heater on a stable and level surface. Insure clearance to combustibles are observed (see table on this page).
2. Turn thermostat counter-clockwise to lowest setting.
3. Depress power switch into the on "I" position.
4. Turn thermostat knob up (clockwise) until desired temperature is reached. The heat "on" indicator light will illuminate when the knob reaches a temperature higher than that of the current room.
5. The heating element and fan will remain on until the temperature setting is reached. The heating element will cycle on and off as needed. The fan will remain on as long as the control switch is in the on position.

DXH1000TS ONLY: The DXH1000TS is equipped with 10kW/7kW power selection switch, located on the back of the heater in the lower right corner. The (7kW) setting requires a power source of 240Vac/28A on a 30 amp/2 pole circuit breaker. The high (10kW) setting requires a power source of 240Vac/42A on a 50 amp/2 pole circuit breaker. Always confirm your source and power selection switch setting prior to operating the heater.

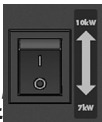

To Stop Heating

1. Rotate the thermostat knob to the lowest position.
 - 1a. Let cool for 10 minutes.
2. Flip the power switch into the off "O" position.

NOTE: This heater is equipped with an overheat limit switch which may cause the heater to stop. If the power switch is in the on "I" position and the heat indicator light and fan are both off, the overheat limit switch has activated. Check and remove the cause of the overheating before restarting. This can take up to 15 minutes to cool before it can be restarted.

Maintenance

▲ WARNING:

Never attempt to service the heater while the unit is hot, In use, or plugged in. Only qualified service technicians should service these units.

- Thoroughly inspect the unit prior to use.
- Keep heater clean and free of dust and debris.

- The use of an air compressor can be used to blow out the dust from the heater case. Be sure to only use moderate air pressure as to not damage any internal components.
- A soft dry cloth should be used for cleaning of outer shell and handle.
- The fan motor is sealed and does not need to be lubricated.

Specifications

Model:	DXH330	DXH1000TS
Heat Output BTU/WATTS	11260/3300	22861/6.7kW-4121/10kW
Airflow (CFM)	200	325
Electrical Supply	240Vac	240Vac
Thermostat	23 F - 95 F	23 F - 95 F
Power Cord	Min. 14/3 AWG for 10' or Less	Min. 10/3 AWG for 10' or Less
Dimensions: (L"xW"xH")	14"x12"x15"	23"x13"x16"
Weight (lbs.)	19 lb.	37 lb.

Clearance to Combustibles

Outlet (Feet)	6 (1.8m)
Rear (Feet)	2 (.6m)
Top (Feet)	2 (.6m)
Bottom	Non-combustible floor

ON/OFF HEAT ON INDICATOR LIGHT THERMOSTAT



Storage

When not in use, the heater must be disconnected from power source, dusted off and the cord should be loosely wound around the handle.

For service :

Please call Toll-Free 855-805-5745 www.dewalt.com

Our office hours are 8:00 AM – 5:00 PM, EST, Monday through Friday.

Please include the model number, date of purchase, and description of problem in all communication.

Troubleshooting

Unit does not work	<ul style="list-style-type: none">• Defective thermostat or wrong thermostat setting• Open circuit breaker or fuse• Thermal overload switch has been tripped• Faulty Connection• Damaged or defective plug or outlet
Unit runs continuously	<ul style="list-style-type: none">• Defective thermostat or wrong thermostat setting• Heat losses higher than unit capacity (unit undersized)
Elements are on but motor does not rotate	<ul style="list-style-type: none">• Defective Motor• Blocked fan blades
Enclosure is extremely hot	<ul style="list-style-type: none">• Defective thermal protection• Blocked air vents• Defective motor
Desired room temperature cannot be reached	<ul style="list-style-type: none">• One or more elements are defective• Defective thermostat or wrong thermostat setting• Voltage lower than that written on Rate tag• Heat losses higher than unit capacity (unit undersized)
Overheating	<ul style="list-style-type: none">• Defective thermostat or wrong thermostat setting• Defective Motor
Heater emits a humming sound	<ul style="list-style-type: none">• Defective motor• Fan blade blocked• Contact defective (10K only)

▲ WARNING: USE ONLY MANUFACTURER'S REPLACEMENT PARTS. USE OF ANY OTHER PARTS COULD CAUSE INJURY OR DEATH. REPLACEMENT PARTS ARE ONLY AVAILABLE DIRECT FROM THE FACTORY AND MUST BE INSTALLED BY A QUALIFIED SERVICE AGENCY.

WIRING DIAGRAM Model 1 DXH330

Maximum Overload Protection ... 15A/2-Pole

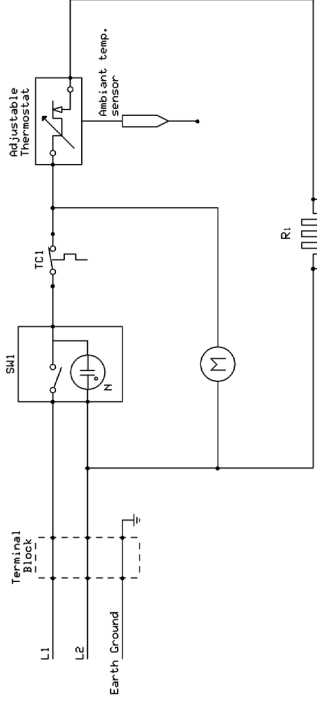

SM1 = Power switch with neon lamp 250 Vac 16 amp

TCl = Normally closed high limit switch 77° C

R1 = Heating element

M = Fan motor

PCB1 = Heat on indicator printed circuit board

6

Wiring Diagrams

WIRING DIAGRAM Model 1 DXH1000TS

Maximum Overload Protection ... 50A/2-Pole

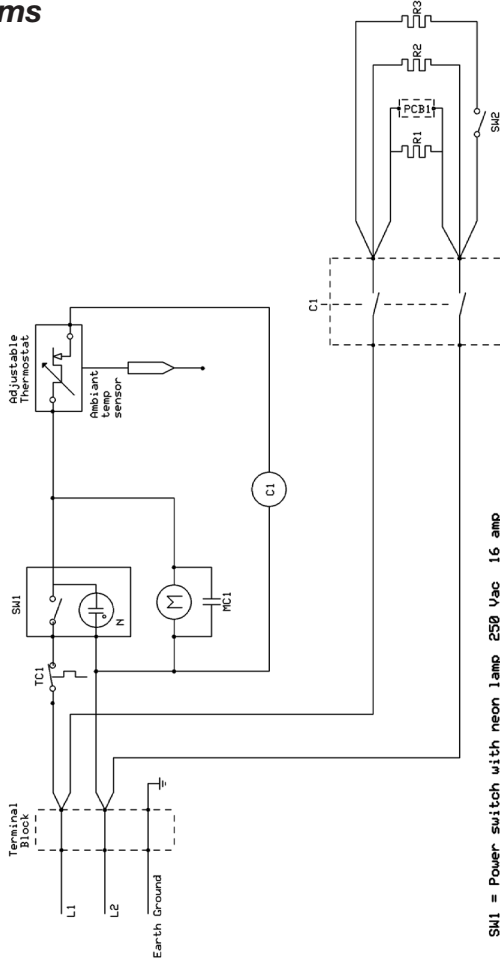

SM1 = Power switch with neon lamp 250 Vac 16 amp

SM2 = Full/Partial power switch 250 Vac 16 amp

TCl = Normally closed high limit switch 77° C

C1 = Contactor & contactor coil

R1 - R3 = Heating elements

M = Fan motor

MC1 = Motor capacitor

PCB1 = Heat on indicator printed circuit board

Parts List DXH330

REF. #.....ITEM#..... DESCRIPTION	REF. #.....ITEM#..... DESCRIPTION
1.....41037.....COVER, TOP, SHELL, OUTER	16.....41051.....DOOR, ACCESS
2.....N/A.....PANEL, FRONT	17.....41029.....SUPPORT, HEATING ELEMENT
3.....N/A.....PANEL, REAR	18.....41030.....FOOT, RUBBER
4.....41040.....SHIELD, RADIATION, TUBE	19.....41031.....CLIP, SENSOR, CAPILLARY TUBE
5.....N/A.....BASE, PLATE	20.....41052.....ELEMENT, HEATING
6.....N/A.....PANEL, SIDE, LEFT	21.....41032.....SWITCH,HIGH LIMIT, 77C
7.....N/A.....PANEL, SIDE, RIGHT	22.....41053.....BOARD, CIRCUIT, HEAT ON,INDICATOR
8.....41044.....BRACKET, MOUNT, MOTOR	23.....40656.....HANDLE, CARRY
9.....41045.....BLADE, FAN	24.....N/A.....PANEL, CONTROL, PLASTIC
10.....41046.....GUARD, GRILL, FRONT	25.....41025.....BUSHING, STRAIN, RELIEF
11.....41047.....GUARD, GRILL, REAR	26.....41027.....KNOB, THERMOSTAT, PLASTIC
12.....41048.....MOTOR, FAN	27.....41034.....THERMOSTAT, TEMPERATURE, AMBIANT
13.....41049.....BLOCK, TERMINAL, WIRING	28.....41035.....SWITCH, LIGHTED, ON/OFF
14.....N/A.....BRACKET, WIRE MOUNT	29.....41036.....BUSHING, PLASTIC, WIRE
15.....N/A.....BLOCK, TERMINAL, BRACKET	30.....N/A.....FRONT SCREEN ASSEMBLY
	31.....41098.....RADIATION SHIELD TUBE W/BRACKETS

▲ WARNING:

Use only manufacturer's replacement parts. Use of any other parts could cause injury or death. Replacement parts are only available direct from the factory and must be installed by a qualified service agency.

For Service

Please call Toll-Free 855-805-5745 www.dewalt.com
 Our office hours are 8:00 AM – 5:00 PM, EST, Monday through Friday.
 Please include the model number, date of purchase, and description of problem in all communication.

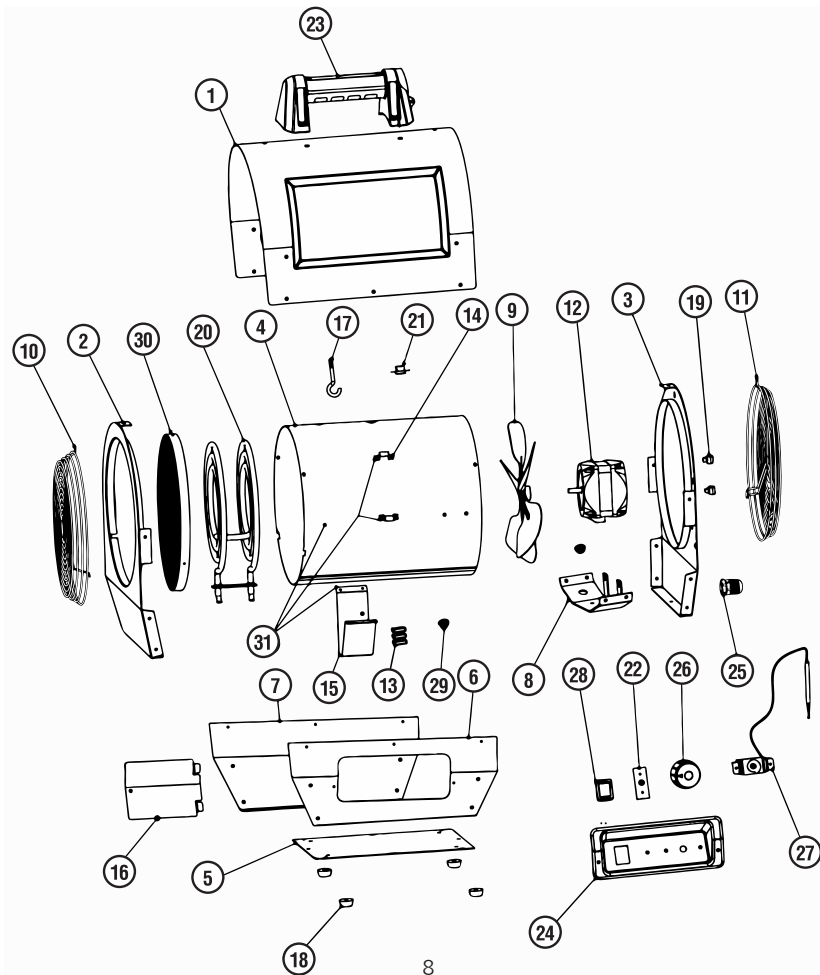

Parts List DXH1000

REF. #.....ITEM#..... DESCRIPTION	REF. #.....ITEM#..... DESCRIPTION
1.....41054.....COVER, TOP, SHELL, OUTER	18.....41031.....CLIP, SENSOR, CAPILLARY TUBE
2.....N/A.....PANEL, FRONT	19.....41052.....ELEMENT, HEATING
3.....N/A.....PANEL, REAR	20.....41066.....BUSHING, STRAIN, RELIEF
4.....41057.....SHIELD, RADIATION, TUBE	21.....41067.....MOTOR, FAN
5.....41058.....BASE, PLATE	22.....41068.....CONTACTOR, ELEMENT, HEATING
6.....N/A.....PANEL, SIDE, LEFT	23.....41069.....BLOCK, TERMINAL, WIRING
7.....N/A.....PANEL, SIDE, RIGHT	24.....41070.....CAPACITOR, MOTOR, STARTER
8.....41061.....BRACKET, MOUNT, MOTOR	25.....41032.....SWITCH, HIGH LIMIT, 77C
9.....N/A.....BRACKET, WIRE MOUNT	26.....41053.....BOARD, CIRCUIT, HEAT ON, INDICATOR
10.....N/A.....BLOCK, TERMINAL, BRACKET	27.....40656.....HANDLE, CARRY
11.....41051.....DOOR, ACCESS	28.....41035.....SWITCH, LIGHTED, 10KW/7KW
12.....41063.....BLADE, FAN	29.....41027.....KNOB, THERMOSTAT, PLASTIC
13.....41064.....GUARD, GRILL, FRONT	30.....41034.....THERMOSTAT, TEMPERATURE, AMBIENT
14.....41065.....GUARD, GRILL, REAR	31.....41035.....SWITCH, LIGHTED, ON/OFF
15.....41029.....SUPPORT, HEATING ELEMENT	32.....41036.....BUSHING, PLASTIC, WIRE
16.....N/A.....PANEL, CONTROL, PLASTIC	33.....41062.....FRONT SCREEN ASSEMBLY
17.....41030.....FOOT, RUBBER	34.....41099.....RADIATION SHIELD TUBE W/BRACKETS

▲ WARNING:

Use only manufacturer's replacement parts. Use of any other parts could cause injury or death. Replacement parts are only available direct from the factory and must be installed by a qualified service agency.

For Service

Please call Toll-Free 855-805-5745 www.dewalt.com
 Our office hours are 8:00 AM – 5:00 PM, EST, Monday through Friday.
 Please include the model number, date of purchase, and description of problem in all communication.

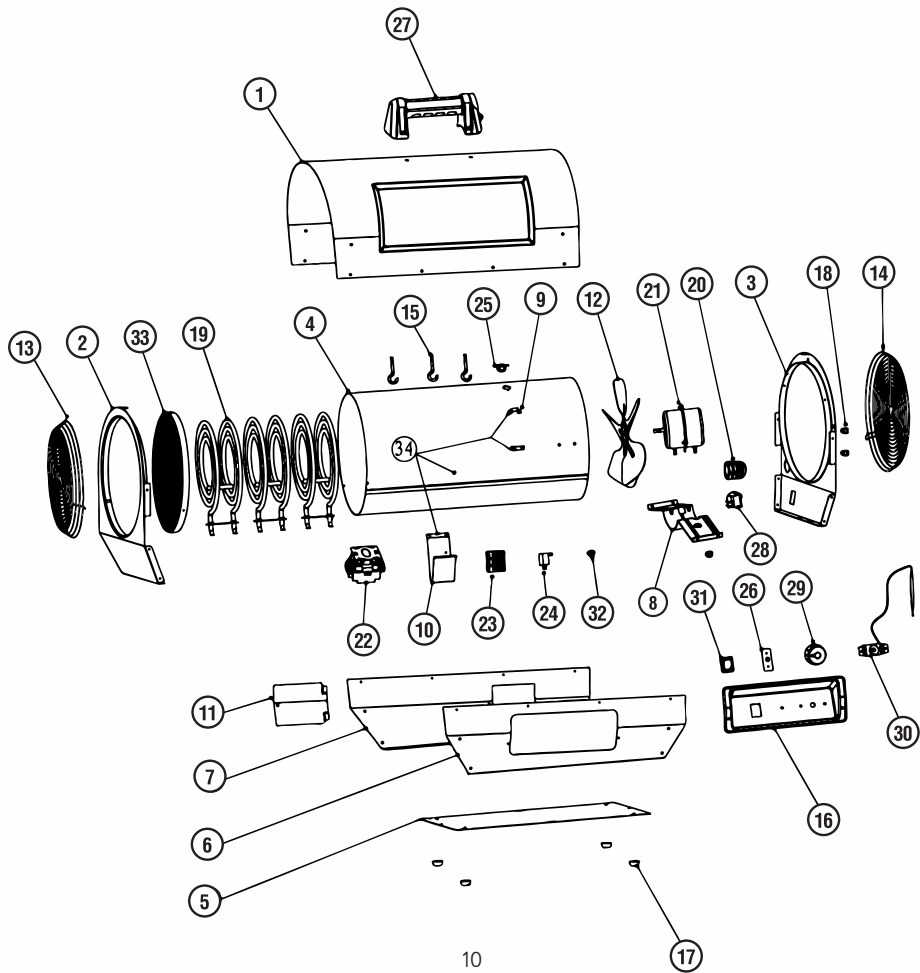



INSTRUCTION MANUAL

Electric Forced-Air Heater DXH330, DXH1000TS

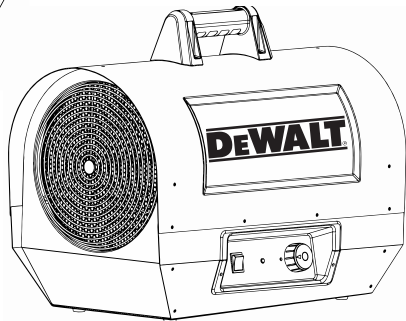
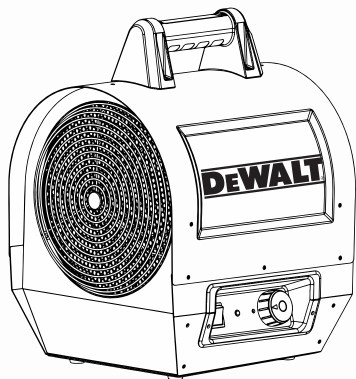

Warning:

Use only manufacturer's replacement parts. Use of any other parts could cause injury or death. Replacement parts are only available direct from the factory and must be installed by a qualified service agency.

PARTS ORDERING INFORMATION:

PURCHASING: Accessories may be purchased at any DeWalt® local dealer or direct from the factory

FOR INFORMATION REGARDING SERVICE:

Please call Toll-Free 855-805-5745
www.dewalt.com

Our office hours are 8:00 AM – 5:00 PM, EST, Monday through Friday.

Please include the model number, date of purchase, and description of problem in all communication.

LIMITED WARRANTY:

DeWalt® warrants its heaters and accessories to be free from defects in material and workmanship for a period of 1 year from date of purchase. DeWalt® will repair or replace this product free of charge if it has been proven to be defective within the 1-year period, and is returned at customer expense with proof of purchase to DeWalt® within the warranty period.

DEWALT®, GUARANTEED TOUGH® and the yellow and black color scheme are trademarks of the DEWALT Industrial Tool Co., used under license. ©2015 DEWALT. EGI/Enerco Group Inc. Under license from Dewalt Industrial Tool Co.

If you have questions or comments, contact us.

Si vous avez des questions ou commentaires, veuillez nous contacter.

Llámenos si tiene alguna pregunta o comentario.

855-805-5745 • www.dewalt.com

**INSTRUCTION MANUAL
MANUEL D'INSTRUCTIONS
MANUAL DE INSTRUCCIONES**

DEWALT®

Electric Forced Air Heater DXH330 and DXH1000TSp

Appareil de chauffage à air forcé électrique modèles DXH330 et DXH1000TS

Calentador eléctrico a aire forzado DXH330 y DXH1000TS

2016 - 41001 - CB

READ INSTRUCTIONS CAREFULLY: Read and follow all instructions. Place instructions in a safe place for future reference. Do not allow anyone who has not read these instructions to assemble, adjust or operate the heater.

VEUILLEZ LIRE ATTENTIVEMENT LES INSTRUCTIONS : Lisez et observez toutes les instructions. Conservez ces instructions dans un endroit sécuritaire pour vous y référer ultérieurement. Interdisez à quiconque n'ayant pas lu les présentes instructions d'assembler, d'ajuster ou de faire fonctionner l'appareil de chauffage.

LEA CUIDADOSAMENTE LAS INSTRUCCIONES: Lea y siga todas las instrucciones. Conserve estas instrucciones en un lugar seguro para futura referencia. No permita que nadie que no haya leído estas instrucciones arme, ajuste o use el calentador.

Définitions : Directives de sécurité

Les définitions ci-dessous décrivent le niveau de sévérité pour chaque mot signalétique. Veuillez lire le manuel et faire attention à ces symboles.

- ▲ **DANGER** : Indique « une situation à risque imminent, laquelle, si elle n'est pas évitée, **entraînera des blessures sérieuses ou la mort** ».
- ▲ **AVERTISSEMENT** : Indique « une situation à risque potentiel, laquelle si elle n'est pas évitée, **pourrait entraîner des blessures sérieuses ou la mort** ».
- ▲ **MISE EN GARDE** : Indique une situation dangereuse potentielle, laquelle, si elle n'est pas évitée, **peut causer des blessures mineures ou des blessures légères**.
- ▲ **AVIS** : Indique une pratique non reliée à une blessure personnelle, laquelle, si elle n'est pas évitée, **peut entraîner des dommages aux biens**.

▲ AVERTISSEMENT : NE FAITES PAS FONCTIONNER CET APPAREIL DE CHAUFFAGE JUSQU'À CE QUE VOUS AYEZ LU ET COMPRIS CE MANUEL D'INSTRUCTIONS POUR LES DIRECTIVES DE SÉCURITÉ, DE FONCTIONNEMENT ET D'ENTRETIEN.

▲ **MISE EN GARDE** : L'utilisation de cet appareil de chauffage de toute autre façon que celle décrite dans ce manuel peut provoquer un incendie, une décharge électrique, des blessures personnelles et/ou aux biens.

▲ **MISE EN GARDE** : Cet appareil devient chaud lorsqu'utilisé. Pour éviter les brûlures, évitez que la peau touche aux surfaces chaudes. Gardez les produits combustibles, tels que les meubles, les oreillers, la literie, les papiers, les vêtements et les rideaux, à au moins 1,8 m (6 pi) du devant de l'appareil de chauffage et gardez-les à au moins 0,6 m (2 pi) des côtés et de l'arrière.

▲ **MISE EN GARDE** : Afin d'éviter tout cycle inattendu de l'appareil de chauffage, toujours le débrancher ou le déconnecter de la source d'alimentation lorsque vous ne l'utilisez pas.

▲ **MISE EN GARDE** : Ne recouvrez pas le câblage de l'alimentation ni ne le faites courir sous tout tapis ou carpepe. Placez le cordon d'alimentation et les branchements loin des zones de circulation, de sorte qu'ils ne deviendront pas un risque de trébuchement.

▲ **MISE EN GARDE** : Branchez l'appareil à des prises de courant correctement mises à la terre et de la bonne grandeur, ainsi qu'à des systèmes électriques mis à la terre.

▲ **MISE EN GARDE** : N'utilisez pas l'appareil avec des connexions ou des câblages électriques non approuvés ou trop petits. Ils peuvent surchauffer et provoquer un risque d'incendie.

▲ **AVERTISSEMENT** : N'utilisez pas l'appareil de chauffage si celui-ci, la fiche ou le cordon a des dommages visibles ou si l'appareil a mal fonctionné. Avant d'utiliser de nouveau l'appareil, veuillez communiquer avec un électricien qualifié.

▲ **AVERTISSEMENT** : N'exposez pas l'appareil à des conditions d'humidité; cet appareil est conçu seulement pour une utilisation à l'intéri.

▲ **AVERTISSEMENT** : L'appareil n'est pas conçu pour être utilisé dans des zones à l'intérieur où il peut être exposé à de l'eau. Évitez de l'utiliser dans les salles de bain, les buanderies, ou toute autre zone où l'appareil peut entrer en contact avec de l'eau.

▲ **AVERTISSEMENT** : N'insérez ni ne permettez à aucun objet étranger d'entrer dans l'appareil par le biais de l'entrée ou de la sortie d'air de l'appareil. Un non-respect de cet avertissement peut provoquer une décharge électrique, un incendie ou des dommages à l'appareil.

▲ **AVERTISSEMENT** : Pour empêcher tout incendie, ne bloquez ni l'entrée ni la sortie d'air.

▲ **AVERTISSEMENT** : L'appareil est équipé avec des composants électriques internes actifs qui produisent des étincelles lors de l'utilisation. Ne l'utilisez pas dans des zones où des émanations d'essence, de peinture ou d'autres liquides inflammables peuvent s'y trouver.

▲ **AVERTISSEMENT** : Une étroite surveillance est requise lorsque tout appareil de chauffage est utilisé par ou près des enfants ou des personnes handicapées et lorsque l'appareil est laissé en opération et sans surveillance.

CONSERVEZ CES INSTRUCTIONS.

Assemblage

- Enlevez l'appareil de chauffage et tout le matériel d'emballage de la boîte.
- Vérifiez l'ensemble du matériel d'emballage pour toute pièce mobile et mettez-les de côté.
- Enlevez et mettez de côté les quatre vis de montage de la poignée qui sont filetées dans la coque supérieure.
- Inspectez à fond l'appareil de chauffage pour en déceler tout dommage. Si vous en trouvez, ne communiquez pas avec le lieu d'achat. Communiquez plutôt avec le fabricant au 855-805-5745.
- Utilisez les quatre vis de montage de la poignée pour fixer cette dernière au haut de l'appareil de chauffage.

Remarque : Ne pas trop serrer les vis car cela peut fissurer la poignée.

La poignée est située dans le matériel d'emballage de la boîte; assurez-vous de ne pas la jeter.

Information sur le fonctionnement

Les appareils de chauffage à air forcé électriques DeWalt sont conçus pour être utilisés par des professionnels.

La chaleur est créée par un courant électrique passant à travers des éléments métalliques spiralés, les chauffant à de très fortes températures. Le ventilateur fait courir l'air de la pièce sur les éléments chauds, échangeant ainsi l'air froid en de l'air chaud.

L'air se déplaçant sur les spirales les empêche d'atteindre des températures dangereuses pour le fonctionnement normal de l'appareil de chauffage. Cependant, il est important de garder tout matériel combustible et tout objet qui peuvent être aspirés dans les pales du ventilateur à une distance sécuritaire (veuillez vous référer à la table à la page suivante pour les distances appropriées). Assurez-vous que les pales du ventilateur demeurent dégagées en tout temps.

Gardez l'appareil propre et libre de poussières. Ne jamais bloquer l'entrée ou la sortie de l'appareil.

Fonctionnement

Réviser et comprendre l'ensemble des avertissements dans ce manuel. Suivez tous les codes locaux. Ces appareils de chauffage sont conçus pour utilisation avec une tension de 240 VCA uniquement.

Cet appareil de chauffage doit être câblé par un électricien qualifié.

TABLE DES MATIÈRES

AVERTISSEMENT	2
ASSEMBLAGE	3
FONCTIONNEMENT	3-4
SPÉCIFICATIONS	4
ESPACES LIBRES	4
ENTRETIEN	4
GUIDE DE DÉPANNAGE.....	5
SCHÉMAS DU CÂBLAGE.....	6
LISTES DES PIÈCES/VUES ÉCLATÉES	7-10
GARANTIE.....	11
INSTRUCTIONS POUR COMMANDER DES PIÈCES.....	11

Instructions de démarrage, après que l'appareil de chauffage ait été câblé professionnellement

- Placez l'appareil sur une surface plane et à niveau. Assurez-vous que l'espace libre entre tout combustible soit respecté (voir la table sur cette page).
- Tournez le thermostat dans le sens contraire des aiguilles d'une montre à la plus basse position.
- Appuyez sur l'interrupteur d'alimentation à la position « I ».
- Tournez le bouton du thermostat vers le haut (dans le sens horaire) jusqu'à ce que la température désirée soit atteinte. L'indicateur de chauffage « allumé » sera illuminé lorsque le bouton atteint une température plus élevée que celle de la pièce où l'appareil se trouve.
- L'élément chauffant et le ventilateur demeureront allumés jusqu'à ce que la configuration pour la température soit atteinte. L'élément de chauffage va effectuer un cycle de marche et d'arrêt si besoin est. Le ventilateur demeurera allumé aussi longtemps que le commutateur de contrôle est en position « marche ».

DXH1000TS UNIQUEMENT : Le DXH1000TS est équipé avec un commutateur de sélection de tension 10kW/7kW situé à l'arrière de l'appareil de chauffage dans le coin bas à droite. La configuration basse (7 kW) demande une source d'alimentation de 240 VCA/28 A sur un disjoncteur bipolaire de 30 ampères. La configuration haute (10kW) demande une source d'alimentation de 240 VCA/42 A sur un disjoncteur bipolaire de 50 ampères. Toujours vérifier votre configuration du commutateur de sélection de tension et de source d'alimentation avant de faire fonctionner l'appareil de chauffage.

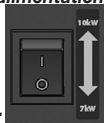

Pour fermer le chauffage :

- Tournez le bouton du thermostat à sa plus basse position.
 - Laissez refroidir durant 10 minutes.
 - Basculez l'interrupteur d'alimentation à la position d'arrêt « O ».
- REMARQUE :** Cet appareil de chauffage est équipé avec un commutateur de limite de surchauffe qui peut provoquer l'arrêt de l'appareil. Si l'interrupteur d'alimentation est à la position « I » et qu'aussi bien l'indicateur de chauffage que le ventilateur sont en mode arrêt, alors l'interrupteur de limite de surchauffe s'est activé. Vérifiez et enlevez la cause de la surchauffe avant de redémarrer l'appareil. L'appareil peut prendre jusqu'à 15 minutes à se refroidir avant de redémarrer.

Entretien

▲ AVERTISSEMENT :

N'essayez jamais de faire l'entretien de l'appareil de chauffage s'il est chaud, en utilisation ou branché. Seuls des techniciens qualifiés devraient faire l'entretien de ces appareils.

- Veuillez toujours inspecter l'appareil avant de l'utiliser.
- Gardez l'appareil propre et libre de poussières et de débris.

- Vous pouvez utiliser de l'air comprimé pour souffler la poussière du bâti de l'appareil de chauffage. Assurez-vous de seulement utiliser une pression d'air modérée afin de ne pas endommager les composants internes.
- Un doux chiffon sec devrait être utilisé pour nettoyer l'enceinte extérieure et la poignée.
- Le moteur du ventilateur est scellé et n'a pas besoin d'être lubrifié.

Spécifications

Modèle:	DXH330	DXH1000TS
Sortie de la chaleur BTU/WATTS	11260/3300	22861/6.7kW-34121/10kW
Flux d'air	200 pi ³ /mn	325 pi ³ /mn
Alimentation électrique	240 V CA	240 V CA
Thermostat	-5 C - 35 C	-5 C - 35 C
Cordon d'alimentation	Min. 14/3 AWG pour 3 m ou moins	Min. 10/3 AWG pour 3 m ou moins
Dimensions : (LxlxH)	35,6 x 30,5 x 38,1 cm	58,4 x 33,0 x 40,6 cm
Poids	8,6 Kg	16,8 Kg

Espace libre entre tout matériel combustible

Sortie	1,8 m
Arrière	0,6 m
Haut	0,6 m
Bas	Plancher non-combustible



FIG. 1

Entreposage

Lorsque l'appareil de chauffage n'est pas utilisé, il doit être débranché de la source de tension, épousseté et le cordon doit être grossièrement enroulé autour de la poignée.

Pour l'entretien :

Veuillez appeler sans frais le 855-805-5745 www.dewalt.com

Nos heures de bureau sont de 8 h 30 à 17 h, fuseau horaire de l'est, du lundi au vendredi.

Veuillez inclure le numéro du modèle, la date d'achat et la description du problème lors de toute communication.

Guide de dépannage

L'appareil ne fonctionne pas	<ul style="list-style-type: none">• Thermostat défectueux ou mauvaise configuration du thermostat• Disjoncteur ou fusible ouvert• Le commutateur de surcharge thermique s'est déclenché• Branchement défectueux• Prise ou fiche endommagée ou défectueuse
L'appareil fonctionne sans arrêt	<ul style="list-style-type: none">• Thermostat défectueux ou mauvaise configuration du thermostat• Pertes de chaleur plus élevées que la capacité de l'appareil (l'appareil est sous-dimensionné)
Les éléments sont allumés mais le moteur ne tourne pas	<ul style="list-style-type: none">• Moteur défectueux• Pales du ventilateur bloquées
L'enceinte est extrêmement chaude	<ul style="list-style-type: none">• Protection thermique défectueuse• Événements d'air bloqués• Moteur défectueux
La température désirée de la pièce ne peut pas être atteinte	<ul style="list-style-type: none">• Un élément, ou plus, est défectueux• Thermostat défectueux ou mauvaise configuration du thermostat• Tension plus basse que ce qui est indiquée sur l'étiquette du taux de tension• Pertes de chaleur plus élevées que la capacité de l'appareil (l'appareil est sous-dimensionné)
Surchauffe	<ul style="list-style-type: none">• Thermostat défectueux ou mauvaise configuration du thermostat• Moteur défectueux
L'appareil émet un bourdonnement	<ul style="list-style-type: none">• Moteur défectueux• Pale du ventilateur bloquée• Contacteur défectueux (10K seulement)

⚠ AVERTISSEMENT : N'UTILISEZ QUE LES PIÈCES DE REMPLACEMENT DU FABRICANT. L'UTILISATION D'AUTRES PIÈCES RISQUE DE CAUSER DES BLESSURES ET LA MORT. LES PIÈCES DE RECHANGE SONT SEULEMENT DISPONIBLES DIRECTEMENT DE L'USINE ET DOIVENT ÊTRE INSTALLÉES PAR UNE ENTREPRISE DE SERVICE SPÉCIALISÉE.

SCHEMA DE CÂBLAGE MODÈLE DXH330

Protection maximale contre les surcharges : 15 A/bipolaire

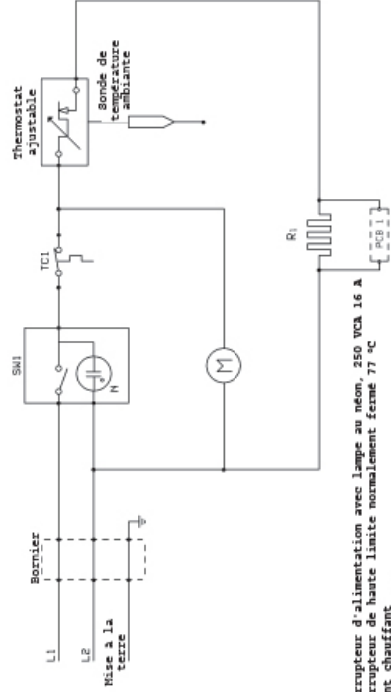

SM1 = Interrupteur d'alimentation avec lampe au néon. 250 VCA 16 A
 TC1 = Interrupteur de haute limite normalement fermé 77 °C
 R1 = Élément chauffant
 M = Moteur de ventilateur
 PCB1 = Circuit imprimé avec indicateur « en marche »

Schémas du câblage

SCHEMA DE CÂBLAGE MODÈLE DXH1000

Protection maximale contre les surcharges : 50 A/bipolaire

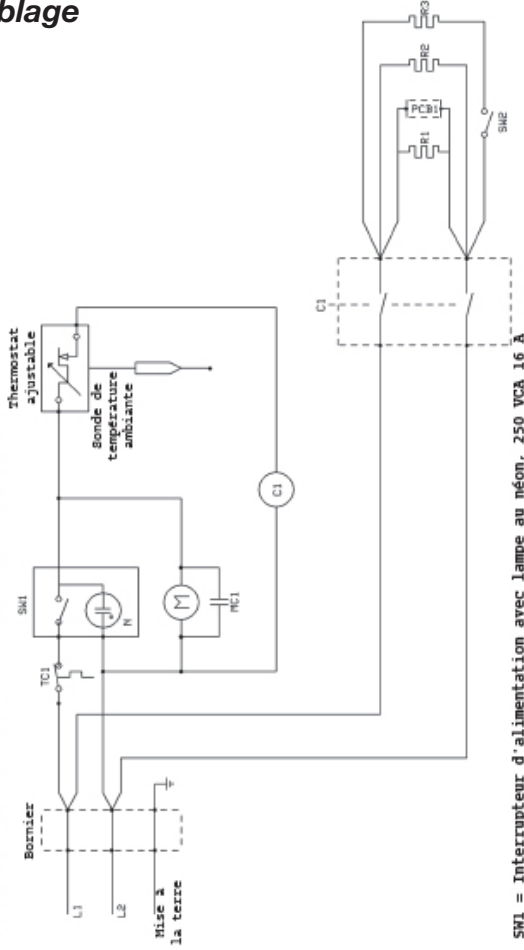

SM1 = Interrupteur d'alimentation avec lampe au néon. 250 VCA 16 A
 SW2 = Interrupteur d'alimentation complet/partial. 250 VCA 16 A
 TC1 = Interrupteur de haute limite normalement fermé 77 °C
 C1 = Contacteur et bobine du contacteur
 R1 - R3 = Éléments chauffants
 M = Moteur de ventilateur
 MC1 = Condensateur du moteur
 PCB1 = Circuit imprimé avec indicateur « en marche »

Liste des pièces DXH330

RÉF. #.....ITEM#.....	DESCRIPTION	RÉF. #.....ITEM#.....	DESCRIPTION		
1.....	41037.....	COUVERCLE, HAUT, COQUE, EXTÉRIEUR	16.....	41051.....	PORTE, ACCÈS
2.....	N/A.....	PANNEAU, AVANT	17.....	41029.....	SUPPORT, ÉLÉMENT CHAUFFANT
3.....	N/A.....	PANNEAU, ARRIÈRE	18.....	41030.....	PIED, CAOUTCHOUC
4.....	41040.....	ÉCRAN, RADIATION, TUBE	19.....	41031.....	CLIP, SONDE, TUBE CAPILLAIRE
5.....	N/A.....	BASE, PLAQUE	20.....	41052.....	ÉLÉMENT, CHAUFFANT
6.....	N/A.....	PANNEAU, LATÉRAL, GAUCHE	21.....	41032.....	COMMUTATEUR, LIMITE ÉLEVÉE, 77 °C
7.....	41043.....	PANNEAU, LATÉRAL, DROIT	22.....	41053.....	CIRCUIT IMPRIMÉ, CHALEUR ACTIVÉE, INDICATEUR
8.....	41044.....	SUPPORT, MONTAGE, MOTEUR	23.....	40656.....	POIGNÉE, TRANSPORT
9.....	41045.....	PALE, VENTILATEUR	24.....	N/A.....	PANNEAU, CONTRÔLE, PLASTIQUE
10.....	41046.....	GARDE, GRILLE, AVANT	25.....	41025.....	BAGUE, TENSION, ALLÈGEMENT
11.....	41047.....	GARDE, GRILLE, ARRIÈRE	26.....	41027.....	BOUTON, THERMOSTAT, PLASTIQUE
12.....	41048.....	MOTEUR, VENTILATEUR	27.....	41034.....	THERMOSTAT, TEMPÉRATURE, AMBIANT
13.....	41049.....	BORNIER, CÂBLAGE	28.....	41035.....	COMMUTATEUR, ALLUMÉ, MARCHE/ARRÊT
14.....	N/A.....	SUPPORT, MONTAGE DE CÂBLES	29.....	41036.....	BAGUE, PLASTIQUE, CÂBLE
15.....	N/A.....	BORNIER, SUPPORT	30.....	N/A.....	ENSEMBLE ÉCRAN AVANT
			31.....	41098.....	RAYONNEMENT TUBE DE PROTECTION AVEC SUPPORTS

▲ AVERTISSEMENT :

N'utilisez que les pièces de remplacement du fabricant. L'utilisation d'autres pièces risque de causer des blessures ou la mort. Les pièces de remplacement ne sont offertes que par le fabricant et doivent être installées par une entreprise de service spécialisée..

Pour l'entretien

Veillez appeler sans frais le 855-805-5745 www.dewalt.com
 Nos heures de bureau sont de 8 h 00 à 17 h, fuseau horaire de l'est, du lundi au vendredi.

Veillez inclure le numéro du modèle, la date d'achat et la description du problème lors de toute communication.

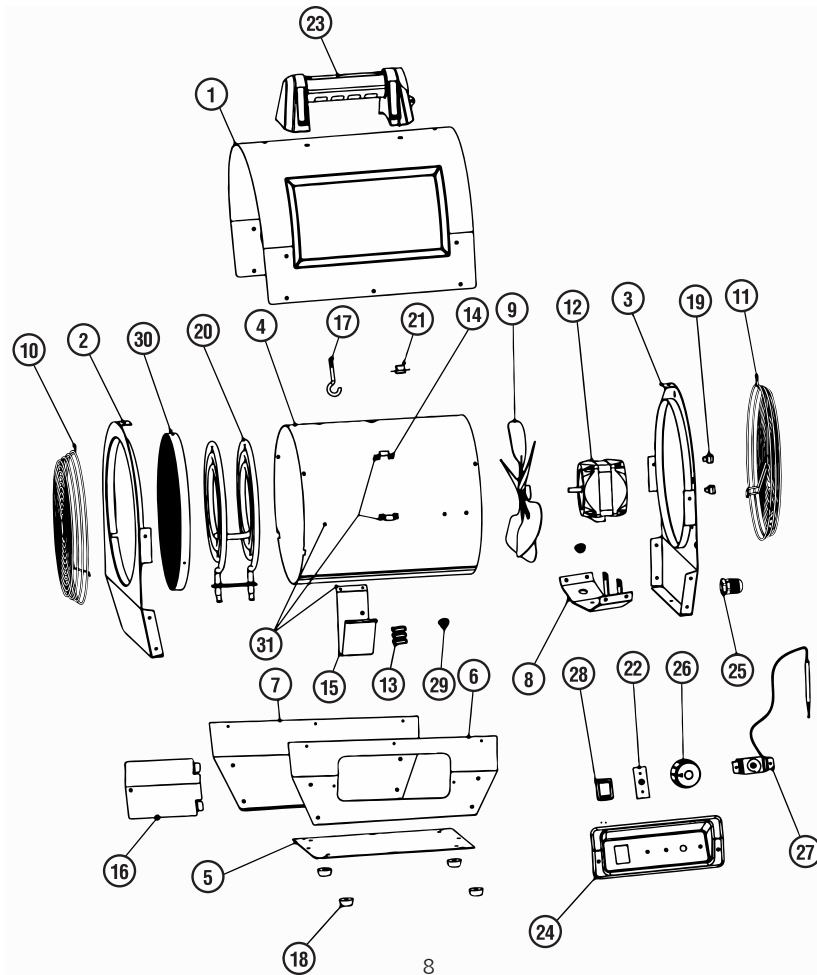

Liste des pièces DXH1000

RÉF. #..... ITEM#..... DESCRIPTION	RÉF. #..... ITEM#..... DESCRIPTION
1.....41054..... COUVERCLE, HAUT, COQUE, EXTÉRIEUR	18.....41031..... CLIP, SONDE, TUBE CAPILLAIRE
2.....N/A..... PANNEAU, AVANT	19.....41052..... ÉLÉMENT, CHAUFFANT
3.....N/A..... PANNEAU, ARRIÈRE	20.....41066..... BAGUE, TENSION, ALLÈGEMENT
4.....41057..... ÉCRAN, RADIATION, TUBE	21.....41067..... MOTEUR, VENTILATEUR
5.....41058..... BASE, PLAQUE	22.....41068..... CONTACTEUR, ÉLÉMENT, CHAUFFANT
6.....N/A..... PANNEAU, LATÉRAL, GAUCHE	23.....41069..... BORNIER, CÂBLAGE
7.....N/A..... PANNEAU, LATÉRAL, DROIT	24.....41070..... CONDENSATEUR, MOTEUR, DÉMARREUR
8.....41061..... SUPPORT, MONTAGE, MOTEUR	25.....41032..... COMMUTATEUR, LIMITE ÉLEVÉE, 77 °C
9.....N/A..... SUPPORT, MONTAGE DE CÂBLES	26.....41053..... CIRCUIT IMPRIMÉ, CHALEUR ACTIVÉE, INDICATEUR
10.....N/A..... BORNIER, SUPPORT	27.....40656..... POIGNÉE, TRANSPORT
11.....41051..... PORTE, ACCÈS	28.....41035..... COMMUTATEUR, ALLUMÉ, 10KW/7KW
12.....41063..... PALE, VENTILATEUR	29.....41027..... BOUTON, THERMOSTAT, PLASTIQUE
13.....41064..... GARDE, GRILLE, AVANT	30.....41034..... THERMOSTAT, TEMPÉRATURE, AMBIANT
14.....41065..... GARDE, GRILLE, ARRIÈRE	31.....41035..... COMMUTATEUR, ALLUMÉ, MARCHE/ARRÊT
15.....41029..... SUPPORT, ÉLÉMENT CHAUFFANT	32.....41036..... BAGUE, PLASTIQUE, CÂBLE
16.....N/A..... PANNEAU, CONTRÔLE, PLASTIQUE	33.....41062..... ENSEMBLE ÉCRAN AVANT
17.....41030..... PIED, CAOUTCHOUC	34.....41099..... RAYONNEMENT TUBE DE PROTECTION AVEC SUPPORTS

▲ AVERTISSEMENT :

N'utilisez que les pièces de remplacement du fabricant. L'utilisation d'autres pièces risque de causer des blessures ou la mort. Les pièces de remplacement ne sont offertes que par le fabricant et doivent être installées par une entreprise de service spécialisée.

Pour l'entretien

Veillez appeler sans frais le 855-805-5745 www.dewalt.com
 Nos heures de bureau sont de 8 h 00 à 17 h, fuseau horaire de l'est, du lundi au vendredi.

Veillez inclure le numéro du modèle, la date d'achat et la description du problème lors de toute communication.

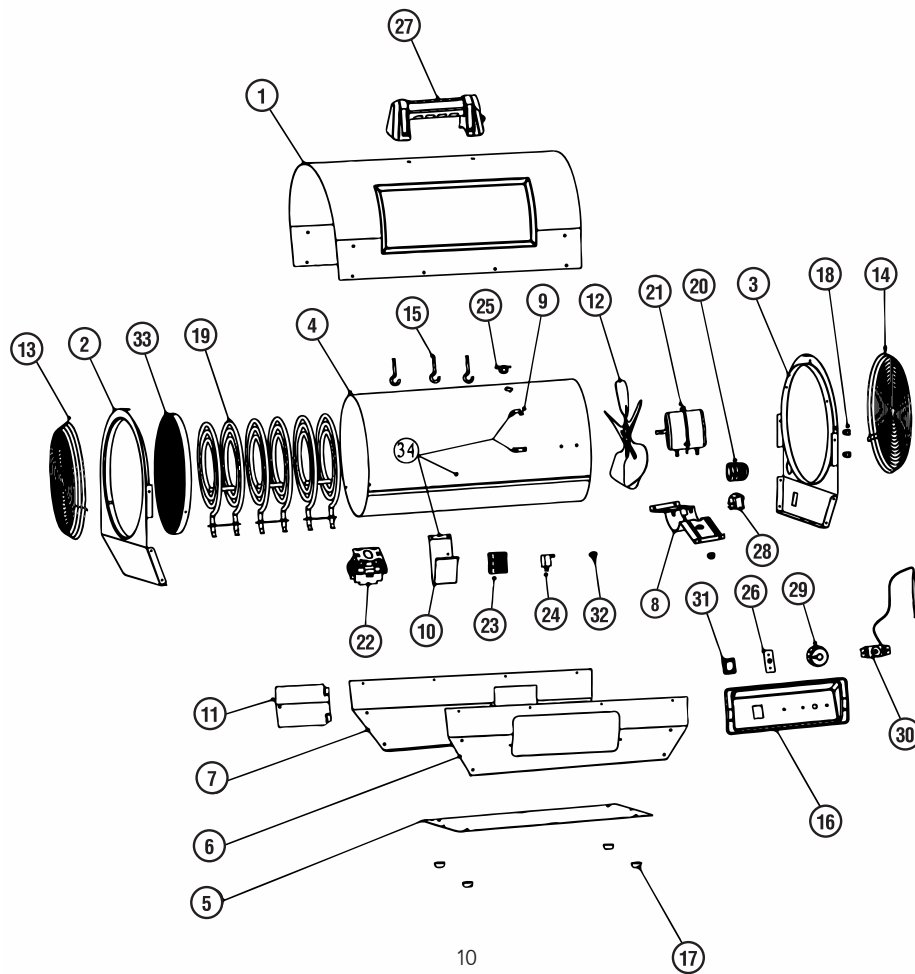

DEWALT®

MANUEL D'INSTRUCTIONS

Appareil de chauffage à air forcé électrique modèles DXH330 et DXH1000TS

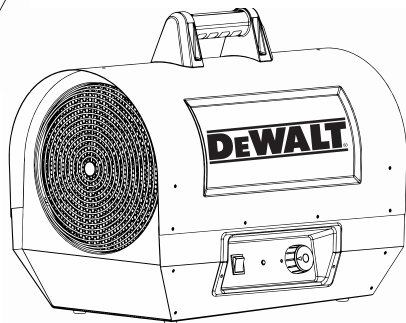
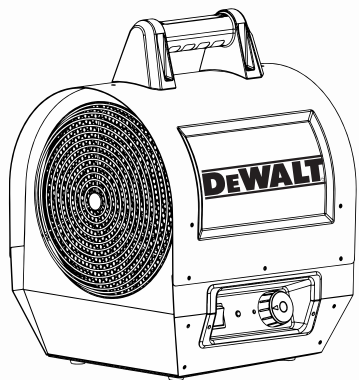

AVERTISSEMENT :

N'utilisez que les pièces de remplacement du fabricant. L'utilisation d'autres pièces risque de causer des blessures et la mort. Les pièces de remplacement ne sont offertes que directement de l'usine et doivent être installées par une entreprise de service spécialisée.

INFORMATION SUR LA COMMANDE DES PIÈCES :

ACHAT : Les accessoires peuvent être achetés chez n'importe quel revendeur local DeWalt® ou directement à l'usine.

POUR OBTENIR DES INFORMATIONS SUR LE SERVICE :

Appelez sans frais au 855-805-5745
www.dewalt.com

Nos heures de bureau sont de 8 h 00 à 17 h, HE, du lundi au vendredi.

Veillez indiquer le numéro du modèle, la date d'achat et la description du problème dans toutes vos communications.

GARANTIE LIMITÉE :

DeWalt® garantit ses fournaises et ses accessoires contre les défauts de matériel et de main-d'œuvre pour une période d'un an à partir de la date d'achat. DeWalt® réparera ou remplacera ce produit sans frais s'il est démontré qu'il est devenu défectueux pendant la période d'un (1) an et qu'il est retourné à DeWalt® aux frais de l'acheteur avec une preuve d'achat, au cours de la période de garantie.

DEWALT®, GUARANTEED TOUGH® et les schémas de couleurs jaune et noir sont des marques de commerce de DEWALT Industrial Tool Co., utilisées sous licence. ©2015 DEWALT. EGI/Enerco Group Inc. sous licence de Dewalt Industrial Tool Co.

*If you have questions or comments, contact us.
Si vous avez des questions ou commentaires, veuillez nous contacter.*

Llámenos si tiene alguna pregunta o comentario.

855-805-5745 • www.dewalt.com

**INSTRUCTION MANUAL
MANUEL D'INSTRUCTIONS
MANUAL DE INSTRUCCIONES**

DEWALT®

Electric Forced Air Heater DXH330 and DXH1000TS

Appareil de chauffage à air forcé électrique modèles DXH330 et DXH1000TS

Calentador eléctrico a aire forzado DXH330 y DXH1000TS

2016 - 41001 - CB

READ INSTRUCTIONS CAREFULLY: Read and follow all instructions. Place instructions in a safe place for future reference. Do not allow anyone who has not read these instructions to assemble, adjust or operate the heater.

VEUILLEZ LIRE ATTENTIVEMENT LES INSTRUCTIONS : Lisez et observez toutes les instructions. Conservez ces instructions dans un endroit sécuritaire pour vous y référer ultérieurement. Interdisez à quiconque n'ayant pas lu les présentes instructions d'assembler, d'ajuster ou de faire fonctionner l'appareil de chauffage.

LEA CUIDADOSAMENTE LAS INSTRUCCIONES: Lea y siga todas las instrucciones. Conserve estas instrucciones en un lugar seguro para futura referencia. No permita que nadie que no haya leído estas instrucciones arme, ajuste o use el calentador.

Definiciones: Indicaciones de seguridad

Las siguientes definiciones describen el nivel de severidad para cada una de estas señales. Lea el manual y preste atención a estos símbolos.

▲ **PELIGRO:** Indica una situación inminente de peligro, la que si no se evita, **causaría heridas graves o la muerte.**

▲ **ADVERTENCIA:** Indica una situación potencial de peligro, la que si no se evita, **podría causar heridas graves o la muerte.**

▲ **CUIDADO:** Indica una situación potencial de peligro, la que si no se evita, **podría resultar en heridas menores o moderadas.**

AVISO: Indica una práctica no relacionada con heridas personales que, si no se evita, **podría causar daños materiales.**

▲ADVERTENCIA: NO USE ESTE CALENTADOR HASTA HABER LEÍDO Y COMPRENDIDO ESTE MANUAL DE INSTRUCCIONES DE SEGURIDAD, OPERACIÓN Y MANTENIMIENTO.

▲ **CUIDADO:** Emplear este calentador de cualquier forma que no sea la descrita en este manual puede provocar incendios, descargas eléctricas, lesiones y/o daños materiales.

▲ **CUIDADO:** Este calentador se calienta al usarlo. Para evitar quemaduras, no toque las superficies calientes con la piel. Mantenga los materiales combustibles, como muebles, almohadones, sábanas, papeles, ropa y cortinas por lo menos a 1,8 m (6 pies) del frente del calefactor y al menos a 6 m (20 pies) de distancia de los costados y de la parte de atrás.

▲ **CUIDADO:** Para evitar que el calentador funcione cuando no lo desee, desconéctelo siempre de la fuente de alimentación cuando no lo esté utilizando.

▲ **CUIDADO:** No cubra los cables de alimentación ni los haga pasar por debajo de alfombras ni tapetes. Coloque el cable y las conexiones lejos de las áreas de circulación, de manera tal que no se transformen en un riesgo de tropezones.

▲ **CUIDADO:** Conecte la unidad únicamente a tomacorrientes correctamente conectados a tierra y a sistemas eléctricos del tamaño adecuado y con la adecuada conexión a tierra.

▲ **CUIDADO:** No utilice esta unidad con conexiones ni cables no recomendados o de tamaño inadecuado. Pueden recalentarse y provocar un riesgo de incendio.

▲ **ADVERTENCIA:** No utilice el calentador si la unidad, el toma o el cable presentan síntomas visibles de avería o si la unidad ha sufrido desperfectos. Contacte a un electricista acreditado antes de volver a usar el equipo.

▲ **ADVERTENCIA:** No exponga la unidad a la humedad; está diseñada únicamente para uso en interiores.

▲ **ADVERTENCIA:** El calentador no está diseñado para usarse en áreas interiores donde haya riesgo de que se moje. Evite usarlo en baños, cuartos de lavado y en cualquier otra área donde pueda entrar en contacto con el agua.

▲ **ADVERTENCIA:** No inserte ni permita que ningún objeto extraño se introduzca en la unidad a través de los conductos de entrada y salida de ventilación. No respetar estas advertencias puede causar descargas eléctricas, incendios, o dañar la unidad.

▲ **ADVERTENCIA:** Para evitar incendios, mantenga desbloqueados los conductos de entrada y salida de ventilación.

▲ **ADVERTENCIA:** La unidad está equipada con componentes eléctricos internos activos que chisporrotean cuando están funcionando. No la emplee en áreas donde pueda haber vapores de gasolina, pintura ni otros líquidos inflamables.

▲ **ADVERTENCIA:** Debe ponerse mucho cuidado cuando el calentador sea utilizado por niños o inválidos o cerca de estos, y siempre que se deje prendido y desatendido.

CONSERVE ESTAS INSTRUCCIONES.

Armado

- Saque el calentador y todos los materiales de embalaje de la caja.
- Revise todo el material de embalaje para detectar si quedó en él alguna parte suelta y luego póngalo a un lado.
- Retire y conserve los cuatro tornillos de montaje del asa que están atornillados a la cubierta superior.
- Revise bien que el calentador no esté dañado. Si encuentra algún daño, no se ponga en contacto con el lugar donde lo compró. Llame al Fabricante al 855-805-5745.
- Utilice los cuatro tornillos de montaje del asa para atornillar el asa a la parte superior del calentador.

Nota: No ajuste demasiado los tornillos porque podría romper el asa.

El asa está suelta en la caja, tenga cuidado de no tirarla.

Información operacional

Los calentadores eléctricos a aire forzado DeWalt están diseñados para ser utilizados por profesionales.

El calor se genera mediante circulación de corriente eléctrica a través de bobinas metálicas, que hace que se calienten hasta temperaturas muy altas. A continuación, el ventilador hace circular aire por las bobinas calientes intercambiando aire frío por aire caliente.

El aire que circula por las bobinas evita que alcancen temperaturas que no serían seguras para el funcionamiento normal del calentador. Sin embargo, es importante mantener a una distancia prudencial todos los materiales combustibles y cualquier objeto que pueda ser succionado por las aspas del ventilador (consulte la tabla que aparece en la página siguiente para conocer las distancias adecuadas). Asegúrese de que nada bloquee las aspas del ventilador en ningún momento.

Mantenga la unidad limpia y desempolvada. No bloquee nunca los conductos de entrada y salida de aire.

Funcionamiento

Lea y comprenda todas las advertencias que aparecen en este manual. Siga todas las normas locales. Estos calentadores están diseñados para usarse únicamente con 240 V de CA.

Este calentador debe ser conectado por un electricista certificado.

ÍNDICE

ADVERTENCIAS.....	2
ARMADO.....	3
FUNCIONAMIENTO.....	3-4
ESPECIFICACIONES.....	4
DISTANCIAS.....	4
MANTENIMIENTO.....	4
DIAGNÓSTICO DE FALLAS.....	5
DIAGRAMAS DE CABLEADO.....	6
LISTA DE PARTES/DIAGRAMAS EXTENDIDOS.....	7-10
GARANTÍA.....	11
INFORMACIÓN PARA ORDENAR PARTES.....	11

Instrucciones de encendido, tras la conexión profesional del calentador

1. Coloque el calentador en una superficie plana y estable. Asegúrese de respetar las recomendaciones de separación con respecto a materiales combustibles (ver tabla en esta página).
2. Gire el termostato en sentido contra horario hasta el valor mínimo.
3. Presione el interruptor de encendido hacia la posición de encendido ("I").
4. Gire el control del termostato en sentido horario hasta alcanzar la temperatura deseada. La luz indicadora de calefacción encendida se iluminará cuando el control llegue a una temperatura mayor que la temperatura de la habitación en que se encuentra.
5. El elemento calefactor y el ventilador permanecerán encendidos hasta que se alcance el valor de temperatura seleccionado. El elemento calefactor se apagará y apagará según sea necesario. El ventilador permanecerá encendido mientras el interruptor de control esté en la posición de encendido.

SOLO PARA EL DXH1000TS: El DXH1000TS está equipado con un interruptor de selección de alimentación de 10kW/7kW, situado en la esquina inferior derecha de la parte posterior del calentador. La configuración menor (7kW) necesita una fuente de alimentación de 240 V de CA/28A con una llave térmica bipolar de 30 amp. La configuración mayor (10kW) necesita una fuente de alimentación de 240 V de CA/42A con una llave térmica bipolar de 50 amp. Siempre confirme la configuración de su fuente de alimentación y de su interruptor de selección de alimentación antes de encender el calentador.



Para apagar el calentador:

1. Gire el control del termostato hacia la posición mínima.
 - 1a. Deje enfriar durante 10 minutos.
2. Mueva el interruptor de encendido a la posición de apagado ("O").
NOTA: Este calentador está equipado con un interruptor de límite de recalentamiento que puede hacer que el calentador se detenga. Si el interruptor de alimentación está en la posición de encendido ("I") y la luz indicadora de calefacción y el ventilador están ambos apagados, significa que se ha activado el interruptor de límite de recalentamiento. Revise y elimine la causa del recalentamiento antes de volver a encender el calentador. Puede demorar hasta 15 minutos en enfriarse antes de volver a encenderse.

Mantenimiento

⚠ ADVERTENCIA:

Nunca intente darle mantenimiento al calentador mientras esté caliente, funcionando o conectado a la corriente. Estas unidades deben recibir mantenimiento únicamente por parte de técnicos de servicio calificados.

- Revise exhaustivamente la unidad antes de utilizarla.
- Mantenga el calentador limpio y sin polvo ni basura.

- Se puede utilizar un compresor de aire para sacar el polvo de la cubierta del calentador. Asegúrese de emplear una presión de aire moderada para no dañar ningún componente interno.
- Para limpiar la cubierta externa y el asa debe emplearse un paño suave y seco.
- El motor del ventilador está sellado y no necesita lubricación.

Especificaciones

Modelo:	DXH330	DXH1000TS
Salida de calor BTU/WATTS	11260/3300	22861/6.7kW-34121/10kW
Flujo de aire	200 pies ³ /min	325 pies ³ /min
Alimentación	240 V CA	240 V CA
Termostato	-5 C - 35 C	-5 C - 35 C
Cable de alimentación	Mín. 14/3 AWG para 3 m o menos	Mín. 10/3 AWG para 3 m o menos
Dimensiones: (LxAxAI)	35,6 x 30,5 x 38,1 cm	58,4 x 33,0 x 40,6 cm
Peso	8,6 Kg	16,8 Kg

Distancia a combustibles

Salida	1,8 m
Parte trasera	0,6 m
Parte superior	0,6 m
Parte inferior	Piso no combustible



FIG. 1

Almacenamiento

Cuando no se esté usando, el calentador debe desconectarse de la fuente de alimentación, desempolvarse, y el cable debe enredarse en el asa sin apretarlo.

Para obtener servicio:

Llame sin cargo al 855-805-5745, www.dewalt.com

Nuestro horario de trabajo es de 8:30 AM a 5:00 PM, de lunes a viernes, hora del este.

Por favor, incluya el número de modelo, la fecha de compra y la descripción del problema en todas sus comunicaciones.

Diagnóstico de fallas

La unidad no funciona	<ul style="list-style-type: none">• Termostato dañado o configuración incorrecta del termostato• Fusible o llave térmica abierta• Se ha disparado el interruptor de recarga térmica• Conexión defectuosa• Toma o tomacorrientes dañados o defectuosos
La unidad funciona constantemente	<ul style="list-style-type: none">• Termostato dañado o configuración incorrecta del termostato• Las pérdidas de calor superan la capacidad de la unidad (unidad insuficiente)
Los elementos están encendidos pero el motor no gira	<ul style="list-style-type: none">• Motor defectuoso• Aspas del ventilador bloqueadas
El gabinete está extremadamente caliente	<ul style="list-style-type: none">• Protección térmica defectuosa• Conductos de aire bloqueados• Motor defectuoso
No se puede alcanzar la temperatura deseada	<ul style="list-style-type: none">• Hay uno o más elementos defectuosos• Termostato dañado o configuración incorrecta del termostato• El voltaje es inferior al que aparece escrito en la etiqueta• Las pérdidas de calor superan la capacidad de la unidad (unidad insuficiente)
Recalentamiento	<ul style="list-style-type: none">• Termostato dañado o configuración incorrecta del termostato• Motor defectuoso
El calentador emite un zumbido	<ul style="list-style-type: none">• Motor defectuoso• Aspas del ventilador bloqueadas• Contactor defectuoso (10K únicamente)

▲ADVERTENCIA: USE SOLAMENTE PARTES DE REPUESTO DEL FABRICANTE. EL USO DE CUALQUIER OTRA PARTE PODRÍA CAUSAR HERIDAS O LA MUERTE. LAS PARTES DE REPUESTO ESTÁN DISPONIBLES ÚNICAMENTE EN LA FÁBRICA Y DEBEN SER INSTALADAS POR UNA AGENCIA DE SERVICIO CALIFICADA.

DIAGRAMA DE CABLEADO del modelo DXH330

Protección máxima de sobrecarga: 15A/Bipolar

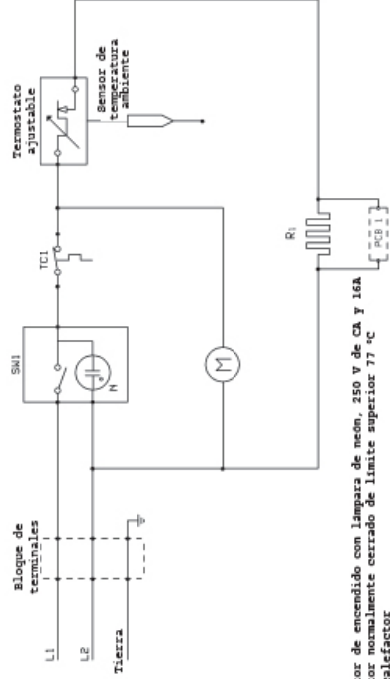

SW1 = Interruptor de encendido con lámpara de neón, 250 V de CA y 16A
 TC1 = Interruptor normalmente cerrado de límite superior 77 °C
 R1 = Elemento calefactor
 M = Motor del ventilador
 PCB1 = Indicador de calefacción encendida ingresado en la placa del circuito

Diagramas de cableado

DIAGRAMA DE CABLEADO DEL MODELO DXH1000

Protección máxima de sobrecarga: 50A/Bipolar

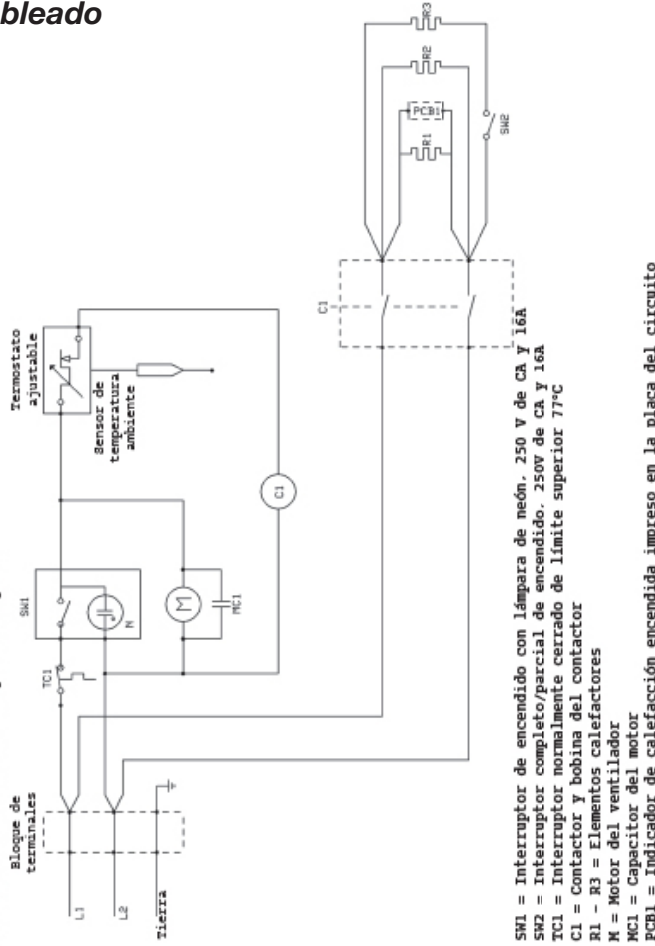

SW1 = Interruptor de encendido con lámpara de neón, 250 V de CA y 16A
 SW2 = Interruptor completo/parcial de encendido, 250V de CA y 16A
 TC1 = Interruptor normalmente cerrado de límite superior 77°C
 C1 = Contactor y bobina del contactor
 R1 - R3 = Elementos calefactores
 M = Motor del ventilador
 MC1 = Capacitor del motor
 PCB1 = Indicador de calefacción encendida impreso en la placa del circuito

Lista de partes DXH330

REF	ARTÍCULO.....	DESCRIPCIÓN	REF	ARTÍCULO.....	DESCRIPCIÓN
1.....	41037	CUBIERTA, SUPERIOR, EXTERNA	16.....	41051	PUERTA, ACCESO
2.....	N/A.....	PANEL, FRONTAL	17.....	41029.....	SOPORTE, ELEMENTO CALEFACTOR
3.....	N/A.....	PANEL, TRASERO	18.....	41030	PATA, GOMA
4.....	41040	PANTALLA, RADIACIÓN, TUBO	19.....	41031	PINZA, SENSOR, TUBO CAPILAR
5.....	N/A.....	BASE, PLACA	20.....	41052.....	ELEMENTO, CALEFACTOR
6.....	N/A.....	PANEL, LATERAL, IZQUIERDO	21.....	41032.....	INTERRUPTOR, LÍMITE SUPERIOR, 77 °C
7.....	N/A.....	PANEL, LATERAL, DERECHO	22.....	41053.....	PLACA, CIRCUITO, CALEFACCIÓN ENCENDIDA, INDICADOR
8.....	41044	SOPORTE, MONTAJE, MOTOR	23.....	40656.....	ASA, TRANSPORTE
9.....	41045	ASPA, VENTILADOR	24.....	N/A.....	PANEL, CONTROL, PLÁSTICO
10.....	41046	PROTECTOR, REJILLA, FRONTAL	25.....	41025.....	CASQUILLO, PRENSACABLES
11.....	41047	PROTECTOR, REJILLA, TRASERO	26.....	41027	CONTROL, TERMOSTATO, PLÁSTICO
12.....	41048	MOTOR, VENTILADOR	27.....	41034	TERMOSTATO, TEMPERATURA, AMBIENTE
13.....	41049	BLOQUE, TERMINAL, CABLEADO	28.....	41035.....	INTERRUPTOR, ENCENDIDO, ENCENDIDO/APAGADO
14.....	N/A.....	SOPORTE, MONTAJE DE CABLES	29.....	41036.....	CASQUILLO, PLÁSTICO, CABLE
15.....	N/A.....	BLOQUE, TERMINAL, SOPORTE	30.....	41050	ASAMBLEA DE PANTALLA FRONTAL
			31.....	41098	RADIACIÓN TUBO SHIELD CON SOPORTES

▲ ADVERTENCIA:

Use solamente partes de repuesto del fabricante. El uso de cualquier otra parte podría causar heridas o la muerte. Las partes de repuesto están disponibles únicamente en la fábrica y deben ser instaladas por una agencia de servicio calificada.

Para obtener servicio

Llame sin cargo al 855-805-5745, www.dewalt.com
 Nuestro horario de trabajo es de 8:00 AM a 5:00 PM, de lunes a viernes, hora del este.
 Por favor, incluya el número de modelo, la fecha de compra y la descripción del problema en todas sus comunicaciones.

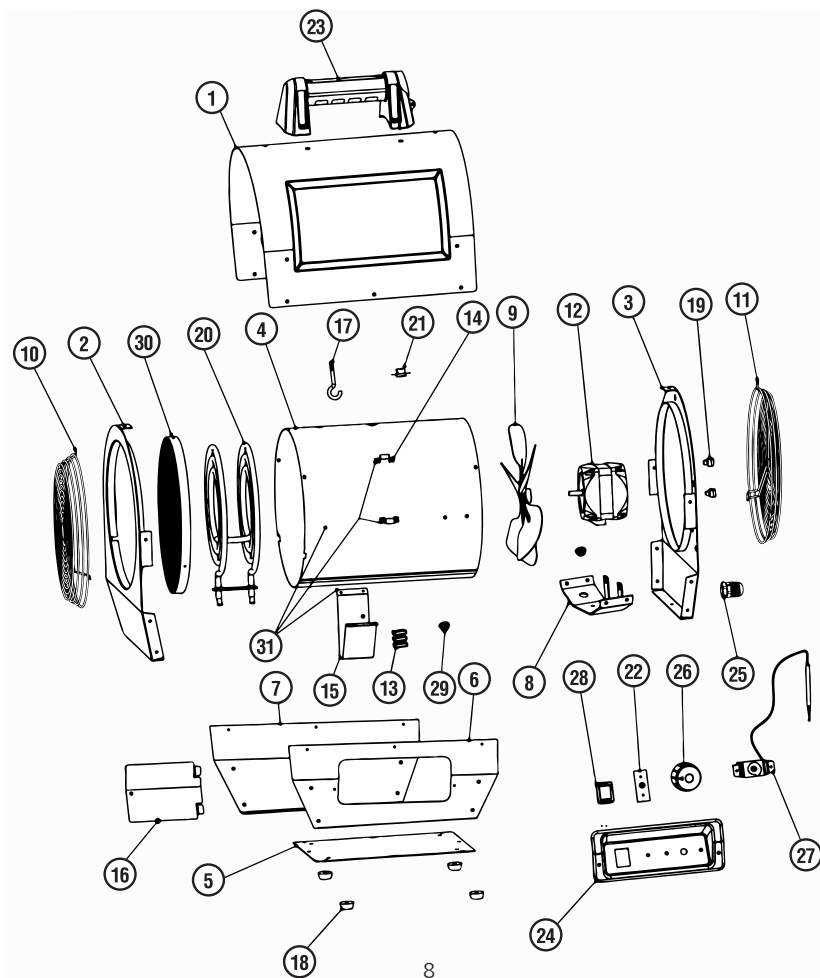

Lista de partes DXH1000

REF	ARTÍCULO.....	DESCRIPCIÓN	REF	ARTÍCULO.....	DESCRIPCIÓN
1.....	41054	CUBIERTA, SUPERIOR, EXTERNA	18.....	41031	PINZA, SENSOR, TUBO CAPILAR
2.....	N/A.....	PANEL, FRONTAL	19.....	41052.....	ELEMENTO, CALEFACTOR
3.....	N/A.....	PANEL, TRASERO	20.....	41066	CASQUILLO, PRENSACABLES
4.....	41057.....	PANTALLA, RADIACIÓN, TUBO	21	41067	MOTOR, VENTILADOR
5.....	41058	BASE, PLACA	22.....	41068	CONTACTOR, ELEMENTO, CALEFACTOR
6.....	N/A.....	PANEL, LATERAL, IZQUIERDO	23.....	41069	BLOQUE, TERMINAL, CABLEADO
7.....	N/A.....	PANEL, LATERAL, DERECHO	24.....	41070.....	CAPACITOR, MOTOR, ARRANCADOR
8.....	41061	SOPORTE, MONTAJE, MOTOR	25.....	41032.....	INTERRUPTOR, LÍMITE SUPERIOR, 77 °C
9.....	N/A.....	SOPORTE, MONTAJE DE CABLES	26.....	41053.....	PLACA, CIRCUITO, CALEFACCIÓN ENCENDIDA, INDICADOR
10.....	N/A.....	BLOQUE, TERMINAL, SOPORTE	27	40656.....	ASA, TRANSPORTACIÓN
11	41051	PUERTA, ACCESO	28.....	41035.....	INTERRUPTOR, ENCENDIDO, 10KW/7KW
12	41063	ASPA, VENTILADOR	29.....	41027	CONTROL, TERMOSTATO, PLÁSTICO
13	41064	PROTECTOR, REJILLA, FRONTAL	30.....	41034	TERMOSTATO, TEMPERATURA, AMBIENTE
14	41065	PROTECTOR, REJILLA, TRASERO	31	41035.....	INTERRUPTOR, ENCENDIDO, ENCENDIDO/APAGADO
15	41029.....	SOPORTE, ELEMENTO CALEFACTOR	32.....	41036.....	CASQUILLO, PLÁSTICO, CABLE
16.....	N/A.....	PANEL, CONTROL, PLÁSTICO	33.....	41062	ASAMBLEA DE PANTALLA FRONTAL
17	41030	PATA, GOMA	34.....	41099	RADIACIÓN TUBO SHIELD CON SOPORTES

▲ ADVERTENCIA:

Use solamente partes de repuesto del fabricante. El uso de cualquier otra parte podría causar heridas o la muerte. Las partes de repuesto están disponibles únicamente en la fábrica y deben ser instaladas por una agencia de servicio calificada.

Para obtener servicio

Llame sin cargo al 855-805-5745, www.dewalt.com
 Nuestro horario de trabajo es de 8:00 AM a 5:00 PM, de lunes a viernes, hora del este.
 Por favor, incluya el número de modelo, la fecha de compra y la descripción del problema en todas sus comunicaciones.

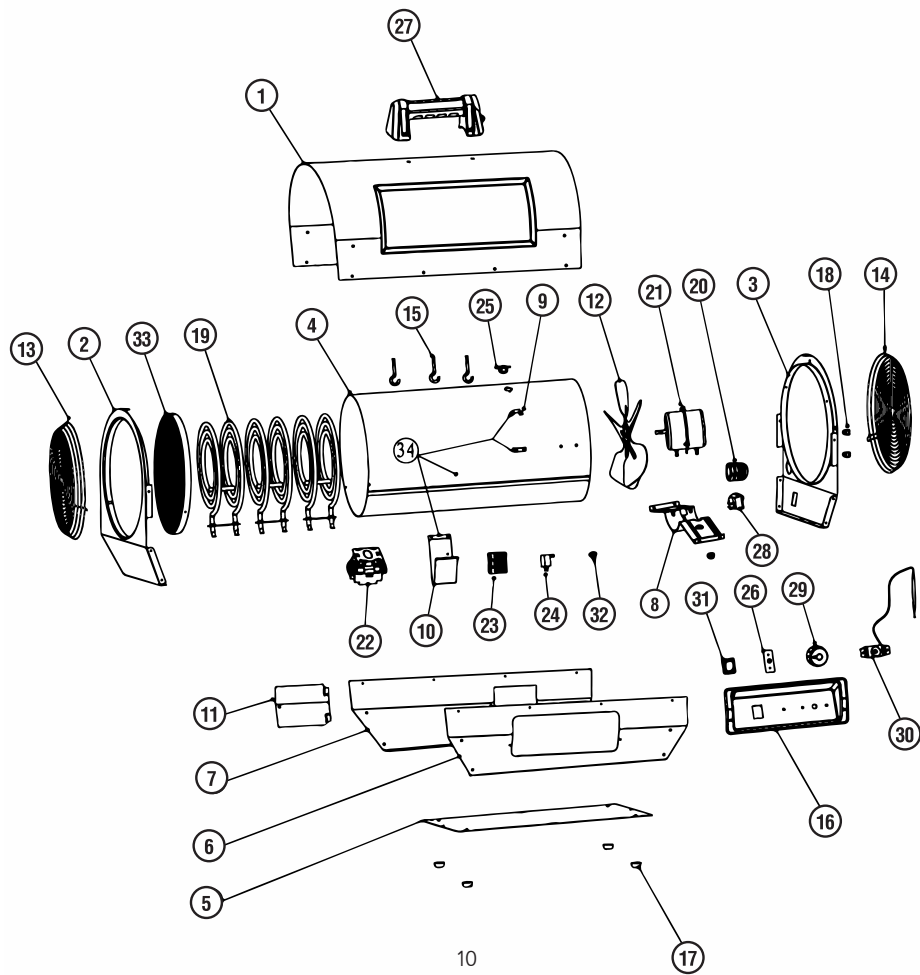



MANUAL DE INSTRUCCIONES

Calentador eléctrico a aire forzado DXH330 y DXH1000TS

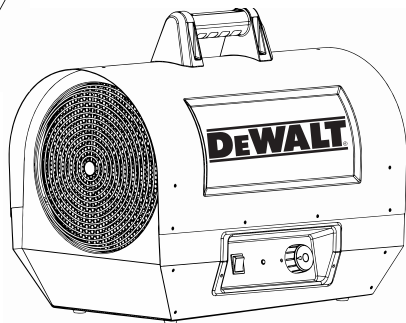
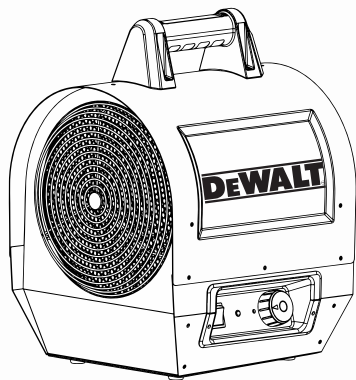

Advertencia:

Use solamente partes de repuesto del fabricante. El uso de cualquier otra parte podría causar heridas o la muerte. Las partes de repuesto están disponibles únicamente en la fábrica y deben ser instaladas por una agencia de servicio calificada.

INFORMACIÓN PARA ORDENAR PARTES:

COMPRAS: Puede comprar accesorios en cualquier distribuidor local de DeWalt® o directamente de la fábrica

POR INFORMACIÓN ACERCA DE SERVICIO:

Llame sin cargo al 855-805-5745
www.dewalt.com

Nuestro horario de trabajo es de 8:00 AM a 5:00 PM, de lunes a viernes, hora del este.

Por favor, incluya el número de modelo, la fecha de compra y la descripción del problema en todas sus comunicaciones.

GARANTÍA LIMITADA:

DeWalt® garantiza la calidad del material y la fabricación de sus calefactores y accesorios por un período de 1 año a partir de la fecha de compra. DeWalt® reparará o reemplazará este producto sin cargo si se encuentra defectuoso dentro del período de 1 año, luego de retornarlo (por cuenta del cliente) junto con un comprobante de compra a DeWalt® dentro del período de garantía.

DEWALT®, GUARANTEED TOUGH® y la combinación de colores amarillo y negro son marcas registradas de DEWALT Industrial Tool Co., usadas bajo licencia. ©2015 DEWALT. EGI/Enerco Group Inc. bajo licencia de Dewalt Industrial Tool Co.