

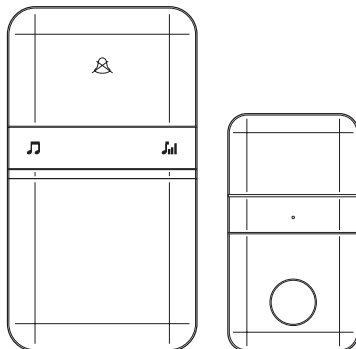

Item #1004569962
Model #HB-7313-03

USE AND CARE GUIDE

WIRELESS DOORBELL KIT



Questions, problems, missing parts?
Before returning to the store, call Hampton Bay Customer Service
8 a.m. - 5 p.m., CST, Monday - Friday

1-844-760-3644

HAMPTONBAY.COM

Illustrations may vary from actual unit.

THANK YOU

We appreciate the trust and confidence you have placed in Hampton Bay through the purchase of this wireless doorbell kit. We strive to continually create quality products designed to enhance your home. Visit us online to see our full line of products available for your home improvement needs. Thank you for choosing Hampton Bay!

Table of Contents

Table of Contents	2	Tools Required	3
Safety Information	2	Hardware Included.....	4
Warranty	3	Package Contents	4
3-Year Limited Warranty	3	Installation	5
Pre-Installation	3	Operation	6
Planning Installation	3	Care and Cleaning	7
Specifications	3	Troubleshooting	7

Safety Information

PRECAUTIONS

- Please read and understand this entire manual before attempting to assemble, install, or operate this doorbell.
- All electrical work must be in accordance with national and local electrical codes. If in doubt, consult a qualified electrician.

 **WARNING:** DO NOT DISPOSE OF BATTERIES IN FIRE. BATTERIES MAY EXPLODE OR LEAK.

 **WARNING:** Risk of fire. Do not plug the doorbell into a power inverter.

 **NOTE:** The push button and doorbell come synced from the factory. The range of the wireless doorbell can vary with location, temperature, and battery condition.

 **WARNING:** To prevent possible SERIOUS INJURY or DEATH never allow small children near batteries. If battery is swallowed, immediately notify a doctor.

This device complies with Part 15 of the FCC Rules. Operation is subject to the following two conditions: (1) this device may not cause harmful interference, and (2) this device must accept any interference received, including interference that may cause undesired operation.

Warning: Changes or modifications to this unit not expressly approved by the party responsible for compliance could void the user's authority to operate the equipment.

Note: This equipment has been tested and found to comply with the limits for a Class B digital device, pursuant to part 15 of the FCC Rules. These limits are designed to provide reasonable protection against harmful interference in a residential installation. This equipment generates, uses and can radiate radio frequency energy and, if not installed and used in accordance with the instructions, may cause harmful interference to radio communications. However, there is no guarantee that interference will not occur in a particular installation. If this equipment does cause harmful interference to radio or television reception, which can be determined by turning the equipment off and on, the user is encouraged to try to correct the interference by one or more of the following measures:

- Reorient or relocate the receiving antenna.
- Increase the separation between the equipment and receiver.
- Connect the equipment into an outlet on a circuit different from that to which the receiver is connected.
- Consult the dealer or an experienced radio/TV technician for help.

This device contains licence-exempt transmitter(s)/receiver(s) that comply with Innovation, Science and Economic Development Canada's licence-exempt RSS(s). Operation is subject to the following two conditions:

1. This device may not cause interference.
2. This device must accept any interference, including interference that may cause undesired operation of the device.

FCC Responsible Party Name: HeathCo LLC

Address: 2445 Nashville Road, Bowling Green, KY 42101 U.S.A.

Telephone Number: 800-858-8501

Warranty

3-YEAR LIMITED WARRANTY

WHAT IS COVERED

This product is guaranteed to be free of factory defective parts and workmanship for a period of 3 years from date of purchase. Purchase receipt is required for all warranty claims.

WHAT IS NOT COVERED

This warranty does not include expendable items (such as light bulbs, batteries, etc.), repair service, adjustment and calibration due to misuse, abuse or negligence. Unauthorized service or modification of the product or of any furnished component will void this warranty in its entirety. This warranty does not include reimbursement for inconvenience, installation, setup time, loss of use, unauthorized service, or return shipping charges. This warranty is not extended to other equipment and components that a customer uses in conjunction with this product.

No service parts available for this product.

Contact the Customer Service Team at 1-844-760-3644 or visit www.hamptonbay.com.

Pre-Installation

PLANNING INSTALLATION

Before installing the wireless doorbell kit, ensure that all parts are present. Compare parts with the *Hardware Included* and *Package Contents* sections. If any part is missing or damaged, do not attempt to assemble, install, or operate this wireless doorbell kit.

Estimated installation time: 30 minutes

SPECIFICATIONS

	Doorbell
Power requirements	120 VAC, 60 Hz

TOOLS REQUIRED



Phillips
screwdriver



Small flathead
screwdriver

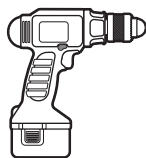

Drill

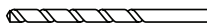

1/16 in. (1.5 mm) Drill bit



Safety goggles

Pre-Installation (continued)

HARDWARE INCLUDED



NOTE: Hardware shown to actual size.

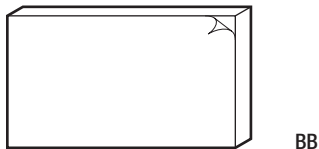
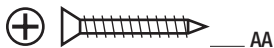

Part	Description	Quantity
AA	Screw	2
BB	Double-sided tape	1

PACKAGE CONTENTS

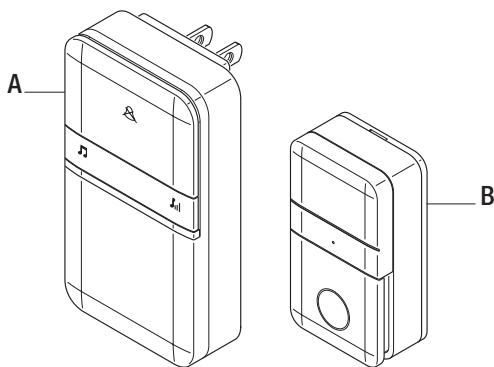

Part	Description	Quantity
A	Doorbell	1
B	Push button	1

Installation

1 Installing the doorbell

- Plug in the doorbell (A) at the desired location.

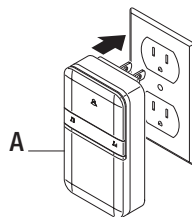

2 Testing the push button and doorbell

- Temporarily position the push button (B) where it will be mounted.
- Press the push button (B) to verify the doorbell (A) and push button (B) work properly.
- If the doorbell (A) does not sound, move the doorbell (A) closer to the push button (B) and test again.



NOTE: The push button and doorbell come synced from the factory. The range of the wireless doorbell can vary with location and temperature.

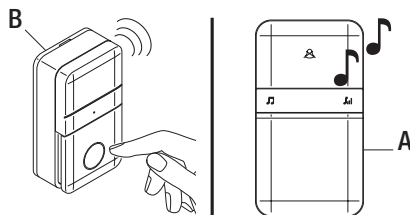

NOTE: Do not permanently mount the push button until the push button and doorbell are working properly.

3 Mounting the push button

Use either screws (AA) or double-sided tape (BB) to mount the push button (B).

- To mount with screws (AA), remove the back of the push button (B) by pushing in the tab on the bottom with a small screwdriver (not included). Place the push button back on the door jamb and mark the two screw holes. Drill two 1/16 in. pilot holes. Attach with screws (AA) and snap on the front of the push button (B).
- When attaching the push button (B) with double-sided tape (BB), remove the paper from both sides of the double-sided tape (BB) and apply to a clean surface.

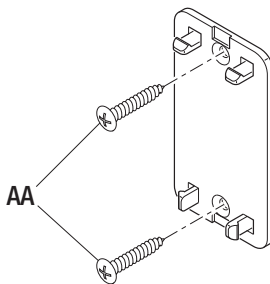
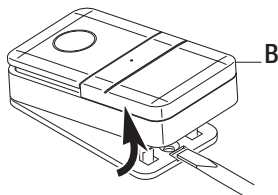

NOTE: Remove material in screw holes (if needed) before mounting with screws.

1 Adjusting the doorbell volume

The doorbell (A) has four adjustable volume levels.

- Press and release the volume control icon (🔊) to select the desired volume level.

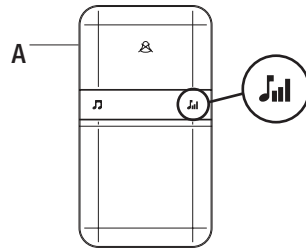

2 Muting the doorbell

The doorbell (A) can be muted as desired.

- Press and release the mute icon (🔇) to mute the doorbell (A). The doorbell (A) will flash blue-green each time the push button (B) is pressed while the doorbell (A) is muted.
- Press and release the mute icon (🔇) again to unmute the doorbell (A). The doorbell (A) will flash blue each time the push button (B) is pressed when the doorbell (A) is unmuted.

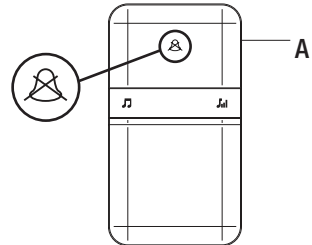

3 Selecting a tune

The doorbell (A) has six different selectable tunes.

- Press and release the tune icon (🎵) until the desired tune is heard. This tune will now play each time the push button (B) is pressed.

Tune Selection Guide

Ding-Dong	Auld Lang Syne
Westminster	Relax
Whittington	Beethoven's 5th

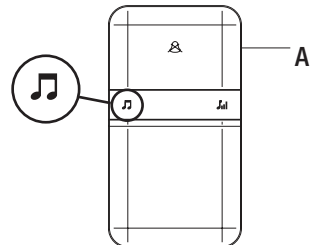

Care and Cleaning

- Use a dry cloth to clean the doorbell and push button.
- Do not use cleaners or polishes.
- Do not use any fluids on the doorbell or push button.

Troubleshooting

Problem	Possible Cause	Solution
Doorbell does not sound.	<ul style="list-style-type: none">□ Doorbell is not receiving power.□ Push button and doorbell are not synced.□ The chime is muted.	<ul style="list-style-type: none">□ Make sure the plug-in doorbell has power.□ Sync the push button and doorbell:<ul style="list-style-type: none">□ Press and hold the “Mute” button on the doorbell for 3 seconds. The doorbell will sound a “Beep-Beep” and will flash the green light two times.□ Press the push button within 10 seconds. The doorbell will sound a “Beep-Beep” tone to indicate the push button is synced.□ Press the push button to ensure operation.□ Press and release the mute button to unmute the doorbell.
Doorbell does not work after installation.	<ul style="list-style-type: none">□ Doorbell or push button is mounted on metal or near metal studs.□ Doorbell is mounted near a concrete floor or wall.□ Doorbell and push button are installed too far apart.	<ul style="list-style-type: none">□ Metal reduces transmission range. Use 1/4 in. to 1/2 in. (6 to 13 mm) wood shims to move the doorbell or push button away from the metal surface.□ Concrete may reduce range. Move the doorbell away from the concrete surface.□ Locate the doorbell closer to the push button.



**Questions, problems, missing parts?
Before returning to the store, call Hampton Bay Customer Service
8 a.m. - 5 p.m., CST, Monday - Friday**

1-844-760-3644

HAMPTONBAY.COM

Retain this manual for future use.



Artículo #1004569962
Modelo #HB-7313-03

GUÍA PARA EL USO Y CUIDADO

JUEGO DE TIMBRE INALÁMBRICO

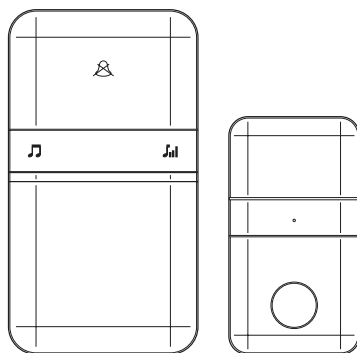

¿Tiene preguntas, problemas o piezas faltantes?

Antes de la devolución al almacén llame al Servicio al Cliente de Hampton Bay de 8 a.m.-5 p.m., Hora del Central, de lunes a viernes.

1-844-760-3644

HAMPTONBAY.COM

Las ilustraciones pueden ser diferentes de la unidad comprada.

GRACIAS

Agradecemos la confianza que ha depositado en Hampton Bay al comprar este juego de timbre inalámbrico. Procuramos crear continuamente productos de calidad diseñados para mejorar su hogar. Visítenos en internet para ver nuestra línea completa de productos disponibles que necesita para el mejoramiento de su hogar.

¡Gracias por escoger Hampton Bay!

Contenido

Contenido	10	Herramientas Requeridas	11
Información de seguridad.....	10	Ferretería Incluida.....	12
Garantía	11	Contenido del Paquete.....	12
3 años de garantía limitada	11	Instalación	13
Antes de la instalación	11	Operación	14
Planificación de la Instalación	11	Cuidado y limpieza	15
Especificaciones	11	Análisis de averías.....	15

Información de seguridad

PRECAUCIONES

- Por favor lea y entienda todo este manual antes de tratar de ensamblar, instalar u operar este timbre.
- Todo trabajo eléctrico debe estar en conformidad con los códigos eléctricos nacionales y locales. En caso de duda, consulte con un electricista calificado.



ADVERTENCIA: NO TIRE LAS PILAS AL FUEGO. LAS PILAS PUEDEN EXPLOTAR O GOTEAR.



ADVERTENCIA: Riesgo de incendio. No enchufe el timbre en un inversor de corriente.



NOTA: El pulsador y el timbre vienen sincronizados de fábrica. El alcance del timbre inalámbrico puede variar con el lugar, la temperatura y la condición de la pila.



ADVERTENCIA: Para evitar posibles LESIONES GRAVES o LA MUERTE nunca deje que los niños pequeños estén cerca de las pilas. Si alguien ingiere una pila, notifique inmediatamente al médico.

Este aparato cumple con la Parte 15 de las Reglas de la FCC. La operación está sujeta a las dos siguientes condiciones: (1) este aparato no puede causar interferencias perjudiciales y (2) este aparato debe aceptar cualquier interferencia recibida, incluyendo una interferencia que pueda causar un funcionamiento indeseado.

Advertencia: los cambios o modificaciones en esta unidad que no estén expresamente aprobados por la parte responsable del cumplimiento pueden anular la autoridad del usuario para operar el equipo.

Nota: Este equipo ha sido probado y se lo encontró que cumple con los límites para un dispositivo digital de Clase B, de acuerdo con la parte 15 de las Normas de la FCC. Estos límites están diseñados para proporcionar una protección razonable contra interferencias dañinas en una instalación residencial. Este equipo genera, usa y puede irradiar energía de radiofrecuencia y, si no se lo instala y usa de acuerdo con las instrucciones, puede causar interferencia dañina a las comunicaciones de radio. Sin embargo, no hay garantía de que la interferencia no ocurra en una instalación en particular. Si este equipo causa interferencia dañina a la recepción de radio o televisión, lo que se puede determinar apagando y encendiendo el equipo, se recomienda que el usuario intente corregir la interferencia mediante una o más de las siguientes medidas:

- Reoriente o reubique la antena receptora.
- Aumente la separación entre el equipo y el receptor.
- Conecte el equipo a un tomacorriente en un circuito diferente al que está conectado el receptor.
- Para recibir ayuda consulte con el distribuidor o con un técnico experto en radio / TV.

Este dispositivo contiene transmisores / receptores exentos de licencia que cumplen con los RSS exentos de licencia de Canadá de Innovación, Ciencia y Desarrollo Económico. Su funcionamiento está sujeto a las dos siguientes condiciones:

1. Este dispositivo no puede causar interferencia.
2. Este dispositivo debe aceptar cualquier interferencia, incluyendo la interferencia que pueda causar un funcionamiento indeseado del dispositivo.

Nombre de la parte responsable de la CFC: HeathCo LLC
Dirección: 2445 Nashville Road, Bowling Green, KY 42101 U.S.A.
Número de teléfono: 800-858-8501

Garantía

3 AÑOS DE GARANTÍA LIMITADA

LO QUE SE CUBRE

Se garantiza que este producto no tiene partes defectuosas de fábrica o de mano de obra por un período de 3 años desde la fecha de compra. Se necesita el recibo de compra para todos los reclamos de garantía.

LO QUE NO SE CUBRE

Esta garantía no incluye los artículos reemplazables (como bombillas, pilas etc.), servicio de reparación, ajuste y calibración debido al mal uso, abuso o negligencia. Los servicios no autorizados o las modificaciones hechas al producto o a cualquier componente invalidarán esta garantía en su totalidad. Esta garantía no incluye reembolso por inconveniencia, instalación, tiempo de instalación, pérdida de uso, servicio no autorizado, o gastos de envío. Esta garantía no se extiende a otros equipos o componentes que el consumidor usa junto con este producto.

No hay piezas de servicio disponibles para este producto.

Póngase en contacto con el personal de servicio al cliente al 1-844-760-3644 o visite el sitio www.hamptonbay.com.

Antes de la instalación

PLANIFICACIÓN DE LA INSTALACIÓN

Antes de instalar el juego de timbre inalámbrico, asegúrese de que tiene todas las piezas. Compare las piezas con las indicadas en las secciones *Ferretería incluida* y *Contenidos del paquete*. Si alguna pieza falta o está dañada, no intente ensamblar, instalar, o utilizar este juego de timbre inalámbrico.

Tiempo estimado para la instalación: 30 minutos

ESPECIFICACIONES

	Timbre
Requisitos de la energía eléctrica	120 VCA, 60 Hz

HERRAMIENTAS REQUERIDAS



Destornillador phillips



Pequeño destornillador de cabeza plana

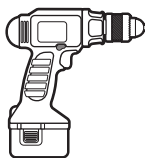

Taladro



Broca de 1/16 pulgadas (1,5mm)



Gafas de seguridad

Antes de la instalación (continuación)

FERRETERÍA INCLUIDA



NOTA: La ferretería se muestra en su tamaño real



Pieza	Descripción	Cantidad
AA	Tornillo	2
BB	Cinta doble faz	1

CONTENIDO DEL PAQUETE

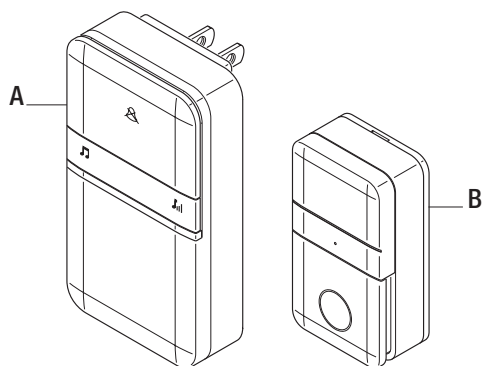

Pieza	Descripción	Cantidad
A	Timbre	1
B	Pulsador	1

1 Instalación del timbre

- Enchufe el timbre (A) en la ubicación deseada.

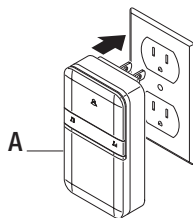

2 Prueba del pulsador y del timbre

- Coloque temporalmente el pulsador (B) donde será montado.
- Presione el pulsador (B) para verificar que el timbre (A) y el pulsador (B) funcionen bien.
- Si el timbre (A) no suena, acerque más el timbre al pulsador (B) y pruebe de nuevo.



NOTA: El pulsador y el timbre vienen sincronizados de fábrica. El alcance del timbre inalámbrico puede variar con el lugar y la temperatura.

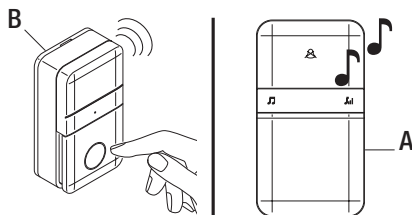

NOTA: No instale de forma permanente el pulsador hasta que el pulsador y el timbre funcionen correctamente.

3 Montaje del pulsador

Use tornillos (AA) o cinta doble faz (BB) para montar el botón pulsador (B).

- Para montar con tornillos (AA), presione la pestaña de la parte inferior del botón pulsador (B) con un destornillador pequeño (no se incluye) y retire la parte posterior. Coloque la parte posterior del botón pulsador en la jamba de la puerta y marque los dos orificios para los tornillos. Taladre dos orificios guía de 1/16". Fije con tornillos (AA) y coloque a presión la parte delantera del botón pulsador (B).
- Al colocar el botón pulsador (B) con cinta doble faz (BB), retire el papel de ambos lados de la cinta doble faz (BB) y aplique en una superficie limpia.

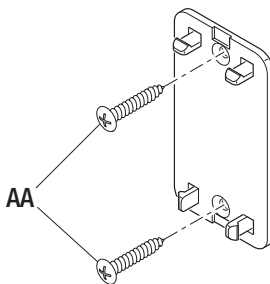
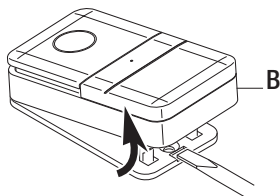

NOTA: Quite la suciedad de los orificios para tornillos (si es necesario) antes de poner los tornillos.

1 Regulación del volumen del timbre

El timbre (A) tiene cuatro niveles de volumen ajustables.

- Presione y suelte el icono de control de volumen (🔊) para seleccionar el nivel de volumen deseado.

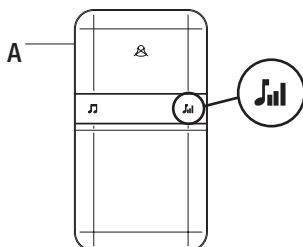

2 Puesta en silencio del timbre

Usted puede silenciar el timbre (A) como lo desee.

- Presione y suelte el icono de silencio (🔇) para silenciar el timbre (A). El timbre (A) parpadeará en azul y verde cada vez que se presione el pulsador (B) mientras el timbre (A) está silenciado.
- Presione y suelte nuevamente el icono de silencio (🔇) para resturar el sonido del timbre (A). El timbre (A) parpadeará en azul cada vez que se presione el pulsador (B) cuando el timbre (A) no esté silenciado.

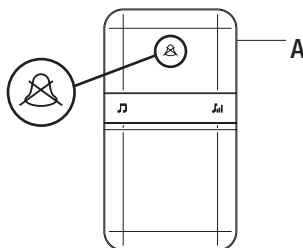

3 Seleccione un tono

El timbre (A) tiene seis tonos diferentes seleccionables.

- Presione y suelte el icono de tonos (🎵) hasta que se escuche el tono deseado. Este tono se escuchará cada vez que se presione el pulsador (B).

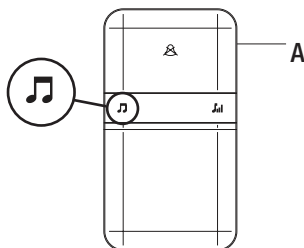

Guía de Selección de Tonos

Ding-Dong	Auld Lang Syne
Westminster	Relax
Whittington	Beethoven's 5th

Cuidado y limpieza

- Use un paño seco para limpiar el timbre y el pulsador.
- No use limpiadores ni pulidores.
- No use ningún líquido en el timbre ni en el pulsador.

Análisis de averías

Problema	Causa Probable	Solución
El timbre no suena.	<ul style="list-style-type: none">□ El timbre no está recibiendo alimentación.□ El pulsador y el timbre no están sincronizados.□ La campana está puesta en silencio.	<ul style="list-style-type: none">□ Asegúrese de que el timbre enchufable tenga alimentación.□ Sincronice el pulsador y el timbre:<ul style="list-style-type: none">□ Mantenga presionado el botón "Mute" en el timbre de la puerta por 3 segundos. El timbre sonará un "bip-bip" y la luz verde parpadeará dos veces.□ Presione el botón pulsador durante 10 segundos. El timbre sonará con un tono de "bip-bip" para indicar que el pulsador está sincronizado.□ Presione el botón pulsador para asegurar el funcionamiento.□ Presione y suelte el botón de silencio para activar el timbre.
La batería del pulsador parece estar bien, pero el timbre no funciona después de su instalación.	<ul style="list-style-type: none">□ El timbre o el pulsador está montado sobre metal o cerca de espárragos metálicos.□ El timbre está montado cerca de un piso o de una pared de hormigón.□ El timbre y el pulsador están instalados muy separados entre sí.	<ul style="list-style-type: none">□ El metal reduce el alcance de transmisión. Utilice cuñas de madera de 1/4 pulg. a 1/2 pulg. (de 6 a 13 mm) para mover el timbre o el pulsador lejos de la superficie de metal.□ El concreto puede reducir el alcance. Mueva el timbre de la puerta lejos de la superficie de hormigón.□ Coloque el timbre más cerca del pulsador.



**¿Tiene preguntas, problemas o piezas faltantes?
Antes de la devolución al almacén llame al Servicio al Cliente de Hampton Bay de
8 a.m.-5 p.m., Hora del Central, de lunes a viernes.**

1-844-760-3644

HAMPTONBAY.COM

Guarde este manual para uso futuro.